

Joie™

birth to 15kg/0-36 months

mirus™

stroller

- GB Instruction Manual
- FR Manuel d'utilisateur
- DE Bedienungsanleitung
- ES Manual de instrucciones
- PT Manual de Instruções
- PL Instrukcja obsługi
- NL Handleiding
- RU Руководство по эксплуатации
- KR 사용 설명서
- EL Εγχειρίδιο Οδηγιών
- AR دليل التعليمات

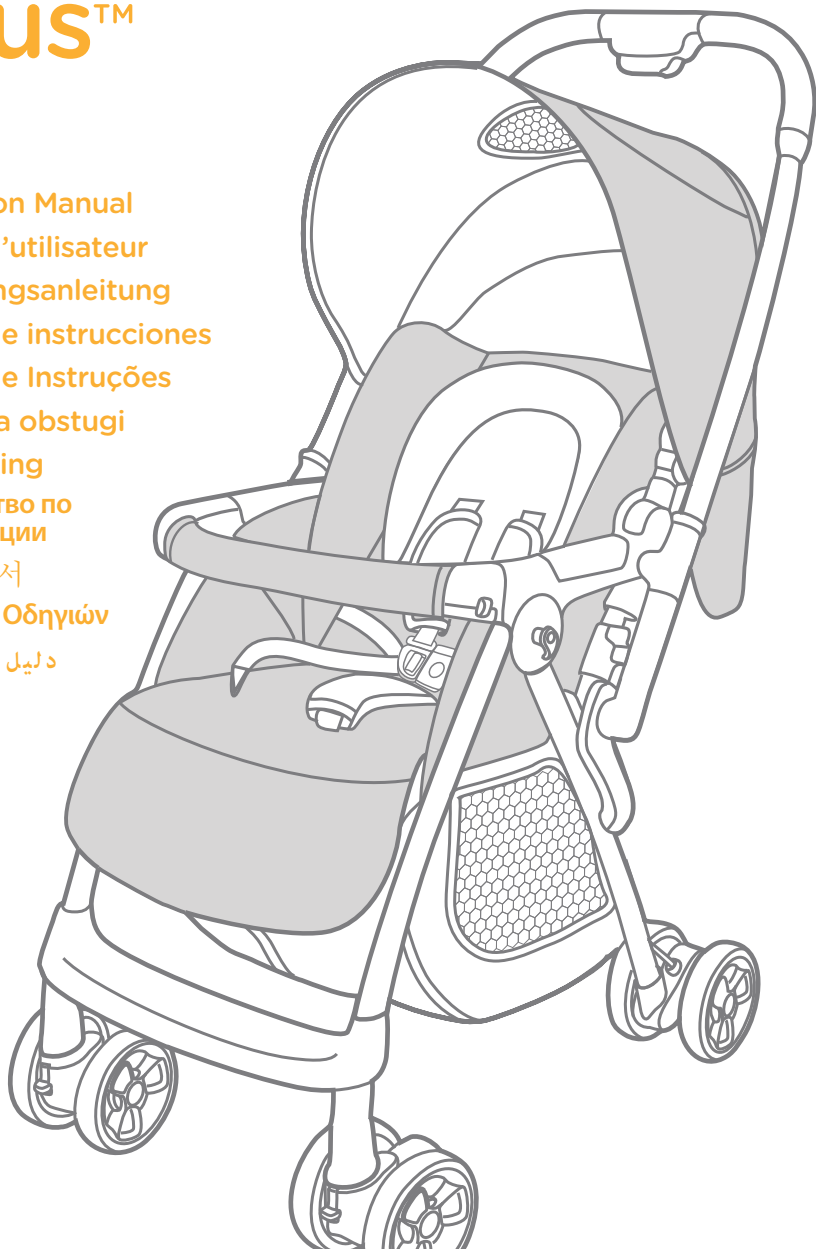

IMPORTANT - KEEP THESE INSTRUCTIONS FOR FUTURE REFERENCE.

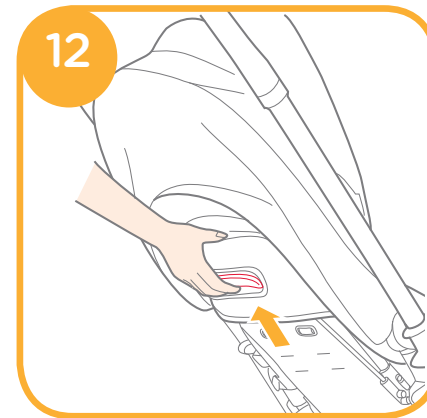
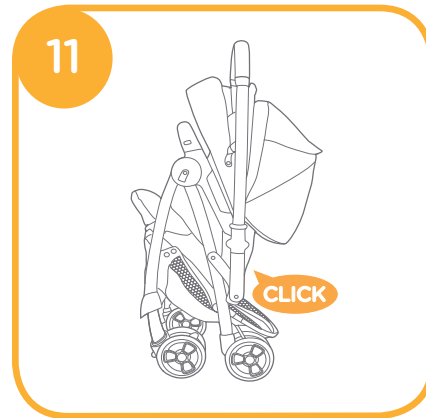
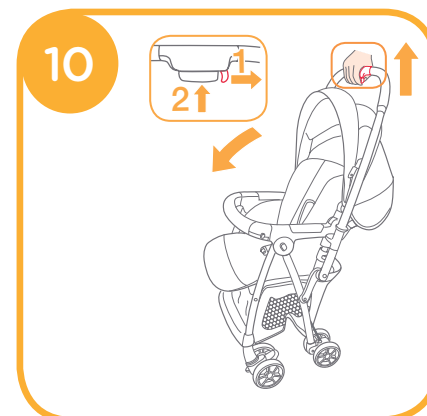
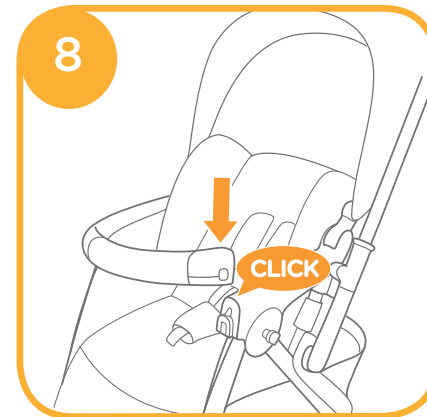
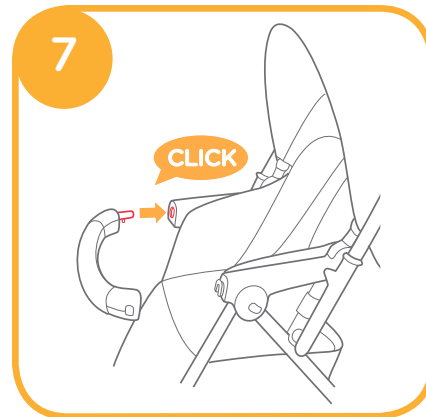
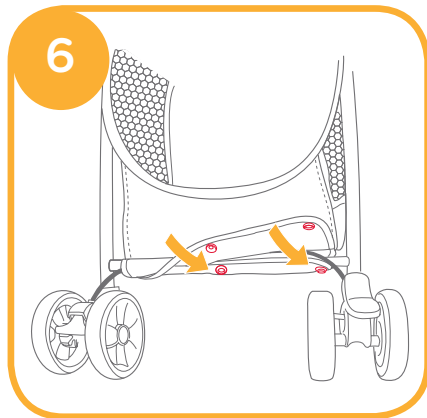
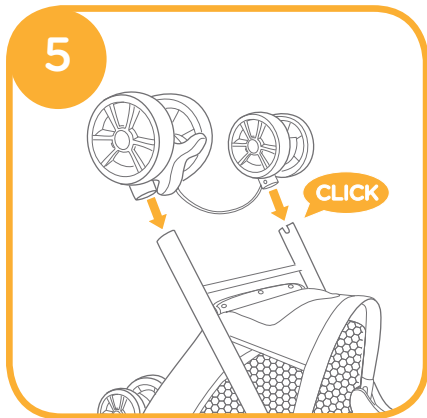
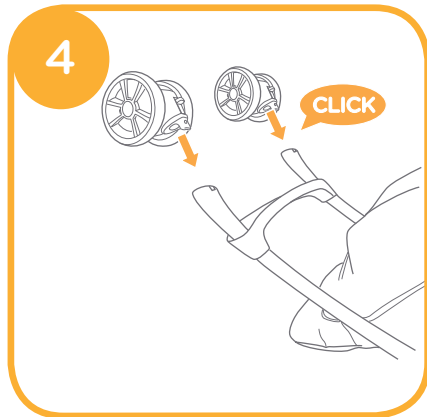
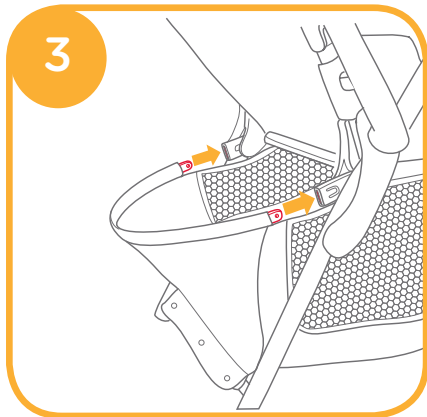
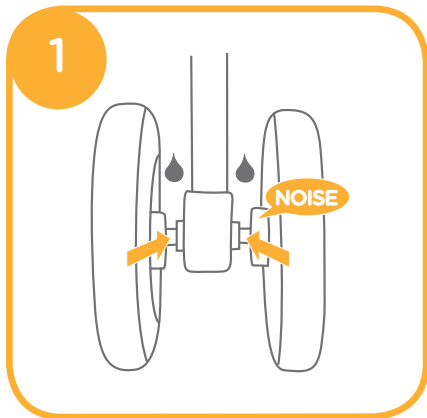

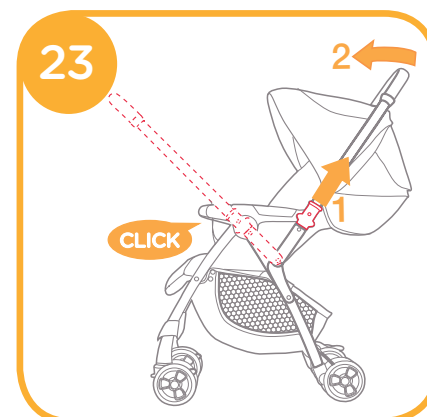
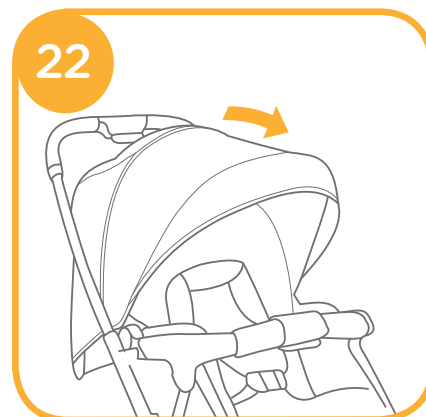
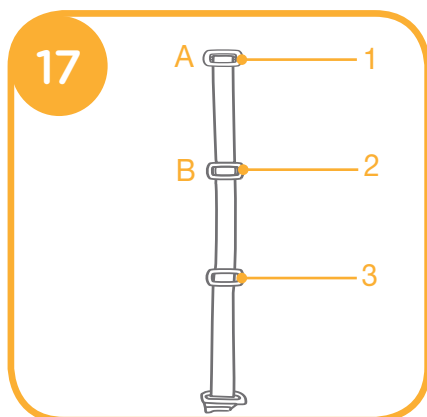
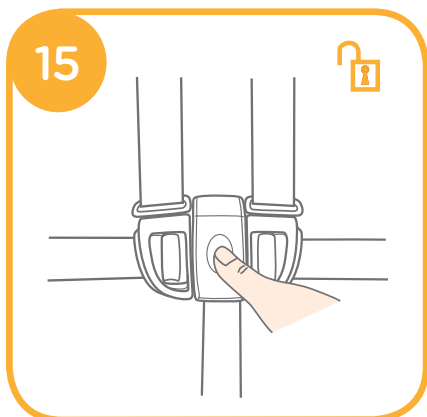
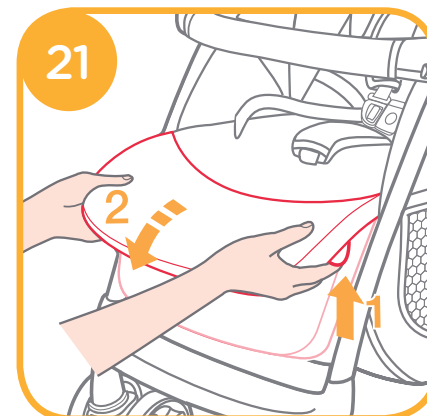
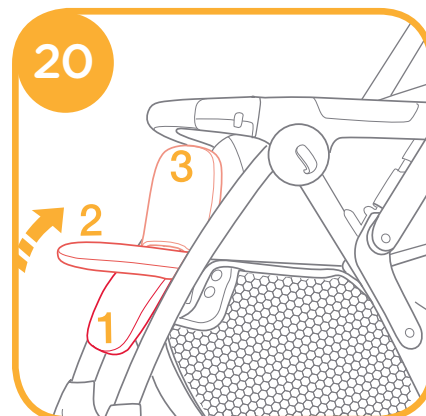
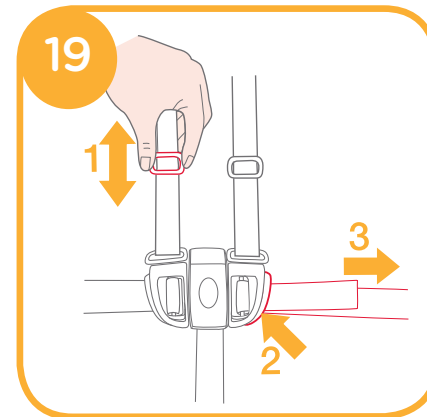
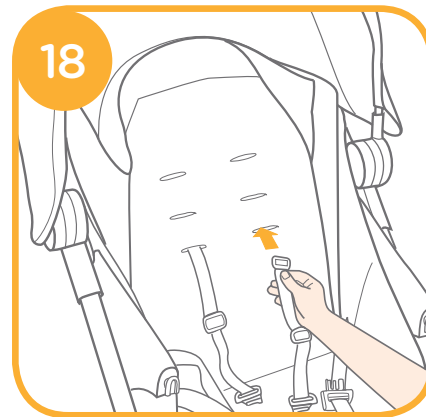
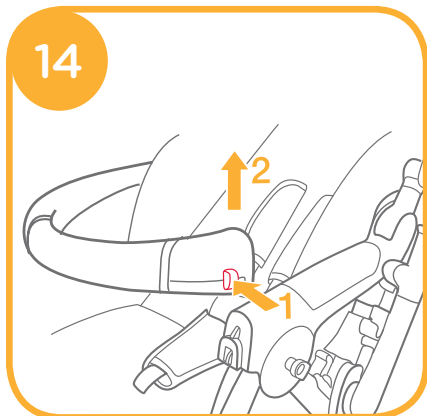
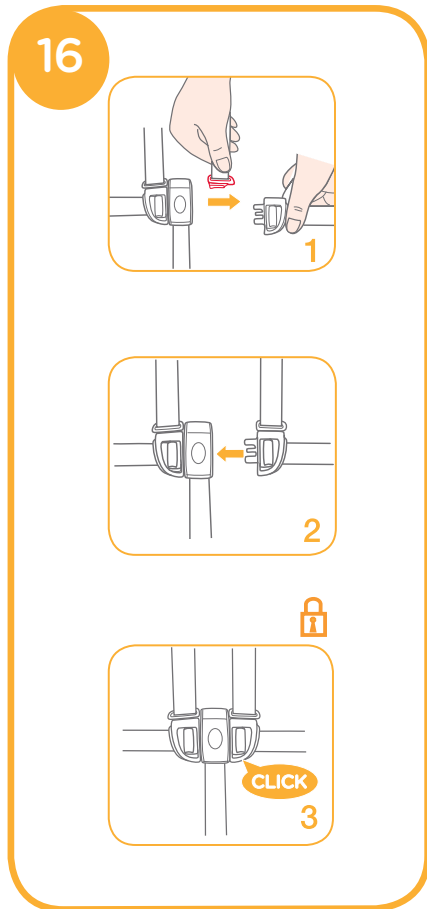
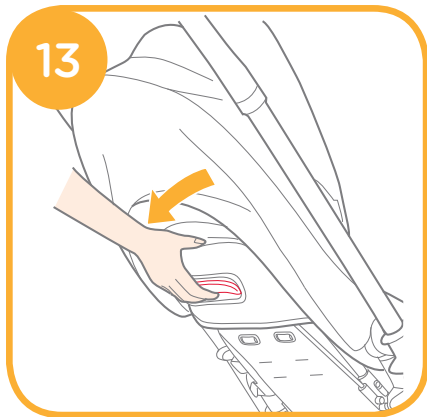

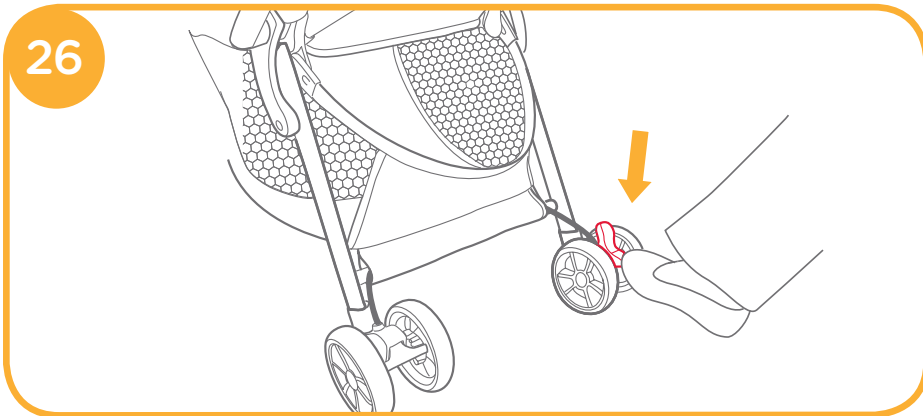
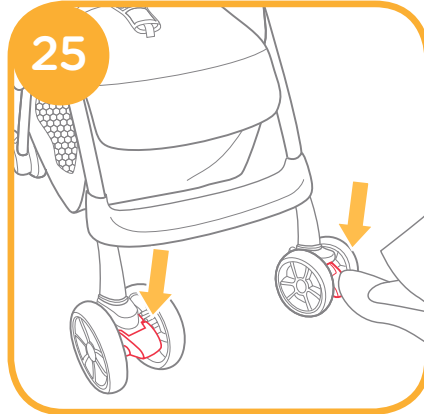
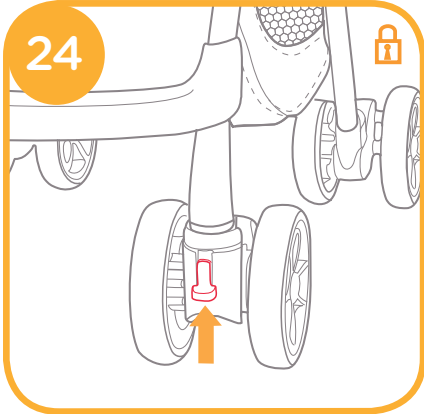

Accessories (May not be included in purchase)
 Accessories may be sold separately or may not be available depending on region.

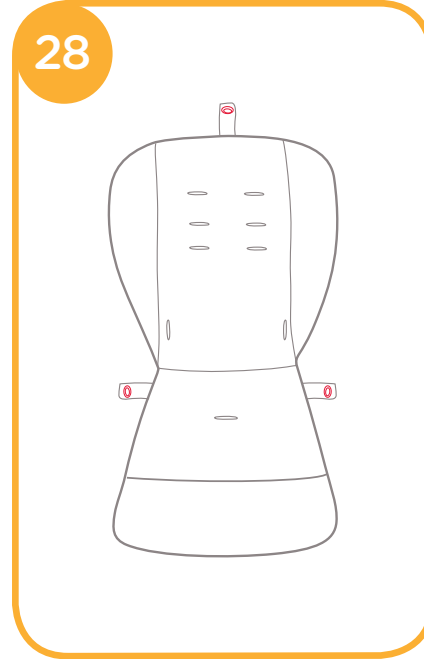
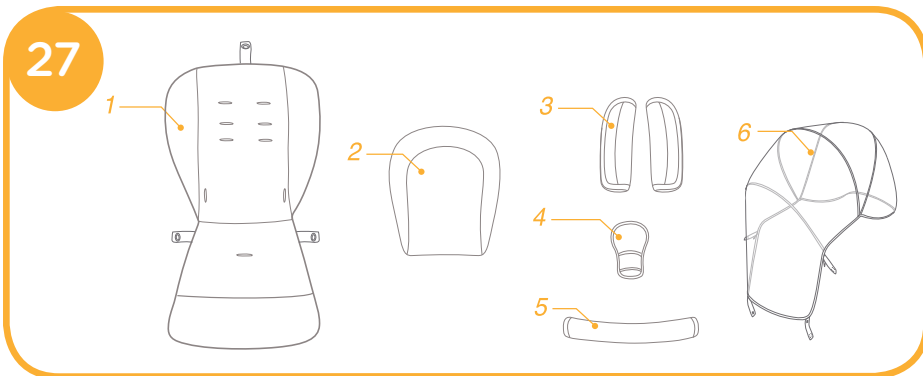

Congratulations on becoming part of the Joie family. We are so excited to be part of your journey with your little one. While traveling with the Joie MIRUS™, you are using a high quality, fully certified stroller, approved to European safety standards EN 1888:2012. This product is suitable for use with children weighing under 15kg. Please carefully read this manual and follow each step to ensure a comfortable ride and best protection for your child.

Please keep the Instruction Manual handy for future reference.

Visit us at joiebaby.com to download manuals and see more exciting Joie products

For warranty information, please visit our website at joiebaby.com

Contents

Figures	1-6
Warning	9
Stroller Assembly	11
Open Stroller	11
Assemble Storage Basket	11
Assemble Front Wheels	11
Assemble Rear Wheels	11
Assemble Armbar	11
Stroller Operation	12
Fold Stroller	12
Adjust Recline	12
Use Armbar	12
Use Buckle	12
Use Shoulder & Waist Harnesses	12
Adjust Calf Support	12
Use Hood	13
Use Hood Window	13
Switch Handle Direction	13
Use Front Swivel Lock	13
Use Brake	13
Use Accessories	13
Care and Maintenance	14

Emergency

In case of emergency or accident, it is most important to have your child taken care of with first aid and medical treatment immediately.

Product Information

Read all the instructions in this manual before using this product. If you have any further questions, please consult the retailer. Some features may vary depending on model.

Product	Mirus Stroller
Suitable for	Child weighing under 15kg (birth - 36 months)
Materials	Plastics, metal, fabrics
Patent No.	Patents pending
Made in	China
Brand Name	Joie
Website	www.joiebaby.com
Manufacturer	Allison Baby UK Ltd

Parts List

Make sure all parts are available before assembly. If any part is missing, please contact local distributor. No tools are required for assembly.

1 Stroller	7 Shoulder Harness Cover	13 Rear Wheel	20 Front Break Lever
2 Front Wheels	8 Armbar	14 3/5 Point Buckle	21 Rear Brake Lever
3 Rear Wheels	9 Seat Pad	15 Reversible Slider	22 Handle
4 One-Hand-Fold Button	10 Footrest	16 Hood Stretcher	23 Armbar
5 Hood	11 Front Swivel Lock	17 Secondary Lock	
6 Headrest	12 Front Wheel	18 Backrest Adjuster	
		19 Storage Basket	

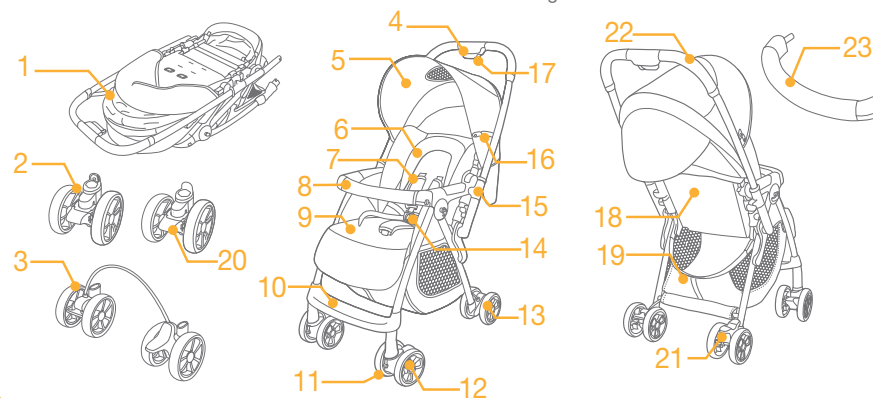

Accessories (May not be included)

- 1 Seat Pad
- 2 Head Support
- 3 Shoulder Harness Cover
- 4 Crotch Harness Cover
- 5 Armbar Cover
- 6 Rain Cover

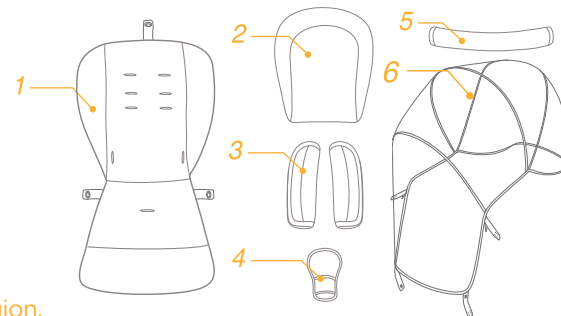

Accessories may be sold separately or may not be available depending on region.

WARNING

- ! WARNING Always use the crotch combination with the waist belt. It is suggested that the shoulder harnesses be used as well.
- ! WARNING Ensure that all the locking devices are engaged before use.
- ! WARNING Check that the infant child restraint attachment device is correctly engaged before use.
- ! WARNING Do not let your child play with this product.
- ! Adult assembly required.
- ! Use of the stroller with a child weighing more than 15kg will cause damage to the stroller.
- ! To prevent a hazardous, unstable condition, do not place more than 4.5kg in the storage basket.
- ! Never leave your child unattended. Always keep child in view while in stroller.
- ! Use the stroller with only one child at a time. Never place purses, shopping bags, parcels or accessory items on the handle or hood.
- ! Overloading, folding incorrectly, or using component parts from other manufacturers may cause the stroller to be damaged, broken or unsafe. Do read the instruction manual carefully.
- ! Please read all the instructions in this manual before using the product. Please save instruction manual for future use. Failure to follow these warnings and instructions may result in serious injury or death.
- ! Safety belts and restraint system must be used correctly.
- ! Make sure your child's body is clear from the moving parts when adjusting the stroller.
- ! Child may slip into leg openings and be strangled if the harness is not used.
- ! Never use stroller on stairs or escalators.
- ! Do not place any item that may do harm to the baby and stroller in the parent tray.

- ! Keep away from high temperature objects, liquids, and electronics.
- ! Never allow your child to stand on the stroller or sit in the stroller with head toward front of stroller.
- ! Never place the stroller on roads, slopes or dangerous areas.
- ! Do make sure all parts are assembled and fastened properly before using the stroller.
- ! To avoid strangulation, do not place items with a string around your child's neck, suspend strings from this product, or attach strings to toys.
- ! To prevent tipping do not put anything on the handle.
- ! Do not lift stroller while child is in stroller.
- ! Do not use storage basket as a child carrier.
- ! To prevent tipping, never let child climb the stroller. Always lift the child in and out of the stroller.
- ! To avoid finger entrapment, use care when folding and unfolding the stroller.
- ! Be sure the stroller is fully open or folded before allowing child near the stroller.
- ! To ensure your child's safety, please make sure all mechanisms are fixed before using the stroller.
- ! To avoid strangulation, do make sure your child is clear from the hood.
- ! Always engage the brakes when parking the stroller.
- ! Discontinue using stroller if it is damaged or broken.
- ! Stroller to be used only at walking speed. This product is not intended for use while jogging.
- ! To avoid suffocation, remove plastic bag and packaging materials before using this product. The plastic bag and packaging materials should then be kept away from babies and children.
- ! This product is not suitable for running or skating.
- ! Pushchair designed to be used from birth shall recommend the use of the most reclined position for new born babies.

- ! For infant child restraints used in conjunction with a chassis, this vehicle does not replace a cot or a bed. Should your child need to sleep, then it should be placed in a suitable pram body, cot, or bed.
- ! The parking device shall be engaged when placing and removing children.
- ! To avoid injury ensure that your child is kept away when unfolding and folding this product.
- ! **WARNING** Always use the restraint system. Safety belts and restraint systems must be used correctly.
- ! Accessories which are not approved by the manufacturer shall not be used. Only replacement parts supplied or recommended by the manufacturer shall be used.

Stroller Assembly

Please read all the instructions in this manual before assembling and using this product.

Open Stroller

Push secondary lock ② - 1 and squeeze one-hand-fold button. ② - 2 Meanwhile, pull the stroller backward to open. Latches should click into place.

- ! Check that the stroller is completely open before continuing.

Assemble Storage Basket

Insert storage basket plastic ends into the corresponding openings on the back of the stroller. ③

Assemble Front Wheels

Assemble front wheels to front legs. Check that wheels are securely attached by pulling on wheel assemblies. ④

The front wheels can be disassembled by pressing the snap buttons.

Assemble Rear Wheels

Assemble rear wheels to rear legs. Check that wheels are securely attached by pulling on wheel assemblies. ⑤

Wrap the storage basket around frame and brake axle, and then snap into place. ⑥

The rear wheels can be disassembled by pressing the snap buttons.

Assemble Armbar

Align the axle with the hole in the side armrest, then insert to assemble with a "click." ⑦

Align the other end of the armbar with matching component, and then push down to lock. ⑧

The completely assembled stroller is shown as ⑨.

Stroller Operation

Fold Stroller

Before folding, pull up hood.

Push secondary lock ⑩ - 1 and squeeze one-hand-fold button ⑩ - 2. Push the stroller forward to fold.

A click sound means the stroller is folded completely. ⑪

- ! The stroller can not be folded when the handle is on the front.

Adjust Recline

Recline Backrest

There are 4 angles for the backrest.

To recline the backrest, squeeze the recline handle on the back of the seat ⑫, pull down on the backrest. ⑬

To raise the backrest, push up.

- ! Make sure the recline is set properly for use.

Use Armbar

Press armbar release button ⑭ - 1, and then pull up the armbar ⑭ - 2. Align the armbar end with matching component, and then push down to lock.

Tip Armbar can be open for easy seating and unseating of child.

Use Buckle

Release Buckle

Press the center button to release the buckle. ⑮

Lock Buckle

Match the waist belt buckle with the shoulder buckle ⑯ - 1, and click into the center buckle. ⑯ - 2

A click sound means the buckle is locked completely. ⑯ - 3

- ! To avoid serious injury from falling or sliding out, always secure your child with harness.
- ! Make sure your child is snugly secured. The space between the child and the shoulder harness is about the thickness of one hand.
- ! Do not cross the shoulder belts. This will cause pressure on child's neck.

Use Shoulder & Waist Harnesses

- ! In order to protect your child from falling out, after your child is placed into the seat, check whether the shoulder and waist harnesses are at proper height and length.

⑰ - 1 Shoulder harness anchor A

⑰ - 2 Shoulder harness anchor B

⑰ - 3 Slide adjuster

For larger child, use shoulder harness anchor A and the highest shoulder slots. For smaller child, use shoulder harness anchor B and the lowest shoulder slots.

Use either shoulder harness anchor in the slots that are closest to child's shoulder height. 18

Use slide adjuster to change the harness length. 19 - 1

Press the button 19 - 2, while pulling the waist harness to proper length. 19 - 3

Tip For larger child, use the highest shoulder slots. For smaller child, use the lowest shoulder slots.

Adjust Calf Support

There are three reclining angles, 1-3 20, for adjustment.

To raise calf support, push the calf support from position 1 to position 3. 20

To lower calf support, press the adjustment buttons on both sides of the calf support 21 - 1, and rotate the calf support downwards. 21 - 2

Use Hood

To open the hood, pull hood toward front. 22

To fold the hood, push hood toward back.

Use Hood Window

There is one window on the hood.

To open the window, pull back hood flap.

Switch Handle Direction

To change handle position, pull up the left and right reversible sliders 23 - 1 and move the handle to the other side until it clicks into place. 23 - 2

! Make sure child's hands and legs are clear from the armrest when switching the handle.

Use Front Swivel Lock

Pull up the front swivel locks to maintain the moving direction. 24

Tip It is recommended to use swivel lock on uneven surfaces.

Use Brake

To lock front wheels, step on the brake levers. 25 Lift the brake levers to release wheels.

To lock rear wheels, step on the brake lever. 26 Lift the brake lever to release wheels.

Tip The brake must be engaged when placing and removing children.

Tip Always apply brake when stroller is in stopped position.

Tip To ensure brake is fully on, gently rock the stroller backwards and forwards before releasing the handle.

! **WARNING** To prevent potential hazard, always make sure the parking device for all swiveling wheels are engaged and the swiveling wheels are locked when you use the handle in reversed position.

Use Accessories

27 - 1 Seat Pad

27 - 2 Head Support

27 - 3 Shoulder Harness Cover

27 - 4 Crotch Harness Cover

27 - 5 Armbar Cover

27 - 6 Rain Cover

Accessories may be sold separately or may not be available depending on region.

Use Seat Pad

The snap 28 on the back of the stroller should be detached when removing the seat pad.

Tip Use seat pad in cold weather to provide a comfortable seating area. 29

Use Rain Cover

To assemble the rain cover, place it over the stroller, and then attach the hook and loop fasteners on the rain cover. 30

! Before using the rain cover, please make sure the backrest has been adjusted to the lowest position and the infant child restraint has been fastened.

! When using the rain cover, please always check its ventilation.

! When not in use, please check that the rain cover has been cleaned and dried before folding.

! If the rain cover is on the stroller, always remove rain cover to prevent ripping and tearing.

! Do not place your child into the stroller assembled with rain cover during hot weather.

Use with Joie Child restraint

When using with Joie child restraint gemm, Juva, please refer to the following instructions.

! If you have any problems about using the infant child restraint, please refer to their own instruction manuals.

! Please don't fold stroller when attaching the child restraint.

Care and Maintenance

1. Removable seat pad may be washed in cold water and drip-dried. No bleach.
2. To clean stroller frame, use only household soap and warm water. No bleach or detergent.
3. From time to time check your stroller for loose screws, worn parts, torn material or stitching. Replace or repair the parts as needed.
4. Excessive exposure to sun or heat could cause fading or warping of parts.
5. If stroller becomes wet, open hood and allow to dry thoroughly before storing.
6. If wheels squeak, use a light oil (e.g., Silicon Spray, antirust oil, or sewing machine oil). It is important to get the oil into the axle and wheel assembly. 1
7. When using your stroller at the beach, completely clean your stroller afterward to remove sand and salt from mechanisms and wheel assemblies.

Félicitations pour être devenu partie de la famille Joie. Nous sommes très heureux de participer au voyage avec votre enfant. Lorsque vous faites une promenade avec Joie MIRUS™ vous utilisez une poussette pour les enfants de haute qualité, complètement attestée et approuvée aux standards européens de sécurité EN 1888:2012. Ce produit correspond à l'usage pour les enfants avec un poids jusqu'à 15 kilos.

Lisez attentivement ce manuel et suivez chaque étape pour assurer une promenade confortable et la meilleure protection à votre enfant.

Gardez ces instructions pour pouvoir les consulter dans l'avenir. Visitez-nous sur joiebaby.com pour télécharger des manuels et pour visualiser plusieurs produits extraordinaires de Joie.

Pour plus d'informations sur le service de garantie, veuillez consulter notre site Web à l'adresse suivante : www.joiebaby.com

Table de matières

Illustrations	1-6
Mises en garde	17
Assemblage poussette	20
Ouverture de la poussette	20
Assemblage porte-bagage	20
Assembler les roues avant	20
Assembler les roues arrière	20
Assembler bar à mains	20
Utilisation de la poussette	20
Plier la poussette	20
Réglage de l'inclinaison	20
Utiliser bar à mains	21
Utilisation de la boucle	21
Utilisation harnais pour les épaules et ceinture de retenue	21
Réglage support pour les jambes	21
Utilisation baldaquin	21
Utiliser ouverture baldaquin	22
Changer direction de poignée	22
Utiliser blocage essieu avant	22
Utilisation frein	22
Utilisation accessoires	22
Soins et entretien	23

Cas d'urgence

Au cas d'une émeurgenoe ou d'un accident, la chose la plus importante est le soin de votre enfant par lui offrir les premiers soins ou un traitement médical immédiat.

Informations sur le produit

Lisez attentivement les instructions de ce manuel avant d'utiliser le produit. Si vous avez d'autres questions, consultez s'il vous plait, le commerçant. De telles caractéristiques peuvent varier d'un produit à l'autre.

Produit	Poussette pour les enfants Mirus
Adéquat pour	Enfants au moins de 15 kilos (naissance - 36 mois)
Matériaux	Matériaux plastique, métaux, tissus
No. Brevet	Brevet en cours d'agrément
Fabriqué en	Chine
Nom de la marque	Joie
Page Web	www.joiebaby.com
Fabricant	Allison Baby UK Ltd

Liste des composants

Assurez-vous que toutes les pièces sont disponibles avant l'assemblage. Si une pièce manque, contactez le distributeur local. Les outils ne sont requis pour l'assemblage.

1 Poussette	7 Housse harnais	12 Roue avant	18 Mechanisme de
2 Roue avant	pour les épaules	13 Roue arrière	réglage dossier
3 Roue arrière	8 Bar à mains	14 Boucle 3/5points	19 Porte-bagage
4 Bouton pour pliage	9 Coussin pour	15 Dispositif de	20 Pédale frein avant
5 Baldaquin	le siège	glissement	21 Pédale frein arrière
6 Support pour	10 Repose-pieds	16 Extension baldaquin	22 Poignée
la tête	11 Enclenchement	17 Loquet secondaire	23 Bar à mains
	essieu avant		

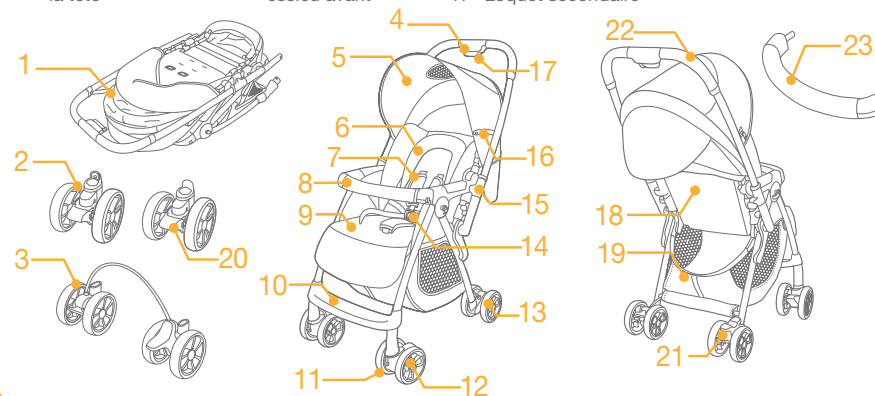

Accessoires (Peuvent ne pas être inclus lors de l'achat)

- 1 Coussin pour le siège
- 2 Support pour la tête
- 3 Housse harnais pour épaules
- 4 Housse harnais entrejambes
- 5 Housse bar à mains
- 6 Housse pour la pluie

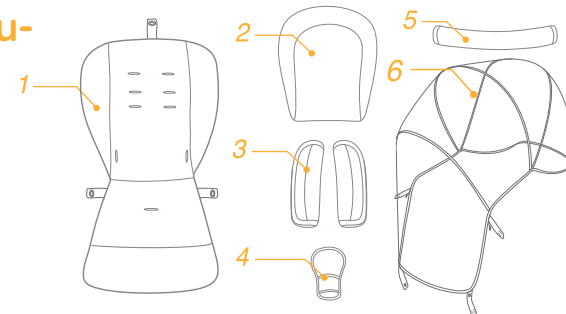

MISES EN GARDE

- ! MISE EN GARDE Utilisez toujours la combinaison de la courroie pour la taille avec celle entrejambes. On suggère d'utiliser les harnais pour les épaules aussi.
- ! MISE EN GARDE Assurez-vous que tous les loquets de blocage sont enclenchés.
- ! MISE EN GARDE Vérifiez si le loquet pour le porte-bébé est proprement attaché avant utilisation.
- ! MISE EN GARDE Ne laissez pas l'enfant jouer avec le produit.
- ! L'assemblage doit être réalisé par un adulte.
- ! L'utilisation de la poussette pour un enfant au poids plus de 15 kilos entraîne des endommagements de la poussette.
- ! Pour prévenir une condition dangereuse, instable, ne chargez pas plus de 4,5 kilos dans le porte-bagages.
- ! Ne laissez pas l'enfant sans surveillance. Surveillez toujours l'enfant lorsqu'il est dans la poussette.
- ! Utilisez la poussette seulement pour promener un seul enfant et non pas plusieurs. Ne rangez jamais des sacs à main, des bourses pour les achats, des colis ou d'autres accessoires sur la poignée ou sur le baldaquin.
- ! Le supplément de poids, le pliage incorrect ou l'utilisation des composants d'autres fabricants peuvent entraîner des endommagements de la poussette, peuvent le briser ou le rendre incertain. Veuillez lire le manuel d'utilisateur attentivement.
- ! Lisez tous les instructions du manuel avant d'utiliser ce produit. Gardez le manuel d'utilisateur pour le consulter ultérieurement. Manquer de suivre ces mises en garde et ces instructions peut entraîner de sérieuses blessures ou un décès.
- ! Le système des ceintures de sécurité et de retenue doit être utilisé correctement.
- ! Assurez-vous que lorsque vous réglez la poussette le corps de votre enfant est à une distance des pièces mobiles.

- ! L'enfant peut glisser dans les ouvertures pour les jambes et peut s'étrangler si le harnais n'est pas utilisé.
- ! N'utilisez jamais la poussette sur des marches ou des escaliers roulants
- ! NE placez aucun objet dans le plateau pour les parents qui pourrait entraîner la blessure de l'enfant et endommager la poussette.
- ! Gardez le produit à une distance des objets ayant une température haute, des liquides ou des objets électroniques.
- ! Ne permettez jamais à l'enfant de rester debout dans la poussette ou la tête pointue vers la partie avant de la poussette.
- ! Ne mettre jamais la poussette dans la rue, sur des pentes inclinées ou dans des zones dangereuses.
- ! Assurez-vous que toutes les pièces sont assemblées et enclenchées proprement avant d'utiliser la poussette.
- ! Pour éviter l'étranglement, ne rangez pas des articles avec une ficelle autour du cou de votre enfant, suspendez les courroies de ce produit ou attachez-les aux jouets.
- ! Ne rangez rien sur la poignée pour prévenir le renversement.
- ! Ne levez pas la poussette lorsque l'enfant est dans le siège.
- ! N'asseyez pas un enfant dans le porte-bagage.
- ! Pour prévenir le renversement, ne permettez pas à l'enfant de monter sur la poussette. Levez toujours l'enfant de et dans la poussette.
- ! Pour éviter de coincer les doigts, dépliez et pliez attentivement la poussette.
- ! Assurez-vous que le produit est complètement ouvert ou plié avant de laisser l'enfant dans la proximité de la poussette.
- ! Pour la sécurité de l'enfant, vérifiez si tous les composants sont enclenchés proprement avant d'utiliser la poussette.
- ! Pour éviter l'étranglement, assurez-vous qu'il y a une

- distance considérable entre l'enfant et le baldaquin.
- ! Activez toujours les freins lorsque vous stationnez la poussette.
 - ! Arrêter l'usage de la poussette si elle devient endommagée ou brisée
 - ! La poussette sera utilisée seulement pour la vitesse de la marche. Ce produit n'est pas conçu pour usage pendant la course à pied.
 - ! Pour éviter l'étouffement, enlevez la bourse en plastique et les matériaux pour l'emballage avant d'utiliser le produit. La bourse en plastique et les matériaux pour l'emballage doivent puis être tenus hors de la portée des bébés et des enfants.
 - ! Ce produit n'est pas adéquat pour usage pendant une course à pied ou pendant une promenade avec les patines.
 - ! Pour la poussette conçue pour usage dès la naissance de l'enfant, on recommande asseoir les nouveau-nés dans la position la plus inclinée.
 - ! Pour les porte-bébés utilisés en combinaison avec un support, dans ce cas le véhicule ne remplace pas un lit pour les enfants. Au cas où votre enfant a besoin de repos, alors il faut l'asseoir dans une poussette, un petit lit ou un lit adéquat.
 - ! Le dispositif de stationnement doit être activé pour asseoir ou lever l'enfant.
 - ! Pour éviter de coincer les doigts, prenez soin lorsque vous pliez ou dé pliez la poussette.
 - ! **AVERTISSEMENT** Utilisez toujours le système de retenue. Les ceintures de sécurité et le système de retenue doivent être utilisés correctement.
 - ! Les accessoires non homologués par le fabricant ne doivent pas être utilisés. Seules des pièces de rechange fournies ou conseillées par le fabricant doivent être utilisées.

Assemblage de la poussette

Veillez lire toutes les instructions de ce manuel avant d'assembler et utiliser ce produit.

Ouverture de la poussette

Poussez le loquet secondaire ② - 1 et serrez le bouton de pliage avec une seule main. ② - 2 Entre temps, tirez la poussette en arrière. Les loquets se régleront elles-mêmes.

! Assurez-vous que la poussette est complètement ouverte avant de continuer.

Assembler le porte-bagages

Introduisez les bouts en plastique du porte-bagages dans les ouvertures correspondantes sur l'arrière de la poussette. ③

Assembler les roues avant

Assemblez les roues avant sur les supports avant. Vérifiez si les roues sont attachées solidement par entraînant les systèmes de roues. ④ Les roués avant peuvent être démontés par presser les boutons pression.

Assembler les roues arrière

Assemblez les roues arrière sur les supports arrière. Vérifiez si les roues sont attachées solidement par entraînant les systèmes de roues ⑤. Enroulez le porte-bagage autour de l'armature et l'essieu de frein et puis pressez cet endroit. ⑥

Les roués arrière peuvent être démontés par presser les boutons pression.

Assembler le bar à mains

Mettez l'essieu à l'orifice dans le support latéral pour la main, puis introduisez pour assembler avec un clac ⑦

Mettez l'autre bout du bar à mains avec le component correspondant, puis pressez en bas pour bloquer. ⑧

L'illustration ⑨ présente la poussette complètement assemblée.

Utiliser la poussette

Plier la poussette

Avant la plier, levez le baldaquin.

Pressez le loquet secondaire ⑩- 1 et serrez le bouton pour pliage avec une seule main ⑩- 2. Poussez la poussette en avant pour être pliée. Un clac signifie le fait qu'elle est complètement pliée. ⑪

! Cette poussette peut être pliée.

Réglage inclinaison

Inclinaison dossier

Le dossier a quatre angles pour le dossier.

Pour incliner le dossier, serrez la poignée d'inclinaison sur le dos du siège ⑫, tirez en bas sur le dossier.

⑬ Pour lever le dossier, poussez en haut.

! Assurez-vous que l'inclinaison est réglée proprement pour usage.

Utilisation du bar à mains

Pressez le bouton pour libérer le bar à mains 14- 1, et puis tirez en haut le bar à mains 14- 2. Mettez le bout du bar à mains avec le component adéquat et puis pressez pour enclencher.

Conseil Le bar à mains peut être ouvert par légèrement asseoir et lever l'enfant.

Utilisation de la boucle

Dégagement de la boucle

Pressez le bouton central pour dégager la boucle. 15

Enclenchement de la boucle

Ajustez la boucle de la ceinture de retenue avec celle pour les épaules 16- 1, et introduisez-les dans la boucle au milieu 16- 2. Un clac signifie que la boucle est complètement enclenchée. 16- 3

! Pour éviter des blessures graves à cause de la chute ou du glissement de la poussette, attachez toujours l'enfant avec le harnais.

! Assurez-vous que l'enfant est bien attaché de manière confortable. L'espace entre l'enfant et la ceinture pour les épaules est d'environ une paume.

! Ne croisez pas les ceintures pour les épaules. Ceci entraîne de la pression sur le cou de l'enfant.

Utiliser le harnais pour les épaules et la ceinture pour la retenue

! Pour protéger l'enfant afin de ne pas tomber, après l'asseoir dans le siège, vérifiez si les harnais pour les épaules et la ceinture pour la retenue ont la hauteur et la longueur correspondante.

17 - 1 Dispositif A pour le réglage du harnais pour les épaules

17 - 2 Dispositif B pour le réglage du harnais pour les épaules

17 - 3 Dispositif pour le réglage du glissement

Pour un enfant plus grand, utilisez le dispositif A pour le réglage du harnais pour les épaules et les espaces les plus hauts pour les épaules. Pour un enfant plus petit, utilisez le dispositif B pour le réglage du harnais pour les épaules et les espaces les plus bas pour les épaules.

Utilisez toute ancre du harnais pour les épaules dans les espaces les plus près de la hauteur des épaules de l'enfant. 18

Utilisez le dispositif de réglage du glissement pour modifier la longueur du harnais. 19 - 1

Serrez le bouton 19 - 2, lorsque réglant le harnais pour une taille à une longueur adéquate. 19 - 3

Conseil Pour un enfant plus grand, utilisez les espaces pour les épaules les plus hauts. Pour un enfant plus petit, utilisez les espaces pour les épaules les plus bas.

Régler le support pour les jambes

Il y a trois angles d'inclinaison 1- 3 20, pour régler.

Pour lever le support pour les jambes, pressez le support pour les jambes de la position 1 à la position 3. 20

Pour abaisser le repose jambes, appuyez sur les boutons de réglage sur les deux cotes du repose jambes 21 - 1, et puis tourner vers le bas le repose jambes. 21 - 2

Utiliser le baldaquin

Pour ouvrir le baldaquin, tirez le baldaquin en avant. 22

Pour plier le baldaquin, pousser le baldaquin en arrière.

Utiliser l'ouverture du baldaquin

Il y a une ouverture sur le baldaquin.

Pour ouvrir, tirez en arrière la clapette du baldaquin.

Changer la direction de la poignée

Pour changer la direction de la poignée, tirez les dispositifs de glissement rabattables du côté droit et gauche 23- 1 et déplacez la poignée à l'autre côté jusqu'à ce qu'il s'enclenche bien. 23- 2

! Assurez-vous que les mains et les pieds de l'enfant sont à distance du support pour les mains lorsque vous changez la poignée.

Utilisation blocage essieu avant

Tirez les dispositifs pour le blocage de l'essieu avant pour maintenir la direction de mouvement. 24

Conseil On recommande l'utilisation du dispositif de blocage de l'essieu sur des surfaces irrégulières.

Utiliser le frein

Pour bloquer les roues avant, appuyez le pied sur les pédales de frein 25. Levez les pédales de frein pour libérer les roues.

Pour bloquer les roues arrière, appuyez le pied sur les pédales de frein 26. Levez les pédales de frein pour libérer les roues.

Conseil Le frein doit être verrouillé lorsque vous asseyez ou sortez les enfants de la poussette.

Conseil Enclenchez toujours le frein lorsque la poussette n'est pas utilisée.

Conseil Pour vous assurer que le frein est complètement verrouillé, balancez doucement la poussette en avant et en arrière avant de dégager la poignée.

! MISE EN GARDE Pour prévenir un possible danger, assurez-vous que le dispositif pour le stationnement est enclenché pour toutes les roues et que les roues sont verrouillées lorsque vous utilisez la poignée en position inverse

Utiliser les accessoires

27 - 1 Coussin pour le siège

27 - 2 Support pour la tête

27 - 3 Housse harnais pour épaules

27 - 4 Housse harnais entrejambes

27 - 5 Housse bar à mains

27 - 6 Housse pour la pluie

Les accessoires peuvent être vendus séparément ou peuvent ne pas être disponibles selon la région.

Utiliser la housse de pluie

Le bouton -pression 28 de l'arrière de la poussière devrait être enlevé lorsque vous enlevez le coussin pour le siège.

Conseil Utiliser le coussin pour le siège dans la saison froide pour assurer un environnement confortable 29

Utiliser la housse pour la pluie

Pour assembler la housse de pluie, placez-la sur la poussette, puis attachez les fixations velcro sur la housse de pluie. 30

- ! Avant d'utiliser la housse pour la pluie, assurez-vous que le dossier a été réglé à la plus basse position et que le porte-bébé a été réglé.
- ! Quand vous utilisez la housse pour la pluie, vérifiez toujours la ventilation.
- ! Lorsque la housse pour la pluie est hors usage, vérifiez si elle a été nettoyée et séchée avant pliage.
- ! Si la housse pour la pluie est sur la poussette, enlevez toujours la housse pour la prévenir d'être coupée et rompue.
- ! N'asseyez pas votre enfant dans la poussette avec la housse pour la pluie attachée.

Utiliser avec le siège de voiture de Joie

Lorsque vous utilisez le Siège de Voiture de Joie gemm, Juva, veuillez consulter les instructions suivantes.

- ! Si vous rencontrez des difficultés pour l'utilisation de la coque, merci de vous reporter au manuel d'instructions.
- ! Ne repliez pas la poussette lorsque vous fixez la coque.

Soins et maintien

1. Le coussin pour le siège qui peut être enlevé peut être lavé dans l'eau froide et séché sans avoir des plis. Sans blanchisseur.
2. Pour nettoyer l'armature de la poussette, utilisez seulement du savon de ménage ou de l'eau chaude. Sans blanchisseur ou détergent.
3. De temps en temps vérifiez la poussette pour des vis desserrées, pièces usagées, tissu ou couture déchiré. Remplacez ou réparez les composants au besoin.
4. L'exposition excessive au soleil ou à la chaleur peut déterminer la décoloration ou la déformation des composants.
5. Au cas où la poussette est humide, ouvrez le baldaquin et laissez-le sécher complètement avant de le ranger.
6. Si les roues grincent, utilisez un huile léger (par exemple, pulvérisation avec silicium, huile contre la rouille, ou huile pour la machine à coudre). Il est important de mettre l'huile dans le système de roues ou l'essieu. 
7. Lorsque vous utilisez la poussette sur la plage, nettoyez-le complètement après pour enlever le sable et le sel des mécanismes et les systèmes de roues.

DE Willkommen bei Joie™

Herzlichen Glückwunsch, dass Sie ein Teil der Joie Familie geworden sind. Wir freuen uns sehr, an die Reise mit Ihrem Kind teilzunehmen. Während dem Spaziergang mit seinem Joie MIRUS™ verwenden Sie ein hochwertiges, vollständig zertifiziertes und nach europäischen Sicherheitsnormen EN 1888:2012 genehmigtes Kinderwagen. Dieses Produkt dient zum Einsatz für Kinder mit einem Körpergewicht bis 15 kg. Lesen Sie dieses Handbuch sorgfältig durch und befolgen Sie jeden Schritt, um eine komfortable Fahrt und den besten Schutz für Ihr Kind zu gewährleisten.

Bewahren Sie diese Anleitungen, um sie auch in der Zukunft durchzulesen.

Besuchen Sie uns auf joiebaby.com, um die Anleitungen zu downloaden und mehrere tolle Produkte von Joie zu sehen.

Besuchen Sie unsere Website joiebaby.com, um mehr über unsere Gewährleistungsbedingungen zu erfahren.

Inhalt

Bilder	1-6
Warnungshinweise	27
Zusammenbau des Kinderwagens	29
Öffnung des Kinderwagens	29
Zusammenbau Lagerkorb	30
Zusammenbau Vorderräder	30
Zusammenbau Hinterräder	30
Zusammenbau Handstab	30
Bedienung des Kinderwagens	30
Faltung des Kinderwagens	30
Einstellung der Neigung	30
Verwendung Handstab	31
Verwendung der Schnalle	31
Verwendung der Schulter und Taillengurte	31
Einstellung der Unterschenkellehne	31
Verwendung der Bedeckung	31
Verwendung der Bedeckungsöffnung	32
Richtungsänderung des Griffes	32
Verwendung der Sperrung der Vorderachse	32
Verwendung der Bremse	32
Zubehör verwenden	32
Pflege und Wartung	33

Notfälle

Im Notfall oder Unfall das Wichtigste ist die Betreuung ihres Kindes durch Erste Hilfe oder unverzügliche ärztliche Behandlung.

Produktinformationen

Lesen Sie alle Anweisungen in diesem Handbuch vor Gebrauch des Produkts. Wenn Sie andere Fragen haben, wenden Sie sich bitte an den Händler. Einige Merkmale können nach dem Model variieren.

Produkt	Mirus Kinderwagen
Geeignet für	Kinder mit einer Gewicht unter 15 Kg (Geburt - 36 Monate)
Materialien	Kunststoff, Metall, Textilien
Patent Nr.	anhängige Patente
Hergestellt in	China
Bezeichnung der Marke	Joie
Webseite	www.joiebaby.com
Hersteller	Allison Baby UK Ltd

Liste der Bauteile

Vor Zusammenbau, achten sie darauf, dass alle Teile verfügbar sind. Wenn einen Teil fehlt, kontaktieren Sie den örtlichen Dealer. Für den Zusammenbau sind keine Werkzeuge erforderlich.

1 Kinderwagen	8 Handstab	14 Schnelle 3/5 Punkte	19 Lagerkorb
2 Vorderräder	9 Sitzkissen	15 klappbare Gleitvorrichtung	20 Vorderbremsfußhebel
3 Hinterräder	10 Fußhalter	16 Bedeckung Erweiterung	21 Hinterbremsfußhebel
4 faltengriff für eine einzige Hand	11 Sperrung der Vorderachse	17 Nebenspernung	22 Handgriff
5 Bedeckung	12 Vorderrad	18 Einstellungsmechanismus für die Lehne	23 Handstab
6 Kopfhalter	13 Hinterrad		
7 Mantel für			

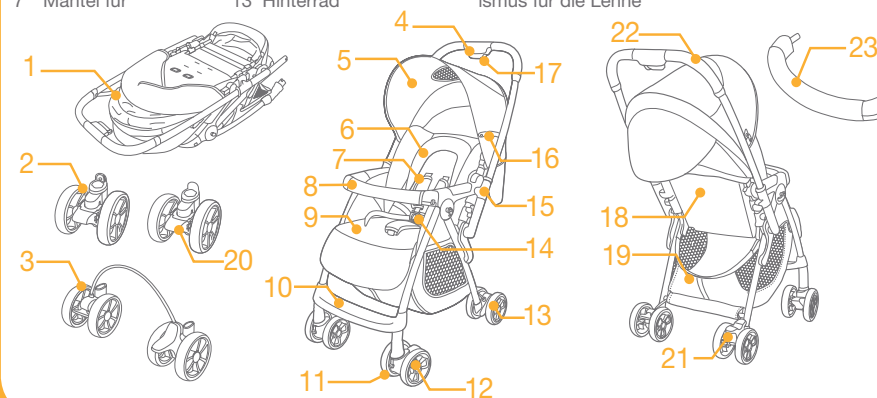

Zubehör (im Ankauf eventuell nicht enthalten)

- 1 Sitzkissen
- 2 Kopflehne
- 3 Gurtmantel für Schulter
- 4 Gurtmantel für Aufstellung zwischen den Beinen
- 5 Mantel für Handstab
- 6 Regenmantel

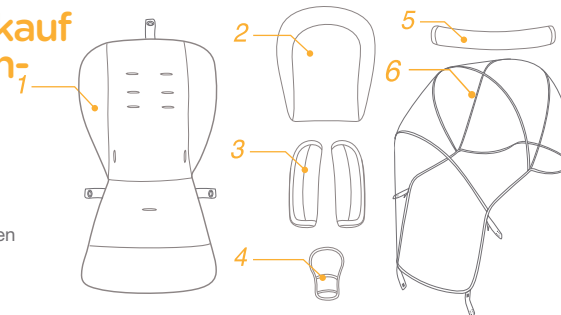

WARNUNGSHINWEISE

- ! ACHTUNG Verwenden Sie immer die Kombination zwischen Beinen mit dem Hüftgurt. Verwenden Sie auch die Schultergeschirre.
- ! ACHTUNG Vor der Verwendung achten Sie darauf, dass alle Sperrvorrichtungen betätigt sind.
- ! Achten Prüfen Sie, ob die Verbindungsvorrichtung zu dem Fahrsitz vor der Benutzung sachgemäß verkoppelt ist.
- ! ACHTUNG Lassen Sie Ihr Kind mit diesem Produkt nicht spielen.
- ! Der Zusammenbau muss von einem Erwachsenen durchgeführt.
- ! Bei Verwendung für Kinder mit einer Gewicht höher als 15 kg kann der Kinderwagen beschädigt werden.
- ! Um eine gefährliche, instabile Bedingung zu verhindern, verwenden Sie keine Gewicht von mehr als 4,5 kg in dem Ablagekorb.
- ! Lassen Sie das Kinder unbeaufsichtigt nicht. Beobachten Sie das Kind, wenn er in dem Kinderwagen sich befindet.
- ! Verwenden Sie den Kinderwagen, um nur ein Kind und nicht mehrere spazierenzugehen. Setzen Sie niemals Taschen, Einkaufstaschen, Verpackungen oder Zubehöre auf dem Griff oder der Bedeckung.
- ! Die Überladung, fehlerhafte Faltung oder Verwendung von Ersatzteilen anderer Hersteller kann Schäden am Kinderwagen verursachen, kann es zerstören oder unsicher machen. Lesen Sie die Bedienungsanleitungen sorgfältig durch.
- ! Lesen Sie alle Anweisungen in diesem Handbuch vor Gebrauch dieses Produkts. Bewahren Sie die Bedienungsanleitung für künftigen Durchsehen. Die Nichtbeachtung dieser Warnungen oder Anleitungen kann zu schwerer Verletzung oder zum Tod führen.
- ! Die Sicherheits - und Befestigungsgurte müssen richtig eingesetzt werden.
- ! Bei Einstellung des Kinderwagen müssen Sie sich versichern, dass Ihr Kind weit von den beweglichen

Teilen ist.

- ! Bei Nichtverwendung des Geschirrs kann das Kind in den Fußöffnungen rutschen oder er kann sich erdrosseln.
- ! Verwenden Sie niemals den Kinderwagen auf Treppen oder Fahrtreppen.
- ! Bringen Sie keinen Gegenstand in der Elternplatte, der das Kind verletzen kann und den Kinderwagen beschädigen.
- ! Halten Sie das Gerät fern von Hochtemperatur-Gegenstände, Flüssigkeiten oder elektronischen Geräten.
- ! Lassen Sie Ihr Kind im Kinderwagen zu stehen oder mit dem Kopf in Richtung der Vorderseite des Wagens zu sitzen.
- ! Stellen Sie den Kinderwagen auf gefährlichen Straßen, Gefällen oder Bereichen nicht.
- ! Achten Sie vor Verwendung des Kinderwagens darauf, dass alle Teile sachgemäß befestigt wurden.
- ! Um Strangulierung zu verhindern, stellen Sie keine Gegenstände mit Gürtel rund um den Hals des Kindes nicht, hängten Sie die Gürtel dieses Produktes auf oder um die Spielzeuge beilegen.
- ! Stellen Sie nicht auf dem Hebel, um die Neigung zu verhindern.
- ! Heben Sie nicht den Kinderwagen mit dem Kind hinein aus.
- ! Stellen Sie kein Kind in dem Lagerkorb.
- ! Um die Neigung zu verhindern, erlauben Sie dem Kind nicht, auf dem Kinderwagen zu steigen. Heben Sie das Kind in den und aus dem Kinderwagen.
- ! Um nicht Ihre Finger einzuklemmen, entpacken und falten Sie den Kinderwagen sorgfältig.
- ! Bevor ein Kind von dem Kinderwagen sich zu nähern, stellen Sie sicher, dass es ist vollständig geöffnet oder gefaltet ist.
- ! Für die Sicherheit des Kindes, stellen Sie sich vor Verwendung des Wagens sicher, dass alle Teile richtig befestigt sind.
- ! Um Strangulierung zu verhindern, stellen Sie sich sicher, dass es einen beträchtlichen Abstand zwischen dem

Kind und der Bekleidung gibt.

- ! Betätigen Sie immer die Bremse bei Parken des Kinderwagens.
- ! Verwenden Sie den Kinderwagen nicht, wenn es defekt oder beschädigt ist.
- ! Die Verwendungsgeschwindigkeit des Kinderwagens ist die Ganggeschwindigkeit. Dieses Produkt wird nicht während Laufen nicht verwendet.
- ! Um Erstickungsgefahr zu vermeiden, entfernen Sie Plastiktüten und Verpackungsmaterial vor Verwendung des Produktes. Plastiktüten und Verpackungsmaterial müssen weit von den Babies und Kinder bewahrt werden.
- ! Dieses Produkt wird während Laufen oder Rollschuhlaufen nicht verwendet.
- ! Für den Kinderwagen, der für die Benutzung von Geburt des Kindes geplant wurde, wird die Auflegung der Neugeborenen in einer möglichst geneigten Position empfohlen.
- ! Für die Fahrzeugsitze mit Sitzträger wird in dem Fahrzeug ein Kinderbett oder Bett nicht ersetzen. Wenn Ihr Kind Ruhe braucht, dann sollte das Kind in einem Kinderwagen, Kinderbett oder Bett angemessen gestellt werden.
- ! Die Parkvorrichtung muss zur Legung oder Abhebung des Kindes betätigt werden.
- ! Um nicht Ihre Finger einzuklemmen, entpacken und falten Sie den Kinderwagen.
- ! **WARNUNG** Immer das Rückhaltesystem verwenden. Sicherheitsgurte und Rückhaltesystem müssen richtig verwendet werden.
- ! Nicht vom Hersteller zugelassenes Zubehör sollte nicht verwendet werden. Verwenden Sie nur vom Hersteller gelieferte oder empfohlene Ersatzteile.

Zusammenbau des Kinderwagens

Lesen Sie alle Anweisungen in diesem Handbuch vor Zusammenbau und Gebrauch dieses Produkts durch.

Öffnung des Kinderwagens

Drücken Sie den Nebenverschluss **2 - 1** und ziehen Sie die Faltungstaste mit einer Hand **2 - 2**. Zwischenzeitlich, ziehen Sie den Kinderwagen zurück, um es zu öffnen. Die Schlüssel werden allein in dem zuständigen Platz sich befestigen.

! Vor weiter zu gehen, prüfen Sie ob den Kinderwagen geöffnet ist.

Zusammenbau Lagerkorb

Fügen Sie den Kunststoffende des Lagerkorbes in den entsprechenden Öffnungen hinter des Kinderwagens ein. **3**

Zusammenbau Vorderräder

Bauen Sie die Vorderräder zu den vorderen Haltern zusammen. Prüfen Sie, ob die Räder richtig verbunden sind, indem Sie die Radsysteme betreiben. **4**

Die Vorderräder können durch Drucken der Kapsel befreit werden.

Zusammenbau Hinterräder

Bauen Sie die Hinterräder zu den hinteren Halten zusammen. Prüfen Sie, ob die Räder richtig verbunden sind, indem Sie die Radsysteme betreiben. **5**

Bringen Sie den Korb rund um den Rahmen und Bremsachse und danach kapseln Sie in dem entsprechenden Ort. **6**

Die Hinterräder können durch Drucken der Kapsel befreit werden.

Zusammenbau Handstab

Legen Sie die Achse zu der Öffnung in der Seitenarmlehne, dann fügen sie ein, um mit Klinke zusammenzubauen. **7**

Bringen Sie das andere Ende des Handstabes mit dem zuständigen Teil an, danach drücken Sie nach unten, um es zu versperren. **8**

Im Bild **9** wird den vollständig zusammengebauten Kinderwagen dargestellt.

Betätigung des Kinderwagens

Faltung des Kinderwagens

Heben Sie die Bedeckung vor der Faltung ab.

Drücken Sie den Nebenverschluss **10 - 1** und ziehen Sie die Faltungstaste mit einer Hand **10 - 2**. Für Faltung schieben Sie den Kinderwagen nach vorne.

Ein Klirren zeigt die vollständige Sperrung der Schnalle. **11**

! Dieser Kinderwagen kann gefaltet werden, wenn den Griff nach vorne steht.

Einstellung der Neigung

Neigung der Lehne

Es geben **4 Winkel** für die Lehne.

Um die Lehne zu neigen, legen sie den Neigungsgriff vom Hinter des Sitzes zusammen **12**, ziehen Sie die Lehne sich wieder hin. Um die Lehne abzuheben, schieben Sie nach oben. **13**

! Stellen Sie sicher, dass der Winkel der Rückenlehne richtig ist für den Einsatz konfiguriert ist.

Verwendung Handstab

Drücken Sie die Befreiungstaste des Handstabes **14-1**, und danach ziehen Sie den Stab nach oben. **14-2**
Stellen die Endeseite mit dem zuständigen Teil auf und drücken um es zu verriegeln.

Hinweis Für eine leichte Aufstellung und Abheben kann den Handstab geöffnet werden.

Verwendung der Schnalle

Lostrennung der Schnalle

Drücken Sie die Zentraltaste, um die Schnalle zu befreien. **15**

Sperrung der Schnalle

Passen **16-1**, Sie die Schnalle von der Taille mit den Schulternschalle und fügen Sie sie in der Mittenschnalle an. **16-2**

Ein Klirren zeigt die vollständige Sperrung der Schnalle. **16-3**

! Um eine schwere Verletzung oder Ausrutschen zu vermeiden, schützen Sie ihr Kind immer mit Geschirren.

! Geben Sie Ihrem Kind Sicherheit in einer bequemen Weise Der Raum zwischen dem Kind und dem Schultergurt beträgt etwa eine Handbreit.

! Überqueren Sie die Schultergurte nicht. Das wird Druck auf dem Hals des Kindes verursachen.

Verwendung der Schulter und Taillengurte

! Um das Kind bei Herabfallen zu schützen, prüfen Sie, nach dem Sie das Kind auf dem Sitz gelegt hat, ob die Schultergurte zu einen passenden Höhe und Länge sind.

17-1 Befestigungsvorrichtung für Schultergeschirr A

17-2 Befestigungsvorrichtung für Schultergurt B

17-3 Befestigungsvorrichtung für Schultergurt B

Für ein großes Kind verwenden Sie die Befestigungsvorrichtung des Schultergurt A und die höchsten Schulterbereiche. Für ein kleines Kind verwenden Sie die Befestigungsvorrichtung des Schultergurt B und die niedrigsten Schulterbereiche.

Verwenden Sie jede Befestigungsvorrichtung des Schultergurt, die nächstgelegenen von dem Schulter des Kindes ist. **18**

Verwenden sie die Einstellungsrichtung für Schieben, um die Länge des Gurtes zu ändern. **19-1**

Drücken Sie die Taste **19-2**, während Sie den Taillengurt zu einer anpassenden Länge einstellen. **19-3**

Hinweis Für ein größeres Kind müssen Sie die höchsten Schulterbereichen benutzen. Für ein kleines Kind müssen Sie die niedrigsten Schulterbereichen benutzen.

Einstellung der Unterschenkellehne

Es sind 3 Neigungswinkel, 1-3 für Anpassung. **20**

Um die Unterschenkellehne abzuheben, drücken Sie die Unterschenkellehne von Position 1 bis Position 3. **20**

Um den Unterschenkelhalter abzusenken, drücken Sie die Verstelltasten von beiden Seiten des Unterschenkelhalters **21-1**, und drehen Sie den Unterschenkelhalter nach unten. **21-2**

Verwendung der Bedeckung

Um die Bedeckung zu öffnen, ziehen Sie es nach vorne. **22**

Um die Bedeckung zusammenzufalten, drücken Sie es nach hinten.

Verwendung der Bedeckungsöffnung

Es gibt eine Öffnung auf der Bedeckung.

Um es zu öffnen, ziehen Sie die Klappe der Bedeckung nach hinten.

Richtungsänderung des Griffes

Um die Position des Griffes zu ändern, ziehen Sie die Gleitvorrichtungen von rechts und links und **23-1** bewegen Sie den Griff nach der anderen Seite, bis es in dem zuständigen Platz einrastet. **23-2**

! Stellen Sie sicher, dass die Hände und Beine des Kindes weit von der Armlehne zum Zeitpunkt der Griffänderung sind.

Verwendung der Sperrung der Vorderachse

Ziehen Sie die Befestigungsvorrichtungen des Vorderhakens, um die Bewegungsrichtung zu erhalten. **24**

Hinweis Es wird die Verwendung der Hakenverriegelungen auf unebenen Flächen empfohlen.

Verwendung der Bremse

Drücken Sie den Bremsfußhebel um die Räder abzusperren. **25** Heben Sie den Bremshebel ab, um die Räder zu befreien.

Drücken Sie den Bremsfußhebel um die Hinterräder abzusperren. **26** Heben Sie den Bremshebel ab, um die Räder zu befreien.

Hinweis Die Bremse muss zum Zeitpunkt des Legen oder Heben des Kindes betätigt sein.

Hinweis Die Bremse muss immer betätigt sein, wenn der Kinderwagen unbeweglich ist.

Hinweis Um die vollständige Betätigung der Bremse zu versichern, schwenken Sie den.

! ACHTUNG Um ein möglichen Gefahr zu verhindern, stellen Sie sicher, dass die Parkvorrichtung für alle Räder betätigt ist und die Räder bei Verwendung des Griffes in umgekehrter Position gesperrt sind.

Verwendung der Zubehöre

27-1 Sitzkissen

27-2 Kopflehne

27-3 Gurtmantel für Schulter

27-4 Gurtmantel für Aufstellung zwischen den Beinen

27-5 Mantel für Handstab

27-6 Regenmantel

Zubehör kann separat verkauft werden oder nicht verfügbar ist, hängt von der Region.

Verwendung des Sitzkissen

28 Die Kapsel hinter dem Kinderwagen sollte frei sein, wenn das Sitzkissen entfernt wird.

Hinweis Verwenden Sie das Sitzkissen im Winter, um einen bequemen Raum zu gewährleisten. **29**

Verwendung des Regenmantels

Zur Befestigung des Regenschutzes legen Sie ihn über den Kinderwagen und bringen dann die Haken und Schlaufenbefestiger am Regenschutz an. 

- ! Vor dem Regenmantel zu verwenden, stellen Sie sich sicher, dass es in der niedrigsten Position geregelt wurde und den Kindersitz befestigt wurde.
- ! Prüfen Sie die Belüftung bei Verwendung des Regenmantels.
- ! Wenn Sie den Regenmantel nicht verwenden, prüfen Sie ob den Regenmantel vor der Faltung geputzt oder getrocknet wurde.
- ! Wenn den Regenmantel auf dem Kinderwagen steht, beseitigen Sie es, um Rissen oder Beschädigungen zu verhindern.
- ! Setzen Sie das Kind in dem Kinderwagen mit dem zusammengebauten Regenmantel nicht, wenn es warmes Wetter gibt.

Mit Joie-Kinderrückhaltesystem verwenden

Beachten Sie bei Verwendung mit dem Joie-Kinderrückhaltesystem gemm, Juva, die folgenden Anweisungen.

- ! Bei Unklarheiten bezüglich der korrekten Nutzung der Babyschale ziehen Sie hierfür bitte das zugehörige Handbuch heran.
- ! Klappen Sie den Kinderwagen nicht zusammen, während das Kinderrückhaltesystem angebracht ist.

Pflege und Wartung

1. Das abnehmbare Sitzkissen kann mit Kaltwasser gewaschen werden und ohne Falten getrocknet. Keine Bleichung.
2. Um den Rahmen des Kinderwagens zu reinigen, verwenden Sie nur Seifen und Warmwasser. Verwenden Sie keine Bleichungs- oder Waschmittel.
3. Prüfen Sie den Kinderwagen ab und zu, damit es keine lose Schrauben, Verschleißteile, beschädigte Materialien oder Nähte geben. Ersetzen oder reparieren Sie solche Teile.
4. Eine übermäßige Sonneneinstrahlung oder Hitzebestrahlung kann zu Verfärbungen oder Verformungen der Teile führen.
5. Wenn der Kinderwagen naß wird, öffnen Sie die Bedeckung und erlauben ihm vollständig vor der Lagerung zu trocknen.
6. Wenn die Räder kreischen, verwenden Sie ein leichtes Öl (z.B. Einsprühung von Silizium, rostbeständiges Öl oder Öl für die Nähmaschine). Es ist wichtig, Öl in dem Räder oder Achsensystem gelegt zu werden. 
7. Bei Verwendung des Kinderwagens am Strand, putzen Sie es nach Gebrauch, um vollständig Sand und Salz von den Mechanismen und Rädern zu entfernen.

ES Bienvenido a Joie™

Felicidades por ser parte de la familia Joie. Estamos encantados por formar parte del viaje con su pequeño. Cuando utiliza Joie Mirus™, hace uso de una carriola de alta calidad, completamente certificada, aprobada por estándares europeos de seguridad EN 1888:2012. Este producto es adecuado para niños con un peso menor a 15 kg. Por favor, lea detenidamente este manual de instrucciones y siga cada paso para asegurar el uso confortable y la mayor protección para su hijo.

¡IMPORTANTE : CONSERVELO PARA FUTURAS CONSULTAS. - LEA ATENTAMENTE

Visítenos en joiebaby.com para descargar manuales, para ver otros productos interesantes de Joie y para registrar su autoasiento.

Para información sobre la garantía, por favor visite nuestra web joiebaby.com

Contenido

Ilustraciones	1-6
Advertencias	37
Montaje de la carriola	40
Carriola abierta	40
Montaje de la cesta de almacenamiento	40
Montaje de las ruedas delanteras	40
Montaje de las ruedas traseras	40
Montaje del reposabrazos	40
Funcionamiento del carriola	40
Plegado de la carriola	40
Ajuste de inclinación	41
Uso del reposabrazos	41
Uso de la hebilla	41
Uso de los arneses pectoral y abdominal	41
Ajuste del soporte para las pantorrillas	42
Uso del toldo	42
Uso de la ventana del toldo	42
Cambio de la dirección del manillar	42
Uso del bloqueo de giro frontal	42
Uso de los frenos	42
Uso de los accesorios	42
Cuidado y mantenimiento	43

Emergencia

En caso de emergencia o accidente, es fundamental que su hijo sea atendido por profesionales en primeros auxilios y que reciba tratamiento médico de inmediato.

Información sobre el producto

Lea todas las instrucciones de este manual antes de usar este producto. Si tiene alguna duda, consulte al vendedor directamente. Algunas características pueden variar dependiendo del modelo.

Producto	Carriola Mirus
Adecuado para	Niños que pesen menos de 15 kg (0 - 36 m)
Materiales	Plástico, metal, tela
N° patente	Patentes pendientes
Fabricado en	China
Nombre de la marca	Joie™ by Infanti
Sitio web	www.joiebaby.com
Fabricante	Allison Baby UK Ltd

Lista de piezas

Asegúrese de que todas las piezas están disponibles antes del montaje. Si faltase alguna pieza, póngase en contacto con el distribuidor local. No se requieren herramientas para su montaje.

1 Carriola	8 Reposabrazos	15 Dispositivo deslizante reversible	19 Cesta de almacenamiento
2 Ruedas delanteras	9 Cojín del asiento	16 Tensor del toldo	20 Palanca del freno delantero
3 Ruedas traseras	10 Reposapiés	17 Cierre secundario	21 Palanca de freno trasera
4 Botón de plegado con una sola mano	11 Bloqueo de giro frontal	18 Dispositivo de ajuste del respaldo	22 Manillar
5 Toldo	12 Rueda delantera		23 Del reposabrazos
6 Reposacabezas	13 Rueda trasera		
7 Protector del arnés de seguridad	14 Hebilla 3/5 puntos		

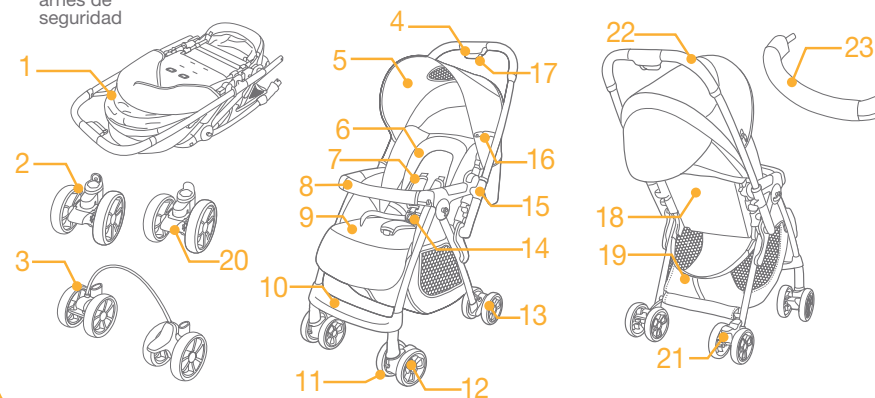

Accesorios (es posible que no se incluyan con la compra)

- 1 Cojín del asiento
- 2 Reposacabezas
- 3 Protector del arnés pectoral
- 4 Protector del arnés abdominal
- 5 Protector del reposabrazos
- 6 Cubierta contra la lluvia

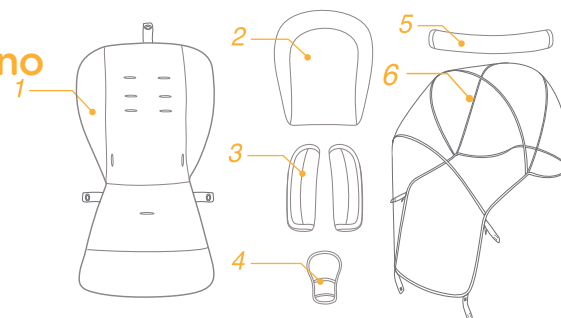

ADVERTENCIAS

- ! El producto debe ser armado por adultos.
- ! Usar la carrola con un niño que pese más de 15 kg puede causar daños a la carrola.
- ! PRECAUCIÓN Asegúrese de que todos los dispositivos de bloqueo están instalados antes de usarla.
- ! Para prevenir las condiciones peligrosas, inestables, no ponga más de 4,5 kg en la cesta de almacenamiento.
- ! No deje el niño sin supervisión. Cuando el niño está dentro de la carrola, no lo deje desatendido.
- ! Utilice la carrola para un niño a la vez. No ponga bolsos, bolsas de compra, paquetes o accesorios en el asa o en la cubierta.
- ! Sobrecargar, plegar incorrectamente o utilizar las partes componentes de otros productos puede causar el deterioro o daño de la carrola. Lea atentamente el manual de instrucciones.
- ! Antes de utilizar el producto, lea todas las instrucciones de este manual. Guarde el manual de instrucciones para ser utilizado posteriormente. El incumplimiento de estas advertencias e instrucciones puede llevar a daños graves o fallecimiento.
- ! Cinturones de seguridad y sistemas de retención infantil deben ser usados correctamente.
- ! Cuando ajuste la carrola, asegúrese que las partes en movimiento no están cerca del cuerpo del niño.
- ! El niño puede resbalar en las aberturas de las piernas y puede estrangularse si el arnés no está en uso.
- ! Nunca utilice la carrola por las escaleras o por las escaleras mecánicas.
- ! Mantenga una distancia adecuada frente a objetos calientes, líquidos y electrónicos.
- ! En la bandeja para padres, no ponga ningún objeto que

puede provocar daños al niño o que puede deteriorar la carrola.

- ! No permita al niño estar de pie en la carrola o estar con la cabeza en la parte frontal de la carrola.
- ! No deje la carrola en caminos, pendientes o zonas peligrosas.
- ! Antes de utilizar la carrola, asegúrese que todos los mecanismos están en posición fija.
- ! Para evitar la asfixia, no ponga en el cuello del niño cordones, cuerdas colgantes o cordones de los juguetes.
- ! Para prevenir la inclinación, no ponga nada en el asa.
- ! No levante la carrola mientras el niño está dentro.
- ! No utilice la cesta de almacenamiento para transportar al niño.
- ! Para prevenir la inclinación, no deje nunca a los niños subirse en la carrola. Siempre levante al niño dentro y fuera del coche (carrola).
- ! Para evitar atrapar los dedos, pliegue y despliegue cuidadosamente la carrola.
- ! Asegúrese que esta carrola ha sido abierta o plegada completamente antes de permitir la presencia de los niños cerca.
- ! Antes de utilizar la carrola, para garantizar la seguridad del niño, por favor asegúrese de que todas las partes han sido ensamblados y fijados adecuadamente.
- ! Para evitar la asfixia, el niño debe estar protegido cuando se utiliza la cubierta.
- ! Utilice siempre los frenos cuando no este en uso la carrola.
- ! No utilice la carrola si está deteriorado o tiene algún defecto.
- ! Utilizarse solo para la velocidad del caminar. Este producto no está destinado a ser utilizado para correr.

- ! Antes de utilizar este producto, para evitar la asfixia, mantenga alejadas las bolsas de plástico y los materiales para empaquetar. La bolsa de plástico y los materiales para empaquetar deben mantenerse alejados de los bebés y de los niños.
- ! Este producto no está destinado para ser utilizado mientras se corre o se patina.
- ! PRECAUCIÓN Asegúrese de que todos los dispositivos de bloqueo están instalados antes de usarla.
- ! PRECAUCIÓN Verifique que el cuerpo de la carriola o autoasiento sean correctamente instalados antes de su uso.
- ! ATENCIÓN no permita que su hijo juegue con este producto, ESTE PRODUCTO NO ES UN JUGUETE.
- ! Coches (Carriolas) que están diseñados para recién nacidos deben ser utilizados en la posición más reclinada hasta que el niño pueda soportar por sí solo la cabeza.
- ! Para Sillas de Auto (autoasientos) utilizados junto con el marco del producto: Este elemento no reemplaza una cuna, babineto o una cama. Si su niño necesita dormir, debe ser colocado y ajustado debidamente en una cama, babineto o cuna.
- ! Active los frenos del producto cuando lo detenga y cuando saque al niño del coche (carriola).
- ! Evite que los dedos se atrapen, Siempre tenga cuidado cuando se pliegue o arme el producto.
- ! ADVERTENCIA: Utilice siempre el sistema de sujeción. Los cinturones de seguridad y los sistemas de sujeción se deben utilizar correctamente.
- ! No utilice accesorios que no estén aprobados por el fabricante. Utilice únicamente las piezas de recambio proporcionadas o recomendadas por el fabricante.

Montaje de la carriola

Lea todas las instrucciones de este manual antes de montar este producto.

Carriola abierta

Presione el cierre secundario ② -1 y apriete el botón de plegado con una sola mano. ② -2 Mientras tanto, tire de la carriola hacia atrás para abrirla. Los pestillos deben encajar en su posición con un clic.

! Compruebe que la carriola está completamente abierta antes de continuar.

Montaje de la cesta de almacenamiento

Inserte los extremos de plástico de la cesta de almacenamiento en las aberturas correspondientes en la parte posterior de la carriola. ③

Montaje de las ruedas delanteras

Monte las ruedas delanteras en las patas delanteras. Compruebe que las ruedas estén bien sujetas tirando de ellas. ④

Las ruedas delanteras se pueden desmontar pulsando los botones de presión.

Montaje de las ruedas traseras

Monte las ruedas traseras en las patas traseras. Compruebe que las ruedas estén bien sujetas tirando de ellas. ⑤

Envuelva la cesta de almacenamiento alrededor del bastidor y el eje del freno, y luego presiónela para encajarla en su lugar. ⑥

Las ruedas traseras se pueden desmontar pulsando los botones de presión.

Montaje del reposabrazos

Alinee el eje con el orificio lateral del reposabrazos, después inserte para ensamblar con un "click". ⑦

Alinee el otro extremo del reposabrazos con la parte correspondiente y luego empuje para bloquearlo. ⑧

La carriola completamente montado se muestra como ⑨.

Funcionamiento del carriola

Plegado de la carriola

Before folding, pull up hood.

Empuje el cierre secundario ⑩ - 1 y apriete el botón de plegado con una sola mano ⑩ - 2. Empuje el carriola hacia delante para plegarlo.

El sonido de un clic le indicará que la carriola está plegada completamente. ⑪

! El carriola no se puede plegar si el manillar está en la parte delantera.

Ajuste de reclinación

Reclinar el respaldo

Hay 4 ángulos de reclinación del respaldo.

Para reclinar el respaldo, presione el mango de reclinación de la parte posterior del asiento **12**, tire hacia abajo

en el respaldo. **13** Para elevar el respaldo, jale hacia arriba.

! Asegúrese que la reclinación es la adecuado para su uso.

Uso del reposabrazos

Pulse el botón de liberación del reposabrazos **14- 1**, y luego tire hacia arriba del reposabrazos **14- 2**. Alinee el extremo del reposabrazos con su punto de enganche correspondiente y empuje para encajarlo.

Nota El reposabrazos se puede abrir para sentar y levantar al niño con comodidad.

Uso de la hebilla

Apertura de la hebilla

Presione el botón central para soltar la hebilla. **15**

Cierre de la hebilla

Haga coincidir la hebilla abdominal con la hebilla pectoral **16- 1**, y encájelas en la hebilla central. **16- 2**

Un clic significa que la hebilla está totalmente cerrada. **16- 3**

! Para evitar lesiones graves por caídas o resbalones, sujete siempre a su hijo con el arnés.

! Asegúrese de que su hijo está perfectamente sujeto. El espacio entre el niño y el arnés de seguridad debe ser aproximadamente del grosor de una mano.

! No cruce los arneses pectorales. Esto creará presión en el cuello del niño.

Uso de los arneses pectoral y abdominal

! Con el fin de proteger a su hijo de caídas, después de colocar al niño en el asiento, compruebe si los arneses pectoral y abdominal están a la altura y longitud adecuadas.

17 - 1 Ancla A para el arnés de hombro

17 - 2 Ancla B para el arnés de hombro

17 - 3 Dispositivo para regulación

Para los niños más grandes, utilice la ancla A para el arnés de hombro y los huecos más grandes para el hombro.

Para los niños pequeños, utilice el arnés B para hombro y los huecos de más abajo para el hombro.

Utilice el ancla para los arneses de hombro en los huecos adecuados para la altura de los hombros de los niños. **18**

Utilice el dispositivo de regulación para modificar la longitud de los arneses. **19 - 1**

Presione el botón **19 - 2**, mientras tira el arnés para cuerpo para alcanzar la longitud adecuada. **19 - 3**

Ajuste del soporte para las pantorrillas

Hay tres ángulos de reclinación, 1-3 **20**, para el ajuste.

Para levantar el soporte para las pantorrillas, empuje el soporte para las pantorrillas de la posición 1 a la posición 3. **20**

Para bajar el soporte para las piernas, pulse los botones de ajuste de ambas partes del soporte para las piernas **21 - 1**, y gire el soporte para las piernas hacia abajo. **21 - 2**

Uso del toldo

Para abrir el toldo tire de él hacia el frente y. **22**

Para plegar el toldo empuje el toldo hacia la parte trasera.

Uso de la ventana del toldo

Hay una ventana en el toldo.

Para abrir la ventana, tire hacia atrás de la pestaña del toldo.

Cambio de la dirección del manillar

Para cambiar la posición del manillar, tire hacia arriba de los dispositivos deslizantes reversibles **23 - 1** y mueva el manillar hacia el otro lado hasta que encaje en su lugar. **23 - 2**

! Asegúrese de que las manos y las piernas del niño no tocan el reposabrazos al cambiar el manillar.

Uso del bloqueo de giro frontal

Tire hacia arriba del bloqueo de giro frontal para mantener la dirección de movimiento. **24**

Nota Se recomienda utilizar el bloqueo de giro en superficies irregulares.

Uso de los frenos

Para asegurar las llantas frontales, pise el dispositivo de los frenos. **25** Levante este dispositivo, para liberar las llantas.

Para asegurar las llantas traseras, pise el dispositivo de los frenos. **26** Levante este dispositivo, para liberar las llantas.

Nota Los frenos tienen que estar activados cuando coloque y quite al niño del producto.

Nota Aplique siempre el freno cuando el carrito esté en la posición de parado.

Nota Para asegurar que los frenos están completamente ajustados, mueva con fuerza el coche (carriola) hacia el frente y atrás antes de liberar el mango.

! PRECAUCIÓN Para prevenir riesgos, siempre que no esté en movimiento la carriola, asegúrese que las llantas estén fijas, y las llantas giratorias tengan seguro cuando el mango se encuentre en cualquiera de sus posiciones.

Uso de los accesorios

27 - 1 Cojín del asiento

27 - 2 Reposacabezas

27 - 3 Protector del arnés pectoral

27 - 4 Protector del arnés abdominal

27 - 5 Protector del reposabrazos

27 - 6 Cubierta contra la lluvia

Los accesorios pueden ser vendidos por separado o puede no estar disponible dependiendo de la región.

Uso del cojín del asiento

Los broches de la parte posterior y laterales de la carriola deben ser desabrochados cuando remueva la funda. 28

Nota Utilice el cojín del asiento cuando haga frío para que el asiento sea más cálido. 29

Uso de la cubierta contra la lluvia

Para montar la capota impermeable, colóquela sobre el cochecito y, a continuación, enganche los velcros de la capota impermeable. 30

- ! Antes de usar la cubierta contra la lluvia, asegúrese que el respaldo ha sido ajustado a la posición mas baja y que el asiento de niños para el coche ha sido fijado.
- ! Al usar la cubierta contra la lluvia verifique la ventilación.
- ! Cuando no se usa, verifique si la cubierta contra la lluvia ha sido limpiada y secada antes del pliegue.
- ! Si la cubierta contra la lluvia esta encima de la carriola, retírela para prevenir rupturas y daños.
- ! Durante la temporada cálida, no sienta al niño en la carriola con la cubierta contra la lluvia.

Uso con la silla de seguridad Joie

Cuando utilice esta silla con la silla infantil Gemm, Juva, de Joie siga estas instrucciones

- ! Si tiene dudas acerca de cómo utilizar la silla de seguridad consulte su propio manual.
- ! No pliegue la silla con la silla infantil de seguridad instalada.

Cuidado y mantenimiento

1. El cojín del asiento desmontable se puede lavar en agua fría y secar tendido. No utilizar lejía.
2. Para la limpieza del bastidor del carriola, utilice sólo jabón doméstico y agua tibia. No use lejía ni detergente.
3. De vez en cuando compruebe si los tornillos de la carriola están flojos, las piezas están gastadas o el material está roto o descosido. Reemplace o repare las partes según sea necesario.
4. Una exposición excesiva al sol o al calor podría causar decoloración o deformación de las piezas.
5. Si la carriola se moja, abra el toldo y deje que se seque completamente antes de guardarlo.
6. Si las ruedas rechinan, use un aceite ligero (por ejemplo, pulverizar con silicio, aceite antioxidante o aceite de máquinas de coser). Es importante que el aceite entre en el conjunto de la rueda y el eje. 1
7. Al utilizar su carriola en la playa, límpiela completamente después para extraer la arena y la sal de los mecanismos y las ruedas.

PT Bem-vindo a Joie™

Felicitações por tornar-se parte da família Joie! Estamos excitados por tornámo-nos parte de sua viagem com seu pequeno. Ao viajar com o Joie Mirus™, você está utilizando um carrinho de bebê de alta qualidade, inteiramente certificado, aprovado aos padrões de segurança europeus EN 1888:2012. Este produto é apropriado para o uso com as crianças com peso abaixo de 15kg. Por favor leia com cuidado este manual e siga cada etapa para assegurar um passeio confortável e uma melhor proteção para sua criança.

! IMPORTANTE: CONSERVE-O PARA CONSULTAS FUTURAS - LEIA ATENTAMENTE

Visite-nos em joiebaby.com para obter manuais, conhecer mais excitantes produtos Joie e registrar o seu assento veicular.

Para informações de garantia, visite nosso website em joiebaby.com

Conteúdo

Figuras	1-6
Avisos	47
Montagem do carrinho	49
Abra o carrinho	49
Montar o cesto porta objetos	50
Montar as rodas dianteiras	50
Montar as rodas traseiras	50
Montar barra de apoio	50
Funcionamento do carrinho	50
Dobrar o carrinho	50
Ajuste de recline	50
Utilizar a barra de segurança	50
Utilizar a fivela do cinto	51
Utilizar as alças de ombros e de cintura	51
Ajustar o suporte da parte inferior da perna	51
Utilizar a capota	51
Utilizar a abertura da capota	51
Mudar de direção da pega	52
Utilizar a trava rotatória dianteira	52
Utilizar os freios	52
Utilizar os acessórios	52
Cuidado e manutenção	53

Emergência

Em caso de emergência ou acidente, o mais importante é cuidar imediatamente da criança com primeiros socorros e assistência médica.

Informações sobre o produto

Leia todas as instruções deste manual antes de utilizar esse produto. Caso tenha mais perguntas, consulte um revendedor. Algumas características podem variar dependendo do modelo.

Produto	Carrinho Mirus
Adequado para	Criança com peso abaixo de 15 kg (desde o nascimento - 36 meses)
Materiais	Plástico, metal, tecidos
No. de Patente	Patente pendente
Feito na	China
Marca	Joie™ by Infanti
Site	www.joiebaby.com
Fabricante	Allison Baby UK Ltd

Lista de Partes

Certifique-se que todas as partes estão disponíveis antes de montar. Se estiver faltando alguma parte, entre em contato com o distribuidor local. Não é necessária nenhuma ferramenta para a montagem.

1 Carrinho	8 Barra de segurança	14 Fivela de ponto 3/5	19 Cesto porta objetos
2 Rodas dianteiras	9 Almofada do assento	15 Controle deslizante reversível	20 nivelador de freios dianteiro
3 Rodas traseiras	10 Apoio para os pés	16 Extensor da capota	21 Nivelador de freios traseiro
4 Botão para fechamento com uma mão	11 Trava de rotação dianteira	17 Trava secundária	22 Puxador
5 Capota	12 Roda dianteira	18 Regulador do encosto	23 Barra de apoio
6 Apoio para cabeça	13 Roda traseira		
7 Cobertura da alça de ombro			

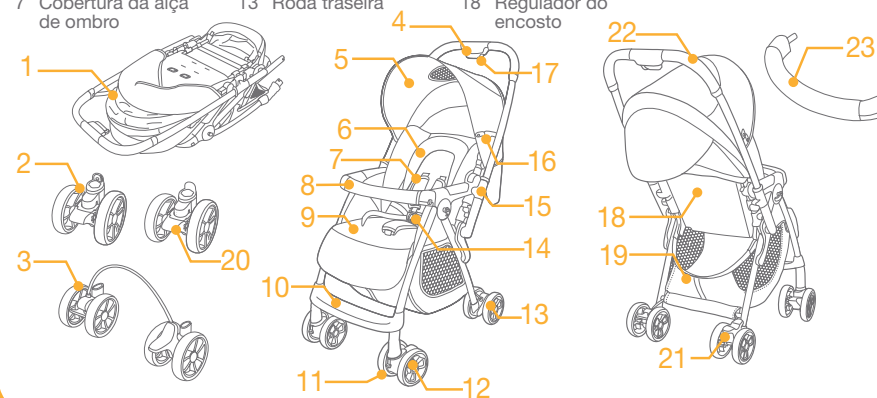

Acessórios (Podem não estar inclusos na compra)

- 1 Almofada do assento
- 2 Suporte para a cabeça
- 3 Cobertura para os cintos de ombros
- 4 Cobertura da alça da forquilha
- 5 Cobertura da barra de segurança
- 6 Capa de chuva

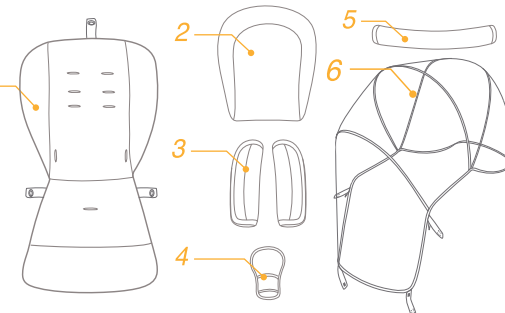

AVISOS

- ! Montagem por adulto requerida.
- ! Utilizar o carrinho com uma criança que pesa mais do que 15kg causará os danos ao mesmo.
- ! ADVERTÊNCIA assegure-se de que todos os dispositivos de trava estejam acoplados antes de usar.
- ! Para impedir uma condição perigosa, não coloque mais do que 4.5kg na cesta do armazenamento.
- ! Utilize o carrinho com a somente uma criança de cada vez. Nunca coloque bolsas, sacolas de compras, pacotes ou acessórios na alça ou na capa.
- ! Sobrecarga, Dobradura incorreta, ou utilização de componentes de outros fabricantes pode causar danos, quebra ou insegurança ao carrinho. Leia, por favor, o manual de instrução cuidadosamente.
- ! Leia, por favor, todas as instruções no manual antes de usar o produto. Por favor, guarde o manual de instrução para o uso futuro. A falha em seguir estes avisos e instruções pode resultar em ferimento sério ou morte.
- ! Cintos de segurança e sistema de retenção devem ser utilizados corretamente.
- ! A criança pode deslizar nas aberturas das pernas e ser estrangulada se as alças não forem utilizadas.
- ! Nunca utilize o carrinho em escadas ou em escadas rolantes.
- ! Mantenha longe de objetos em alta temperatura, líquidos e eletrônicos.
- ! Não coloque nenhum artigo que possa causar o dano ao bebê e ao carrinho na bandeja.
- ! Nunca permita que sua criança permaneça no carrinho ou sente-se no carrinho com a cabeça para a parte dianteira do carrinho.
- ! Nunca coloque o carrinho em estradas, inclinações ou áreas de risco.
- ! Certifique-se de que todos os mecanismos estão fixos antes de usar o carrinho.

- ! Para evitar estrangulamento, não coloque artigos com uma corda em torno da garganta da sua criança, suspenda cordas deste produto, ou coloque cordas em brinquedos.
- ! Para evitar tombos, não coloque qualquer coisa sobre a alça.
- ! Não levante o carrinho quando a criança estiver no mesmo.
- ! Não utilize a cesta do armazenamento como um portador da criança.
- ! Para evitar tombos, nunca permita à criança escalar o carrinho. Levante sempre a criança dentro e fora do carrinho.
- ! Para evitar danos aos seus dedos, dobre e desdobre o carrinho com cuidado.
- ! Tenha certeza de que o carrinho esta inteiramente aberto ou dobrado antes de permitir à criança estar pertodo carrinho.
- ! Para assegurar a segurança da sua criança, certifique-se, por favor, que todas as peças estão montadas e presas corretamente antes de utilizar o carrinho.
- ! Para evitar estrangulamento, certifique-se de que sua criança está desobstruída da capa.
- ! Sempre acione os freios ao estacionar o carrinho.
- ! Pare de usar seu carrinho se estiver danificado ou quebrado.
- ! Carrinho de bebê para ser utilizado somente na velocidade de caminhada. Este produto não é pretendido para o uso enquanto correndo.
- ! Para evitar sufocamento, remova o saco plástico e os materiais de empacotamento antes de usar este produto.
- ! O saco plástico e os materiais empacotamento devem então ser mantidos longe dos bebês e das crianças.
- ! Este produto não é apropriado para corrida ou patinação.
- ! ADVERTÊNCIA Verifique que os dispositivos de

fixação do corpot do carrinho ou do assento estejam acoplados corretamente antes de usar.

- ! Nunca use na posição reclinada a menos que o fornecedor forneça instruções específicas para o uso nessa posição.
- ! Nunca deixe qualquer artigo no carrinho, eles pode causar instabilidade.
- ! AVISO Não permita sua criança brincar com este produto.
- ! O carrinho foi projetado ser usado à partir do nascimento, recomenda-se o uso da posição a mais reclinada para bebês recém-nascidos.
- ! Para os assentos de carro usados conjuntamente com um chassi, este carrinho não substitui um berço ou uma cama. Se sua criança necessitar dormir, ela deve ser colocada em um carrinho, berço, ou cama apropriados.
- ! O dispositivo de estacionamento deve ser acionado ao colocar e ao remover crianças.
- ! Para evitar a preensão dos dedos, abrir e dobrar com cuidado o carrinho.
- ! ADVERTÊNCIA Sempre use o sistema de retenção. Cintos de segurança e sistemas de retenção devem ser usados corretamente.
- ! Não devem ser utilizados acessórios não aprovados pelo fabricante. Apenas peças de substituição fornecidas ou recomendadas pelo fabricante devem ser usadas.

Montagem do carrinho

Favor leia todas as instruções contidas neste manual antes de montar e utilizar esse produto.

Abra o carrinho

Empurre a trava secundária ② - 1 e aperte o botão para fechar com uma mão. ② - 2 Entretanto, puxe o carrinho para trás para abrir. Os fechos devem encaixar no local.

- ! Verifique se o carrinho está completamente aberto antes de continuar.

Montar o cesto porta objetos

Insira as pontas de plástico do cesto porta-objetos nas aberturas correspondentes na parte de trás do carrinho. ③

Montar as rodas dianteiras

Monte as rodas dianteiras nas hastes dianteiras. Verifique se as rodas estão firmemente seguras, puxando os conjuntos de rodas. ④

As rodas dianteiras podem ser desmontadas pressionando os botões de pressão.

Montar as rodas traseiras

Monte as rodas traseiras nas hastes traseiras. Verifique se as rodas estão firmemente seguras, puxando os conjuntos de rodas. ⑤

Coloque o cesto portas-objetos em redor da estrutura e do eixo dos freios e encaixe no local correto. ⑥

As rodas traseiras podem ser desmontadas pressionando os botões de pressão.

Montar barra de apoio

Alinhar o eixo com o furo existente no apoio de braços lateral, em seguida, insira o eixo ouvindo um "clique". ⑦

Alinhe o outro lado da barra de apoio com o componente correspondente e, em seguida, empurre para baixo para travar. ⑧

Depois de totalmente montado, o carrinho fica conforme mostrado. ⑨

Funcionamento do carrinho

Dobrar o carrinho

Empurre a trava secundária ⑩- 11 e aperte o botão para fechar com uma mão ⑩- 2. Empurre o carrinho para frente para dobrá-lo.

Quando ouvir um clique, o carrinho está totalmente dobrado. ⑪

- ! O carrinho poderá ser dobrado quando a pega se encontrar na parte frontal.

Ajuste de recline

Recline do encosto

Há 4 posições para o encosto.

Para reclinar o encosto do carrinho, pressione a alça de recline sobre a parte de trás do assento ⑫, puxe o encosto para baixo e coloque-o na posição desejada. ⑬ Para levantar o encosto, empurre-o para cima.

- ! Verifique se o recline está configurado corretamente para o uso.

Utilizar a barra de segurança

Aperte o botão de liberação da barra de segurança ⑭- 1, e depois levante a barra de segurança ⑭- 2.

Alinhe a extremidade da barra de segurança com o componente correspondente e de seguida empurre para travar.

Ponta É possível abrir a barra de segurança para sentar e tirar a criança com facilidade.

Utilizar a fivela do cinto

Soltar a fivela do cinto

Pressione o botão central para soltar a fivela. 15

Travar a fivela do cinto

Combine a fivela do cinto com a fivela de ombros 16- 1, e encaixe na fivela central. 16- 2

Um clique significa que a fivela está completamente travada. 16- 3

! Para evitar ferimentos graves devido a quedas ou escorregões, prenda sempre a criança com um cinto.

! Certifique-se de que a criança está bem segura. O espaço entre a criança e o cinto de ombros deve ser da grossura de uma mão.

! NÃO cruze os cintos de ombros. Tal exercerá pressão no pescoço da criança.

Utilizar as alças de ombros e de cintura

! A fim de proteger a criança de quedas após esta ser colocada na cadeirinha, verifique se os cintos de ombros e de cintura têm a altura e a largura corretas.

17 - 1 Esteio do cinto para os ombros A

17 - 2 Shoulder harness anchor B

17 - 3 Ajustador correção

Para crianças maiores, utilize o esteio A do cinto para os ombros e os entalhes para os ombros mais elevados.

Para crianças menores, utilize o esteio A do cinto para os ombros e os entalhes para os ombros mais baixos.

Utilize um ou outro esteio do cinto para os ombros nos entalhes que estiverem o mais próximo à altura dos ombros da criança. 18

Use o ajustador correção para alterar o comprimento do cinto. 19 - 1

Pressione o botão 19 - 2, enquanto pux o cinto da cintura para o comprimento apropriado. 19 - 3

Ajustar o suporte da parte inferior da perna

Existem três ângulos para reclinar, 1-3 20, para ajuste.

Para levantar o suporte da parte inferior da perna, empurre o suporte da parte inferior da perna da posição 1 para a posição 3. 20

Para descer o suporte para as pernas, pressione os botoes de ajuste de ambos os lados do suporte para as pernas 21 - 1, e gire para baixo o suporte para as pernas. 21 - 2

Utilizar a capota

Para abrir a capota puxe a capota para frente e. 22

Para dobrar a capa e empurre a capa para trás.

Utilizar a abertura da capota

Existe uma abertura na capota.

Para abrir, puxe para trás a aba da capota.

Mudar de direção da pega

Para mudar a direção da pega, puxe para cima os deslizantes reversíveis da esquerda e da direita 23- 1 e mova a pega para o outro lado até que encaixe no lugar certo. 23- 2

! Certifique-se que as mãos e as pernas da criança estão longe do apoio de braço quando estiver mudando a pega.

Utilizar a trava rotatória dianteira

Puxe para cima as travas rotatórias dianteiras para manter a direção do movimento. 24

Ponta É recomendado utilizar trava rotatória em superfícies irregulares.

Utilizar os freios

Para frear as rodas dianteiras, pise sobre os gatilhos de freio. 25 Empurre os gatilhos para cima para liberar as rodas.

Para frear as rodas traseiras, pise sobre o gatilho de freio. 26 Empurre o gatilho de freio para cima para liberar as rodas.

Ponta O freio deve ser acionado ao colocar e ao remover crianças.

Ponta Sempre acione o freio quando o carrinho estiver parado.

Ponta Para assegurar-se de que o freio está acionado, balance delicadamente o carrinho para trás e para frente antes de soltar a alça

! ADVERTÊNCIA! Para evitar riscos e ferimentos graves, certifique-se sempre os dispositivos de freio para todas as rodas giratórias estão envolvidos e as rodas giratórias estão bloqueadas quando você usar a alça em posição invertida.

Utilizar os acessórios

27 - 1 Almofada do assento

27 - 2 Suporte para a cabeça

27 - 3 Cobertura para os cintos de ombros

27 - 4 Cobertura da alça da forquilha

27 - 5 Cobertura da barra de segurança

27 - 6 Capa de chuva

Os acessórios podem ser comercializadas separadamente ou podem não estar disponíveis dependendo da região.

Use Pad Assento

O encaixe 28 na parte de trás e nas laterais do carrinho deve ser destacado quando retirar a almofada do assento.

Ponta Use almofada do assento no tempo frio para fornecer uma área de estar confortável. 29

A utilização da Capa de Chuva

Para montar a capa de chuva, coloque-a sobre o carrinho e depois prenda o gancho e laço na capa de chuva. 30

! Antes de usar a capa de chuva, certifique-se que o encosto foi ajustado para a posição mais baixa e que o assento de carro foi fixado.

! Ao uso da capa de chuva, verifique sempre a ventilação.

! Quando não for usada, verifique se a capa de chuva foi limpa e seca antes de dobrar.

! Se a capa de chuva esteja sobre o carrinho, remova-a sempre para evitar a deterioração ou rasgar.

! Não coloque a criança no carrinho com a capa de chuva se o tempo estiver quente.

Utilização cadeira de carro Joie

À utilização junto com a cadeira de carro Joie gemm, Juva, consulte as instruções de baixo.

! Se você tiver qualquer problema sobre como usar o dispositivo de retenção infantil, consulte por favor seus próprios manuais de instrução.

! Não dobre o carrinho á afiação da cadeira de carro.

Cuidado e manutenção

1. Almofada removível do assento pode ser lavada a frio e seca ao natural. Sem alvejante.
2. Para limpar a estrutura do carrinho utilize apenas sabão doméstico e água morna. Sem alvejante ou detergente.
3. De tempos em tempos verifique o carrinho quanto a: parafusos soltos, partes desgastadas, tecido rasgado ou descosturado. Substitua ou conserte as partes conforme necessário.
4. Exposição excessiva ao sol ou calor pode causar desgaste ou deformação das partes.
5. Caso o carrinho fique molhado, abra a capota e deixe secar totalmente antes de guardar.
6. Se as rodas rangerem, utilize óleo (por exemplo, Spray de Silicone, óleo anti-ferrugem, ou óleo de máquina de costura). É importante colocar o óleo no eixo e nas hastes das rodas. ①
7. Quando utilizar o carrinho na praia, limpe completamente o seu carrinho depois de tirar a areia e o sal dos mecanismos e as hastes das rodas.

Gratulujemy zostania członkiem rodziny Joie! Bardzo się cieszymy z możliwości wspólnego podróżowania z Państwem maleństwem. Podczas podróży z Joie MIRUS™, korzystają Państwo z wysokiej jakości, w pełni certyfikowanego wózka spacerowego, zatwierdzonego do używania przez europejską normę bezpieczeństwa EN 1888:2012. Produkt nadaje się do stosowania dla dzieci o masie ciała nie przekraczającej 15 kg.

Prosimy o uważne przeczytanie tego podręcznika i wykonanie każdej czynności, aby zapewnić wygodną jazdę i najlepsze zabezpieczenie dziecka.

Pod adresem joiebaby.com, można pobrać podręczniki i poznać inne ekscytujące produkty Joie!

W celu uzyskania informacji o gwarancji odwiedź naszą stronę internetową joiebaby.com

Spis treści

Rysunki	1-6
Ostrzeżenie	57
Montaż wózka	59
Otwieranie wózka	59
Montaż kosza	59
Montaż kół przednich	59
Montaż kół tylnych	60
Montaż wspornika ramion	60
Obsługa wózka	60
Składanie wózka	60
Regulacja nachylenia	60
Korzystanie z wspornika ramion	60
Używanie sprzączki	60
Używanie uprząży na ramiona i pas	61
Regulacja podparcia tydek	61
Używanie daszka	61
Korzystanie z okienka w daszku	61
Przełączanie kierunku uchwytu	61
Używanie blokady wychylenia do przodu	61
Używanie hamulca	62
Używanie akcesoriów	62
Pielęgnacja i konserwacja	62

Sytuacja zagrożenia

W sytuacji zagrożenia lub po wypadku, najważniejsze jest, aby udzielić dziecku pierwszej pomocy i jak najszybciej poddać je leczeniu medycznemu.

Informacje o produkcie

Przed rozpoczęciem używania produktu należy przeczytać wszystkie instrukcje z tego podręcznika. W przypadku dodatkowych pytań, należy się skontaktować bezpośrednio ze sprzedawcą. Niektóre funkcje mogą nie być dostępne we wszystkich modelach.

Produkt	Wózek spacerowy Mirus
Odpowiedni dla	Dzieci o masie ciała poniżej 15kg
Materiały	Tworzywa sztuczne, metal, tkaniny
Nr patentu	Oczekujące patenty
Wyprodukowano w	Chiny
Brand Name	Joie
Website	www.joiebaby.com
Manufacturer	Allison Baby UK Ltd

Lista części

Przed montażem należy się upewnić, że nie brakuje części. W przypadku braku którejkolwiek części, należy się skontaktować z lokalnym dystrybutorem. Do montażu nie są potrzebne żadne narzędzia.

1 Wózek	8 Wspornik ramion	14 Sprzączka	20 Dźwignia hamulca
2 Koła przednie	9 Wykładzina	3/5-punktowa	przedniego
3 Koła tylne	siedziska	15 Odwracalny	21 Dźwignia hamulca
4 Przycisk składania	10 Oparcie na nogi	suwak	tylnego
5 Daszek	11 Blokada	16 Napinacz daszka	22 Uchwyt
6 Podglówek	wychylenia do	17 Dodatkowa	23 Wspornik ramion
7 Osłona uprząży na	przodu	blokada	
ramiona	12 Koło przednie	18 Regulator oparcia	
	13 Koło tylne	19 Kosz	

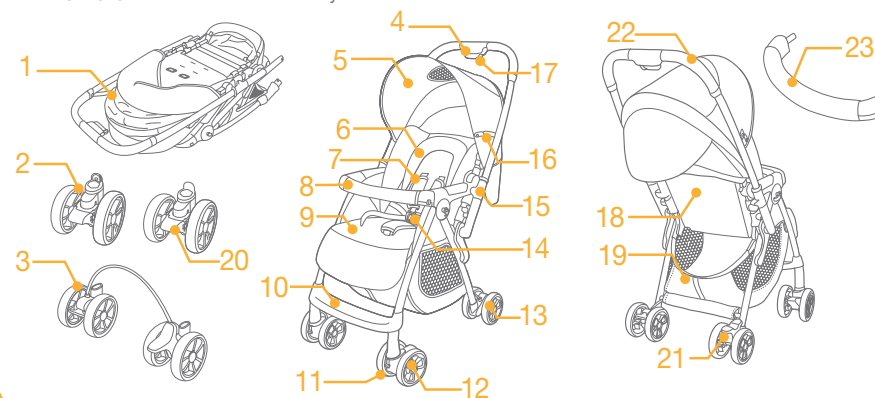

Akcesoria (Niedostarczone)

- 1 Wykładzina siedziska
- 2 Podparcie głowy
- 3 Osłona uprząży na ramiona
- 4 Osłona uprząży na krocze
- 5 Osłona oparcia ramion
- 6 Osłona przeciwdeszczowa

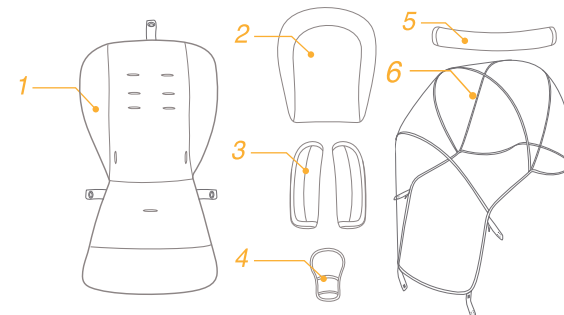

OSTRZEŻENIE

- ! OSTRZEŻENIE Z paska na krocze korzystać zawsze w połączeniu z paskiem na brzuch. Zaleca się równoczesne korzystanie z pasów na ramiona.
- ! OSTRZEŻENIE Przed użyciem upewnić się, czy działają prawidłowo blokady.
- ! OSTRZEŻENIE Przed użyciem należy sprawdzić, czy działają prawidłowo blokady.
- ! OSTRZEŻENIE Nie wolno pozwalać dziecku na zabawę produktem.
- ! Składanie powinna wykonywać osoba dorosła.
- ! Używanie wózka spacerowego dla dziecka, o masie ciała przekraczającej 15 kg spowoduje uszkodzenie wózka.
- ! Aby zapobiec niebezpiecznej niestabilności, w koszu nie wolno umieszczać przedmiotów o wadze przekraczającej 4,5 kg.
- ! Nie wolno nigdy pozostawiać dziecka bez dozoru. Dziecko znajdujące się w wózku spacerowym powinno być stale widoczne.
- ! W wózku spacerowym powinno jednorazowo przebywać tylko jedno dziecko. Nie wolno umieszczać na uchwycie lub na daszku torebek, toreb z zakupami, paczek lub elementów wyposażenia.
- ! Przeciążenie, nieprawidłowe złożenie lub korzystanie z elementów pochodzących od innych producentów może spowodować uszkodzenie, zniszczenie lub utratę bezpieczeństwa wózka. Należy dokładnie przeczytać podręcznik z instrukcjami.
- ! Przed rozpoczęciem używania produktu, należy przeczytać wszystkie instrukcje z tego podręcznika. Podręcznik z instrukcjami należy zachować do przyszłego wykorzystania. Nieprzestrzeganie tych ostrzeżeń i instrukcji może spowodować poważne obrażenia lub śmierć.
- ! Pasy bezpieczeństwa i fotelik dla dziecka należy używać prawidłowo.
- ! Podczas regulacji wózka należy się upewnić, że części ciała dziecka nie znajdują się w pobliżu elementów ruchomych.
- ! Jeżeli nie jest wykorzystywana uprząż, dziecko może wsunąć się do otworu na nogi i się udusić.
- ! Nigdy nie wolno korzystać z wózka na schodach lub schodach ruchomych.
- ! Na tacy rodzica nie wolno umieszczać żadnych przedmiotów, które mogą zranić dziecko lub uszkodzić wózek.
- ! Należy unikać przedmiotów o wysokiej temperaturze, płynów i urządzeń elektronicznych.
- ! Nigdy nie wolno dopuszczać do stawiania dziecka na wózku lub siadania w wózku z głową skierowaną do przodu wózka.
- ! Nigdy nie wolno ustawiać wózka na ulicach, pochyłościach lub w miejscach niebezpiecznych.
- ! Przed użyciem wózka należy się upewnić, czy wszystkie części zostały prawidłowo zamontowane i przymocowane.
- ! Aby uniknąć uduszenia; nie wolno umieszczać przedmiotów ze sznurkiem wokół szyi dziecka, podwieszać sznurka na produkcie lub przyczepiać sznurka do zabawek.
- ! Aby zapobiec wywróceniu, nie wolno umieszczać niczego na uchwycie.
- ! Nie wolno podnosić wózka ze znajdującym się w środku dzieckiem.
- ! Nie wolno przewozić dziecka w koszu.
- ! Aby zapobiec wywróceniu nie wolno zezwalać dziecku na wspinanie na wózek. Dziecko należy zawsze wkładać i wyjmować z wózka.
- ! Aby uniknąć zaciśnięcia palców, należy zachować ostrożność podczas składania i rozkładania wózka.
- ! Przed dopuszczeniem dziecka w pobliże wózka, należy się upewnić, że jest on całkowicie rozłożony lub złożony.
- ! W celu zapewnienia bezpieczeństwa dziecka, przed użyciem wózka należy się upewnić, że są zamocowane wszystkie mechanizmy.
- ! Aby uniknąć uduszenia, należy się upewnić, że dziecko nie jest przykryte daszkiem.
- ! Podczas parkowania wózka należy zawsze uruchomić hamulec.
- ! Należy zaprzestać korzystania z wózka, jeżeli jest on uszkodzony lub zepsuty.
- ! Z wózka można korzystać tylko z prędkością spacerową. Produkt nie jest przeznaczony do stosowania podczas joggingu.

- ! Aby uniknąć uduszenia, przed użyciem tego produktu należy usunąć plastikowy worek i materiały pakujące. Plastikowy worek i materiały pakujące należy trzymać z dala od niemowląt i dzieci.
- ! Produkt nie nadaje się do stosowania podczas biegania lub jeżdżenia na rolkach.
- ! W przypadku najbardziej odchylnego położenia, dla noworodków zalecane jest stosowanie nosidełka przeznaczonego do stosowania od urodzenia.
- ! W przypadku fotelików samochodowych używanych w połączeniu z podstawą, pojazd nie zastępuje łóżeczka dzieciennego ani łóżka. Jeżeli dziecko chce spać, powinno zostać umieszczone w odpowiednim wózku dzieciennym, łóżeczku dziecięcym lub łóżku.
- ! Podczas wkładania lub wyjmowania dziecka powinien zostać zablokowany hamulec.
- ! **OSTRZEŻENIE** Należy zawsze używać systemem przytrzymującym. Pasy bezpieczeństwa i systemy przytrzymujące muszą być używane prawidłowo.
- ! Nie należy używać akcesoriów niezatwierdzonych przez producenta. Używać należy wyłącznie części zamiennych dostarczonych lub zalecanych przez producenta.

Montaż wózka

Przed zmontowaniem i rozpoczęciem używania produktu, należy przeczytać wszystkie instrukcje z tego podręcznika.

Otwieranie wózka

Naciśnij dodatkową blokadę ② - 1 i naciśnij przycisk składania jedną ręką. ② - 2 W międzyczasie, pociągnij wózek do tyłu w celu otwarcia. Po zablokowaniu powinno być słyszane kliknięcie.

! Przed kontynuowaniem należy się upewnić, że wózek jest całkowicie rozłożony.

Montaż kosza

Włóż plastikowe końcówki kosza do odpowiednich otworów z tyłu wózka. ③

Montaż kół przednich

Zamocuj przednie koła do przednich nóg. Sprawdź, czy koła są dobrze zamocowane, pociągając elementy montażowe koła. ④

Przednie koła można zdemontować naciskając przyciski zatrasku.

Montaż kół tylnych

Zamocuj tylne koła do tylnych nóg. Sprawdź, czy koła są dobrze zamocowane, pociągając elementy montażowe koła. ⑤

Zawiń kosz wokół ramy i osi hamulca, a następnie zatrzaśnij na miejsce. ⑥

Tylne kółka można zdemontować naciskając przyciski zwalniania.

Montaż wspornika ramion

Wyrównaj oś z otworem w bocznym wsporniku ramion, a następnie wkładaj w celu zamontowania, aż do usłyszenia "kliknięcia". ⑦

Wyrównaj drugi koniec wspornika ramion z pasującym elementem i naciśnij w dół, aby zablokować. ⑧

Całkowicie zmontowany wózek jest pokazany na Rys ⑨.

Obsługa wózka

Składanie wózka

Przed złożeniem, odciągnij daszek do góry.

Naciśnij dodatkową blokadę ⑩ - 1 i naciśnij przycisk składania jedną ręką ⑩ - 2. Pchnij wózek do przodu w celu złożenia.

Kliknięcie oznacza, że wózek jest całkowicie złożony. ⑪

! Wózka nie można złożyć, gdy uchwyt znajduje się z przodu.

Regulacja nachylenia

Ułożenie oparcia

Dostępne są 4 kąty nachylenia oparcia.

W celu ułożenia oparcia, ściśnij uchwyt ułożenia z tyłu siedzenia ⑫, popchnij oparcie w dół. ⑬ Pchnij oparcie w górę, aby je podnieść.

! Upewnij się, że kąt pochylenia jest ustawiony prawidłowo dla potrzeb użytkownika.

Korzystanie ze wspornika ramion

Naciśnij przycisk zwalniania wspornika ramion ⑭ - 1, a następnie wyciągnij wspornik ramion ⑭ - 2. Wyrównaj koniec wspornika ramion z pasującym elementem i naciśnij w dół, aby zablokować.

Wskazówka Wspornik ramion można otworzyć w celu łatwego posadzenia lub wyjęcia dziecka.

Używanie sprzączki

Zwalnianie sprzączki

Naciśnij środkowy przycisk, aby zwolnić sprzączkę. ⑮

Blokowanie sprzączki

Dopasuj sprzączkę pasa na brzuch do sprzączki pasa na ramiona ⑯ - 1, i wsuń do sprzączki centralnej. ⑯ - 2 Kliknięcie oznacza, że sprzączka została całkowicie zatrzaśnięta. ⑯ - 3

! W celu uniknięcia poważnych obrażeń spowodowanych wypadnięciem lub wysunięciem się dziecka, dziecko należy zawsze zabezpieczyć uprzężą bezpieczeństwa.

! Należy się upewnić, że dziecko jest dobrze zabezpieczone. Odległość między dzieckiem i uprzężą na ramiona jest w przybliżeniu równa grubości jednej dłoni.

! Nie wolno krzyżować pasów na ramiona. Może to spowodować nacisk na szyję dziecka.

Korzystanie z uprząży na ramiona i pas

! W celu ochrony dziecka przed wypadnięciem, kiedy dziecko zostanie umieszczone na siedzeniu sprawdź, czy uprząż na ramiona i pas ma prawidłową wysokość i długość.

- 17 - 1 Kotwa A uprząży na ramiona
- 17 - 2 Kotwa B uprząży na ramiona
- 17 - 3 Regulator przesuwny

W przypadku większego dziecka należy używać kotwy A uprząży na ramiona i położnych wyżej szczelin pasów na ramiona. W przypadku mniejszego dziecka należy używać kotwy B uprząży na ramiona i położnych najwyżej szczelin pasów na ramiona.

Użyj obu kotw pasów na ramiona w szczelinach najbliższej wysokości ramion dziecka. 18

Użyj regulatora przesuwnego do zmiany długości uprząży. 19 - 1

Naciśnij przycisk 19 - 2, wyciągając jednocześnie uprząż na pas, do prawidłowej długości. 19 - 3

Wskazówka W przypadku większego dziecka, należy użyć położnych wyżej szczelin pasów na ramiona. W przypadku mniejszego dziecka, należy użyć najniższych położonych szczelin na pasów na ramiona.

Regulacja podparcia łydek

Dostępne do regulacji są trzy kąty pochylecia, 1-3 20

W celu podniesienia podparcia łydek, pchnij podparcie łydek z położenia 1 do położenia 3. 20

W celu obniżenia podparcia łydek, naciśnij przyciski regulacji z obu stron podparcia łydek 21 - 1, i przekręć podparcie łydek w dół. 21 - 2

Korzystanie z daszka

W celu otwarcia, pociągnij daszek do przodu. 22

W celu złożenia, pchnij daszek do tyłu

Korzystanie z okienka w daszku

W daszku znajduje się jedno okienko.

W celu otwarcia, pociągnij do tyłu klapę daszka.

Przełączanie kierunku uchwytu

W celu zmiany położenia uchwytu, pociągnij do góry lewy i prawy suwak odwracalny 23 - 1 i przesuвай uchwyt na drugą stronę, aż do usłyszenia kliknięcia. 23 - 2

! Podczas przestawiania uchwytu upewnij się, że ręce lub nogi dziecka nie znajdują się w pobliżu oparcia ramion.

Używanie blokady wychylenia do przodu

Pociągnij do góry blokadę wychylenia do przodu w cel utrzymania kierunku ruchu. 24

Wskazówka Używanie blokady wychylenia jest zalecane na nierównych powierzchniach.

Używanie hamulca

Aby zablokować koła przednie, naciśnij nogą dźwignie hamulców. 25 Podnieś do góry dźwignie hamulców, aby zwolnić koła. 26 Aby zablokować koła tylne, naciśnij nogą dźwignię hamulca. Aby zablokować koła tylne, naciśnij nogą dźwignię hamulca. 26 Podnieś do góry dźwignię hamulca w celu zwolnienia kół.

Wskazówka Podczas wkładania lub wyjmowania dziecka hamulec powinien być zablokowany.

Wskazówka Zawsze, kiedy wózek stoi hamulec powinien być zablokowany.

Wskazówka Aby się upewnić, że hamulec jest całkowicie zablokowany, przed puszczeniem uchwytu delikatnie przesun wózek do tyłu i do przodu.

! OSTRZEŻENIE Aby zapobiec potencjalnym zagrożeniom, podczas zmiany położenia uchwytu należy zawsze upewnić się, że załączone są blokady wszystkich kół obrotowych oraz, że koła obrotowe są zablokowane.

Korzystanie z akcesoriów

- 27 - 1 Wykładzina siedziska
- 27 - 2 Podparcie głowy
- 27 - 3 Osłona uprząży na ramiona
- 27 - 4 Osłona uprząży na krocze
- 27 - 5 Osłona oparcia ramion
- 27 - 6 Osłona przeciwdeszczowa

Zależnie od kraju, akcesoria mogą być sprzedawane oddzielnie lub mogą być niedostępne.

Korzystanie z wykładziny siedziska

Podczas wyjmowania wykładziny siedziska, należy rozłączyć zaczepek 28 z tyłu wózka.

Wskazówka Wykładzinę siedziska należy używać przy zimnej pogodzie w celu zapewnienia wygodnego siedzenia. 29

Korzystanie z osłony przeciwdeszczowej

Aby zamontować osłonę przeciwdeszczową, umieść ją na wózku, a następnie połącz rzepy, znajdujące się na osłonie przeciwdeszczowej. 30

- ! Przed użyciem osłony przeciwdeszczowej, należy się upewnić, że oparcie zostało ustawione w najniższym położeniu, a fotelik samochodowy dla niemowlęcia został przypięty.
- ! Podczas korzystania z osłony przeciwdeszczowej, należy zawsze pamiętać o sprawdzeniu wentylacji.
- ! Jeżeli osłona przeciwdeszczowa nie jest używana, przed złożeniem należy pamiętać o jej wyczyszczeniu i wysuszeniu.
- ! Jeżeli osłona przeciwdeszczowa znajduje się na wózku, należy ją zawsze zdejmować w taki sposób, aby zapobiec rozcięciu lub rozerwaniu.
- ! Nie wolno wkładać dziecka do wózka z założoną osłoną przeciwdeszczową, podczas wysokiej temperatury na zewnątrz.

Używanie wózka z fotelikiem/nosidełkiem dla niemowląt

W przypadku używania wózka z fotelikiem samochodowym Joie Gemm, Juva, należy zapoznać się z poniższymi wskazówkami.

- ! Jeśli masz jakiegokolwiek problemy dotyczące korzystania z wózka i adapterów, odnieś się do treści zawartej w ich instrukcjach.
- ! Nie składaj wózka wraz z wpiętym do niego fotelikiem samochodowym.

Pielęgnacja i konserwacja

1. Wyjmovaną wkładkę siedzenia można myć w zimnej wodzie i suszyć przez powieszenie. Nie należy stosować środków wybielających.
2. W celu oczyszczenia ramy wózka, należy stosować jedynie zwykłe mydło i ciepłą wodę. Nie wolno stosować środków wybielających ani detergentów.
3. Od czasu do czasu należy sprawdzić, czy w wózku nie ma poluzowanych wkrętów, zużytych części, rozdartego materiału lub szwów. W razie potrzeby części należy naprawić lub wymienić.
4. Nadmierna ekspozycja na słońce lub ciepło, może spowodować pofałdowanie lub powyginanie części.
5. Jeżeli wózek ulegnie zamoczeniu, przed dalszym przechowywaniem należy otworzyć daszek i dokładnie go wysuszyć.
6. Jeżeli kółka skrzypią, należy użyć delikatnego oleju (np., aerozolu silikonowego, środka przeciwrzdzewnego, lub oleju do maszyn do szycia). Ważne jest, aby wprowadzić olej pomiędzy oś i koło. 1
7. W przypadku korzystania z wózka na plaży, wózek po użyciu należy dokładnie oczyścić w celu usunięcia piasku i soli z mechanizmów oraz zespołów kółek.

Gefeliciteerd dat u deel uitmaken van de familie Joie. We zijn erg blij om deel te nemen aan de reis met je baby terwijl u loopt met een Joie MIRUS™ kinderwagen u gebruik maken van een hoge kwaliteit, volledig gecertificeerd en goedgekeurd volgens de Europese veiligheidsnormen EN 1888:2012. Dit product is geschikt voor kinderen met een gewicht tot 15 kg. Lees deze handleiding zorgvuldig en volg elke stap naar een comfortabele rit en de beste bescherming voor uw kind te waarborgen.

Bewaar deze instructies voor toekomstig gebruik.

Bezoek ons op joiebaby.com om de handleiding te downloaden en nog meer geweldige producten van Joie te zien

Bezoek voor de garantiebepalingen svp onze website joiebaby.com

Inhoud

Figures	1-6
AANWIJZINGEN	65
Kinderwagen montage	67
Opening van kinderwagen	67
Montage van opslagruimte	67
Voorwielmontage	67
Achterwielmontage	67
Handbarmontage	68
Kinderwagen bediening	68
Kinderwagen vouwen	68
Kantelverstelling	68
Gebruik van handbar	68
Gebruik van gesp	68
Gebruik vanschouder & middel harnessen	69
Aanpassen vanbenensteun	69
Gebruik van luifel	69
Gebruik van luifel openingã	69
Veranderen van handvat richting	69
Gebruik vanvoorasslot	69
Gebruik van remen	69
Gebruik van accessoires	70
Verzorging en onderhoud	70

Noodgeval

In geval van nood of ongeval, het belangrijkste is uw kinderopvang door het verstrekken van eerste hulp of medische behandeling.

Productinformatie

Lees alle instructies in deze handleiding voordat u het product gebruikt. Als u vragen heeft, raadpleeg dan de dealer. Sommige functies kunnen variëren per model.

Product	Eenvoudige kinderwagen
Betrekking op	Kinderen met een gewicht tot 15 kg (vanaf geboorte tot – 36 maanden)
Materialen	Kunststof, metaal, textiel
Patentno	Proces van het patent verkrijgen
Gemaakt in	China
Merksnaam	Joie
Website	www.joiebaby.com
Fabrikant	Allison Baby UK Ltd

Lijst med onderdelen

Zorg ervoor dat alle onderdelen beschikbaar zijn vóór de montage. Als er onderdelen ontbreken contact op met uw lokale dealer. Geen gereedschap nodig voor de montage.

1 Kinderwagen	7 Zakje schouder	12 Voorwiel	19 Kinderwagen opslag
2 Voorwiel	8 harnas	13 Achterwiel	20 Voor rempedal
3 Achterwiel	9 Balk	14 Gesp 3/5	21 Achter rempedal
4 Inklapbare handvat voor een hand	10 Kussen om op te zitten	15 Schuivenapparaat	22 Handvat
5 Luifel	11 Ondersteuning voor benen	16 Luifel uitbreiding	23 Bar voor handen
6 Hoofd ondersteuning	12 Asvergredeeling	17 Secundaire slot	
		18 Rugleuning passingsmechanisme	

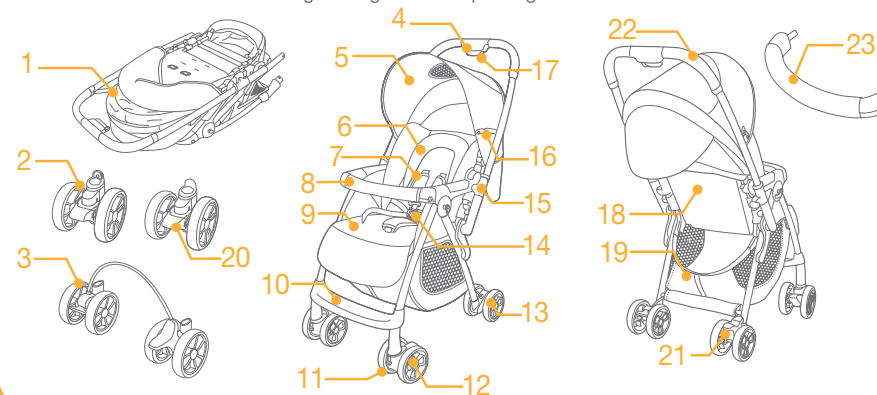

Toebehoren (zijn mogelijk niet meegeleverd)

- 1 Kussen om op te zitten
- 2 Hoofd ondersteuning
- 3 Schouderstuk
- 4 Zakje voor positionering tussen de benen
- 5 Hoes voor hand bar
- 6 Regenhoes

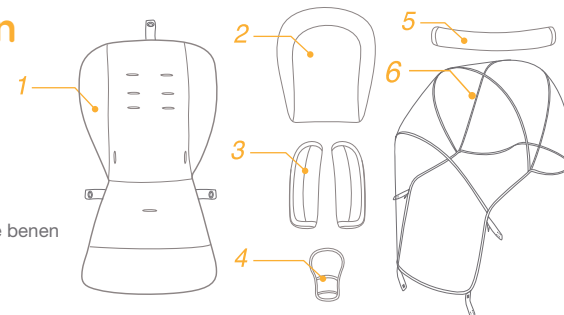

AANWIJZINGEN

- ! ATTENTIE Gebruik altijd een combinatie van staande heupgordel. Wij stellen voor het gebruik en de schoudergordels.
- ! ATTENTIE Voordat u gebruik van ervoor te zorgen dat alle vergrendelingen worden bediend.
- ! ATTENTIE Zorg ervoor dat uw kind niet met dit product speelt.
- ! Het is noodzakelijk dat een volwassene montage verwezenlijkt.
- ! Gebruik de kinderwagen niet voor kinderen die meer wegen als 15 kg, dat kan leiden tot schade aan de wagen
- ! Om een gevaarlijke, onstabiele toestand te voorkomen, plaats een gewicht van niet meer dan 4,5 kg in opslag basket.
- ! Laat het kind nooit zonder toezicht. Houdt toezicht op het kind terwijl het kind in kinderwagen
- ! Gebruik alleen een wagen te rijden een kind en niet meer. Plaats nooit portemonnees, boodschappentassen, pakketten ophandvat of accessoires, verwerken of luifel
- ! Overbelasting, verkeerd inklappen of gebruik van onderdelen van andere fabrikanten kan schade aan de wagen veroorzaken kan het vernietigen of onzeker maaken. Lees de handleiding goed door.
- ! Lees alle instructies in de handleiding voordat u dit product gebruikt. Bewaar de handleiding voor toekomstig gebruik. Als u deze waarschuwingen en instructies niet opvolgen, kunnen de gevolgen ernstig letsel of de dood zijn.
- ! De veiligheidsgordels en bevestigingssystemen moeten correct worden gebruikt worden
- ! Zorg ervoor dat als u wagen passen uw baby lichaam is uit de buurt van bewegende delen.
- ! Kind kan vervallen in been openingen en kunnen stikken als u geen gebruik van de gordel maakt.
- ! Gebruik nooit de kinderwagen op trappen of roltrappen.
- ! Plaats geen object in de bovenliggende ouden lade die je baby en wandelwagen schade zouden kunnen

- ! Houd het product uit de buurt van hoge temperatuur voorwerpen, vloeistoffen of elektronische artikelen.
- ! Sta niet toe dat je kind staan of zitten worden in een rolstoel met zijn hoofd naar de voorkant van de wagen.
- ! Laat de wagen niet op de straten, hellingen of gevaarlijke gebieden.
- ! Zorg ervoor dat alle mechanismen worden beveiligd voordat u de kinderwagen gebruikt.
- ! Om verstikking te voorkomen, plaats geen voorwerpen met snoer om uw baby nek, hangt aan de productsnoeren bevestig ze aan het speelgoed.
- ! Plaats niets op de hendel om kantelen te voorkomen.
- ! Tilt niet de kinderwagen met het kind binnen.
- ! Laat een kind niet in de mand voor opslag.
- ! Om kantelen te voorkomen, staan niet toe dat kinderen op de kinderwagen rijden. Til het kind in en van de kinderwagen.
- ! Om het vangen van vingers te voorkomen, open en vouw zorgvuldig de wandelwagen.
- ! Zorg ervoor dat de wandelwagen volledig geopend of gevouwen is, voordat een kind naar de truck te benaderen.
- ! Voor de veiligheid van kinderen, zorg ervoor dat alle onderdelen worden vastgezet voordat gebruik de kinderwagen ventiel.
- ! Om verstikking te voorkomen, zorg ervoor dat er een aanzienlijke afstand tussen het kind en de scherm.
- ! Altijd als u de kinderwagen parkt op de rem.
- ! Stop met het gebruik van de kinderwagen als het defect of beschadigd is.
- ! De wagen worden gebruikt bij een loopsnelheid. Dit product is niet bestemd voor gebruik bij het lopen.
- ! Om verstikkingsgevaar te voorkomen, voordat u dit product gebruikt, verwijdert de plastic zak en verpakkingsmaterialen. Plastic zakken en verpakkingsmaterialen moeten uit de buurt van baby's en kinderen worden bewaard.
- ! Dit product is niet geschikt voor gebruik van tijdens het

joggen of een wandeling met rolschaatsen

- ! Kinderwagen voor zuigelingen wordt aanbevolen voor gebruik in de hellende stand voor zuigelingen.
- ! Voor de autostoeltje gebruikt met ondersteuning, in dit geval het voertuig is geen vervanging voor een babybedje of een bed. Als uw kind heeft rust nodig, dan zal het kind moet worden geplaatst in een kinderwagen, wieg of bed goed.
- ! De parkeerapparaat moet zijn ingeschakeld bij het plaatsen of het opvoeden van kinderen.
- ! Zorg ervoor dat de wandelwagen volledig geopend of ingeklapt is, voordat u een kind benaderen laat.
- ! **WAARSCHUWING** Gebruik altijd de veiligheidsriemen. Veiligheidsriemen en zitsystemen moeten op de juiste wijze worden gebruikt.
- ! Gebruik geen toebehoren die niet door de fabrikant zijn goedgekeurd. Gebruik uitsluitend vervangende onderdelen die zijn geleverd of aanbevolen door de fabrikant.

Kinderwagen montage

Lees alle instructies in deze handleiding voor montage en gebruik van dit product.

Opening van kinderwagen

Druk op de secundaire vergrendeling ② - 1 en trek de vouwenhandvat met een hand. ② - 2 Ondertussen trekt de kinderwagn naar achter. Sloten zullen zich vestigen.

! Alvorens verder te gaan controleren als de kinderwagen volledig open is.

Montage van bagagemand

Invoeren de plastic koppen van de opslag mand in de overeenkomstige openingen aan de achterzijde van de kinderwagen. ③

Voorwielmontage

Monteer de voorwielen aan de voorzijde steunen. Controleer of de wielen goed zijn bevestigd door trekken aan het wiel systeem. ④

De voorwielen kunnen worden gedemonteerd door drukken op debevestiging knoppen.

Achterwielmontage

Monteer de achterwielen aan de achterzijde steunen. Controleer of de wielen goed zijn bevestigd door trekken aan het wiel systeem ⑤ Wikkel de opslag mand om het frame en rem as en vervolgens nieten dat

op zijn plaats. ⑥

De achterwielen kunnen worden gedemonteerd door drukken op debevestiging knoppen.

Hand bar montage

Plaats het gat as zijdelingse steun voor de hand, en voer vervolgens te paren met een ratel. ⑦

Plaats het andere uiteinde van de handen bar met de de juiste component, druk deze vervolgens omlaag om te vergrendelen. ⑧

Op figuur ⑨ is de volledig gemonteerde kinderwagen gepresenteerd.

Bediening van kinderwagen

Kinderwagen vouwen

Voor het vouwen, til de luifel.

Druk op de secundaire vergrendeling ⑩- 1 en trek de vouwenhandvat met een hand ⑩- 2, trekt de kinderwagen naar voren te vouwen. Een ratel betekent dat het volledig gevouwen is. ⑪

! Deze kinderwagen kan worden gevouwen als het handvat aan de voorkant is.

Aanpassen van kantelen

Rugleuning kantelen

De rugleuning heeft 4 hoeken.

Om de rugleuning te kantelen , draait de achterbank kantelstuk ⑫, trekk de rugleuning terug. ⑬ de rugleuning hoog te brengen, druk het op

! Zorg ervoor dat de positie geschikt voor gebruik is.

Gebruik van handbar

Druk de ontgredeling knop voor de handbar ⑭- 1, en trek de handbar omhoog ⑭- 2. Plaats het uiteinde van de bar voor handen met de gewenste component en tik vervolgens op om te vergrendelen.

Advies Hand bar kan worden opengesteld voor een eenvoudig passenen opheffing van het kind.

Gebruik van gesp

Gesp vrijmaken

Druk op de middelste knop om de gesp vrij te laten. ⑮

Gesp vergrendelen

Pas gesp aan de taille tot aan de schouder ⑯- 1, en voer deze in het midden gesp. ⑯- 2 . Een voer deze in het midden gesp. ⑯- 3

! Om ernstig letsel veroorzaakt door vallen of schuiven te voorkomen, altijd bescherm uw kind harnassen.

! Geef uw kind veilig in een gemakkelijke manier. Ruimte tussen het kind en de schoudergordel is ongeveer een klap.

! Steek niet de schouderbanden. Dit veroorzaakt druk op de hals van het kind.

Gebruik van schouder- en taille gordel

! Om het kind tegen vallen te beschermen, nadat het kind zitt, controleer dat de schouder en taille harnassen op de juiste hoogte en lengte zijn.

- 17 - 1 Bevestiging voor schoudergordel A
- 17 - 2 Bevestiging voor schoudergordel B
- 17 - 3 Aanpassing vanschrijven

Voor een ouder kind gebruik de vergrendeling voor schouder harnas schouder A en de hoogste spaties voor schouder. Voor een kleiner kind, gebruik de vergrendeling voor schouder harnas schouder B en de lagere spaties voor schouders.

Gebruik een van de inrichting voor de chouder harnas die het dichtst bij de schouder van het kind ist. 18

Gebruik de aanpassen apparaat voor te schuiven om de harnas om de lengte te veranderen. 19 - 1

Druk op de knop 19 - 2, tijdens de aanpassing van de taille harnas aan een geschikte lengte. 19 - 3

Advies Voor een ouder kind, gebruikt u de hoogste schouders ruimte. Voor een kind, gebruik de onderste gebieden.

Aanpassen van ondersteuning voor de benen

Er zijn drie kantelen hoeken 1- 3 20, aanpassing.

Om ondersteuning voor de benen te verhogen, druk de ondersteuning van 1 tot 3. 20

Om de steunpotentieverlagen, druk op de instellingenaanbeidezijden van de steunpoten 21 - 1, en slaa desteunpoten af. 21 - 2

Gebruik van luifel

Om de luifel te openen, trek de luifel naar voren. 22

Om de luifel te vouwen, druk de luifel naar achteren.

Gebruik van uifel opening

Er is een luifel opening.

Om de open, Trek de luifel klep naar achteren

Veranderen van de handvat richting

Om de positie van het handvat te veranderen, trekt u de schuiven vouwinrichtingen naar rechts en links 23 - 1 en verplaats de hendel naar de andere kant totdat het juiste vastklikt. 23 - 2

! Zorg ervoor dat kind handen en voeten weg tijjn van de polssteun als u de handvat verandert.

Gebruik van vooras slot

Trek de vergrendeling van de voorste haak om de beweging te houden. 24

Advies Het wordt aanbevolen de gebruik van haak vergrendelingen op oneffen oppervlakken.

Gebruik van rem

Om de voorwielen te vergrendelen, betred de rempedaal. 25 Op de wielen vrij te laten, til je gewoon het rempedaal.

Om de achterwielen te vergrendelen, betred de rempedaal. 26 Op de wielen vrij te laten, til je gewoon het rempedaal.

Advies Rem moet worden gebruikt als u het kind zit of lift.

Advies Gebruik de rem als de kinderwagen stilstaat.

Advies Om zeker te zijn dat de rem volledig wordt toegepast, schud de kinderwagen heen en weer voor het vrijgeven van het handvat.

! **VOORZICHTIG** Om een potentieel risico te voorkomen, zorg ervoor dat de parkeerplaats apparaat wordt bediend op alle wielen en de wielen zijn vergrendeld wanneer u de hendel in omgekeerde positie.

Gebruik van accessoires

27 - 1 Kussen om op te ztten

27 - 2 Hoofd ondersteuning

27 - 3 Schouderstuk

27 - 4 Zakje voor positionering tussen de benen

27 - 5 Hoes voor hand bar

27 - 6 Regenhoes

De accessoires kunne ook seraparat worden gekocht of kunnen niet beschikbaar afhankelijk van de regio zijn.

Gebrik van kussen om op te zitten

Het nietjes 28 aan de achterzijde van de kinderwagen met worden verwijderd bij het verwijderen van de kussens.

Advies Gebruik kussens voor de zitplaatsen in de winter tot een comfortabele ruimte. 29

Gebruik van regenhoes

Om de regenkap te monteren, plaatst u deze over de kinderwagen, waarna u de haken en lusbevestigingen op de regenkap vastzet. 30

! Voordat u de regenhoes gebruikt, zorg ervoor dat de rug was ingesteld op laagste stand en het zitje is vastgesteld.

! Controleer altijd de ventilatie bij gebruik van de regenhoes.

! Wanneer niet in gebruik, controleer dan of regenhoes werd schoongemaakt en droog is voor de vouwen

! Als regenhoes op de kinderwagen is, altijd verwijderen om breuk en beschadiging te voorkomen.

! Tijdens het warme seizoen, plaats het kind niet in de kinderwagen met geassembleerde regenhoes

Gebruik in combinatie met autostoeltje Joie

Voor gebruik met de autostoel Joie gemm, Juva, raadpleeg de volgende instructies

! Als u vragen heeft over het autostoeltje, neemt u dan de gebruiksaanwijzing van het autostoeltje erbij.

! Gelieve niet kinderwagen vouwen bij het bevestigen van het kinderzitje.

Verzorging en onderhoud

1. Afneembare kussens kunnen worden gewassen met koud water en druppelen-gedroogd. Zonder bleken.
2. Om de wagen schoon te maken, gebruik dan alleen huishoudelijke zeep en warm water. Gebruik geen bleekmiddelen of detergents.
3. Af en toe controleer de winkelwagen opdat er losse schroeven, beschadigde onderdelen, materialen of defecte naden. Vervang of repareer die delen.
4. Overmatige blootstelling aan zonlicht of hitte kan tot verkleuring of vervorming van onderdelen leiden
5. Als zich e wagen bevochtigt, open de luifel en laat het goed drogen voordat u het opbergt.
6. Als de wielen piepen, gebruik dan een lichte olie (bijv. bespoten met siliconen olie, olie tegen roest, of naaimachine olie). Het is belangrijk olie in het wiel of as-systeem te brengen. 1
7. Bij het gebruik van de kinderwagen op het strand, reinig volledig de kinderwagen nac gebruikt om zand en zout van de wielen mechanismen en structuren te verwijderen.

Поздравляем вас с тем, что вы стали частью семьи Joie! Мы очень рады быть частью путешествия вашего малыша. Во время путешествия с Joie MIRUS™, вы будете использовать высококачественную, полностью сертифицированную коляску. Этот продукт подходит для использования детей весом до 15кг. Пожалуйста, внимательно прочтите это руководство, чтобы обеспечить комфортное путешествие и наилучшую защиту для вашего ребенка.

Пожалуйста, храните руководство по эксплуатации для дальнейшего использования.

Посетите сайт joiebaby.com, чтобы скачать инструкцию или увидеть больше интересных товаров Joie.

Для получения информации по гарантии, пожалуйста, посетите наш сайт joiebaby.com

Содержание

Изображения	1-6
Предостережения	73
Сборка коляски	75
Открытие коляски	75
Сборка корзинки	75
Сборка передних колёс	75
Сбока задних колёс	75
Сборка бампера	75
Использование коляски	76
Складывание коляски	76
Регулировка наклона спинки	76
Использование бампера	76
Использование пряжки	76
Использование плечевого и поясного ремня	76
Регулировка подножки	77
Использование капюшона	77
Использование окошка в капюшоне	77
Перекидывание ручки	77
Использование фиксатора передних колёс	77
Использование тормоза	77
Аксессуары	77
Обслуживание и уход	78

Непредвиденный случай

В случае чрезвычайной ситуации или аварии, самое главное, чтобы вашему ребенку была оказана своевременная медицинская помощь.

Информация о коляске

Перед началом использования обязательно прочтите все инструкции в этом руководстве. Если у вас возникли дополнительные вопросы, обращайтесь к продавцу. Некоторые функции могут отличаться в зависимости от модели.

Наименование	Коляска Mirus
Пригодно для	Ребёнка до 15кг (От рождения до 36 месяцев)
Материал	Пластик, металл, текстиль
Патент №	В ожидании патента
Сделано в	Китае
Бренд	Joie
Веб-сайт	www.joiebaby.com
Производитель	Allison Baby UK Ltd

Схема

Пожалуйста, перед сборкой убедитесь, что все составляющие в комплекте и обратитесь к продавцу, в случае отсутствия какой-либо части комплектации. Для сборки не нужны инструменты.

1 Коляска	8 Бампер	перекидывания	21 Задний тормоз
2 Передние колёса	9 Подушка сиденья	16 Фиксатор капюшона	22 Ручка
3 Задние колёса	10 Подножка	17 Второстепенный замок	23 Бампер
4 Кнопка открытия/закрытия	11 Фиксатор колёс	18 Рычаг регулировки спинки	
5 Капюшон	12 Передние колёса	19 Корзинка	
6 Подголовник	13 Задние колёса	20 Передний тормоз	
7 Накладки плечевых ремней	14 3/5-точечная пряжка		
	15 Рычаг		

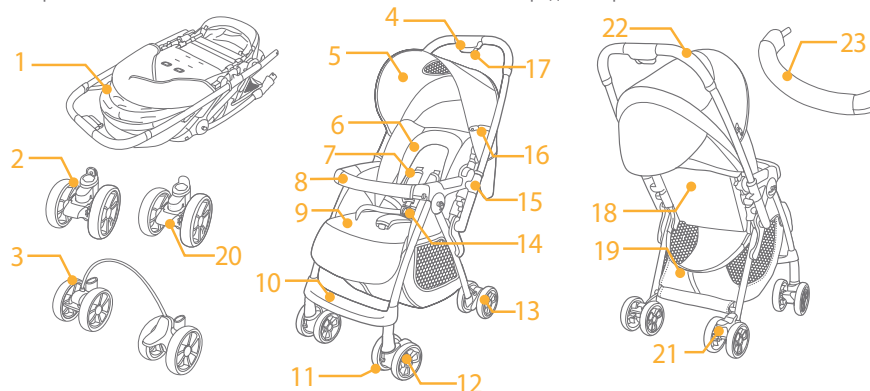

Дополнительные аксессуары

(не включены в основную комплектацию)

- 1 Подушка сиденья
- 2 Подкладка поддержки головы
- 3 Накладки плечевых ремней
- 4 Подкладка паховой области
- 5 Чехол для бампера
- 6 Дождевик

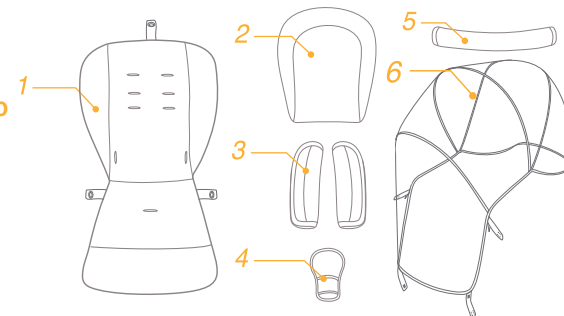

Предостережения

- ! ВНИМАНИЕ Всегда используйте ремни безопасности.
- ! ВНИМАНИЕ Перед использованием убедитесь, что все механизмы защёлкнуты.
- ! ВНИМАНИЕ Не позволяйте ребенку играть с коляской.
- ! Сборкой коляски должен заниматься взрослый.
- ! Использование коляски ребенком весом более 15кг может привести к повреждению коляски.
- ! Не кладите более 4,5кг в корзину, это может привести к нестабильности коляски и опасности.
- ! Никогда не оставляйте ребенка без присмотра. Всегда держите ребенка в поле зрения, пока он в коляске.
- ! Никогда не сажайте нескольких детей в коляску. Никогда не вешаете сумки, пакеты на ручку коляски или капюшон.
- ! Перегрузка, неправильное складывание или использование комплектующих от других производителей может привести к поломке коляски. Внимательно читайте руководство по эксплуатации.
- ! Пожалуйста, прочтите все инструкции в данном руководстве перед использованием коляски. Пожалуйста, храните руководство по эксплуатации для дальнейшего использования.
- ! Ремни безопасности обязательно нужно использовать правильно.
- ! Убедитесь, что ваш ребёнок защищён от движущихся частей при регулировке коляску.
- ! Ребёнок может сползти из коляски, если не использовать ремни безопасности.
- ! Никогда не используйте коляску на лестницах и эскалаторах.
- ! Никогда не кладите предметов в корзину, которые могут навредить вашему ребёнку.
- ! Бережись от объектов высокой температуры, жидкостей и электроники.
- ! Никогда не позволяйте вашему ребенку стоять или сидеть в коляске против хода движения.
- ! Никогда не оставляйте коляску на дорогах, склонах или опасных местах.

- ! Удостоверьтесь, что все части коляски собраны правильно.
- ! Во избежание удушья, не вешайте предметы на шею вашего ребенка.
- ! Не ставьте ничего на ручку коляски, чтобы избежать переворачивания коляски.
- ! Не поднимайте коляску вместе с ребёнком.
- ! Не используйте корзину как переноску для ребёнка.
- ! Во избежание опрокидывания, никогда не позволяйте ребенку залезать в коляску самому. Всегда поднимайте и сажайте вашего ребёнка.
- ! Во избежание защемления пальцев, будьте внимательно во время складывания коляски.
- ! Удостоверьтесь, что коляска полностью сложена или разложена, прежде чем подпускать ребёнка.
- ! Для безопасности вашего ребенка, пожалуйста, убедитесь, что все механизмы закреплены, прежде чем использовать коляску.
- ! Всегда зажимайте тормоза при парковке коляски.
- ! Прекратите использовать коляску, если она повреждена или сломана.
- ! Коляска предназначена для ходьбы с ней. Она не рассчитана на бег.
- ! Во избежание удушья, снимите всю упаковку перед использованием коляски. Пластиковые пакеты и другие упаковочные материалы нужно держать вдали от детей.
- ! Коляска не предназначена для бега или катания на ней.
- ! Если коляска используется с переноской, то рекомендуется откинуть спинку на максимум.
- ! Коляска в сочетании с переноской не заменяет кровать. Если ваш ребёнок хочет спать, то он должен спать в кровати.
- ! Всегда зажимайте тормоза когда усаживаете или вытаскиваете ребёнка из коляски.
- ! ВАЖНО Когда вы складываете или раскладываете коляску, во избежание травм, убедитесь, что ваш ребёнок находится на безопасном расстоянии.
- ! Важно Перед использованием убедитесь, что все механизмы правильно закреплены.

- ! Перед складыванием коляски, во избежание заземления, убедитесь, что ваш ребёнок в безопасности.
- ! Удостоверьтесь, что коляска полностью сложена или разложена, прежде чем подпускать ребёнка.
- ! **ВНИМАНИЕ** Всегда используйте удерживающую систему. Необходимо надлежащим образом использовать ремни безопасности и удерживающую систему.
- ! Не разрешается использовать принадлежности, не одобренные производителем коляски. Допускается использовать только запасные части, поставляемые или рекомендованные производителем коляски.

Сборка коляски

Перед сборкой и использованием коляски, пожалуйста, прочтите руководство полностью.

Открытие коляски

Зажмите второстепенный замок **2 - 1** и нажмите кнопку открытия. **2 - 2** Тяните коляску назад, чтобы открыть её до щелчка в суставах коляски.

! Перед продолжением, удостоверьтесь, что коляска полностью открыта.

Сборка корзины

Вставьте пластиковые концы корзины в соответствующие отверстия в задней части. **3**

Сборка передних колёс

Вставьте передние колёса в отверстия. Убедитесь, что колеса надёжно закреплены, потянув их обратно. **4**

Снять передние колеса очень просто, просто нажмите кнопку.

Сбока задних колёс

Вставьте задние колёса в отверстия. Убедитесь, что колеса надёжно закреплены, потянув их обратно. **5**

Оберните край корзины вокруг рамы и тормозного троса и застегните. **6**

Снять задние колеса очень просто, просто нажмите кнопку.

Сборка бампера

Соедините край бампера с отверстием в подлокотнике и вставьте до щелчка. **7**

Вставьте другой край бампера в соответствующее отверстие. **8**

Полностью собранная коляска показана на рис. **9**

Использование коляски

Складывание коляски

Сложите капюшон перед складыванием коляски.

Зажмите второстепенный замок **10 - 1** и нажмите кнопку закрытия **10 - 2**. Толкайте коляску вперёд, чтобы сложить её до щелчка. **11**

! Коляску нельзя сложить, если ручка перекинута вперёд.

Регулировка наклона спинки

У спинки есть 4 уровня наклона.

Чтобы откинуть спинку, нажмите рычаг регулировки спинки **12**, опустите спинку. **13** Чтобы поднять, нажмите рычаг и поднимите.

! Перед использованием убедитесь, что уровень наклона выставлен правильно.

Использование бампера

Нажмите кнопку **14 - 1**, а затем потяните бампер **14 - 2**. Совместите конец бампера с соответствующим компонентом и зафиксируйте.

Подсказка Бампер можно открывать для более удобного размещения ребенка.

Использование пряжки

Расстегнуть пряжку

Нажмите центральную кнопку, чтобы расстегнуть пряжку. **15**

Застегнуть пряжку

Соедините поясную и плечевую пряжку **16 - 1**, и защёлкните с центральной пряжкой. **16 - 2**

Щелчок означает, что пряжка полностью собрана. **16 - 3**

! Чтобы избежать серьезных травм от падения, обязательно закрепляйте вашего ребенка ремнями.

! Убедитесь, что ваш ребёнок хорошо закреплён и пространство между ребенком и ремнём примерно равно толщине одной руки.

! Не перекрещивайте ремни безопасности, они могут давить на шею ребёнка.

Использование плечевого и поясного ремня

! После того как вы пристегнули ребёнка, проверьте высоту и длину ремней безопасности.

17 - 1 Якорь плечевого ремня безопасности А

17 - 2 Якорь плечевого ремня безопасности В

17 - 3 Регулятор

Для крупного ребенка, используйте якорь А и самый высокий слот. Для маленького ребенка, используйте якорь В и самый низкий слот.

Используйте якорь и слот, которые ближе всего к высоте плеча ребенка. **18**

Используйте регулятор для изменения длины ремней. **19 - 1**

Зажмите кнопку **19 - 2**, и настраивайте нужную длину поясного ремня безопасности. **19 - 3**

Подсказка Для крупного ребенка, используйте самый высокий слот, а для маленького ребенка самый низкий.

Регулировка подножки

У подножки есть 3 уровня наклона. **20**

Чтобы поднять подножку, просто толкайте её. **20**

Чтобы опустить подножку, нажмите на кнопки по обе стороны подножки **21** - 1, и опустите её вниз. **21** - 2

Использование капюшона

Чтобы открыть капюшон, вытяните его. **22**

Чтобы закрыть капюшон, сложите его.

Использование окошка в капюшоне

В капюшоне есть одно окошко.

Чтоб открыть окошко, потяните заслонку назад.

Перекидывание ручки

Чтобы перекинуть ручку, оттяните левый и правый рычаг **23** - 1 и перекиньте ручку на другую сторону.

Рычаги должны защёлкнуться. **23** - 2

! Убедитесь, что руки и ноги ребёнка не касаются подлокотников во время перекидывания ручки.

Использование фиксатора передних колёс

Поднимите вверх фиксатор, чтобы зафиксировать колёса. **24**

Подсказка Рекомендуется зафиксировать колёса на неровной поверхности.

Использование тормоза

Чтобы зафиксировать передние тормоза, нажмите на педаль тормоза. **25** Поднимите педаль, чтобы освободить их.

Чтобы зафиксировать задние тормоза, нажмите на педаль тормоза. **26** Поднимите педаль, чтобы освободить их.

Подсказка Тормоз должен быть зажат при размещении ребёнка в кресле.

Подсказка Всегда используйте тормоз, когда коляска стоит.

Подсказка Чтобы проверить что тормоза полностью зажаты, мягко толкните коляску вперёд и назад.

! Во избежание опасности, убедитесь, что тормоз активирован и колёса зафиксированы, когда перекидываете ручку.

Аксессуары

- | | | | |
|---------------|--------------------------|---------------|----------------------------|
| 27 - 1 | Подушка сиденья | 27 - 2 | Подкладка поддержки головы |
| 27 - 3 | Накладки плечевых ремней | 27 - 4 | Подкладка паховой области |
| 27 - 5 | Чехол для бампера | 27 - 6 | Дождвик |

Количество дополнительных аксессуаров зависит от вашего региона и может продаваться отдельно.

Использование подушки сиденья

Защёлки **28** на задней части коляски должны быть отсоединены при снятии подушки сиденья.

Подсказка Используйте подушку для сиденья в холодную погоду, чтобы ребёнку было комфортней. **29**

Использование дождевика

Чтобы закрепить дождевик, натяните его на коляску и закрепите липучки и крючки на ней. **30**

! Перед использованием дождевика, пожалуйста, убедитесь, что спинка была установлена в самое низкое положение и переноска закреплена.

! Пожалуйста, проверяйте вентиляцию при использовании дождевика.

! Перед тем как сложить дождевик, убедитесь что он чистый и сухой.

! Если дождевик на коляске, а он не нужен, то всегда убирайте его, чтобы он не порвался.

! Не сажайте вашего ребёнка в коляску с дождевиком в жаркую погоду.

Использование с авто-люлькой Joie

При использовании автолюльки Joie Gemm, Juva, следуйте инструкциям.

! При возникновении проблем с использованием коляски с адаптером, см. руководство по их эксплуатации.

! Не складывайте коляску с авто-люлькой.

Обслуживание и уход

1. Подушку сиденья можно стирать в холодной воде и сушить, не выжимая её. Не используйте отбеливатель.
2. Чтобы очистить раму коляски, используйте мыло и тёплую воду. Не используйте отбеливатель или моющее средство.
3. Время от времени, проверяйте коляску на предмет раскрутившихся болтов, изношенных деталей, порванного текстиля или разошедшихся швов. Поменяйте или отремонтируйте непригодные части.
4. Воздействие солнечных лучей или жара может привести к выцветанию или деформации деталей.
5. Если коляска намочка, то откройте капюшон и дайте ей высохнуть, перед тем как её убрать.
6. Если колёса скрипят, используйте жидкое масло (например: силиконовый спрей, антикоррозийное масло или масло для швейных машин). Важно, чтобы масло попало на ось колеса. **1**
7. После использования коляски на бездорожье, полностью очистите её, чтобы удалить песок и грязь с механизмов и колесных узлов.

KR 조이를 구매해 주셔서 감사합니다.

Joie의 가족이 되신 것을 축하합니다. 우리는 당신의 아이와 여행의 일부를 함께 하게 되어 매우 즐겁습니다. Joie MIRUS와 함께 여행 하게 된 당신은 고 품질의, 완벽한 유럽 안전 인증 EN 1888:2012을 받은 제품을 사용 하게 됩니다. 이 제품은 체중이 15kg 미만인 아이에게 적합 합니다.

이 사용 설명서를 주의 깊게 읽어 보시고 당신의 아이를 최대로 보호하면서 편안하게 승차 할 수 있도록 단계별로 따라 해 주십시오.

추후 참고 을 위해 설명서를 보관 하여 주시기 바랍니다.

joiebaby.com 방문 하여 더 많은 Joie 제품을 구경 하십시오.

워런티 관련 사항은 joiebaby.com 에서 확인 바랍니다.

목차

그림	1-6
경고	81
유모차 조립	83
바구니 조립	83
앞 바퀴 조립	83
뒤 바퀴 조립	83
핸들 바 조립	83
유모차 기능	84
유모차 접기	84
등받이 각도 조절	84
핸들 바 사용	84
버클 사용	84
어깨 & 허리 벨트 사용	84
다리 받침대 조절	85
캐노피	85
캐노피 윈도우	85
핸들 방향 스위치	85
전방 회전 잠금 장치 사용	85
브레이크 사용	85
약세사리 사용	86

응급

사고가 났을 경우 당신의 아이에게 즉시 응급 조치 및 의학적 치료를 하시는 것이 중요합니다.

제품 정보

이 제품을 사용하기 전에 설명서에 나와 있는 지시 사항을 모두 읽어 보시기 바랍니다.

추가 질문이 있으시면 가까운 업체에 연락 주십시오.

제품	Mirus (미러스) 유모차
사용	기간 15 kg 미만 (신생아 - 36 개월 사용)
재료	플라스틱, 메탈, 패브릭
특허	patent pending
브랜드 명	Joie
웹사이트	www.joiebaby.com
제조사	Allison Baby UK Ltd
고객센터	에이원 1800-8561

부품 리스트

조립 하기 전 모든 부품이 있는지 확인 하십시오. 만일 빠진 부품이 있으시다면 가까운 업체에 연락 하십시오. 조립 할 때에는 도구가 필요하지 않습니다.

1 유모차	7 어깨 벨트 커버	13 뒤 바퀴	19 바구니
2 앞 바퀴	8 핸들 바	14 3/5 포인트 버클	20 뒤 바퀴 브레이크
3 뒤 바퀴	9 시트 패드	15 양 대면 회전	21 핸들
4 One-hand-fold 버튼	10 발판	슬라이더	22 핸들바
5 캐노피	11 앞 바퀴 회전 잠금 장치	16 캐노피 지지대	23 핸들바
6 헤드 레스트	12 앞 바퀴	17 2 중 잠금	
		18 등받이 조절기	

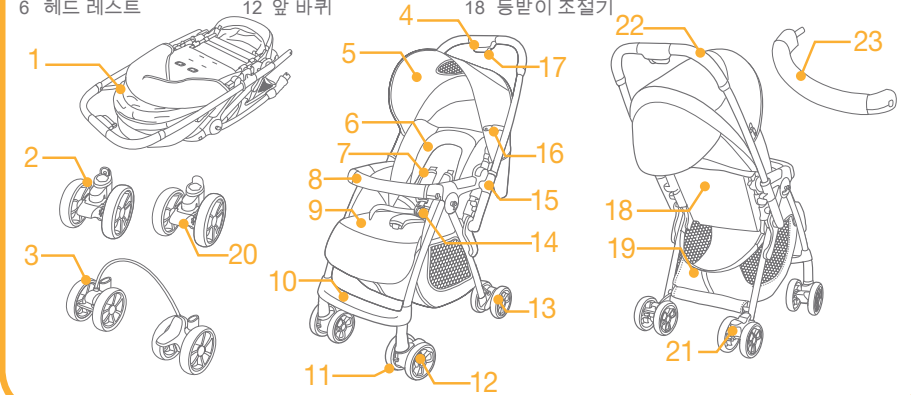

Accessories

(Non-included)

- 1 시트 패드
- 2 헤드 서포트
- 3 어깨 벨트 커버
- 4 가랑이 벨트 커버
- 5 핸들 바 커버
- 6 레인커버(미포함)

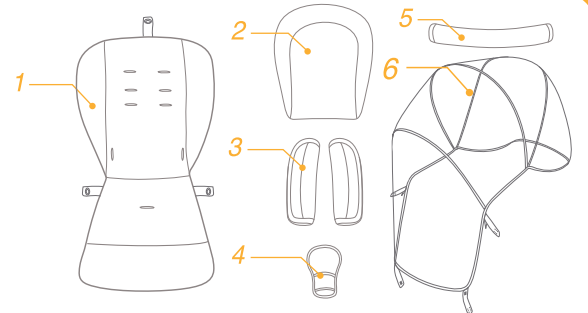

경고

- ! 성인이 조립 하는 것을 권장 합니다.
- ! 15kg 이상 무게가 나가는 아이가 사용 했을 경우 유모차에 손상이 갈 수도 있습니다.
- ! 항상 가랑이 벨트와 허리 벨트를 함께 사용 합니다. 어깨 벨트 도 같이 사용 하시기 바랍니다.
- ! 항상 가랑이 벨트와 허리 벨트를 함께 사용 합니다. 어깨 벨트 도 같이 사용 하시기 바랍니다.
- ! 위험을 방지 하기 위해 바구니에 4.5 kg 이상의 물건을 넣지 마십시오.
- ! 아이를 혼자 내버려 두지 마십시오. 유모차에 아이가 보이는 위치에 항상 두십시오.
- ! 유모차에 아이를 앉힐 경우 한번에 한 아이만 태우십시오. 핸들 또는 캐노피에 지갑, 쇼핑백, 소포 또는 악세사리 등을 놓지 마십시오.
- ! 초과로 물건을 싣거나 잘못된 방법으로 접었을 경우 또는 다른 제조자의 부품을 사용 할 경우에는 유모차에 손상, 깨짐 또는 안전하지 못한 상황이 올 수 있습니다. 주의 깊게 사용 설명서를 읽어 보십시오.
- ! 이 제품을 사용 하기 전에 사용 설명서를 모두 읽어 주십시오. 추후 사용을 위해 사용 설명서를 보관 하여 주십시오. 사용 설명서를 잘 따라 하지 않았을 경우 심각한 부상 또는 사망으로 초래 할 수 있습니다.
- ! 안전 벨트와 restraint (규제) 시스템은 반드시 올바르게 사용 되어야 합니다.
- ! 유모차를 조절 할 시에 당신의 아이의 몸이 움직이는 부품에서 간격이 떨어져 있는지 확인 하십시오.
- ! 아이가 다리에 끼거나 목이 졸릴 수 있습니다.
- ! 계단이나 에스컬레이터에서 절대 사용하지 마십시오.
- ! 아이에게 해가 되는 물건을 놓아두거나 바구니에 담지 마십시오.

- ! 고열의 물건, 액체 또는 전자 제품을 멀리 하십시오.
- ! 아이가 유모차에 서 있거나 또는 머리를 안전가드 앞으로 숙여서 앉게 하지 마십시오.
- ! 유모차를 비탈길이나 미끄러운 노면에 두지 마십시오.
- ! 목 졸림을 방지 하지 위해서는 아이가 갖고 놀기 위한 장난감을 당신의 아이 목에 두르고 사용 하지 마십시오.
- ! 핸들에 아무것도 붙이지 마십시오.
- ! 아이가 유모차에 앉아 있을 경우 유모차를 들지 마십시오.
- ! 바구니에 아이를 앉히지 마십시오.
- ! 넘어지는 것을 방지 하기 위해 아이가 유모차를 기어올라 타게 하지 마십시오.
- ! 유모차를 접고 펼 때 손가락이 다치지 않도록 유의 하십시오.
- ! 아이가 근접 하기 전에 유모차가 완전히 열렸는지 또는 접혔는지 확인 하십시오.
- ! 아이의 안전을 보장 하기 위해서는 유모차를 사용 하기 전 모든 장치가 잘 고정 되어 있는지 확인 하십시오.
- ! 아이의 목 졸림을 방지 하기 위해서 캐노피에서 떨어져 있는지 확인 하십시오.
- ! 유모차 정차 시 브레이크 페달을 반드시 사용 하십시오.
- ! 유모차가 고장 났을 경우 사용을 중단 하십시오.
- ! 보행 속도에 맞춰 유모차를 주행 하십시오. 이 제품은 조깅 하는 동안 사용하는 용도가 아닙니다.
- ! 질식을 막기 위해 이 제품을 사용 하기 전 플라스틱 백, 포장 재를 제거하여 주십시오. 플라스틱 백과 포장재는 유아와 어린이로부터 멀리 해야 합니다.
- ! 이 제품은 뛰기 또는 스케이팅 용도가 아닙니다.
- ! 경고 사용 전 모든 잠금 장치가 채워져 있는지 확인 하십시오.
- ! 경고 사용 전 유모차 시트 장치가 올바르게 되어 있는지 확인 하십시오.
- ! 카시트 사용 시에는 프레임에 아답터와 함께 사용 하여야 하며 이 제품은 아기침대로 사용 할 수 없습니다. 아이의 장시간 수면을 위해서는 적절한 요람이나 아기침대 사용을 권장합니다.
- ! 유모차 사용 전에 이 사용 설명서를 읽어 주시기 바랍니다.

- ! 요람에서의 장시간 수면은 적합하지 않습니다.
- ! 요람에 제공된 매트리스 이외 추가 매트리스 또는 다른 아이টে를 함께 사용하지 마십시오.
- ! 주의 제품 사용 전 유모차가 제대로 펴졌는지, 또는 카시트가 올바르게 장착되었는지 확인하십시오.
- ! 경고 항상 안전벨트를 사용하십시오. 안전벨트와 잠금장치는 알맞게 사용되어야 합니다.
- ! 제조자에 의해 승인된 악세서리가 아닌 제품을 사용하지 마십시오. 제조자가 추천하거나 제공하는 부품만 사용하시기 바랍니다.

유모차 조립

이 제품을 사용 및 조립 하기 전 사용 설명서를 모두 숙지 하여 주십시오.

유모차 열기

그림 2-1 번 과 같이 ② - 1 중 잠금 장치를 누르고 ② - 2 번의 one-hand-fold 버튼을 눌러서 접습니다. 유모차를 다시 펼 경우 잡아 당겨 줍니다.

! 지속적으로 사용 하기 전 유모차가 완전히 열렸는지 확인 하십시오.

바구니 조립하기

뒤편 유모차의 양 옆 바구니 플라스틱 부분에 끼워 주십시오. ③

앞 바퀴 조립하기

앞 바퀴는 유모차 앞 다리부분에 조립 하십시오. 바퀴 조립 시 조립이 잘 되었는지 당겨 보면서 확인 합니다. ④

앞 바퀴는 버튼 부분을 누르면 해제가 가능 합니다.

뒤 바퀴 조립하기

뒤 바퀴는 유모차 뒤 다리 부분에 조립 하십시오. ⑤ 바퀴 조립 시 조립이 잘 되었는지 당겨 보면서 확인 합니다. ⑥

바구니는 브레이크 선을 감싸 하단 프레임 주변을 스냅 버튼을 채운다.

핸들 바 조립 하기

한쪽 옆 핸들 바를 클릭 하는 소리가 날 때까지 끼웁니다. ⑦

다른 한쪽 핸들 바 모두 조립하여 클릭 소리가 날 때까지 끼웁니다. ⑧

완벽하게 조립된 유모차는 그림 ⑨ 번과 같습니다.

유모차 작동

유모차 접기

접기 전에 캐노피를 접어 주십시오.

그림 ⑩ - 1 번 과 같이 2 중 잠금 장치를 해제하고 one-hand-fold 버튼을 ⑩ - 2 누릅니다. 접기 위해 유모차를 앞으로 밀니다.

클릭 소리가 나는 것은 유모차가 완전히 접힌 것을 의미합니다. ⑪

! 유모차는 핸들이 앞으로 가 있을 경우 접히지 않습니다.

각도 조절

4 단계의 등받이 각도 조절이 있습니다.

등받이 각도 조절을 하기 위해서는 등받이 각도 조절 버튼을 당긴 다음에 ⑫, 아래로 당겨 주십시오. ⑬ 올리려면 다시 눌러서 들어 올립니다.

! 사용 시 등받이 조절을 알맞게 조절 합니다.

핸들 바 사용

핸들 바 해제 버튼을 ⑭ - 1 누르고 난 후 핸들 바를 들어 올립니다. ⑭ - 2.

다시 핸들 바를 끝 쪽에 맞추어 아래로 눌러 잠금 합니다.

팁 핸들 바는 아이가 앉고 내릴 때 쉽게 열립니다.

버클 사용

버클 해제 하기

버클을 해제 하기 위해 중앙 버튼을 누릅니다. ⑮

버클 잠금

어깨 버클 ⑯ - 1 과 함께 허리 벨트 버클을 맞추어 중앙 버클을 클릭 합니다. ⑯ - 2

클릭 소리가 난 것은 버클이 완벽하게 잠금이 되었다는 의미입니다. ⑯ - 3

! 떨어지거나 미끄러져서 빠져 나오는 것을 막기 위해 항상 아이가 벨트에 채워져 있는지 확인 합니다.

! 당신의 아이가 아늑하게 보호 되어 있는지 확인 합니다. 아이와 어깨 벨트 사이의 간격은 한 뼘 정도 두께 이어야 합니다.

! 어깨 벨트는 교차해서 메지 마십시오. 아이의 목이 압박 될 수 있습니다.

어깨 & 허리 벨트 사용

! 당신의 아이가 떨어지는 것을 보호 하기 위해서는 어깨와 허리 벨트가 올바른 키와 길이로 되어 있는지 확인 합니다.

⑰ - 1 어깨 벨트 고정 A

⑰ - 2 어깨 벨트 고정 B

⑰ - 3 가랑이 벨트 합체 부분

큰 아이의 경우 어깨 벨트 고정 A 와 가장 높은 어깨 슬롯에 맞춰 사용 합니다. 작은 아이의 경우 어깨 벨트 고정 B 부분과 가장 낮은 어깨 슬롯에 맞춰 사용 합니다.

아이의 어깨 높이에 가장 가까운 슬롯에 끼워 어깨 벨트 고정 부분을 조절 합니다. 18

어깨 길이를 변경하기 위해 가량이 벨트에 채운 후 조절 합니다. 19 - 1

그림 19 - 2 번 과 같이 버튼을 누르고 있는 동안 허리 벨트를 올바른 길이로 조절 합니다. 19 - 3

팁 큰 아이의 경우 가장 높은 어깨 슬롯을 사용 합니다. 작은 아이의 경우 가장 낮은 어깨 슬롯을 사용 합니다.

발판 조절

세가지 각도 조절이 있습니다. 1-3 20 .

발판을 올리기 위해서는 발판을 누르고 포지션 1 에서 포지션 3 으로 변경 합니다. 20

양쪽의 버튼을 눌러 카프슬리브를 조절하십시오. 20 - 1, 카프슬리브를 아래쪽으로 내리십시오. 20 - 2

캐노피 사용

캐노피를 열기 위해서 앞으로 캐노피를 당겨 주십시오. 22

캐노피를 접기 위해서는 뒤쪽으로 젖혀 주십시오.

캐노피 윈도우 창 사용

캐노피에는 하나의 윈도우 창이 있습니다.

윈도우 창을 열기 위해서는 캐노피 덮개를 뒤로 젖혀 주십시오.

핸들 방향 전환

핸들 포지션을 변경 하기 위해서 왼쪽 및 오른쪽 방향 전환 가능 한 슬라이더를 위로 올려 23 - 1 핸들을 다른 앞 쪽 또는 뒤쪽으로 클릭 하는 소리가 날 때까지 움직여 줍니다. 23 - 2

! 핸들을 전환 할 때 아이의 손과 다리가 핸들 바 부분과 멀리 떨어져 있는지 확인 하십시오.

앞 바퀴 회전 고정 장치

앞 바퀴 회전 고정 장치를 위로 올리면 자유로운 방향 전환이 유지 됩니다. 24

팁 지면이 매끄럽지 않을 경우 회전 고정 장치를 사용을 권고 합니다.

브레이크 사용

바퀴를 잠그기 위해서는 뒤편 브레이크 레버를 밟습니다. 뒷바퀴는 그림 25 번 과 같습니다.

바퀴 잠금을 해제하기 위해서는 브레이크 레버를 들어 올립니다. 26

바퀴 잠금을 해제 하기 위해서는 브레이크 레버를 들어 올립니다.

팁 유모차가 정지 할 경우 항상 브레이크를 사용 하시기 바랍니다.

악세사리 사용

27 - 1 시트 패드

27 - 3 어깨 벨트 커버

27 - 5 핸들 바 커버

27 - 2 헤드 서포트

27 - 4 가량이 벨트 커버

27 - 6 레인커버 (미포함)

모든 악세사리는 모델 에 따라 포함 되지 않을 수 있습니다.

시트 패드 사용

시트 패드를 제거할 경우, 유모차 뒷편의 스냅 28 을 분리 하십시오.

팁 편안한 승차감을 위해서, 추운 날씨에 시트 패드를 사용하십시오. 28

조이 카시트 사용

조이 켄 (Gemm & Juva) 카시트와 사용 할 경우 아래 지시사항을 따라 주시기 바랍니다

! 유모차와 아답터 사용에 있어서 문제 발생 시 각각의 사용 설명서를 확인 바랍니다

! 카시트가 장착된 상태에서 유모차를 접지 마십시오.

관리 및 유지

1. 시트 패드는 차가운 물로 세탁 하여 그대로 건조 하여 주십시오. 표백 하지 마십시오.
2. 유모차 프레임을 닦기 위해서는 가정용 비누를 사용하여 뜨거운 물로 닦아 주십시오. 표백제 또는 세제를 사용하지 마십시오.
3. 유모차의 빠진 부품 파손 또는 느슨해진 나사 가 없는지 수시로 확인 합니다.
4. 과도한 햇빛 노출은 부품의 뒤틀림이 생길 수 있습니다.
5. 유모차가 젖었을 경우 캐노피를 열어 보관 하기 전에 말려 주십시오.
6. 만일 바퀴에서 소리가 난다면 오일(WD-40) 을 칠하거나 녹슬지 않은 오일 또는 기계용 오일을 발라 주십시오. 바퀴축과 바퀴에 오일을 넣는 것이 중요합니다.
7. 해변가에서 유모차를 사용 할 경우 부품과 바퀴의 모래와 소금을 완전히 제거 한 후 닦아 주십시오.

품질 보증서

본 제품은 정부가 고시한 소비자 피해 보상 기준에 의거, 당사에서는 다음과 같이 품질을 보증해 드립니다. 조이는 새로운 제품의 디자인의 변경과 관련하여 이전에 만들어진 제품에 대한 책임을 가지지 않습니다.

1. 상품 교환

기능 및 디자인, 색상 불만 시 구입 후 7일 이내에 재판매에 하자가 없는 경우, 구입처에서 가능 합니다.

(영수증 지참)

단, 사용, 오염, 포장 상태 등 재판매에 하자가 있는 상품은 교환이 불가 합니다.

2. 불량 교환

1년 이내에 정상적인 사용 상태에서 발생한 성능, 기능상의 동일하자 3회 이상 하자가 있는 상품은 교환이 가능합니다.

3. 무상 수리

정상적인 사용 중에 1년 이내에 제조상의 결함이 나타난 경우에 가능합니다. 무상 수리의 경우 구입하신 곳의 영수증을 지참 하셔야 가능합니다.

4. 유상 수리

품질표시 보증기간 이후 발생하는 고장

- 품질 보증기간 이내라도 다음과 같은 경우에는 유상 수선입니다.

! 사용 부주의 (사용설명서의 주의 사항 참조)

! 구입 후 운반 및 취급 부주의로 인한 고장

! 부당한 수리로 인한 고장

! 화재, 천재지변으로 인한 고장

5. 부품 보유 기간

당해 년도 모델 기준 2년간 입니다.

EL Καλώς ήρθατε στη Joie™

Συγχαρητήρια που γίνετε μέλος της οικογένειας Joie. Είμαστε ενθουσιασμένοι που γίναμε κομμάτι του ταξιδιού σας με το μωρό σας. Καθώς ταξιδεύετε με το Joie MIRUS, χρησιμοποιείτε ένα καρότσι υψηλής ποιότητας, πλήρως πιστοποιημένο σύμφωνα με τα Ευρωπαϊκά στάνταρτ ασφαλείας EN 1888:2012.

Το προϊόν είναι κατάλληλο για χρήση σε παιδιά κάτω των 15kg. Παρακαλώ διαβάστε προσεκτικά τις οδηγίες και ακολουθήστε όλα τα βήματα εξασφαλίζοντας άνετες βόλτες και την καλύτερη προστασία για το παιδί σας.

Κρατήστε το εγχειρίδιο οδηγιών για το μέλλον

Επισκεφτείτε μας στο www.joiebaby.com για να κατεβάσετε το εγχειρίδιο και για να δείτε και άλλα ενδιαφέροντα προϊόντα Joie.

Για πληροφορίες εγγύησης, παρακαλώ επισκεφθείτε τον ιστότοπό μας joiebaby.com

Περιεχόμενα

Στοιχεία	1-6
Προσοχή	89
Συναρμολόγηση καροτσιού	91
Άνοιγμα καροτσιού	91
Συναρμολόγηση καλαθιού	91
Συναρμολόγηση μπροστινών τροχών	91
Συναρμολόγηση Πίσω τροχών	91
Συναρμολόγηση μπάρας	91
Λειτουργία καροτσιού	92
Κλείσιμο καροτσιού	92
Ρύθμιση ανάκλισης	92
Χρήση μπάρας	92
Χρήση ασφάλειας	92
Χρήση ζώνης ώμου και μέσης	92
Ρύθμιση Υποποδίου	93
Χρήση κουκούλας	93
Χρήση παράθυρο κουκούλας	93
Διακόπτης κατευθύνσεως λαβής	93
Χρήση μπροστινής περιστρεφόμενης ασφάλειας	93
Χρήση φρένου	93
Χρήση αξεσουάρ	94
Φροντίδα και Συντήρηση	94

ΕΠΕΙΓΟΝ

Σε περίπτωση έκτακτης ανάγκης ή ατυχήματος, είναι σημαντικό να έχει το παιδί σας άμεση ιατρική περίθαλψη.

Πληροφορίες Προϊόντος

Διαβάστε προσεκτικά τις οδηγίες από το εγχειρίδιο. Σε περίπτωση απορίας επικοινωνήστε με το πωλητή σας άμεσα. Κάποια χαρακτηριστικά μπορεί να διαφέρουν ανάλογα το μοντέλο.

Προϊόν	Mirus καρότσι
Κατάλληλο για	Παιδιά κάτω των 15kg
Υλικά	Πλαστικά, Μεταλλικά Υφάσματα
Patent no	Εκκρεμούν
Κατασκευασμένο	Κίνα
Όνομα Εταιρείας	Joie
Ιστότοπος	www.joiebaby.com
Κατασκευαστής	Allison Baby UK Ltd

Λίστα

Σιγουρευτείτε ότι όλα τα κομμάτια είναι διαθέσιμα πριν τη συναρμολόγηση. Αν κάποιο κομμάτι λείπει παρακαλώ επικοινωνήστε με τον αντιπρόσωπο σας. Δεν χρειάζονται εργαλεία για τη συναρμολόγηση.

- | | | |
|-----------------------|----------------------------------|-----------------------|
| 1 Καρότσι | 10 Υποπόδιο | 18 Ρυθμιστής πλάτης |
| 2 Μπροστινοί τροχοί | 11 Μπροστινή ασφάλεια τροχών | 19 Καλάθι αποθήκευσης |
| 3 Πίσω τροχοί | 12 Μπροστινοί τροχοί | 20 Μπροστινό φρένο |
| 4 Κουμπί κλεισίματος | 13 Οπίσθιοι τροχοί | 21 Οπίσθιο φρένο |
| 5 Κουκούλα | 14 3/5 σημείων κούμπωμα | 22 Χειρολαβή |
| 6 Μαξιλάρι κεφαλής | 15 Ασφάλεια μεταφοράς χειρολαβής | 23 Μπάρα |
| 7 Κάλυμμα ζώνης ώμων | 16 Ασφάλεια κουκούλας | |
| 8 Μπάρα | 17 Δεύτερη ασφάλεια | |
| 9 Μαλακό ύφασμα θέσης | | |

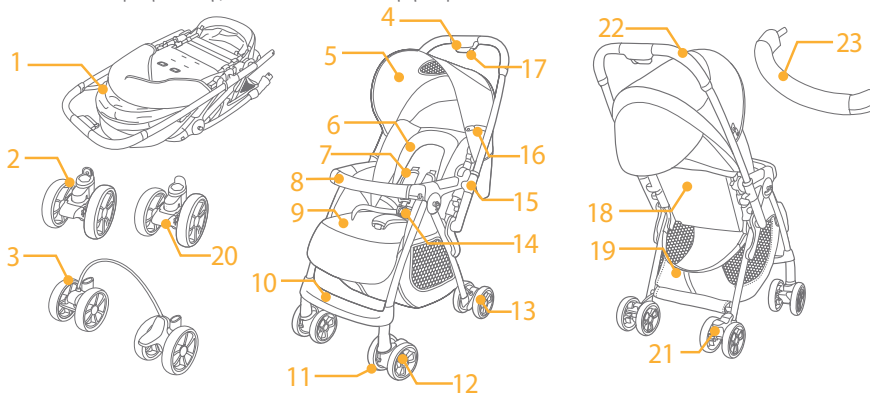

Αξεσουάρ (δεν περιλαμβάνονται)

- 1 Μαλακό ύφασμα θέσης
- 2 Στήριγμα κεφαλής
- 3 Μαξιλαράκια ώμων
- 4 Μαξιλαράκια ασφάλειας
- 5 Κάλυμμα μπάρας
- 6 Προστασία βροχής

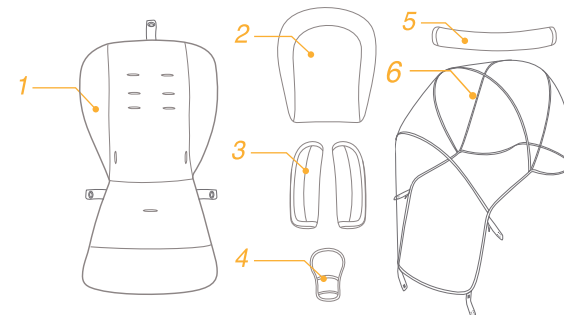

ΠΡΟΣΟΧΗ

- ! ΠΡΟΣΟΧΗ Πάντα να χρησιμοποιείτε το σύμπλεγμα των ζωνών με την ζώνη της μέσης .Προτείνεται να χρησιμοποιείτε την ζώνη ώμων πάντα.
- ! ΠΡΟΣΟΧΗ ΠΡΟΕΙΔΟΠΟΙΗΣΗ Δείτε εάν οι διατάξεις προσάρτησης για τον κορμό του καροτσιού ή τη μονάδα του καθίσματος ή του καθίσματος αυτοκινήτου είναι σωστά ενωμένες πριν τη χρήση.
- ! ΠΡΟΣΟΧΗ Να τσεκάρετε ότι το σώμα του καροτσιού ή η θέση έχει μπει καλά στο σκελετό και είναι σωστά συνδεδεμένα.
- ! ΠΡΟΣΟΧΗ Μην αφήνετε το παιδί σας να παίζει με το προϊόν.
- ! Η Συναρμολόγηση του καροτσιού να γίνεται από ενήλικα.
- ! Η χρήση του καροτσιού με ένα παιδί που είναι πάνω από 15 κιλά θα προκαλέσει ζημιά στο καρότσι.
- ! Για να αποτραπεί μία επικίνδυνη ασταθή κατάσταση μην τοποθετείτε στο καλάθι βάρος παραπάνω από 4,5 κιλά.
- ! Ποτέ μην αφήνετε το μωρό σας μόνο του το καρότσι. Πάντα να το επιβλέπεται .
- ! Να χρησιμοποιείτε μόνο με ένα παιδί τι καρότσι και μην βάζετε σακούλες, τσάντες και πολύ βάρος στις χειρολαβές .
- ! Η υπερφόρτωση, η λάθος αναδίπλωση ή η χρήση εξαρτημάτων άλλων κατασκευαστών μπορεί να προκαλέσουν στο καρότσι ζημιά ή να σπάσει Διαβάσετε το εγχειρίδιο οδηγιών προσεκτικά.
- ! Παρακαλώ διαβάστε προσεκτικά τις οδηγίες χρήσεως πριν χρησιμοποιήσετε το προϊόν .Κρατήστε τις οδηγίες για το μέλλον. Η Αποτυχία σωστής χρήσης του καροτσιού μπορεί να προκαλέσει σοβαρού τραυματισμούς ή θάνατο.
- ! Οι ζώνες ασφαλείας και το σύστημα συγκράτησης πρέπει να χρησιμοποιούνται σωστά.
- ! Βεβαιωθείτε ότι το σώμα του παιδιού σας είναι σαφές όταν συναρμολογείτε το καρότσι.
- ! Τα παιδιά μπορεί να γλιστρήσουν από το άνοιγμα των ποδιών αν δεν χρησιμοποιείτε την ζώνη .
- ! Μην χρησιμοποιείτε το καρότσι σε σκάλες .

- ! Μην τοποθετείτε αντικείμενα που μπορεί να προκαλέσουν τραυματισμό στο καρότσι.
- ! Κρατήστε το καρότσι μακριά από υψηλές θερμοκρασίες ,υγρά ή ηλεκτρονικές μηχανές.
- ! Μην αφήνετε το μωρό σας να είναι όρθιο στο καρότσι ή να κάθεται ανάποδα με το κεφάλι προς τα κάτω.
- ! Μην αφήνετε το καρότσι σας σε επικίνδυνους δρόμους, πλαγιές .
- ! Σιγουρευτείτε ότι όλα τα κομμάτια είναι σωστά συναρμολογημένα και ότι το καρότσι κλείνει σωστά πριν την χρήση του.
- ! Προς αποφυγή στραγγαλισμού μην τοποθετείται προϊόντα με κορδόνια κοντά στο λαιμό του παιδιού σας.
- ! Προς αποφυγή αστάθειας μην βάζετε τίποτα στις χειρολαβές .
- ! Μην γλιστράτε το καρότσι ενώ το παιδί είναι μέσα.
- ! Μην χρησιμοποιείτε το καλάθι για να βάζετε μέσα το παιδί.
- ! Προς αποφυγή ατυχημάτων μην αφήνετε το παιδί να σκαρφαλώνει στο καρότσι .
- ! Προς αποφυγή ατυχημάτων στα δάχτυλα να προσέχετε όταν ανοίγετε και κλείνετε το καρότσι.
- ! Σιγουρευτείτε ότι το καρότσι είναι καλά ανοιχτό ή κλειστό πριν αφήσετε το παιδί σας κοντά του.
- ! Για να εξασφαλιστεί η ασφάλεια του παιδιού σας παρακαλούμε να βεβαιωθείτε ότι όλοι οι μηχανισμοί έχουν καθοριστεί πριν από τη χρήση του καροτσιού.
- ! Προς αποφυγή του στραγγαλισμού βεβαιωθείτε ότι το παιδί σας είναι μακριά από την κουκούλα.
- ! Πάντα να χρησιμοποιείτε το φρένο όταν έχετε σταματημένο το καρότσι.
- ! Μην χρησιμοποιείτε το καρότσι αν έχει χαλάσει ή σπάσει .
- ! Η χρήση του καροτσιού είναι καθαρά για βόλτα και όχι για τζόκιν.
- ! Προς αποφυγή ασφυξίας μετακινήστε την πλαστική σακούλα και την σακούλα συσκευασίας από το προϊόν .Η πλαστική σακούλα και η σακούλα συσκευασίας πρέπει να

φυλάγονται μακριά από το καρότσι .

! Το προϊόν δεν είναι κατάλληλο για τζόκιν και πατινάζ.

! Το καρότσι έχει σχεδιαστεί για χρήση από 0 και συνιστάται να χρησιμοποιείτε στην μεγαλύτερη ανάκληση για νεογέννητα .

! Για τα καθίσματα αυτοκινήτων χρησιμοποιείται σε συνδυασμό με ένα αμάξωμα το όχημα αυτό δεν αντικαθιστά μια κούνια ή το κρεβάτι. Αν το παιδί σας πρέπει να κοιμηθεί τοποθετείστε το σε ένα κρεβάτι.

! ΠΡΟΕΙΔΟΠΟΙΗΣΗ Χρησιμοποιείτε πάντοτε το κάθισμα ασφαλείας. Οι ζώνες και τα καθίσματα ασφαλείας πρέπει να χρησιμοποιούνται σωστά.

! Δεν πρέπει να χρησιμοποιούνται εξαρτήματα που δεν έχουν εγκριθεί από τον κατασκευαστή. Θα πρέπει να χρησιμοποιούνται μόνο ανταλλακτικά που παρέχονται ή συνιστώνται από τον κατασκευαστή.

Συναρμολόγηση καροτσιού

Παρακαλώ διαβάστε καλά τις οδηγίες χρήσεως πριν χρησιμοποιήσετε το καρότσι.

Άνοιγμα καροτσιού

Πιέστε την δεύτερη κλειδαριά ② - 1 και πιέστε το κουμπί. ② - 2 Εντωμεταξύ πιέστε το καρότσι προς τα πίσω .Οι σύρτες πρέπει να ασφαλισουν σωστά .

! Βεβαιωθείτε ότι το καρότσι είναι εντελώς ανοιχτό πριν συνεχίσετε .

Συναρμολόγηση καλαθιού

Τοποθετείστε τις πλαστικές ασφάλειες μέσα στις υποδοχές στο πίσω μέρος του καροτσιού . ③

Συναρμολόγηση μπροστινών τροχών

Συναρμολογήστε τις μπροστινές ρόδες στα μπροστινά πόδια. Σιγουρευτείτε ότι οι ρόδες είναι καλά ασφαλισμένες . ④

οι μπροστινοί τροχοί μπορούν να αποσυναρμολογηθούν πατώντας τα κουμπί .

Συναρμολόγηση πίσω τροχών

Συναρμολογήστε τους πίσω τροχούς στα πίσω πόδια .Σιγουρευτείτε ότι οι ρόδες είναι καλά ασφαλισμένες . ⑤

τυλίξτε το καλάθι γύρω από το πλαίσιο και τον άξονα φρένων και στη συνέχεια κουμπώστε στη θέση του . ⑥

Οι πίσω τροχοί μπορούν να αποσυναρμολογηθούν πατώντας τα κουμπί .

Συναρμολόγηση μπάρας

Ευθυγραμμίστε τον άξονα με την τρύπα στο πλαίσιο υποβραχιόνιο στη συνέχεια τοποθετήστε μέχρι να ακούσετε ένα

θόρυβο (κλικ). ⑦

Ευθυγραμμίστε το άλλο άκρο της μπάρας. ⑧

και στη συνέχεια σπρώξτε προς τα κάτω για να κλειδώσετε. ⑨

Κλείσιμο καροτσιού

Складывание коляски

Πριν κλείσετε το καρότσι παρακαλώ σηκώστε την κουκούλα .

Σπρώξτε την δεύτερη ασφάλεια ⑩ - 1 και πιέστε την ασφάλεια (κλείσιμο με το ένα χέρι) ⑩ - 2. Σπρώξτε το καρότσι προς τα εμπρός για να κλείσει. ένας θόρυβος (κλικ) . ⑪

! Το καρότσι δεν μπορεί να κλείσει όταν η χειρολαβή είναι μπροστά .

Ρύθμιση Ανάκλησης

Υπάρχουν 4 γωνίες για την πλάτη.

Για να ρυθμίσετε την ανάκληση της πλάτης πιέστε το κουμπί που είναι στην πλάτη του καροτσιού ⑫, τραβήξτε προς τα κάτω την πλάτη. ⑬ Για να σηκώσετε την πλάτη πιέστε προς τα πάνω.

! Σιγουρευτείτε ότι η ανάκληση έχει ρυθμιστεί σωστά .

Χρήση Μπάρας

Πιέστε το κουμπί απελευθέρωσης ⑭ - 1, και μετά τραβήξτε την μπάρα ⑭ - 2. Ευθυγραμμίστε την μπάρα και μετά πιέστε προς τα κάτω για να κλειδώσει.

Τιπ Η Μπάρα μπορεί να ανοίξει ευκολα είτε κάθετα είτε δεν κάθετα το παιδί .

Χρήση Ασφάλειας

Ξεκλείδωμα Ασφάλειας

Πιέστε το κεντρικό κουμπί για να ξεκλειδώσετε την ασφάλεια. ⑮

Κλείδωμα ασφάλειας

Συνδυάστε την ασφάλεια από την ζώνη της μέσης με την ασφάλεια της ζώνης ώμων ⑯ - 1, και κουμπώστε στην κεντρική ασφάλεια . ⑯ - 2

Ο ήχος (κλικ) δηλώνει ότι η ασφάλεια έχει κλειδώσει . ⑯ - 3

! Προς αποφυγή τραυματισμών από πέσιμο ή γλίστρημα πάντα να δένετε το παιδί σας με ζώνη .

! Σιγουρευτείτε ότι το παιδί σας είναι ασφαλές .Η απόσταση μεταξύ του παιδιού και των ζωνών ώμων πρέπει να 'εχει απόσταση μία παλάμη .

! Μην μπλέκετε τις ζώνες ώμων .Μπορεί να δημιουργήσει πίεση στο λαιμό του παιδιού.

Χρήση Ζώνη ώμων και ζώνη μέσης

! Μην μπλέκετε και σταυρώνετε τις ζώνες διότι θα προκαλούν πίεση στο παιδί .

⑰ - 1 Πρόσδεση ώμων άγκυρα Α

⑰ - 2 Πρόσδεση ώμων άγκυρα Β

⑰ - 3 Ρυθμιστής

Για μεγαλύτερα παιδιά χρησιμοποιείστε την άγκυρα Α και τις υψηλότερες υποδοχές για την ζώνη ώμων .Για μικρότερα παιδιά χρησιμοποιείστε την άγκυρα Β και τις χαμηλότερες υποδοχές ώμων .

Χρησιμοποιείστε τις υποδοχές ζωνών και την άγκυρα που είναι πιο κοντά στο ύψος του παιδιού σας . 18

Χρησιμοποιείστε τον ρυθμιστή για να αλλάξετε το μήκος . 19 - 1

Πιέστε το κουμπί 19 - 2 ,καθώς πιέζετε τις ζώνες για το σωστό μήκος . 19 - 3

TIP Για μεγαλύτερα παιδιά χρησιμοποιείστε τις υψηλότερες υποδοχές για τις ζώνες και για μικρότερα παιδιά τις χαμηλότερες.

Συναρμολόγηση υποποδίου

Υπάρχουν 3 ανακλινόμενες γωνίες για ρύθμιση. 20

Για να ανεβάσετε το υποπόδιο σπρώξτε το από την θέση 1 στην θέση 3 . 20

Για να χαμηλώσετε το υποπόδιο πιέστε το κουμπί ρύθμισης και αό τις δύο πλευρές 21 - 1, και περιστρέψτε το υποπόδιο προς τα κάτω. 21 - 2

Χρήση κουκούλας

Για να ανοίξετε την κουκούλα κατεβάστε την προς τα κάτω . 22

Για να κλείσετε την κουκούλα τραβήξτε την προς τα πίσω .

Χρήση παραθύρου κουκούλας

Υπάρχει ένα παράθυρο κουκούλας .

Για να το ανοίξετε τραβήξτε προς τα πίσω το πτερύγιο.

Διακόπτης κατεύθυνσης μπάρας

Για αλλαγή φοράς της μπάρας πιέστε το δεξί και το αριστερό κουμπί 23 - 1 και μετακινήστε την μπάρα προς την άλλη κατεύθυνση μέχρι να σφαιλίσει . 23 - 2

! Σιγουρευτείτε ότι τα χέρια και τα πόδια του μωρού είναι μακριά από την μπάρα όταν την ρυθμίζετε .

Χρήση μπροστινής περιστρεφόμενης ασφάλειας

Πιέστε την μπροστινή ασφάλεια για να διατηρήσετε την κατεύθυνση κίνησης . 24

TIP Συνιστάται να χρησιμοποιείτε την ασφάλεια περιστροφής σε ανώμαλες επιφάνειες.

Χρήση Φρένου

Για να ασφαλίσετε τους μπροστινούς τροχούς πιέστε την ασφάλεια . 25 Αφήστε την ασφάλεια για να ελευθερώσετε.

Για να ασφαλίσετε τους πίσω τροχούς πιέστε την ασφάλεια. 26 Αφήστε την ασφάλεια για να ελευθερώσετε .

TIP Το φρένο πρέπει να είναι ασφαλισμένο όταν ανεβάζετε ή κατεβάζετε το παιδί .

TIP Να βάζετε πάντα φρένο όταν το καρότσι είναι σταματημένο.

TIP Για να σιγουρευτείτε ότι το φρένο λειτουργεί πάντα να μετακινείτε ελαφρώς το καρότσι μπροστά και πίσω .

! Προς αποφυγή ατυχημάτων πάντα να είστε σίγουροι ότι στην στάθμευση οι τροχοί είναι κλειδωμένοι και όταν χρησιμοποιείτε την χειρολαβή στην αντίθετη φορά .

Χρήση αξεσουάρ

27 - 1 Μαλακό ύφασμα θέσης

27 - 2 Στήριγμα κεφαλής

27 - 3 Μαξιλαράκια ώμων

27 - 4 Μαξιλαράκι ασφάλειας

27 - 5 Κάλυμμα μπάρας

27 - 6 Προστασία βροχής

Τα αξεσουάρ μπορούν και να πωλούνται ξεχωριστά εξαρτάται από την περιοχή .

Χρήση μαλακού υφάσματος θέσης

η θραύση του πίσω μέρος του καροτσιού θα πρέπει να αποσπάται όταν αφαιρείτε το μαξιλάρι του καθίσματος 28 .

TIP Χρησιμοποιείστε το κάλυμμα τις κρύες ημέρες για πιο άνετο κάθισμα . 29

Χρήση Κάλυμμα Βροχής

Για την συναρμολόγηση του καλύμματος βροχής, τοποθετήστε το πάνω στο καροτσάκι και στη συνέχεια συνδέστε το άγκιστρο του καροτσιού με τη θηλειά του καλύμματος βροχής . 30

! πριν την χρήση του αδιάβροχου παρακαλώ σιγουρευτείτε ότι η πλάτι του καροτσιού είναι στην χαμηλότερη δυνατή θέση και ότι το κάθισμα αυτοκινήτου έχει τοποθετηθεί και σταθεροποιηθεί πάνω στο καρότσι.

! Πριν χρησιμοποιήσετε το κάλυμμα βεβαιωθείτε ότι η πλάτι είναι ρυθμισμένη στην χαμηλότερη θέση και ότι ο μειωτήρας είναι σωστά ασφαλισμένος.

! Όταν χρησιμοποιείται το κάλυμμα να ελέγχεται πάντα τον εξαερισμό .

! Όταν δεν το χρησιμοποιείται να το πλύνετε και να το στεγνώσετε καλά πριν το διπλώσετε .

! Μην βάζετε το παιδί σας στο καρότσι μαζί με το κάλυμμα όταν ο καιρός είναι ζεστός.

Χρήση με το Joie Κάθισμα αυτοκινήτου

Όταν το χρησιμοποιήσετε με το κάθισμα αυτοκινήτου Joie Gemm & Juna παρακαλώ ακολουθήστε τις παρακάτω οδηγίες.

! Αν έχετε κάποιο πρόβλημα με το κάθισμα και τους αντάπορες ανατρέξτε στα δικά τους εγχειρίδια οδηγιών .

! Παρακαλώ μην κλείνετε το καρότσι όταν υπάρχει πάνω το κάθισμα

Φροντίδα και Συντήρηση

1. Τα υφάσματα μπορούν να πλυθούν και να στεγνωθούν .Μην χρησιμοποιείτε χλωρίνη.
2. Για να πλύνετε το σκελετό χρησιμοποιείστε ζεστό νερό και σαπούνι. Μην χρησιμοποιείτε χλωρίνη.
3. Κατά καιρούς να ελέγχετε καρότσι σας για τυχόν χαλαρές βίδες φθαμένα εξαρτήματα σκισμένα ραφές. Να τα αντικαταστήτε αν χρειάζεται .
4. Η υπερβολική έκθεση στον ήλιο ή στη θερμότητα θα μπορούσε να προκαλέσει την εξασθένηση ή στρέβλωση των τμημάτων.
5. Αν το καρότσι βραχεί –ανοίξτε την κουκούλα και αφήστε να στεγνώσει πριν το κλείσετε .
6. Αν τρίζουν οι τροχοί χρησιμοποιείστε ένα λάδι ή σπρέι λαδιού .Είναι σημαντικό να το έχετε μαζί σας . 1
7. Όταν χρησιμοποιείτε το καρότσι στην παραλία μετά πρέπει να το καθαρίσετε πολύ καλά έτσι ώστε να μην έχει άμμο και αλάτι .

معلومات عن المنتج

اقرأ جميع التعليمات في هذا الكتيب قبل استخدام هذا المنتج. وإذا كانت لديك أي أسئلة أخرى نرجو الرجوع للبائع. وبعض المواصفات قد تختلف بحسب الموديل.

المنتج :	عربة أطفال مايروس
مناسب :	للأطفال وزن أقل من 15 كجم
المواد :	بلاستيك ومعدن ونسيج فبريك
رقم براءة الاختراع :	في انتظار براءة الاختراع
صناعة :	الصين
الاسم التجاري :	جوي
الموقع على الإنترنت :	www.joiebaby.com
الصانع :	Allison Baby UK Ltd

AR مرحباً بك في عالم Joie™

نهنتكم لأنكم قد أصبحتم عضواً في عائلة جوي. وسعدنا كثيراً أن نشارككم في رحلتكم مع طفلكم الصغير. وبينما تتحركين مع عربة جوي مايروس (ماركة مسجلة) ، فإنك تستخدمين عربة عالية الجودة ومعتمدة بالكامل وأيضاً معتمدة طبقاً للمعايير القياسية الأوروبية للسلامة EN 1888:2012. هذا المنتج مناسب للاستخدام مع الأطفال بوزن أقل من 15 كجم. نرجو قراءة هذا الدليل بحرص وإتباع كل خطوة لضمان رحلة مريحة وأفضل حماية لطفلك.

احتفظي بدليل التعليمات للرجوع إليه مستقبلاً.

يمكنكم زيارتنا في موقع joiebaby.com لتنزيل الكتيبات ولمشاهدة المزيد من منتجات جوي الرائعة. لمعلومات عن الضمان، يرجى زيارة موقع الويب الخاص بنا على Joiebaby.com

المحتويات

1-6	الصور
97	تحذير
99	تجميع العربة
99	فتح العربة
99	تجميع سلة التخزين
99	تجميع العجلات الأمامية
99	تجميع العجلات الخلفية
99	تجميع مسند الذراع
99	تشغيل العربة
99	تطبيق العربة
99	ضبط الميل
100	استخدام مسند الذراع
100	استخدام الأبريم
100	استخدام أربطة الكتف والوسط
100	ضبط دعامة سمانة الساق
100	استخدام غطاء المظلة
101	استخدام ناخذة غطاء المظلة
101	تحويل اتجاه المقبض
101	استخدام القفل المفصلي الأمامي
101	استخدام الفرملة
101	استخدام المستلزمات والملحقات
102	العناية والصيانة

قائمة الأجزاء

تأكد أن جميع الأجزاء متوافرة قبل التجميع. وإذا كان هناك أي جزء ناقص نرجو الاتصال بالموزع المحلي. لا توجد أي أدوات مطلوبة للتجميع.

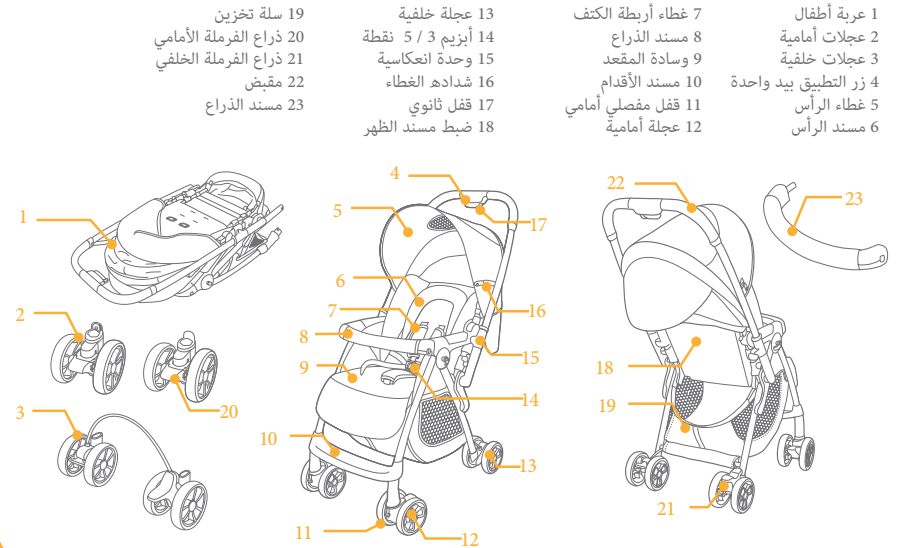

الطوارئ

في حالة الطوارئ أو الحوادث من المهم جداً العناية بلاطفال فوراً بلعلاج الطبي والإسعافات الأولية.

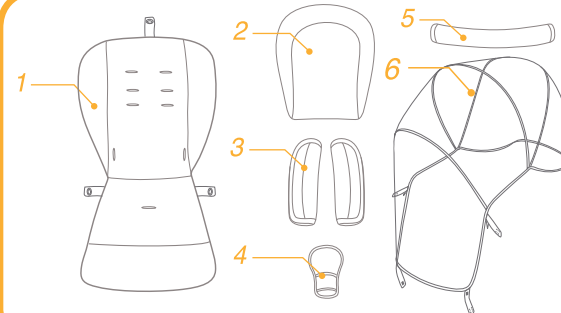

الملحقات والإكسسوارات

(قد تكون غير متضمنة)

- 1 وسادة المقعد
- 2 دعامة الرأس
- 3 غطاء أربطة الكتف
- 4 غطاء الرباط السفلي
- 5 غطاء مسند الذراع
- 6 غطاء المطر

تحذيرات

- ! لتجنب الاختناق تأكد أن الطفل لا يشترك داخل العربة.
- ! عليك استخدام الفرامل دائماً عند ترك العربة واقفة.
- ! امتنع عن استخدام العربة إذا تعرضت للتلف أو الكسر
- ! يتم استخدام العربة فقط بسرعة السير الطبيعية. إن هذا المنتج غير مخصص للاستخدام أثناء الجري.
- ! لتجنب الاختناق فك الكيس البلاستيك ومواد التعبئة قبل استخدام هذا المنتج. ومن بعدها احتفظ بالكيس البلاستيك ومواد التعبئة بعيداً عن الأطفال الصغار.
- ! هذا المنتج غير مناسب للجري أو التزلج
- ! العربة مصممة للاستخدام من الولادة ونوصي باستخدام الوضع المائل جداً للأطفال حديثي الولادة.
- ! لمقاعد السيارات المستخدمة بالارتباط مع الشاسيه ، فإن هذه العربة لا تحل محل مقعد الأطفال أو مهد الطفل. وإذا كان طفلك بحاجة للنوم يلزم وضعه في المهد المناسب لذلك.
- ! يتم تعشيق فرامل الانتظار عند وضع ورفع الأطفال.
- ! تحذير احرص دائماً على استخدام نظام تقييد حركة الطفل. يجب استخدام أحزمة الأمان ونظام تقييد الحر كة استخدام أ صحيح أ.
- ! يجب عدم استخدام قطع الغيار غير المعتمدة من قِبل الجهة المصنِّعة. فيجب ألا يتم استخدام إلا قطع الغيار المرفقة أو الموصى بها من قِبل الجهة المصنِّعة.
- ! تحذير : استخدم دائماً مجموعة الرباط السفلي مع حزام الوسط. ومن المقترح أن يتم أيضاً استخدام أربطة الأكتاف.
- ! تحذير : تأكد أن جميع الأقفال مغلقة قبل الاستخدام.
- ! تحذير : تأكد أن أدوات ملحقات وحدة المقعد أو الجسم مغلقة بشكل صحيح قبل الاستخدام
- ! تحذير : لا تدع طفلك يعبث بهذا المنتج.
- ! يتم التجميع بمعرفة الكبار.
- ! استخدم عربة الأطفال مع أطفال بوزن أكبر من 15 كجم يؤدي إلى تلف عربة الأطفال.
- ! لمنع عدم الاستقرار أو المخاطر لا تضع وزناً أكثر من 4.5 كجم في سلة التخزين.
- ! لا تترك طفلك أبداً بدون ملاحظة. عليك متابعة الطفل دائماً أثناء وجوده في العربة.
- ! استخدم العربة لطفل واحد في الوقت الواحد. ولا تضع أبداً الحقائب ومحافظ اليد وأكياس المشتريات أو الطرود أو الإكسسوارات على المقبض أو الغطاء.
- ! إن التحميل الزائد أو التطبيق غير السليم أو استخدام أجزاء مكونات من مصانع أخرى قد يؤدي إلى تلف العربة أو كسرها أو تصح غير مأمونة. اقرأ دليل التعليمات بحرص.
- ! نرجو قراءة جميع التعليمات في هذا الكتيب قبل استخدام المنتج. نرجو حفظ دليل التعليمات للاستخدام مستقبلاً. والتقصير في إتباع هذه التحذيرات والتعليمات قد يؤدي إلى الإصابات الخطيرة أو الوفاة.
- ! يتم استخدام أربطة السلامة ونظام أحزمة الأمان بحرص.
- ! تأكد أن جسم الطفل بعيد عن الأجزاء المتحركة عند ضبط العربة.
- ! قد ينزلق الطفل داخل فتحات الساق ويتعرض للاختناق إذا لم يتم استخدام الأربطة.
- ! لا تستخدم العربة أبداً على السلالم أو السلالم المتحركة.
- ! لا تضع أبداً أي أشياء قد تضر بالطفل والعربة في الدرج الخاص بالأشياء.
- ! ابتعد عن الإلكترونيات والسوائل والأشياء الساخنة.
- ! لا تدع طفلك يقف فوق العربة أو يجلس في العربة مع الرأس متجه نحو الجانب الأمامي من العربة.
- ! لا تترك العربة على الطرق والمنحدرات أو الأماكن الخطرة.
- ! تأكد أن جميع الأجزاء يتم تجميعها وتثبيتها بطريقة صحيحة قبل استخدام العربة.
- ! لتجنب الاختناق لا تضع أشياء ذات خيوط حول رقبة الطفل أو يتم تعليق خيوط من هذا المنتج أو ربط خيوط في اللعب.
- ! لمنع الانقلاب لا تضع أشياء على الذراع.
- ! لا ترفع العربة أثناء وجود الطفل بداخلها.
- ! لا تستخدم سلة التخزين كطريقة لحمل الطفل.
- ! لمنع الانقلاب لا تدع طفلك يتسلق العربة. وعليك أن ترفع الطفل عند الدخول والخروج من العربة.
- ! لتجنب انحشار الأصابع عليك الحرص عند تطبيق وفك العربة.
- ! تأكد أن العربة مفتوحة بالكامل أو منطبعة قبل السماح بوجود الطفل بالقرب من العربة.
- ! لضمان سلامة طفلك تأكد دائماً أن جميع التركيبات ثابتة قبل استخدام العربة.

يمكن فتح مسند الذراع بسهولة وضع ورفع الطفل من العربة.

استخدام الأبريم

فك الأبريم

اضغط الزر المركزي لفك الأبريم 15

إغلاق الأبريم

يتم ضبط أبريم حزام الوسط مع أبريم الكنف 1 - 16 ويتم وضعه داخل الأبريم المركزي 2 - 16. إن صوت الطقطة يعني أن الأبريم قد تم إغلاقه بالكامل 3 - 16

! لتجنب الإصابات الشديدة من السقوط أو الانزلاق ، يتم إحكام وضع الطفل في العربة دائماً باستخدام الأربطة.

! تأكد من إحكام وتأمين وضع الطفل. والمسافة التي تركها بين الطفل وأربطة الأكتاف بسمك إصبع واحد تقريباً.

! لا تضع أربطة الأكتاف متقاطعة أن هذا يؤدي إلى الضغط على رقبة الطفل.

طسولاو فاتكلاًأ ؤطبر أم لملختسا

! لكي تحمي طفلك من السقوط ، بعد وضع الطفل في المقعد افحص وتأكد ما إذا كانت أربطة الأكتاف والوسط بالارتفاع والطول الصحيح.

مثبت أربطة الكنف (أ) 1 - 17

مثبت أربطة الكنف (ب) 2 - 17

ضبط الانزلاق. 3 - 17

بلائسبة للطفل بلاحجم الأكبر استخدم مثبت أربطة الأكتاف (أ) والحروز الأعلى من جهة الكنف. وبلائسبة للطفل الأصغر حجماً استخدم مثبت اربطة الأكتاف (ب) وحروز الأكتاف السفلية.

استخدم أي مثبت لأربطة الأكتاف في الحروز الأقرب لارتفاع اكتاف الطفل 18

استخدم ضبط الانزلاق لتغيير طول الأربطة 1 - 19

اضغط الزر 2 - 19 مع سحب أربطة الوسط إلى الطول المناسب 3 - 19

بلائسبة للطفل بحجم أكبر استخدم حروز الأكتاف بلامستوى الأعلى. وبلائسبة للطفل بلاحجم الأصغر استخدم حروز الأكتاف بلامستوى الأقل.

ضبط دعم سمانة الساق

توجد ثلاثة زوايا للميل 20 للضبط.

لرفع دعامة سمانة الساق اضغط دعامة سمانة الساق من الوضع 1 إلى الوضع 3 - 20

لإنزال دعم سمانة الساق اضغط أزرار الضبط على الجانبين من دعامة السمانة 1 - 21 ويتم تدوير دعم السمانة لأسفل 2 - 21.

تجميع العربة

نرجو قراءة جميع التعليمات في هذا الدليل قبل تجميع واستخدام هذا المنتج .

فتح العربة

اضغط القفل الثانوي 1 - 2 واضغط زر التطبيق بلايد الواحدة 2 - 2 وفي غضون ذلك اسحب العربة رجوعاً للخلف. عندئذُ فإن الأبريم سيستقر في موضعه.

! تأكد أن العربة مفتوحة بالكامل قبل الاستمرار.

تجميع سلة التخزين

ضع الطرف البلاستيك لسلة التخزين في الفتحات المقابلة في ظهر العربة - 3

تجميع العجلات الأمامية

يتم تجميع العجلات الأمامية في القواعد الأمامية. وتأكد أن العجلات مثبتة بإحكام من خلال سحب مجموعات العجلات 4

يمكن فك العجلات الأمامية بلاضغط على أزرار الفك.

تجميع العجلات الخلفية

يتم تجميع العجلات الخلفية في القوائم الخلفية. وتأكد أن العجلات مثبتة بإحكام من خلال سحب مجموعات العجلات 5

يتم لف سلة التخزين حول الفريم ومحور الفرامل ثم ضعه في موضعه 6

يمكن فك العجلات الخلفية بلاضغط على أزرار الفك.

تجميع مسند الذراع

اضبط المحور مع التقب في مسند الذراع الجانبي ثم يتم التثبيت للتجميع مع صوت طقطة 7

اضبط الطرف الآخر لمسند الذراع مع المكون المقابل ثم اضغط للإغلاق 8

العربة بعد تجميعها بالكامل كما هو مبين في 9

تشغيل عربة الأطفال

تطبيق عربة الأطفال

قبل التطبيق اسحب غطاء الشمس

اضغط القفل الثانوي 1 - 10 واضغط زر الانطلاق بلايد الواحدة 2 - 10 ادفع العربة للأمام للتطبيق. ستسمع عندئذُ لصوت طقطة وهو يعني أن العربة قد تم تطبيقها بالكامل 11

! لا يمكن تطبيق العربة عندما تكون يد العربة للأمام.

ضبط الميل

ضبط درجة ميل مسند الظهر

يوجد 4 زوايا لمسند الظهر.

لميل مسند الظهر اضغط على مقبض الميل على الجانب الخلفي من المقاعد 12 واسحب مسند الظهر لأسفل 13

! لرفع مسند الظهر اضغط عليه. تأكد أن الميل يتم ضبطه بشكل مناسب للاستخدام.

استخدام مسند الذراع

اضغط زر انطلاق مسند الذراع . 1 - 14 ثم أسحب لأعلى مسند الذراع 2 - 14 اضبط استقامة طرف مسند الذراع مع المكون المقابل واضغط القفل لأسفل.

استخدام الملحقات والإكسسوارات

- دعامة الرأس 2 - 27
- وسادة المقعد 1 - 27
- غطاء أريطة القاعدة 4 - 27
- غطاء أريطة الأكتاف 3 - 27
- غطاء المطر 6 - 27
- غطاء مسند الذراع 5 - 27

إن هذه الإكسسوارات والملحقات يمكن بيعها بشكل منفصل أو قد تكون غير متوافرة بحسب المنطقة والبلد.

استخدام وسادة المقعد

يتم فك المثبت 28 على الجانب الخلفي من العربة عند فك وسادة المقعد.

نصائح: استخدام وسادة المقعد في الطقس البارد لوجود مكان مريح للجلوس 29

استخدام غطاء المطر

لتجميع غطاء المطر ضعه فوق العربة ثم ثبت أزواج من مثبتات الخفاف والحلقة على غطاء المطر 30

! قبل استخدام غطاء المطر تأكد أن مسند الظهر قد تم ضبطه عند الوضع المنخفض ومقعد الطفل في السيارة قد تم تثبيته.

! عند استخدام غطاء المطر تأكد دائماً من توافر التهوية.

! في حالة عدم الاستخدام تأكد أن غطاء المطر قد تم تنظيفه وتجفيفه قبل تطبيقه.

! إذا كان غطاء المطر في العربة عليك دائماً أن تفك غطاء المطر لتجنب التمرق.

! لا تضع الطفل في العربة مع غطاء المطر في الطقس الحار.

استخدام الملحقات مع مقعد السيارة من Joie

عند استخدام الملحقات مع مقعد سيارة من طراز Joie يرجى اتباع التعليمات التالية:

! يرجى الرجوع إلى دليل التعليمات عند مواجهة أية مشكلات متعلقة باستخدام عربة الأطفال أو باستخدام المهايئ.

! يرجى عدم طي العربة عند التركيب بمقعد السيارة.

العناية والصيانة

1 وسادة المقعد القابلة للفك يمكن غسلها بلاماء البارد والتجفيف بالتنقيط ولكن بدون تبيض.

2 لتنظيف فريم العربة استخدم فقط الماء الدافئ والصابون المنزلي ولا تستخدم المبيضات أو المذيبات.

3 أفضص العربة من وقت إلى آخر بخصوص أي مسامير مفككة أو أجزاء متآكلة أو مواد أو خيوط متآكلة ويتم استبدال أو إصلاح الأجزاء حسب اللازم.

4 التعرض الشديد للشمس أو الحرارة قد يؤدي إلى شحوب أو تجعيد الأجزاء.

5 إذا أصبحت العربة مبللة أفتح الغطاء وأتركها تجف جيداً قبل التخزين.

6 في حالة ضرير العجلات استخدم طبقة خفيفة من الزيت (على سبيل المثال زيت السليكون أو الزيت المضاد للصدأ أو زيت ماكينة الخياطة). ومن المهم دخول الزيت إلى محاور العجلات ومجموعات العجلات. 1

7 عند استخدام العربة على الشاطئ يتم تنظيف العربة جيداً من بعدها لإزالة أي رمال أو أملاح من التركيبات المفصلية ومجموعات العجلات.

استخدام الغطاء

افتح الغطاء اسحب الغطاء للأمام 22

لتطبيق الغطاء ادفع الغطاء للخلف.

استخدام نافذة الغطاء

توجد نافذة واحدة في الغطاء

لفتح النافذة اسحب نافذة الغطاء للخلف

تحويل اتجاه المقبض

لتحويل وضع المقبض اسحب المنزلقات الانعكاسية في اليسار واليمين لأعلى 1 - 23 وحرك المقبض للجانب الأخر حتى يرتكز في مكانه بصوت طقطقة 2 - 23

! تأكد أن أيدي وسيقان الطفل خالصة بعيداً عن مسند الذراع عند تحويل اتجاه المقبض.

استخدام قفل محاور العجلات الأمامية

اسحب قفل محاور العجلات الأمامية للمحافظة على ثبات اتجاه الحركة 24

نصائح: إتنا نوصي باستخدام قفل محاور العجلات على الأسطح غير المنتظمة.

استخدام الفرملة

لتثبيت العجلات الأمامية اضغط على أذرع الفرامل. 25 أرفع أذرع الفرامل لإطلاق العجلات.

لإغلاق العجلات الخلفية اضغط على ذراع الفرامل 26 واترك ذراع الفرامل لإطلاق العجلات.

نصائح: يجب تعشيق الفرملة عند وضع ورفع الأطفال.

نصائح: يتم استخدام الفرملة دائماً عندما تكون العربة في وضع التوقف.

نصائح: لضمان أن الفرملة مثبته تماماً ادفع العربة للأمام والخلف برفق قبل أن تترك المقبض.

! تحذير: لمنع المخاطر تأكد دائماً من تعشيق جهاز الانتظار لجميع العجلات المفصلية ويتم تثبيت العجلات المفصلية عندما تستخدم المقبض في الوضع العكسي.



Joie™

Allison baby UK Ltd,
Venture Point, Towers Business Park,
Rugeley, Staffordshire, WS15 1UZ

bring the kids™

Share the joy at joiebaby.com

P-IM0024S