

Joie™

2/3(15-36kg)

trillo™

high back booster

- GB Instruction Manual
- PT Manual de Instruções
- ES Manual de instrucciones
- FR Mode d'emploi
- DE Bedienungsanleitung
- NL Handleiding
- IT Manuale di istruzioni
- TR Kullanma kalvuzu
- SE Bruksanvisning
- KR 사용설명서
- EL Εγχειρίδιο Οδηγιών
- DA Brugervejledning
- AR دليل التعليمات



## Booster Assembly

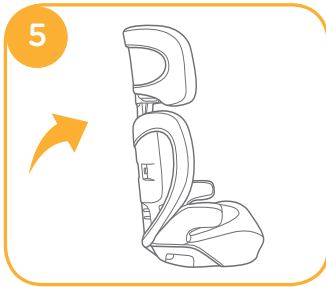
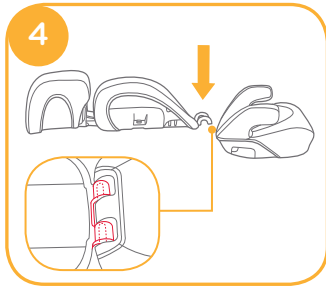
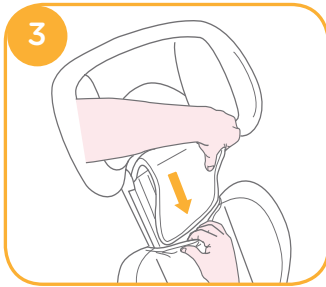
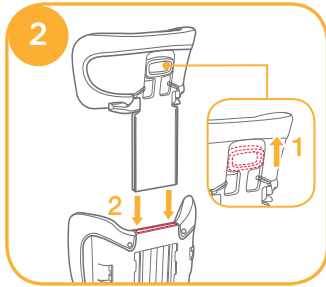
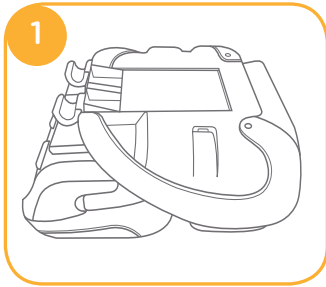

## Concerns on Installation

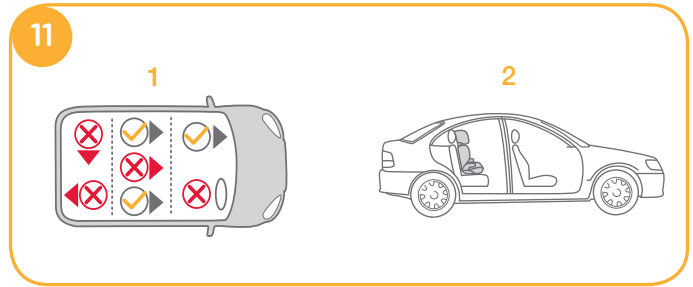
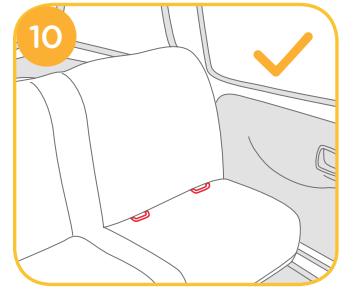
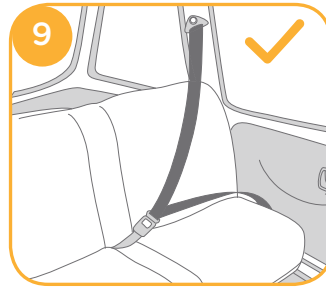
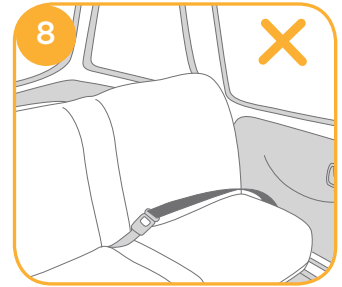
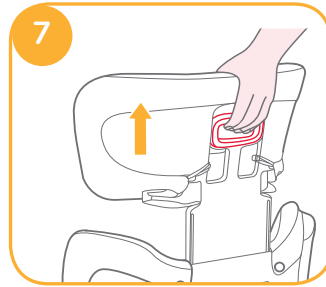

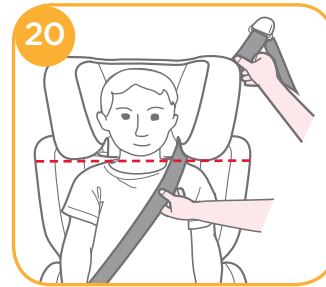
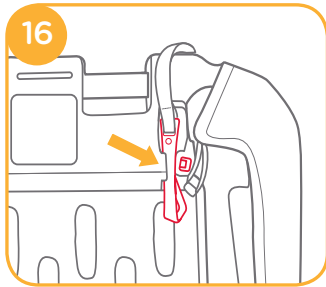
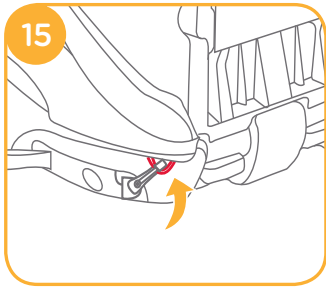
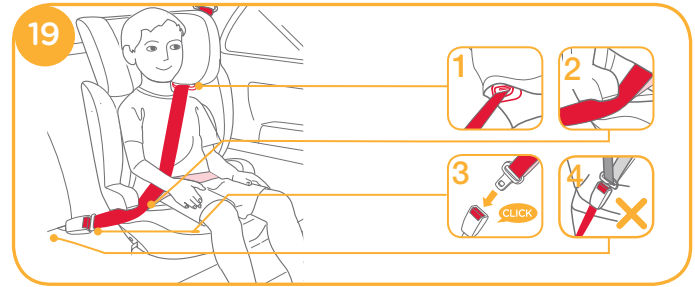
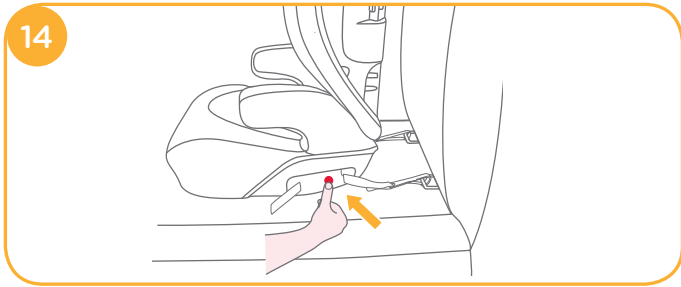
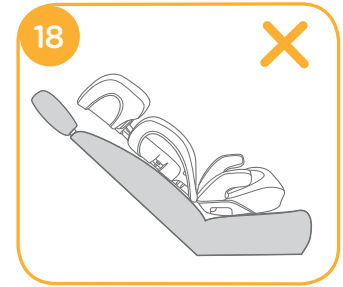
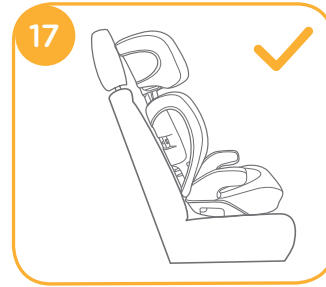
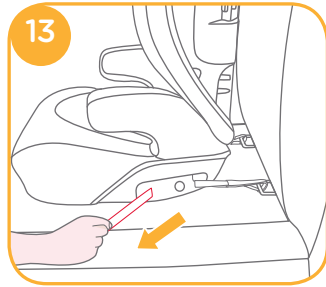
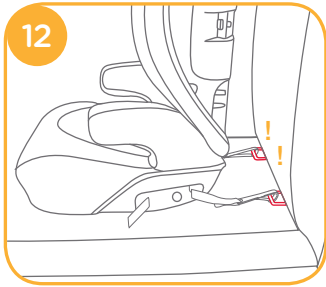

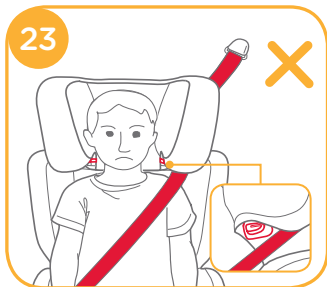
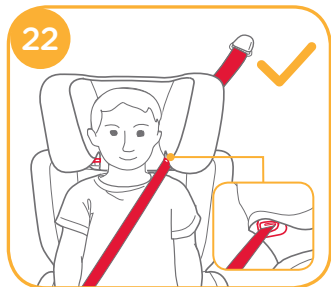

Detach Soft Goods

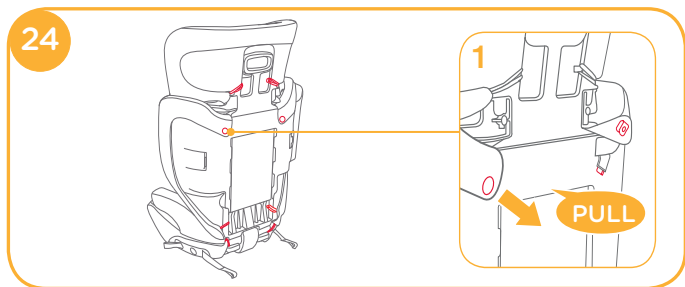

## Accessories (May not be included in purchase)

Accessories may be sold separately or may not be available depending on region.

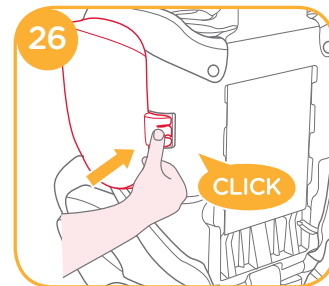
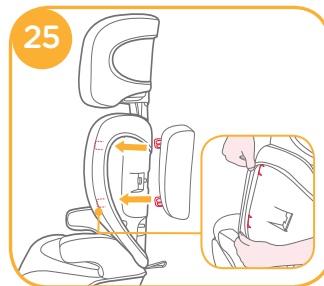

Use Cupholders

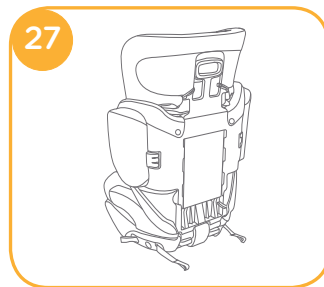

# GB Welcome to Joie™

Congratulations on becoming part of the Joie family! We are so excited to be part of your journey with your little one. While traveling with Joie trillo™ high back booster you are using a high quality, fully certified safety Group 2/3 booster. This product is suitable for use with children weighing 15-36kg (approximately 3-12 years old). Please carefully read this manual and follow each step to ensure a comfortable ride and best protection for your child.

## Please confirm

This booster can be installed using a 3 point retractable adult seat belt approved to ECE Regulation No. 16 or other equivalent standards.

## Booster

**! IMPORTANT: KEEP FOR FUTURE REFERENCE. PLEASE READ CAREFULLY.**

Please keep the instruction manual in the storage compartment at the bottom of the booster as right figure.



## Parts List

Make sure all parts are available before assembly. If any part is missing, please contact local retailer. No tools are required for assembly.

- |                      |                                 |
|----------------------|---------------------------------|
| 1 Head Support       | 5 Adjustment Button             |
| 2 Lower Back Support | 6 Head Support Adjustment Lever |
| 3 Armrest            | 7 Shoulder Belt Guide           |
| 4 Base               | 8 Latch Connector               |

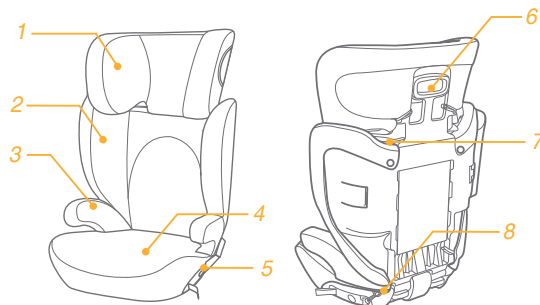

## Accessories (May not be included)

- 1 Side Impact Shield (on certain models)
- 2 Cupholders (on certain models)



Accessories may be sold separately or may not be available depending on region.

# WARNING

- ! Do take care to locate and install the booster seat so that it is not liable to become trapped by a moveable seat or in a door of the vehicle.
- ! This booster is designed ONLY for child weighing 15-36kg (approximately 3-12 years old or under).
- ! Failure to properly use this booster seat increases the risk of serious injury or death in a sharp turn, sudden stop or crash.
- ! DO NOT use another manufacturer's soft goods with this booster seat. See your retailer for Joie replacement parts only.
- ! DO NOT use in any configuration not shown in the instructions.
- ! According to accident statistics, Children are safer when properly restrained in rear vehicle seating positions, rather than front seating positions. For a vehicle with a front passenger air bag, refer to your vehicle owner's manual as well as these instructions for a booster seat installation.
- ! NEVER leave your child unattended.
- ! Any straps of vehicle seat should be tightened and not twisted.
- ! After your child is placed in this child restraint, the

safety belt must be used correctly, and ensure that any lap strap is worn low down, so that the pelvis is firmly engaged.

- ! NEVER leave a booster seat unsecured in your vehicle. An unsecured booster seat can be thrown around and may injure occupants in a sharp turn, sudden stop or crash. Remove it or make sure that it is securely belted in the vehicle.
- ! NEVER leave luggage or other objects unsecured in a vehicle, they are liable to cause injuries in the event of a collision.
- ! Replace the booster seat after an accident of any kind. An accident can cause damage to the booster seat that you cannot see.
- ! DO NOT modify your booster seat or use any accessories or parts supplied by other manufacturers.
- ! NEVER use a booster seat if it has damaged or missing parts. DO NOT use a cut, frayed or damaged vehicle seat belt.
- ! The booster seat can become very hot if left in the sun. Contact with these parts can burn your child's skin. Always touch the surface of any metal or plastic parts before putting your child in the booster seat.

- ! NEVER give this booster seat to someone else without also giving them this manual.
- ! NEVER use a second-hand booster seat or a booster whose history you do not know.
- ! DO NOT use this booster without the soft goods.
- ! DO NOT use any load bearing contact points other than those described in the instructions and marked on the booster seat.
- ! DO NOT face your booster toward the rear of the vehicle.
- ! To avoid burns, never put hot liquids in your cupholders.
- ! DO NOT use this child seat for more than 10 years after the date of purchase, as parts may degrade over time, or from exposure to sunlight, and may not perform adequately in a crash.
- ! The soft goods should not be replaced with any besides the ones recommended by the manufacturer, because the soft goods constitute an integral part of the booster seat performance.

## Emergency

In case of emergency or accidents, it is most important to have your child taken care of with first aid and medical treatment immediately.

## Product Information

Read all the instructions in this manual before using this product. If in doubt, consult either the booster seat manufacturer or the retailer.

1. This booster is a 'Universal' booster seat. It is approved to UN ECE regulation 44, 04 series of amendments, for general use in vehicles and it will fit most, but not all, car seats.
2. A correct fit is likely if the vehicle manufacturer has declared in the vehicle handbook that the vehicle is capable of accepting a 'Universal' booster seat for this age group.
3. This booster has been classified as 'Universal' under more stringent conditions than those which applied to earlier designs which do not carry this notice.

### For Installation with Latch System and 3-point-belt

1. This booster is a 'Semi-Universal' child restraint. It is approved to UN ECE regulation 44, 04 series of amendments for general use in vehicles fitted with ISOFIX anchorages systems.
2. It will fit vehicles with positions approved as ISOFIX positions (as detailed in the vehicle handbook), depending on the category of the booster and of the fixture.
3. If in doubt, consult either the booster manufacturer or vehicle manufacturer.

<b>Product</b>	Booster
<b>Suitable for</b>	Child weighing 15-36kg
<b>Mass Group</b>	Group 2/3
<b>Materials</b>	Plastics, metal, fabrics
<b>Patent No.</b>	Patents pending

## Booster Assembly

### Assemble Head Support

see images 1 - 3

1. Booster taken from the carton as 1
2. Flip head support and lower back support over as shown. 2
  - ! Squeeze adjustment lever 2-1 and slide two pieces together until they snap into place. 2-2

### Assemble Lower Back Support

see images 4 - 6

1. When attaching backrest to base, please press backrest down strongly. "U"-shaped hooks on bottom of backrest will interlock with bars on base. 4
  - ! Shake the backrest to make sure the recline mount is correctly fixed.
  - ! Do not use this booster seat base separately.
2. The completely assembled booster is shown as 6

## Height Adjustment

### for Head Support

see images 7

## Concerns on Installation

see images 8 - 11

## Installation with 3-point-belt

see images 12 - 23

If vehicle is equipped with ISOFIX, the vehicle lower anchor points may be visible at the vehicle seat crease. See your vehicle owner's manual for exact locations, anchor identification, and requirements for use.

1. Place the booster in forward-facing position on a forward-facing vehicle seat with anchors, hook latch connectors to vehicle anchors. 12
  - ! NEVER put two latch connectors on one vehicle ISOFIX anchor unless specifically allowed by the vehicle manufacturer.
  - ! The latch connectors can be detached for use either from the compartment or the webbing on the bottom as it is stored differently depending on models. 15 16
2. Secure the booster firmly by pushing it downward with knee or hand while pulling the adjustment belt. 13
3. For ease of unhooking, extend the adjustment belt to its maximum length while pressing the adjustment button. 14
4. DO NOT use a booster seat beyond reclined position. 18
  - Pull the vehicle safety belt and pass through the belt path 19, and then buckle it up. 19-3
  - ! Position shoulder belt through the shoulder belt guide shown in 19-1
  - ! DO NOT position vehicle belt over top of the armrests. It must pass underneath the armrests. 19-2



- ! The lap belt must be low down on hips. The booster is shown as [19](#)
- ! The booster seat can not be used if the vehicle safety belt buckle (female buckle end) is too long to anchor the booster seat securely. [19-4](#)
- ! To ensure the correct head support height is obtained, the bottom of the headrest **MUST** be even with the top of child's shoulders as shown in [20](#) and the shoulder belt must be positioned in the red zone as shown in [21](#).
- ! Place a booster seat firmly against the back of a forward-facing vehicle seat equipped with a lap/shoulder belt.
- ! Have your child sit in a booster seat with their back flat against back of a booster seat.
- ! NOT as shown in [23](#) . Fasten buckle and pull up on the shoulder belt to tighten.
- ! If the belt lays across child neck, head or face, readjust head support height.
- ! Belt must not be twisted.

## Detach Soft Goods

see images [24](#)

Open 2 pairs of buttons and 6 pairs of elastics on the back of soft goods to remove it. [24](#)

! Pull down to remove button as [24-1](#)

To refit the seat pad simply reverse the steps above

## Accessories (May not be included in purchase)

### Assemble Side Impact Shield

see images [25](#) - [27](#)

Align the side impact shield with the slot of lower back support plastics mounts, and then insert to lock. [25](#)

The completely assembled booster is shown as [27](#)

### Use Cupholders

see images [28](#)

## Care and Maintenance

- ! Please wash the soft goods and inner padding with cold water under 30°C.
- ! Do not iron the soft goods.
- ! Do not bleach or dry clean the soft goods.
- ! Do not use undiluted neutral detergent, gasoline or other organic solvent to wash the booster. It may cause damage to the booster.
- ! Do not twist the soft goods and inner padding to dry with great force. It may leave the soft goods and inner padding with wrinkles.
- ! Please hang dry the soft goods and inner padding in the shade.
- ! Please remove the booster from the vehicle seat if not in use for a long period of time. Put the booster in a cool, dry place and somewhere your child cannot access it.

## Vehicle Fitting Information

The Joie booster with latch is classified for “Semi-Universal” child restraint system use. It is suitable for fixing into the seat positions of most cars. The letters on the diagram below correspond with the vehicle fitting positions listed in the following pages.

Seat positions in other cars may also be suitable to accept the booster. The following Vehicle Fitting Information is only for vehicles sold in European markets. If in doubt, consult either the booster manufacturer or the distributor.

ALWAYS give priority to the rear seats of your vehicle.

If your booster can be fitted, it is marked with ●

If your booster can not be fitted, it is marked with ○

If your vehicle is not listed in this manual or it is not marked with either a ● or ○ then please refer to your vehicle’s handbook or contact the manufacturer for further information.

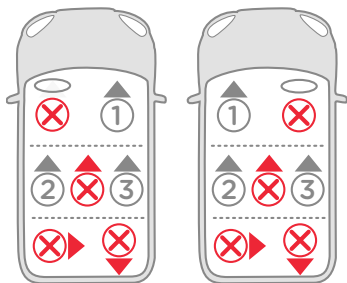

# PT Bem-vindo a Joie™

Parabéns por ter se tornado parte da família Joie! Estamos muito animados por fazer parte da sua viagem com o seu pequeno. Durante a viagem com a série Joie trillo TM auxiliar de encosto alto você está usando um auxiliar de alta qualidade, totalmente certificada do Grupo de segurança 2/3. Este produto é adequado para o uso com crianças com peso de 15-36kg (aproximadamente 3-12 anos de idade). Por favor, leia atentamente este manual e siga cada passo para garantir um passeio confortável e a melhor proteção para o seu filho.

## Confirme

Esse auxiliar pode ser instalado usando um cinto de segurança retrátil de 3 pontos adulto aprovado pelo Regulamento ECE nº 16 ou outras normas equivalentes.

## Auxiliar

**! IMPORTANTE: GUARDE PARA REFERÊNCIA FUTURA. LEIA COM ATENÇÃO.**

Guarde o manual de instruções no compartimento de armazenamento na parte inferior do auxiliar como na figura à direita.

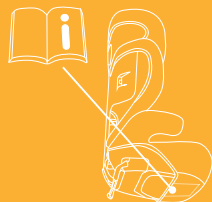

## Lista de peças

Certifique-se de que todas as peças estão disponíveis antes da montagem. Se alguma parte estiver faltando, entre em contato com o representante local. Não são necessárias ferramentas para a montagem.

- |                       |   |
|-----------------------|---|
| 1 Suporte para Cabeça | 5 Botão de Ajuste                           |
| 2 Suporte Lombar      | 6 Alavanca de Ajuste do Suporte para Cabeça |
| 3 Apoio do Braço      | 7 Guia da Correia de Ombro                  |
| 4 Base                | 8 Conector de Alça                          |

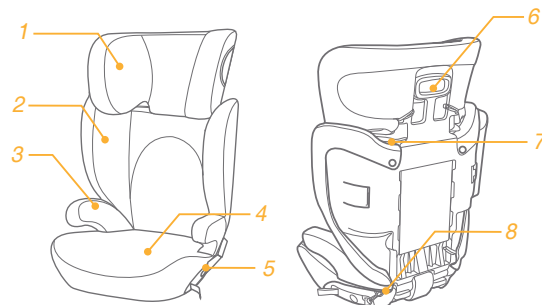

## Acessórios (não incluídos)

- 1 Proteção contra Choque Lateral (em determinados modelos)
- 2 Suportes para Copos (em determinados modelos)

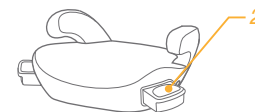

Os acessórios podem ser vendidos separadamente ou podem não estar disponíveis dependendo da região.

# ADVERTÊNCIAS

- ! Tenha o cuidado de localizar e instalar o assento para que ele não fique preso por um assento móvel ou em uma porta do veículo.
- ! Este auxiliar é destinado apenas a crianças com peso de 15-36kg (aproximadamente 3-12 anos de idade ou menos).
- ! Não usar corretamente este assento para criança aumenta o risco de ferimentos graves ou morte em uma curva fechada, parada brusca ou colisão.
- ! NÃO utilize produtos macios de outros fabricantes com este banco auxiliar com posicionamento de cinto. Consulte o seu revendedor de peças de substituição Joie.
- ! NÃO utilize em nenhuma configuração não indicada nas instruções.
- ! Segundo as estatísticas dos acidentes, as crianças ficam mais seguras quando bem protegidas na traseira do veículo, em vez à frente. Para um veículo com um airbag frontal para passageiro, consulte o manual do proprietário do veículo, bem como as instruções de instalação do assento auxiliar.
- ! NUNCA deixe seu filho desatendido.
- ! Quaisquer tiras da cadeirinha e cinto de segurança do veículo devem estar apertados e não torcidos.
- ! NUNCA deixe um assento auxiliar solto em seu veículo. Um assento para criança solto pode ser jogado ao redor e pode ferir os ocupantes em uma

curva fechada, parada brusca ou colisão. Remova-o ou certifique-se de que ele está bem preso com o cinto no veículo.

- ! NUNCA deixe bagagens ou outros objetos soltos em um veículo, que são susceptíveis a provocar ferimentos em caso de colisão.
- ! Substitua o assento depois de um acidente de qualquer natureza. Um acidente pode causar danos ao assento que você não pode ver.
- ! NÃO modifique o seu assento nem utilize quaisquer acessórios ou peças de outros fabricantes.
- ! NUNCA use um assento se tiver peças danificadas ou faltando. NÃO use cinto de segurança do veículo cortado, desfiado ou danificado.
- ! O assento auxiliar poderá ficar muito quente se deixado ao sol. O contato com estas peças pode queimar a pele de seu filho. Sempre toque a superfície de qualquer metal ou peças de plástico antes de colocar o seu filho no banco auxiliar.
- ! NUNCA dê este assento de alguém sem dar-lhe este manual.
- ! NUNCA use um assento auxiliar de segunda mão ou um assento auxiliar cuja história você não conhece.
- ! NÃO utilize este assento auxiliar sem partes macias.
- ! NÃO use nenhum ponto de contato de suporte de carga além dos descritos nas instruções e marcados no assento infantil.
- ! NÃO coloque o assento auxiliar de frente para a traseira do veículo.
- ! Para evitar queimaduras, nunca coloque líquidos

quentes em seu porta-copos.

! **NÃO** use este assento do carro por mais de 10 anos após a data da compra, pois as peças podem se degradar ao longo do tempo, ou com a exposição a luz solar, e pode não funcionar adequadamente em uma colisão.

! **NAO** use nenhum ponto de contato de suporte de carga além dos descritos nas instruções e marcados no assento infantil.

! As partes macias não devem ser substituídas por nada além do recomendado pelo fabricante, pois constituem uma parte integrante do desempenho da retenção para crianças.

! Quaisquer tiras da cadeirinha e cinto de segurança do veículo devem estar apertados e não torcidos.

! Depois de colocar seu filho nesta cadeira de bebê, o cinto de segurança deve ser usado corretamente, e certifique-se de que as cintas da cintura estejam logo acima da pélvis da criança.

## Emergência

Em caso de emergência ou acidentes, é mais importante ter o seu filho cuidado com primeiros socorros e tratamento médico imediatamente.

## Informações do Produto

Leia todas as instruções deste manual antes de utilizar o produto. Em dúvida, consulte o fabricante de cadeirinhas infantis ou o vendedor.

1. Este assento auxiliar é uma cadeirinha "Universal". É aprovado pela Regulamentação ECE 44, 04 e séries de emendas, para o uso geral em transportes e demais ajustes, mas não a todos, assentos de veículo.
2. Um ajuste correto é provável se o fabricante de veículo tiver declarado no manual de veículo que o veículo é capaz de aceitar uma cadeirinha infantil "Universal" deste grupo.
3. Este assento auxiliar foi classificado como "Universal" em condições mais estritas do que as aplicadas a desenhos anteriores que não levam este aviso.

Este é um SISTEMA DE SUPORTE PARA CRIANÇAS ISOFIX.

1. É aprovado pela Regra no. 44, 04 série de alterações para uso geral em veículos equipados com sistemas de fixação ISOFIX.
2. Será apropriado para veículos com posições aprovadas como posições ISOFIX (como detalhado no manual do veículo) de acordo com a categoria de cadeira de criança e com o dispositivo de fixação.
3. Em caso de dúvida, consultar ou a criança fabricante do sistema de retenção ou fabricante do veículo.

<b>Produto</b>	Assento Auxiliar
<b>Adequado para</b>	Crianças pesando 15-36kg
<b>Grupo de Massa</b>	Grupo 2/3
<b>Materiais</b>	Plásticos, metais, tecidos
<b>Patente nº</b>	Patentes pendentes

## Conjunto Auxiliar

### Conjunto de Suporte para Cabeça

ver imagens 1 - 3

1. Assento Auxiliar tomado a partir da embalagem como 1
2. Suporte de cabeça giratório e suporte lombar como mostrado. 2
  - ! Aperte alavanca de ajuste 2-1 e deslize duas peças juntas até que elas se encaixem no lugar. 2-2

### Montar Suporte Lombar

ver imagens 4 - 6

1. Para fixar o encosto na base, por favor pressione o encosto para baixo. Os ganchos em "U" na parte inferior do do encosto travam com barras na base. 4
  - ! Agite o encosto para certificar-se de que o suporte de reclinção está bem fixo.
  - ! Não é recomendável usar o assento auxiliar sem a parte de trás.
2. O assento auxiliar completamente montado é mostrado como. 6

## Ajuste de Altura

### para Suporte para Cabeça

ver imagens 7

## Precauções na instalação

ver imagens 8 - 11

## Instalação com cinto de 3 pontos

ver imagens 12 - 23

Se o veículo estiver equipado com sistema ISOFIX, os pontos de ancoragem inferiores do veículo podem ser visíveis na dobra do banco do veículo. Consulte o seu manual do proprietário do veículo para localizações exatas, identificação de ancoragem e requisitos de uso.

1. Coloque o assento auxiliar na posição frontal sobre um banco de veículo com a face para frente com as âncoras, conectores de fecho de gancho para âncoras do veículo. 12
  - ! NUNCA coloque dois conectores de trava em uma âncora ISOFIX no veículo salvo se especificamente autorizado pelo fabricante do veículo.
  - ! O conectores da alça podem ser destacados para utilização quer do compartimento ou do tecido na parte inferior como são armazenados de maneira diferente conforme os modelos. 15 16
2. Prenda firmemente o assento auxiliar, empurrando-o para baixo com o joelho ou a mão, puxando a correia de ajuste. 13
3. Para facilidade de retirar, estenda a correia de ajuste ao seu comprimento máximo, pressionando o botão de ajuste. 14
4. NÃO utilize um assento auxiliar além da posição reclinada. 18
  - Puxe o cinto de segurança do veículo e passe através do caminho da correia 19, e, em seguida, aperte-o. 19-3
  - ! Posicione o cinto de segurança pelo ombro através do guia de cinto de segurança do ombro ilustrado em 19-1

- ! NÃO posicione o cinto do veículo no descanso de braço. Ele deve passar por baixo dos braços. **19 -2**
- ! O cinto de segurança de cintura deve estar abaixo do quadril. O assento auxiliar é mostrado como **19**
- ! O sistema de retenção para crianças não pode ser usado se a fivela do cinto de segurança do veículo (final fêmea da fivela) for muito longo para ancorar o sistema de retenção para crianças com segurança. **19-4**
- ! Para assegurar que a altura do suporte de cabeça correta seja obtida, a parte inferior do suporte de cabeça deve ser a mesma da parte superior da criança nos ombros, como mostrado em **20** e o cinto de segurança de ombro deve ser posicionado na zona vermelha, como mostrado em **21**.
- ! Coloque um assento auxiliar firmemente contra a parte de trás de um veículo voltado para a frente do assento equipado com um cinto de segurança de cintura/ombro.
- ! Coloque a criança sentada em um assento com sua parte traseira plana contra a traseira de um banco auxiliar de posicionamento com cinto.
- ! NÃO como mostrado em **23**. Aperte a fivela e puxe o cinto de segurança de ombro para apertar.
- ! Se a correia passar pelo pescoço da criança, cabeça ou rosto, reajuste a altura do suporte de cabeça.
- ! O cinto não deve estar torcido.

## Separar Mercadorias Macias

ver imagens **24**

Abra 2 pares de botões e 6 pares de elásticos na parte de trás das mercadorias macias para removê-las. **24**

- ! Puxe para baixo para remover o botão como **24-1**  
Para repor a almofada do assento simplesmente inverta os passos acima.

## Acessórios (podem não estar incluídos na compra)

### Monte escudo contra impactos laterais

ver imagens **25 - 27**

Alinhe o lado escudo contra impactos com a ranhura do suporte inferior traseira dos suportes plásticos, e, em seguida, insira para travar. **25**

O assento auxiliar completamente montado é mostrado como **27**

### Utilize suportes para copos

ver imagens **28**

## Cuidado e Manutenção

- ! Por favor, lave o interior macio e acolchoado com água fria abaixo de 30°C.
- ! Não passar a ferro as mercadorias macias.
- ! Não usar alvejantes ou limpar a seco as mercadorias macias.
- ! Não use detergente neutro não diluído, gasolina ou outros solventes orgânicos para lavar o assento auxiliar. Isso poderá causar danos ao assento auxiliar.
- ! Não torça o interior macio e acolchoado para secar com grande força. Poderá deixar o interior macio e acolchoado com rugas.
- ! Por favor, pendure o interior acolchoado macio para secar à sombra.
- ! Remova o assento auxiliar do assento do veículo quando não estiver usando-o por um longo período. Coloque o assento auxiliar em um local seco e fresco, em algum lugar onde seu filho não pode acessá-lo.

# Informações da Montagem em Veículo

A cadeira Joie com trava está classificada para uso em sistema de fixação infantil "Semi -Universal". É adequada para a fixação nas posições no assento da maioria dos carros. As letras no diagrama abaixo correspondem à montagem nas posições no veículo listadas nas páginas a seguir.

As posições do banco em outros carros também podem ser adequadas para aceitar este sistema de retenção para crianças. As seguintes Informações de fixação de veículo são somente para veículos vendidos nos mercados europeus. Em dúvida, consulte o fabricante de cadeirinhas infantis ou o vendedor.

SEMPRE dar prioridade para os bancos traseiros do veículo. Se o seu sistema de proteção infantil pode ser montado, ele é marcado com ●

Se a sua proteção para crianças não pode ser montada, é marcada com ○

Se o seu veículo não estiver listado neste manual ou não é marcado

com um ● ou ○, em seguida, consulte o manual do veículo ou entre em contato com o fabricante para obter mais informações.

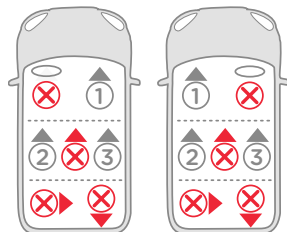



# ES Bienvenido a Joie™

¡Enhorabuena por empezar a formar parte de la familia Joie! Estamos encantados de poder acompañar a su pequeño/a durante su viaje. Al viajar con el elevador con respaldo alto de Joie de la serie trillo TM está utilizando un elevador de grupo de seguridad 2/3 completamente certificado y de gran calidad. Este producto está recomendado para niños y niñas con pesos comprendidos entre 15 y 36 kg (de 3 a 12 años aproximadamente). Lea detenidamente este manual y siga cada paso para que su hijo/a pueda disfrutar de un trayecto cómodo con la mejor protección.

## Confirmación

Este elevador puede instalarse utilizando un cinturón de seguridad retráctil para adulto de 3 puntos aprobado por la norma ECE n.º 16 u otros estándares equivalentes.

## Elevador

! IMPORTANTE: GUARDE ESTE DOCUMENTO PARA FUTURA REFERENCIA. LEA DETENIDAMENTE.

Guarde el manual de instrucciones en el compartimiento de almacenamiento de la parte inferior del elevador identificado en la figura de la derecha.



## Lista de piezas

Asegúrese de que están disponibles todas las piezas antes de montar el producto. Si falta alguna pieza, póngase en contacto con su proveedor local. No se necesita ninguna herramienta para el montaje.local. Não são necessárias ferramentas para a montagem.

- |                  |                                       |
|------------------|---------------------------------------|
| 1 Reposacabezas  | 5 Botón de ajuste                     |
| 2 Soporte lumbar | 6 Palanca de ajuste del reposacabezas |
| 3 Reposabrazos   | 7 Correa guía de la correa del hombro |
| 4 Base           | 8 Conector de bloqueo                 |

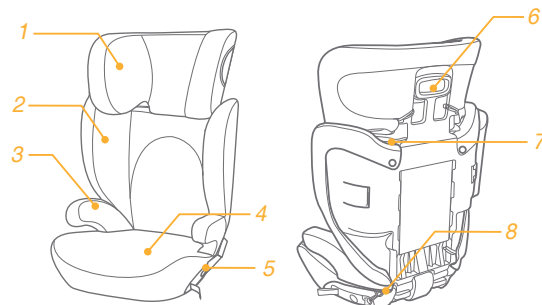

## Accesorios (no incluidos)

- 1 Protección lateral contra impactos (en algunos modelos)
- 2 Sujetavasos (en algunos modelos)



Es posible que los accesorios se vendan por separado o no estén disponibles, dependiendo de la región.

# ADVERTENCIAS

- ! Procure colocar e instalar el asiento elevador de forma que no pueda quedar atrapado por un asiento móvil o contra la puerta del vehículo.
- ! Este elevador está diseñado ÚNICAMENTE para niños y niñas con pesos comprendidos entre 15 y 36 kg (de 3 a 12 años o menos aproximadamente).
- ! Un uso incorrecto de este asiento elevador aumenta el riesgo de lesión grave o muerte en caso de giro brusco, frenazo o accidente.
- ! NO utilice componentes blandos de otros fabricantes con este asiento elevador. Consulte con su distribuidor si necesita pedir piezas de repuesto solo de Joie.
- ! NO utilice el elevador en una configuración distinta a la indicada en las instrucciones.
- ! Según las estadísticas sobre accidentes, aún con un sistema de retención infantil adecuado, los niños y niñas viajan más seguros en los asientos traseros del vehículo en lugar de en los asientos delanteros. Si su vehículo está equipado con airbag de pasajero delantero, consulte el manual del propietario de su vehículo y estas instrucciones para instalar el asiento elevador.
- ! No deje NUNCA a su niño(a) desatendido(a).
- ! No utilice NUNCA el asiento elevador si no está bien sujeto al vehículo. Un asiento elevador mal asegurado puede salir disparado y herir a los ocupantes en

caso de giro brusco, frenazo o accidente. Qítelo o asegúrese de que quede correctamente sujeto por el cinturón de seguridad del vehículo.

- ! No deje NUNCA equipaje u otros objetos sueltos en el vehículo ya que podrían provocar lesiones en caso de colisión.
- ! Sustituya el asiento elevador después de cualquier tipo de accidente. Un accidente pueda provocar daños en el asiento elevador aunque no pueda verlos.
- ! NO modifique su asiento elevador ni utilice accesorios o piezas de otros fabricantes.
- ! No utilice NUNCA un asiento elevador si está dañado o le faltan piezas. NO utilice un cinturón de seguridad cortado, deshilachado o dañado.
- ! El asiento elevador puede calentarse mucho si permanece expuesto al sol. El contacto con estas piezas puede provocar quemaduras a su hijo/a. Toque siempre la superficie de cualquier pieza de metal o plástico antes de sentar a su hijo/a en el asiento elevador.
- ! No regale NUNCA este asiento elevador a otra persona sin entregarle también este manual.
- ! No utilice NUNCA un asiento elevador de segunda mano o uno cuyos antecedentes desconozca.
- ! NO utilice este elevador sin los componentes blandos.
- ! NO utilice puntos de contacto de soporte de la carga distintos a los descritos en las instrucciones e identificados en el sistema de retención infantil.
- ! NO coloque el elevador mirando hacia la parte trasera del vehículo.

- ! Para evitar quemaduras, no utilice nunca el portavasos con líquidos calientes.
- ! NO utilice esta silla de coche durante más de 10 años desde la fecha de compra, ya que sus piezas pueden deteriorarse con el tiempo, o por la exposición a la luz solar, y pueden no responder adecuadamente en caso de accidente.
- ! NO utilice puntos de contacto de soporte de la carga distintos a los descritos en las instrucciones e identificados en el sistema de retención infantil.
- ! Los productos blandos no deben sustituirse salvo con los recomendados por el fabricante, debido a que los productos blandos suponen una parte íntegra del control del niño.
- ! Apriete, sin retorcer, las correas del sistema de sujeción del bebé y del asiento del vehículo.
- ! Una vez que su hijo esté colocado en el autoasiento, el cinturón de seguridad debe usarse correctamente y debe asegurarse de que los arneses del regazo se encuentran justo encima de la pelvis del niño.

## Emergencia

En caso de emergencia o accidente, lo más importante es prestar inmediatamente a su hijo/a primeros auxilios o asistencia sanitaria.

## Información del producto

Lea íntegramente las instrucciones de este manual antes

de utilizar el producto. En caso de duda, consulte con el fabricante o distribuidor del sistema de retención infantil.

1. Este elevador es un sistema de retención infantil “universal”. Este producto está aprobado por el reglamento n.º 44 de la CEPE-ONU, serie 04 de enmiendas, para uso general en vehículos y es compatible con la mayoría, aunque no todos, los asientos de coche.
2. El producto es probable que sea compatible si el fabricante del vehículo ha declarado en el manual del mismo que dicho vehículo puede aceptar un sistema de retención infantil “universal” para este grupo de edad.
3. Este elevador ha sido clasificado como “universal” bajo condiciones más exigentes que las aplicadas a los diseños anteriores que no portaban este aviso.

Este es un SISTEMA DE PROTECCIÓN PARA NIÑOS ISOFIX.

1. Es aprobado por la Normativa Numero 44, serie de enmiendas 04 para uso general en vehículos con sistema de sujeción ISOFIX.
2. Va a ser apropiada para vehículos con posiciones aprobadas como posiciones ISOFIX (según detallado en el manual del vehículo), en función de la categoría de la silla de coche para niños del accesorio.
3. En caso de duda, consulte o bien al fabricante del control del niño o el fabricante del vehículo.

<b>Producto</b>	Elevador
<b>Adecuado para</b>	Niños y niñas de 15 a 36 kg
<b>Grupo de masa</b>	Grupo 2/3
<b>Materiales</b>	Plástico, metal, tela
<b>N.º de patente</b>	Pendiente de patente

## Montaje del elevador

### Montaje del reposacabezas

consulte las imágenes ① - ③

1. El elevador se envía en la caja de cartón como muestra la ilustración ①
2. Tire del reposacabezas y del soporte lumbar como se indica. ②  
! Apriete la palanca de ajuste ② -1 y encaje las dos piezas hasta que escuche un chasquido ② -2

### Montaje del soporte lumbar

consulte las imágenes ④ - ⑥

1. Para montar el respaldo sobre la base, presione con fuerza el respaldo hacia abajo hasta que los enganches en forma de U de la parte inferior del respaldo queden bloqueados en las barras de la base. ④  
! Agite el respaldo para estar seguro de que está correctamente encajado.  
! No se recomienda utilizar este elevador sin el respaldo.
2. El elevador montado completamente aparece en la ilustración. ⑥

## Ajuste de altura

### para el reposacabezas

consulte las imágenes ⑦

## Información importante sobre la instalación

consulte las imágenes ⑧ - ⑪

## Instalación con cinturón de 3 puntos

consulte las imágenes ⑫ - ⑳

Si el vehículo está equipado con el sistema ISOFIX, los puntos de anclaje inferiores del vehículo deben poder verse en el pliegue del asiento. Consulte el manual del propietario de su vehículo para conocer la ubicación exacta, la identificación del anclaje y los requisitos de uso.

1. Coloque el elevador mirando hacia delante en un asiento de coche orientado hacia delante con anclajes y enganche los conectores de bloqueo en los anclajes del vehículo. ⑫  
! No fije NUNCA los dos conectores de bloqueo a un solo anclaje ISOFIX a menos que el fabricante del vehículo así lo permita específicamente.  
! Los conectores de bloqueo pueden desengancharse desde el compartimento o desde la banda de la parte inferior ya que esta se guarda de forma distinta en función del modelo. ⑮ ⑯
2. Sujete el elevador con firmeza presionándolo hacia abajo con la rodilla o una mano y tirando al mismo tiempo de la correa de ajuste. ⑬

3. Para poder desengancharlo con facilidad, extienda la correa de ajuste hasta su longitud máxima presionando al mismo tiempo el botón de ajuste. <sup>14</sup>
4. NO recline el asiento elevador más de la posición fijada. <sup>18</sup>  
Tire del cinturón de seguridad del vehículo y páselo a través de la guía <sup>19</sup> , y abróchelo a continuación. <sup>19-3</sup>
  - ! Pase el cinturón a través de la guía del cinturón de hombro que aparece en la ilustración <sup>19-1</sup>
  - ! NO coloque el cinturón de seguridad encima de los reposabrazos. Páselo por debajo los reposabrazos. <sup>19-2</sup>
  - ! La correa ventral debe reposar sobre las caderas. El elevador se muestra en la ilustración <sup>19</sup>
  - ! El control del niño no puede utilizarse si la hebilla de seguridad del vehículo (extremo hembra de la hebilla) es demasiado larga para anclar con seguridad el control del niño. <sup>19-4</sup>
  - ! Para poder colocar el reposacabezas a la altura correcta, la parte inferior del reposacabezas DEBE estar incluso por encima de los hombros del niño/a como muestra la ilustración <sup>20</sup> y la correa del hombro debe situarse sobre la zona roja mostrada en la ilustración <sup>21</sup> .
  - ! Coloque el asiento elevador firmemente contra el respaldo de un asiento del vehículo orientado hacia delante equipado con un correa de hombro/ventral.
  - ! Siente a su hijo/a en el asiento elevador con la espalda recta apoyada contra el respaldo.
  - ! NO como muestra la ilustración <sup>23</sup>. Apriete la hebilla y tire hacia arriba de la correa de hombro para apretar.
  - ! Si el cinturón reposa sobre el cuello, la cabeza o la cara del niño/a, vuelva a ajustar la altura del reposacabezas.
  - ! El cinturón no debe estar retorcido.

## Retirar los componentes blandos

consulte las imágenes <sup>24</sup>

Abra los 2 pares de botones y los 6 pares de elásticos de la parte trasera de los componentes blandos para sacarlos. <sup>24</sup>

! Tire hacia abajo para quitar el botón como muestra la ilustración <sup>24 -1</sup>

Para volver a instalar el acolchado del asiento solo tiene que seguir los pasos anteriores en orden inverso

## Accesorios (es posible que no se incluyan con la compra) Montaje de la protección lateral contra impactos

consulte las imágenes <sup>25 - 27</sup>

Alinee la protección lateral contra impactos con la ranura de los soportes de plástico del soporte lumbar e insértela a continuación para bloquearla. <sup>25</sup>

El elevador montado completamente aparece en la ilustración <sup>27</sup>

## Uso del sujetavasos

consulte las imágenes <sup>28</sup>



# FR Bienvenue à Joie™

Félicitations pour avoir joint la famille Joie! Nous sommes très heureux de pouvoir faire partie de votre voyage avec votre petit. En voyageant avec la série des réhausseurs à haut dossier Joie trillo™, vous utilisez un produit de haute qualité et de sécurité, entièrement certifié pour les Groupes 2/3. Ce produit est approprié pour une utilisation avec les enfants de 15 à 36 kg (entre 3 et 12 ans). Veuillez lire ce manuel et suivre chaque étape pour assurer le confort et la meilleure protection possible pour votre enfant.

## Veillez confirmer

Ce réhausseur peut être installé en utilisant une ceinture de sécurité pour adulte à 3 points homologuée selon le règlement ECE No. 16 ou d'autres normes équivalentes.

## Réhausseur

! IMPORTANT : À CONSERVER POUR RÉFÉRENCE FUTURE. VEUILLEZ LIRE ATTENTIVEMENT.

Veillez garder le manuel d'instructions dans le compartiment de rangement en bas du réhausseur, comme indiqué dans la figure à droite.



## Liste des pièces

Assurez-vous que toutes les pièces sont disponibles avant l'assemblage. Si une pièce est manquante, veuillez contacter votre revendeur local. Le montage ne nécessite aucun outil. local. No se necesita ninguna herramienta para el montaje.local. Não são necessárias ferramentas para a montagem.

- |                         |                                       |
|-------------------------|---------------------------------------|
| 1 Appui-tête            | 5 Bouton d'ajustement                 |
| 2 Support de bas de dos | 6 Levier d'ajustement de l'appui-tête |
| 3 Accoudoir             | 7 Guide de ceinture d'épaule          |
| 4 Base                  | 8 Connecteur d'attache                |

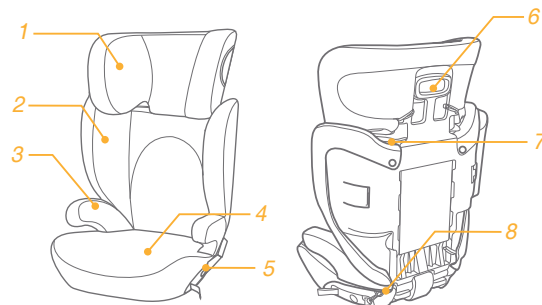

## Accessoires (non inclus)

- 1 Protecteur d'impact latéral (sur certains modèles)
- 2 Porte-bouteille (sur certains modèles)



Les accessoires peuvent être vendus séparément ou ne pas être disponibles selon la région.

# AVERTISSEMENTS

- ! Prenez soin de choisir l'emplacement et d'installer le siège réhausseur de sorte qu'il n'est pas susceptible de se coincer sous un siège ou dans une porte du véhicule.
- ! Ce réhausseur est conçu uniquement pour les enfants de 15 à 36 kg (entre 3 et 12 ans ou moins).
- ! Si vous n'utilisez pas correctement ce siège réhausseur, cela peut augmenter le risque de blessures graves ou de la mort dans le cas d'un virage serré, d'un l'arrêt brusque ou d'une collision.
- ! NE PAS utiliser des parties douces d'autre fabricant avec ce siège réhausseur. Consultez votre revendeur pour obtenir des pièces de rechange de Joie uniquement.
- ! NE PAS utiliser de n'importe quelle manière que ce soit qui n'est pas décrite dans les instructions.
- ! Selon les statistiques d'accidents, les enfants sont plus en sécurité s'ils sont retenus sur les sièges arrières du véhicule, plutôt que les sièges avants. Pour un véhicule avec un airbag de passager avant, reportez-vous au manuel du propriétaire de votre véhicule ainsi que les instructions pour l'installation d'un siège réhausseur.
- ! Ne laissez jamais votre enfant sans surveillance.
- ! Ne laissez JAMAIS un siège réhausseur non attaché dans votre véhicule. Un siège réhausseur non attaché peut être projeté et peut blesser les occupants dans le cas d'un virage serré, d'un l'arrêt brusque ou d'une collision. Retirez-le ou assurez-vous qu'il est bien attaché dans le véhicule.

- ! Ne laissez JAMAIS des bagages ou d'autres objets non attaché dans un véhicule, ils sont susceptibles de causer des blessures dans le cas d'une collision.
- ! Remplacez le siège réhausseur après un accident, quel qu'il soit. Un accident peut endommager le siège réhausseur, même si cela n'est pas évident.
- ! NE PAS modifier votre siège réhausseur ou utiliser des pièces ou des accessoires fournis par d'autres fabricants.
- ! NE JAMAIS utiliser un siège réhausseur s'il a endommagé ou s'il y a des pièces manquantes. NE PAS utiliser une ceinture de sécurité du véhicule si elle est endommagée, coupée ou effilochée.
- ! Le siège réhausseur peut devenir très chaud s'il est laissé en plein soleil. Tout contact avec ces parties chaudes peut brûler la peau de votre enfant. Touchez toujours les surfaces en métal ou en plastique avant de mettre votre enfant dans le siège réhausseur.
- ! Ne donnez JAMAIS ce siège réhausseur à quelqu'un d'autre sans aussi donner ce manuel.
- ! Ne JAMAIS utiliser un siège réhausseur ou d'appoint de seconde main si vous ne connaissez pas son histoire.
- ! NE PAS utiliser ce réhausseur sans les parties douces.
- ! NE PAS utiliser des points de contact avec charge autres que ceux décrits dans les instructions et marqués sur le dispositif de retenue pour enfant.
- ! NE PAS installer le réhausseur faisant face à l'arrière de votre véhicule.
- ! Pour éviter les brûlures, ne jamais mettre de liquides brûlants dans vos porte-bouteille.



- ! **NE PAS utiliser ce siège réhausseur après plus de 10 ans après la date d'achat, car certaines parties peuvent se dégrader au fil du temps, ou à cause de l'exposition au soleil, et peuvent ne plus marcher/protéger de façon adéquate en cas d'accident.**
- ! **NE PAS utiliser des points de contact avec charge autres que ceux décrits dans les instructions et marqués sur le dispositif de retenue pour enfant.**
- ! **Les parties souples ne doivent pas être remplacées par d'autres que celles recommandées par le fabricant, car les parties souples font entièrement partie des performances du siège de bébé.**
- ! **Les sangles du siège de bébé et du siège de véhicule doivent être serrées, sans torsion.**
- ! **Une fois votre enfant placé dans ce siège, la ceinture de sécurité doit être utilisée correctement. Assurez-vous aussi que les sangles à la taille sont placées assez bas pour que le pelvis soit fermement engagé.**

## Urgence

En cas d'urgence ou d'accident, il est très important d'avoir votre enfant pris en charge par les premiers secours et des soins médicaux immédiatement.

## Informations sur le produit

Veillez lire toutes les instructions de ce manuel avant d'utiliser ce produit. En cas de doute, veuillez consulter le fabricant du siège ou le magasin.

1. Ce réhausseur est un dispositif de retenue «universel». Il est approuvé par la réglementation UN ECE 44, amendements de série 04, pour utilisation dans un véhicule et il sera adapté à la plupart des sièges de voiture.
2. Un ajustement correct est probable si le fabricant a déclaré dans le manuel du véhicule que le véhicule est capable d'accepter un siège d'enfant «universel» pour ce groupe d'âge.
3. Ce réhausseur a été classé comme «universel» dans des conditions plus sévères que celles qui étaient appliquées aux modèles antérieurs qui ne portaient pas cette étiquette.

Ceci est un SYSTEME DE RETENUE ISOFIX POUR LES ENFANTS.

1. Il est approuvé conformément au Règlement No. 44, 04 séries d'amendements pour utilisation générale dans des véhicules dotés de systèmes d'ancrage ISOFIX.
2. Il pourra être installé avec les positions approuvées comme positions ISOFIX (comme détaillé dans le mode d'emploi du véhicule), en fonction de la catégorie de siège pour les enfants et de l'installation.
3. En cas de doute, consultez le fabricant du siège de bébé ou du véhicule.

<b>Produit</b>	Réhausseur
<b>Approprié pour</b>	Les enfants entre 15 et 36 kg
<b>Groupe de poids</b>	Groupe 2-3
<b>Matériaux</b>	Plastiques, métal, tissus
<b>No. de brevet</b>	Brevets en cours

## Montage du réhausseur

### Montage de l'appui-tête

voir les images ① - ③

1. Réhausseur sorti de la boîte ①
2. Retournez l'appui-tête et le support de bas de dos comme indiqué. ②
  - ! Pressez le levier d'ajustement ② -1 et faites glisser les deux pièces ensemble jusqu'à ce qu'elles s'enclenchent. ②-2

### Montage du support de bas de dos

voir les images ④ - ⑥

1. Lorsque vous attachez le support de dos à la base, veuillez appuyer fortement sur le support de dos. Les crochets en forme «U» en bas du support de dos se verrouilleront avec les barres de la base. 4
  - ! Secouez le support de dos pour s'assurer que le siège réhausseur est correctement fixé.
  - ! Il n'est pas recommandé d'utiliser ce réhausseur sans son dos.
2. Le réhausseur complètement assemblé est présenté dans. ⑥

## Ajustement de la hauteur

### pour l'appui-tête

voir les images ⑦

## Remarques au sujet de l'installation

voir les images ⑧ - ⑪

## Installation avec une ceinture à 3 points

voir les images ⑫ - ⑲

Si le véhicule est équipé d'ISOFIX, les points d'ancrage inférieurs du véhicule peuvent être visibles au niveau du pli de siège de véhicule. Consultez le manuel du propriétaire de votre véhicule pour les emplacements exacts, l'identification des points d'ancrage, et les conditions d'utilisation.

1. Placez le réhausseur dans la position face à la route sur un siège de véhicule face à la route avec des points d'ancrages, attachez les connecteurs de verrouillage aux points d'ancrages du véhicule. ⑫
  - ! NE JAMAIS attacher deux connecteurs de verrouillage sur un point d'ancrage ISOFIX du véhicule sauf si expressément autorisé par le fabricant du véhicule.
  - ! Les connecteurs de verrouillage peuvent être détachés pour l'utilisation soit dans le compartiment ou dans la sangle sur le dessous, en fonction de comment ils sont sur différents modèles. ⑮ ⑯
2. Attachez le réhausseur fermement en le poussant vers le bas avec le genou ou la main tout en tirant la ceinture d'ajustement. ⑬

3. Pour la facilité de décrochage, sortez la ceinture d'ajustement à sa longueur maximale tout en appuyant sur le bouton d'ajustement. <sup>14</sup>
4. NE PAS utiliser un siège réhausseur au-delà de la position inclinée. <sup>18</sup> Tirez sur la ceinture de sécurité du véhicule et faites-la passer dans le chemin de ceinture <sup>19</sup>, puis fermez la boucle. <sup>19-3</sup>
  - ! Mettez la ceinture d'épaule à travers le guide de la ceinture d'épaule comme indiqué dans <sup>19-1</sup>
  - ! NE PAS faire passer la ceinture de sécurité du véhicule au-dessus des accoudoirs. Elle doit passer sous les accoudoirs. <sup>19-2</sup>
  - ! La ceinture abdominale doit être en bas sur les hanches. Le réhausseur est présenté dans <sup>19</sup>
  - ! Le siège de bébé ne peut pas être utilisé si la boucle de ceinture de sécurité du véhicule (extrémité femelle de la boucle) est trop longue pour retenir le siège de façon sûre. <sup>19-4</sup>
  - ! Pour garantir la hauteur correcte de l'appui-tête, le bas de l'appui-tête DOIT être même à la même hauteur que les épaules de l'enfant comme indiqué dans <sup>20</sup> et la ceinture d'épaule doit être placée dans la zone rouge, comme indiqué dans <sup>21</sup>.
  - ! Placez un siège rehausseur fermement contre le dossier d'un siège de véhicule faisant face à la route et muni d'une ceinture de sécurité.
  - ! Faites asseoir votre enfant dans le siège rehausseur avec leur dos à plat contre le dos du siège rehausseur.
  - ! PAS comme indiqué dans <sup>23</sup>. Fermez la boucle et tirez sur la ceinture de sécurité pour la serrer.
  - ! Si la ceinture s'étend à travers le cou de l'enfant, la tête ou le visage, re-réglez la hauteur de l'appui-tête.
  - ! La ceinture ne doit pas être tordue.

## Détacher les parties douces

voir les images <sup>24</sup>

Ouvrez 2 paires de boutons et 6 paires d'élastiques à l'arrière des pièces douces pour les enlever. <sup>24</sup>

! Tirez vers le bas pour retirer le bouton comme indiqué dans <sup>24-1</sup>

Pour remettre la partie douce du siège, procédez comme indiqué ci-dessus mais dans l'ordre inverse.

## Accessoires (peuvent ne pas être inclus dans la boîte)

### Assembler le Protecteur d'impact latéral

voir les images <sup>25</sup> - <sup>27</sup>

Alignez le Protecteur d'impact latéral avec les parties en plastique de la fente du support de bas de dos, puis insérez pour verrouiller. <sup>25</sup>

Le réhausseur complètement assemblé est présenté dans. <sup>27</sup>

### Utiliser le Porte-bouteille

voir les images <sup>28</sup>

## Entretien et maintenance

- ! Veuillez laver les parties douces et le rembourrage intérieur avec de l'eau froide, moins de 30° C.
- ! Ne pas repasser les parties douces.
- ! Ne pas utiliser de javel ou nettoyer à sec les parties douces.
- ! N'utilisez pas de détergent neutre dilué, de l'essence ou un autre solvant organique pour nettoyer le réhausseur. Cela peut causer des dommages au réhausseur.
- ! Ne tordez pas les parties douces et le rembourrage intérieur lorsque vous les séchez, avec une grande force. Cela peut endommager ou laisser des rides sur les parties douces et le rembourrage intérieur.
- ! Veuillez laisser sécher les parties douces et le rembourrage interne à l'ombre.
- ! Veuillez enlever le réhausseur du siège du véhicule s'il n'est pas utilisé pendant une longue période de temps. Placez le réhausseur dans un endroit frais, sec et où votre enfant ne peut pas y accéder.

## Informations d'installation dans véhicule

Le rehausseur Joie avec loquet est classé pour une utilisation avec les systèmes de siège de bébé « semi-universels ». Il convient pour une installation sur les sièges de la plupart des voitures. Les lettres du diagramme ci-dessous correspondent aux positions d'installation dans le véhicule répertoriées dans les pages suivantes.

Les positions de siège dans d'autres voitures peuvent aussi convenir pour le siège de bébé. Les informations d'ajustement dans le véhicule suivantes sont uniquement destinées aux véhicules vendus sur les marchés européens. En cas de doute, veuillez consulter le fabricant du siège de bébé ou le revendeur.

Donnez TOUJOURS la priorité aux sièges arrière de votre véhicule.

Si votre siège de bébé peut être installé, il est marqué avec ●  
Si votre siège de bébé ne peut pas être installé, il est marqué avec ○

Si votre véhicule n'est pas répertorié dans ce manuel ou qu'il n'est pas marqué avec ● ou ○, veuillez vous reporter au manuel de votre véhicule ou contacter le constructeur pour plus d'informations.

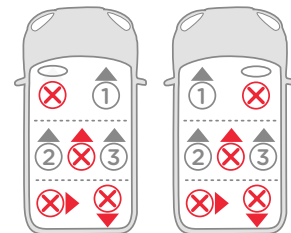

# DE Willkommen bei Joie™

Glückwunsch zur Teilhabe an der Joie-Familie! Wir freuen uns sehr, Teil Ihrer Reise mit Ihrem kleinen Kind zu sein. Während der Reise mit der Sitzverstärkung mit hoher Rückenlehne der Serie Joie trillo™ verwenden Sie eine hochqualitative, umfassend geprüfte Sitzverstärkung der Sicherheitsklasse 2/3. Dieses Produkt ist für Kinder mit einem Gewicht von 15-36 kg (etwa 3-12 Jahre alt) geeignet. Lesen Sie diese Anleitung bitte genau durch und beachten Sie jeden einzelnen Schritt, um Ihrem Kind eine angenehme Fahrt und einen optimalen Schutz zu bieten.

## Bitte bestätigen

Diese Sitzverstärkung kann für einen aufrollbaren, nach ECE-Regelung Nr. 16 oder ähnlichen Normen geprüften Dreipunktgurt für Erwachsene eingebaut werden.

## Sitzverstärkung

**! WICHTIG: FÜR SPÄTERE BEZUGNAHME AUFBEWAHREN. BITTE SORGFÄLTIG LESEN.**

Bewahren Sie diese Bedienungsanleitung bitte im Ablagefach an der Unterseite der Sitzverstärkung - rechts abgebildet - auf.

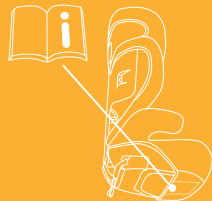

## Liste der Einzelteile

Vergewissern Sie sich vor der Montage, dass alle Teile vorhanden sind. Sollte ein Teil fehlen, wenden Sie sich bitte an Ihren Händler vor Ort. Für die Montage wird kein Werkzeug benötigt.

- |                             |                                |
|-----------------------------|--------------------------------|
| 1 Kopfstütze                | 5 Verstellknopf                |
| 2 Stütze für unteren Rücken | 6 Verstellhebel für Kopfstütze |
| 3 Armlehne                  | 7 Schultergurtführung          |
| 4 Unterteil                 | 8 Schnappverschluss            |

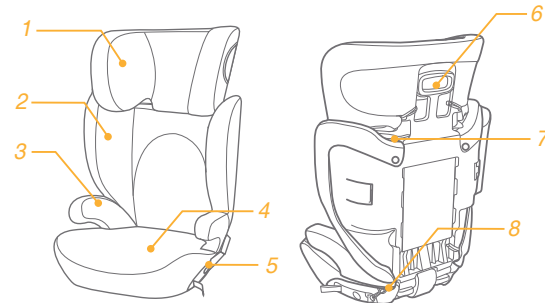

## Zubehör (nicht mitgeliefert)

- 1 Seitlicher Aufprallschutz (bei bestimmten Modellen)
- 2 Tassenhalter (bei bestimmten Modellen)



Zubehör wird möglicherweise separat verkauft oder ist je nach Region nicht verfügbar

# WARNHINWEISE

- ! Achten Sie beim Einbau der Sitzverstärkung darauf, dass sie sich nicht in einem beweglichen Sitz oder in einer Fahrzeugtür verfängt.
- ! Diese Sitzverstärkung ist NUR für Kinder mit einem Gewicht von 15-36 kg (etwa 3-12 Jahre alt oder jünger) ausgelegt.
- ! Bei unsachgemäßer Verwendung dieser Sitzverstärkung erhöht sich das Risiko schwerer Körperverletzungen oder des Todes bei scharfen Abbiegungen, plötzlichen Stopps oder Unfällen.
- ! Verwenden Sie KEINE Textilpolsterbezüge von anderen Herstellern für diese Sitzverstärkung. Fragen Sie Ihren Händler bitte nur nach Joie-Ersatzteilen.
- ! NICHT in Konfigurationen verwenden, die nicht in der Anleitung abgebildet sind.
- ! Die Unfallstatistik hat gezeigt, dass sachgemäß angeschnallte Kinder auf dem Rücksitz sicherer sind als auf dem Vordersitz. Bei Fahrzeugen mit einem Airbag für Beifahrer beziehen Sie sich bitte auf das Handbuch Ihres Fahrzeugs und diese Anleitung zur Montage einer Sitzverstärkung.
- ! Lassen Sie Ihr Kind NIE unbeaufsichtigt zurück.
- ! Lassen Sie eine Sitzverstärkung NIE ungesichert in Ihrem Fahrzeug. Eine ungesicherte Sitzverstärkung kann hin und her geworfen werden und Mitfahrende bei scharfen Abbiegungen, plötzlichen Stopps oder Unfällen verletzen. Entfernen Sie sie

- oder achten Sie darauf, dass sie im Fahrzeug fest angeschnallt ist.
- ! Lassen Sie Gepäckstücke oder andere Gegenstände NIE ungesichert im Fahrzeug, denn sie könnten bei einem Zusammenstoß Verletzungen verursachen.
- ! Tauschen Sie die Sitzverstärkung nach einem Unfall jeglicher Art aus. Ein Unfall kann für Sie nicht sichtbare Schäden hinterlassen.
- ! Modifizieren Sie NICHT Ihre Sitzverstärkung oder ein anderes Zubehör oder von anderen Herstellern stammende Teile.
- ! Verwenden Sie NIE eine Sitzverstärkung, wenn sie beschädigt ist oder Teile an ihr fehlen. Verwenden Sie KEINEN angeschnittenen, ausgefransten oder beschädigten Sicherheitsgurt für Fahrzeuge.
- ! Wird die Sitzverstärkung der Sonne ausgesetzt, kann sie sehr heiß werden. Kommt die Haut Ihres Kindes mit diesen Teilen in Kontakt, kann es zu Verbrennungen kommen. Fassen Sie immer die Außenfläche von Metall- oder Kunststoffteilen an, bevor Sie Ihr Kind in die Sitzverstärkung setzen.
- ! Überlassen Sie diese Sitzverstärkung NIE anderen Personen, ohne auch diese Anleitung mitzugeben.
- ! Verwenden Sie NIE eine gebrauchte Sitzverstärkung oder Verstärkung, deren Geschichte Sie nicht kennen.
- ! Verwenden Sie diese Sitzverstärkung nicht ohne die Textilpolsterbezüge.
- ! Verwenden Sie NUR die belastbaren Kontaktpunkte, die in der Anleitung beschrieben und am Rückhaltesystem für Kinder gekennzeichnet sind.

- ! Richten Sie Ihre Sitzverstärkung NICHT zur Rückseite des Fahrzeugs.
- ! Stellen Sie nie heiße Flüssigkeiten in die Tassenhalter, um Verbrennungen zu vermeiden.
- ! Verwenden Sie diesen Autositz NICHT länger als 10 Jahre ab dem Kaufdatum, denn Einzelteile könnten im Laufe der Zeit oder aufgrund von Sonnenbestrahlung schwächer werden und sich bei einem Unfall nicht sachgemäß verhalten.
- ! Verwenden Sie NUR die belastbaren Kontaktpunkte, die in der Anleitung beschrieben und am Rückhaltesystem für Kinder gekennzeichnet sind.
- ! Die Textilien sollte nicht durch nicht vom Hersteller empfohlene Teile ersetzt werden, da die Textilien einen integralen Bestandteil der Leistung des Kinder-Rückhaltesystems ausmachen.
- ! Jegliche Gurte von Kinderrückhaltesystem und Fahrzeugsitz müssen sicher befestigt und dürfen nicht verdreht sein.
- ! Nachdem Sie Ihr Kind in dieses Kinderrückhaltesystem gesetzt haben, muss der Sicherheitsgurt sachgemäß befestigt werden, und es muss gewährleistet sein, dass der Beckengurt tief angelegt ist, damit das Becken sicher gehalten wird.

## Notfall

Das wichtigste bei einem Notfall oder Unfall ist, dass Sie Ihrem Kind sofort erste Hilfe leisten und es medizinisch versorgen.

## Produktinformationen

Lesen Sie vor Einsatz dieses Produkts alle Anweisungen in dieser Anleitung. Wenden Sie sich im Zweifelsfall an den Hersteller oder Händler des Rückhaltesystems für Kinder.

1. Diese Sitzverstärkung ist ein „universelles“ Rückhaltesystem für Kinder. Sie ist gemäß UN ECE-Regelungen 44, einschließlich Änderungen 04, für den allgemeinen Einsatz in Fahrzeugen abgenommen und passt in die meisten, aber nicht alle Autositze.
2. Eine richtige Passform ist höchstwahrscheinlich dann gegeben, wenn der Fahrzeughersteller in dem Handbuch für das betreffende Fahrzeug angibt, dass es für ein „universelles“ Rückhaltesystem für Kinder in dieser Altersgruppe geeignet ist.
3. Diese Sitzverstärkung wurde gemäß weitaus strengerer Auflagen als „universell“ klassifiziert als jene, die früheren Designs auferlegt wurden und die diesen Hinweis nicht enthalten.

Es ist ein ISOFIX SYSTEM FÜR KINDERUNTERSTÜTZUNG.

1. Es wird von der europäischen Regel Nr. 44 Serie 04 von Änderungen für die allgemeine Benutzung der Fahrzeuge, die mit Befestigungssysteme ISOFIX vorgesehen sind, genehmigt.
2. Es dient für die als ISOFIX genehmigten Positionen (gem. dem Fahrzeugsbuch) laut der Kinderstuhlklasse und der Befestigungsvorrichtung.
3. Wenden Sie sich im Zweifelsfall entweder an den Hersteller des Rückhaltesystems oder an den Fahrzeughersteller.

<b>Produkt</b>	Sitzverstärkung
<b>Geeignet für</b>	Kinder mit einem Gewicht von 15-36 kg
<b>Gewichtsklasse</b>	Klasse 2/3
<b>Materialien</b>	Kunststoffe, Metall, Gewebe
<b>Patent-Nr.</b>	Patente angemeldet

# Montage der Sitzverstärkung

## Montage der Kopfstütze

siehe Abbildungen 1 - 3

1. Aus dem Karton genommene Sitzverstärkung wie. 1
2. Klappen Sie die Kopfstütze und die Stütze für den unteren Rücken wie abgebildet aus. 2
  - ! Drücken Sie den Verstellhebel zusammen 2 -1 und stecken Sie die beiden Teile zusammen, bis sie einrasten. 2 -2

## Montage der Stütze für unteren Rücken

siehe Abbildungen 4 - 6

1. Zur Befestigung der Rückenlehne am Unterteil drücken Sie die Rückenlehne bitte fest nach unten. „U“-förmige Haken an der Unterseite der Rückenlehne verriegeln sich dann mit den Stangen am Unterteil. 4
  - ! Schütteln Sie die Rückenlehne, um sich zu vergewissern, dass sie richtig montiert ist.
  - ! Es ist nicht ratsam, diese Sitzverstärkung ohne Rücklehne zu verwenden.
2. Die vollständig montierte Sitzverstärkung sehen Sie in Abbildung. 6

# Höhenverstellung

## für Kopfstütze

siehe Abbildung 7

# Was bei der Montage zu beachten ist

siehe Abbildungen 8 - 11

## Einbau für Dreipunktgurt

siehe Abbildungen 12 - 23

Ist das Fahrzeug mit ISOFIX ausgestattet, sind die unteren Verankerungspunkte des Fahrzeugs möglicherweise in der Sitzfalte des Fahrzeugs zu sehen. Die genauen Stellen, die Verankerungsbezeichnungen und die Anforderungen für einen Einsatz sind im Handbuch Ihres Fahrzeugs aufgeführt.

1. Setzen Sie die Sitzverstärkung nach vorne gerichtet auf einen nach vorne weisenden Autositz und rasten Sie die Schnappverschlüsse in den Verankerungen des Fahrzeugs ein. 12
  - ! Stecken Sie NIE zwei Schnappverschlüsse in eine ISOFIX-Verankerung des Fahrzeugs, außer dies wurde vom Fahrzeughersteller ausdrücklich zugelassen.
  - ! Die Schnappverschlüsse können entweder vom Fach oder Gurtband an der Unterseite abgenommen werden, da sie bei jedem Modell unterschiedlich verwahrt werden. 15 16
2. Befestigen Sie die Sitzverstärkung, indem Sie sie mit dem Knie oder der Hand nach unten drücken und gleichzeitig am Verstellgurt ziehen. 18
3. Für ein leichteres Aushaken lassen Sie den Verstellgurt maximal hervortreten, während Sie den Verstellknopf gedrückt halten. 14
4. Verwenden Sie eine Sitzverstärkung NICHT über die



zurückgelehnte Position hinaus. <sup>18</sup>

Ziehen Sie am Sicherheitsgurt, führen Sie ihn durch den Gurtpfad <sup>19</sup> und schnallen Sie ihn dann an. <sup>19-3</sup>

- ! Führen Sie den Schultergurt durch die Schultergurtführung in Abbildung <sup>19-1</sup>
- ! Führen Sie den Sicherheitsgurt NICHT über die Armlehnen. Er muss unterhalb der Armlehnen geführt werden. <sup>19-2</sup>
- ! Der Schoßgurt muss bis zu den Hüften reichen. Die Sitzverstärkung sehen Sie in Abbildung <sup>19</sup>
- ! Das Kinder-Rückhaltesystem kann nicht genutzt werden, falls der Verschluss (Gurtschloss) des Fahrzeugsicherheitsgurtes so lang ist, dass das Kinder-Rückhaltesystem nicht sicher verankert werden kann. <sup>19-4</sup>
- ! Um zu gewährleisten, dass die richtige Höhe für die Kopfstütze eingestellt ist, MUSS die Unterseite der Kopfstütze mit der Oberseite der Schultern des Kindes bündig ausgerichtet sein, siehe Abbildung <sup>20</sup>, und der Schultergurt muss über die rote Zone geführt sein, siehe Abbildung <sup>21</sup>.
- ! Setzen Sie eine Sitzverstärkung fest gegen die Rückenlehne eines nach vorne weisenden Autositzes, der mit einem Schoß-/Schultergurt ausgestattet ist.
- ! Setzen Sie Ihr Kind so in eine Sitzverstärkung, dass sein Rücken flach an der Rückenlehne der Sitzverstärkung anliegt.
- ! NICHT gemäß Abbildung <sup>23</sup>. Schnallen Sie den Gurt an und ziehen Sie den Schultergurt nach oben, damit er fest anliegt.
- ! Liegt der Gurt über den Nacken, den Kopf oder das Gesicht des Kindes, müssen Sie die Höhe der Kopfstütze neu einstellen.
- ! Der Gurt darf nicht verdreht sein.

## Abnahme der Textilpolsterbezüge

siehe Abbildung <sup>24</sup>

Öffnen Sie die 2 Knopfpaare und die 6 Gummizugpaare an der Rückseite der Textilpolsterbezüge, um sie abzunehmen. <sup>24</sup>

! Zum Lösen des Knopfes nach unten ziehen gemäß Abbildung. <sup>24-1</sup>

Um die Sitzpolster wieder anzubringen, kehren Sie die obigen Schritte einfach um.

## Zubehör (im Kauf eventuell nicht enthalten) Montage des seitlichen Aufprallschutzes

siehe Abbildungen <sup>25 - 27</sup>

Richten Sie den seitlichen Aufprallschutz mit dem Schlitz der Kunststoffhalterungen an der unteren Rückenstütze aus und rasten Sie ihn dort ein. <sup>25</sup>

Die vollständig montierte Sitzverstärkung sehen Sie in Abbildung. <sup>27</sup>

## Verwendung der Tassenhalter

siehe Abbildung <sup>28</sup>

# Pflege und Wartung

- ! Waschen Sie die Textilpolsterbezüge und die Innenpolster bitte mit kühlem Wasser unter 30°C.
- ! Sie dürfen die Textilpolsterbezüge nicht bügeln.
- ! Sie dürfen die Textilpolsterbezüge nicht bleichen oder chemisch reinigen.
- ! Reinigen Sie die Sitzverstärkung nicht mit unverdünntem, neutralen Reinigungsmittel, Benzin oder einem anderen organischen Lösungsmittel. Die Sitzverstärkung kann dadurch beschädigt werden.
- ! Sie dürfen die Textilpolsterbezüge und die Innenpolster zum Trocknen nicht kräftig auswringen. Die Textilpolsterbezüge und Innenpolster könnten dadurch verknittert werden.
- ! Hängen Sie die Textilpolsterbezüge und Innenpolster zum Trocknen bitte in den Schatten.
- ! Entfernen Sie die Sitzverstärkung bitte vom Autositz, wenn sie längere Zeit nicht verwendet wird. Bewahren Sie die Sitzverstärkung an einem kühlen, trockenen Ort auf, an dem Kinder keinen Zugriff auf sie haben.

# Informationen zur Befestigung im Fahrzeug

Die Joie-Verstärkung mit Verschluss ist für „semi-universelle“ Verwendung des Kinderrückhaltesystems klassifiziert. Es eignet sich zur Befestigung in Sitzpositionen in den meisten Fahrzeugen. Die Buchstaben im nachstehenden Diagramm entsprechen den auf folgenden Seiten aufgelisteten

Befestigungspositionen im Fahrzeug. Sitzpositionen in anderen Fahrzeugen können ebenfalls zur Aufnahme dieses Kinderrückhaltesystems geeignet sein. Die folgenden Informationen zur Befestigung im Fahrzeug betreffen nur Fahrzeuge, die auf dem europäischen Markt verkauft werden. Bitte wenden Sie sich im Zweifelsfall an den Hersteller oder Händler des Kinderrückhaltesystems. Bevorzugen Sie IMMER die Rücksitze Ihres Fahrzeuges. Falls Ihr Kinderrückhaltesystem befestigt werden kann, wird dies mit ● angezeigt. Falls Ihr Kinderrückhaltesystem nicht befestigt werden kann, wird dies mit ○ angezeigt. Falls Ihr Fahrzeug nicht in dieser Anleitung aufgelistet oder weder mit ● noch mit ○ gekennzeichnet ist, beachten Sie bitte das Handbuch zu Ihrem Fahrzeug oder erkundigen sich beim Hersteller nach weiteren Einzelheiten.

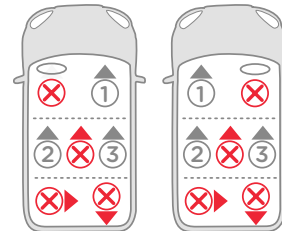

# NL Welkom bij Joie™

Gefeliciteerd dat u nu lid bent van de Joie-familie! Het doet ons veel genoegen om deel uit te kunnen maken van uw reis met uw kleintje. Tijdens het reizen met het kinderstoeltje met hoge rug uit de Joie trillo TM-reeks gebruikt u een veilig en volledig gecertificeerd Groep 2/3-zitje van hoge kwaliteit. Dit product is geschikt voor gebruik met kinderen die 15 tot 36 kg wegen (ongeveer 3 tot 12 jaar oud). Lees deze handleiding zorgvuldig en volg elke stap om voor een comfortabele rit en de beste bescherming van uw kind te zorgen.

## Bevestigen

U kunt dit stoeltje monteren met een driepunts intrekbare veiligheids-gordel voor volwassenen die is goedgekeurd volgens ECE-regulering 16 of een soortgelijke norm.

## Stoeltje

**! BELANGRIJK: BEWAREN VOOR LATER GEBRUIK. LEES DIT ZORGVUL-DIG DOOR.**

Bewaar de handleiding in het bewaarvak onderop het kinderstoeltje zo- als rechts is afgebeeld.



## Lijst van onderdelen

Zorg dat alle onderdelen voor het opslaan droog zijn. Als er items ontbreken of beschadigd zijn, kunt u contact opnemen met uw leverancier. Voor de montage is geen gereedschap nodig.

- |                       |                                  |
|-----------------------|----------------------------------|
| 1 Hoofdsteun          | 5 Instelknop                     |
| 2 Steun voor onderrug | 6 Instelhendel voor hoofdsteun   |
| 3 Armleuning          | 7 Geleider voor schouderriem     |
| 4 Voet                | 8 Aansluiting voor vergrendeling |

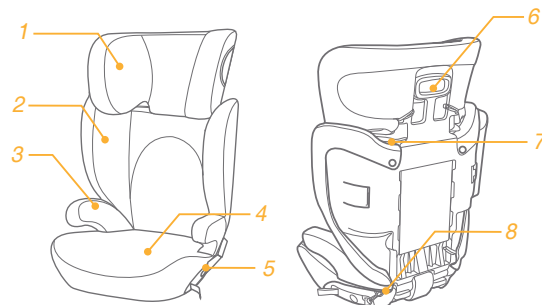

## Accessoires (niet meegeleverd)

- 1 Afscherming voor inslag opzij (bij bepaalde modellen)
- 2 Bekerhouders (bij bepaalde modellen)



Accessoires kunnen al dan niet apart leverbaar zijn, afhankelijk van de regio.

## WAARSCHUWINGEN:

- ! Zorg er voor dat u het kinderstoeltje zo plaatst dat hij niet klem kan komen door een verplaatsbare stoel of in een deur van het voertuig.
- ! Dit kinderstoeltje is **UITSLUITEND** ontworpen voor een kind dat 15 tot 36 kg weegt (ongeveer 3 tot 12 jaar oud).
- ! Onjuist gebruik van dit kinderstoeltje vergroot de kans op ernstig letsel of de dood bij een scherpe bocht, plotseling remmen of een botsing.
- ! Gebruik **GEEN** zachte goederen van andere fabrikanten voor dit kinderstoeltje. Zie uw verkoper voor vervangende onderdelen van Joie.
- ! **NIET** gebruiken in een configuratie die niet in de instructies is afgebeeld.
- ! Uit statistieken van ongelukken blijkt dat kinderen veiliger zijn als ze goed vast zitten in een zittende positie op de achterbank in plaats van op de passagiersstoel voorin. Zie de handleiding van uw voertuig als deze een air bag voor de passagier voorin heeft evenals deze aanwijzingen voor de installatie van het kinderstoeltje.
- ! Laat uw kind **NOOIT** zonder toezicht achter.
- ! Laat een kinderstoeltje **NOOIT** los staan in de auto. Een los kinderstoeltje kan alle kanten uit geworpen worden en kan de inzittenden verwonden bij een scherpe bocht, plotseling remmen of een botsing. Haal het weg of zorg er voor dat het stevig vast zit in het voertuig.

- ! Laat **NOOIT** bagage of andere voorwerpen los slingeren in een voertuig; de kans is groot dat ze letsel veroorzaken bij een botsing.
- ! Vervang het zitje in het kinderstoeltje na een ongeluk van welke soort dan ook. Een ongeluk kan schade aan het zitje veroorzaken die u niet kunt zien.
- ! Pas het kinderstoeltje **NIET** aan en gebruik geen accessoires of onderdelen die door andere fabrikanten geleverd zijn.
- ! Gebruik **NOOIT** een kinderstoeltje als dit beschadigde of ontbrekende onderdelen heeft. Gebruik **NOOIT** een gesneden, gerafelde of beschadigde veiligheidsgordel.
- ! Het zitje in het kinderstoeltje kan heel heet worden als het in de zon staat. Bij aanraking met deze onderdelen kan de huid van uw kind verbranden. Raak altijd het oppervlak van metalen of plastic onderdelen aan voordat u uw kind in het kinderstoeltje zet.
- ! Geef dit kinderstoeltje **NOOIT** aan iemand anders zonder deze handleiding eveneens te geven.
- ! Gebruik **NOOIT** een tweedehands kinderzitje of een waarvan u de afkomst niet kent.
- ! Gebruik dit kinderzitje **NIET** zonder de zachte onderdelen.
- ! Gebruik **GEEN** lastdragende contactpunten dan degene die in de aanwijzingen zijn beschreven en die op de kindergordel zijn aangegeven.
- ! Zet het kinderzitje **NIET** met het gezicht naar de achterkant van het voertuig.

- ! Om brandwonden te voorkomen, nooit hete vloeistoffen in de bekerhouders plaatsen.
- ! Gebruik dit kinderzitje NIET LANGER dan 10 jaar na de aankoopdatum, omdat de kwaliteit van de onderdelen na verloop van tijd kan teruglopen, of door blootstelling aan zonlicht, zodat de resultaten bij een ongeluk niet goed zijn.
- ! Gebruik GEEN lastdragende contactpunten dan degene die in de aanwijzingen zijn beschreven en die op de kindergordel zijn aangegeven.
- ! Vervang de zachte onderdelen alleen door degene die door de fabrikant worden aanbevolen, omdat de zachte onderdelen een belangrijk onderdeel vormen van de werking van het kinderzitje.
- ! Alle riemen van het kinderzitje en de autostoel moeten worden strakgetrokken maar niet gedraaid.
- ! Nadat uw kind in het kinderzitje is geplaatst, moet de veiligheidsgordel correct gebruikt worden. Zorg dat de heupgordel laag is aangelegd om het bekken te stabiliseren.

## Noodsituatie

Bij een noodsituatie of een ongeluk is het heel belangrijk om uw kind direct te laten verzorgen met eerste hulp en medische behandeling.

## Productinformatie

Lees alle aanwijzingen in deze handleiding voordat u het product gebruikt. Neem in geval van twijfel contact op met de fabrikant of de verkoper.

1. Dit kinderstoeltje is een "Universeel" kinderbeveiligingssysteem. Het is goedgekeurd volgens de UN ECE-regels 44, 04 serie aanvullingen, voor algemeen gebruik in voertuigen en het past in de meeste, maar niet in alle, autostoelen.
2. Een goede pasvorm is mogelijk als de fabrikant van het voertuig in het handboek aangeeft dat het voertuig geschikt is voor een "Universeel" kinderbeveiligingssysteem voor deze leeftijdsgroep.
3. Dit kinderzitje is geclassificeerd als "Universeel" onder strengere omstandigheden dan welke zijn toegepast op eerdere ontwerpen die niet zijn voorzien van deze melding.

Di t is een ISOFIX PNDERSTEUNING SYSTEEM VOOR KINDEREN.

1. Goedgekeurd door vVan het Reglement. 44, wijzigingenreeks 04 voor algemeen gebruik in voertuigen uitgerust met ISOFIX-bevestiging
2. Zullen passend zijn voor de posities goedgekeurd als Isofixposities (zoals beschreven in het instructieboekje) in de categorie van kinderzitje en grendel.
3. Neem bij twijfel contact op met de fabrikant van het zitje of van de auto.

<b>Product</b>	Stoeltje
<b>Geschikt voor</b>	kind met een gewicht van 15-36kg
<b>Massagroep</b>	Groep 2/3
<b>Materialen</b>	kunststoffen, metaal, geweven stoffen
<b>Patent nr</b>	Patenten aangevraagd

# Montage kinderstoeltje

## Hoofdsteun monteren

zie afbeeldingen 1 - 3

1. Neem het stoeltje uit de doos als in 1
2. Keer de hoofdsteun en de steun voor de onderrug om als afgebeeld. 2
  - ! Knijp in de instelgreep 2 -1 en schuif de twee stukken in elkaar tot ze op hun plaats klikken. 2 -2

## Montage steun voor onderrug

zie afbeeldingen 4 - 6

1. Druk de rugsteun met kracht omlaag als u deze op de voet bevestigt. "U"-vormige haken onderop de rugsteun sluiten zich om de buizen van de voet. 4
  - ! Schud aan de rugsteun om er zeker van te zijn dat hij goed vast zit.
  - ! Gebruik van dit stoeltje zonder rugsteun wordt afgeraden.
2. Het volledig gemonteerde kinderstoeltje is afgebeeld in. 6

# Hoogteafstelling

## voor hoofdsteun

zie afbeeldingen 7

# Let op bij de installatie

zie afbeeldingen 8 - 11

# Installatie met driepuntsgordel

zie afbeeldingen 12 - 23

Als het voertuig is uitgerust met ISOFIX, kunnen de onderste bevestigingspunten van het voertuig zichtbaar zijn bij de buiglijn van de stoel. Zie de handleiding voor het voertuig voor de juiste locatie, aanduiding van het bevestigingspunt, en vereisten voor het gebruik.

1. Plaats het kinderstoeltje in voorwaartse richting op een naar voren kijkende autostoel met bevestigingspunten, haak de connectoren van de vergrendeling in de bevestigingspunten van het voertuig. 12
  - ! Steek **NOOIT** twee connectoren in één ISOFIX-bevestiging behalve wanneer de fabrikant van het voertuig dat specifiek toestaat.
  - ! U kunt de connectoren voor gebruik losmaken vanuit het compartiment of vanuit het gaas op de bodem omdat het afhankelijk van het model anders wordt opgeslagen. 15 16
2. Zet het kinderstoeltje stevig vast door het met een knie of hand omlaag te drukken terwijl u aan de instelriem trekt. 13
3. Trek de instelriem zo ver mogelijk uit terwijl u de instelknop indrukt om hem gemakkelijker los te maken. 14
4. Gebruik een kinderstoeltje **NIET** verder dan de verste hellende stand van de rugleuning. 18 Trek aan de veiligheidsgordel van het voertuig en steek deze door de gordelgeleider 19, en gesp hem vast. 19 - 3
  - ! Plaats de schouderriem door de geleider voor de schouderriem als afgebeeld in. 19 -1

- ! Plaats de voertuiggordel NIET over de bovenkanten van de arMLEUNINGEN. Hij moet onder de arMLEUNINGEN doorgaan. **19** -2
- ! De heupriem moet laag over de heupen gaan. Het kinderzitje is afgebeeld als. **19**
- ! Het kinderzitje kan niet worden gebruikt als de gesp van de veiligheidsriem (vrouwelijke gesp) te lang is om het kinderzitje veilig vast te zetten. **19**-4
- ! Om er voor te zorgen dat de juiste hoogte van de hoofdsteun is ingesteld, moet de onderkant van de hoofdsteun op dezelfde hoogte zijn als de bovenkant van de schouders van het kind als afgebeeld in **20** en de schouderriem moet in het rode gebied zijn geplaatst als afgebeeld in **21**.
- ! Zet een kinderstoeltje stevig tegen de rugleuning van een naar voren kijkende autostoel die is voorzien van een heup/schoudergordel.
- ! Laat uw kind in het stoeltje zitten met zijn of haar rug plat tegen de rugleuning van het stoeltje.
- ! NIET zoals afgebeeld in. **23** Maak de gesp vast en trek de schouderriem op om hem strak te trekken.
- ! Als de riem over hals, hoofd of gezicht van het kind komt, moet u de hoogte van de hoofdsteun aanpassen.
- ! De riem mag niet gedraaid zijn.

## Maak zachte voorwerpen los

zie afbeeldingen **24**

Open 2 paar knopen en 6 paar elastieken op de achterkant van de zachte voorwerpen om ze te verwijderen. **24**

- ! Trek omlaag om de knoop te verwijderen als in. **24**-1

Om de kussens weer te plaatsen, gaat u in omgekeerde volgorde te werk.

## Toebehoren (zijn mogelijk niet meegeleverd)

### Monteer afscherming voor inslag opzij

zie afbeeldingen **25** - **27**

Lijn de afscherming voor inslag opzij uit met de sleuf van de plastic houders van de steun voor de onderrug en steek hem er in om hem vast te zetten. **25**

Het volledig gemonteerde kinderstoeltje is afgebeeld in. **27**

### Bekerhouders gebruiken

zie afbeeldingen **28**

## Verzorging en onderhoud

- ! Was de zachte voorwerpen en binnenvoering met koud water onder 30°C.
- ! De zachte voorwerpen niet strijken.
- ! De zachte voorwerpen niet bleken of laten stomen.
- ! Gebruik geen onverdund neutraal schoonmaakmiddel, benzine of andere organische materialen om het stoeltje te wassen. Dat kan het stoeltje beschadigen.
- ! De zachte voorwerpen en binnenvoering niet uitwringen om ze te drogen. Daardoor kunnen de zachte voorwerpen en binnenvoering kreukelen.
- ! Hang de zachte voorwerpen en binnenvoering in de schaduw op.
- ! Haal het kinderstoeltje uit de autostoel als hij voor langere tijd niet wordt gebruikt. Berg het stoeltje op een koele en droge plaats op, waar uw kind er niet bij kan.

## Informatie montage in voertuig

De Joie booster met slot is geïdentificeerd voor gebruik als "semi-universeel" kinderborging. Het is geschikt voor montage in de stoelen van de meeste auto's. De letters op het onderstaande diagram komen overeen met de montageposities op de volgende pagina's.

Stoelposities in andere auto's kunnen eveneens geschikt zijn voor dit kindersitje. De volgende Bevestigingsinformatie geldt alleen voor voertuigen verkocht in de Europese markt. Neem in geval van twijfel contact op met de fabrikant of de verkoper. Geef ALTIJD de voorkeur aan de achterzittingen van de auto. Als uw kindersitje gemonteerd kan worden, is het met een ● gemarkeerd

Als het kindersitje niet gemonteerd kan worden, is het gemarkeerd met een ○

Als uw auto niet in deze handleiding staat of niet is gemarkeerd met een ● of ○, raadpleeg dan het handboek van uw auto of neem contact op met de fabrikant voor meer informatie.

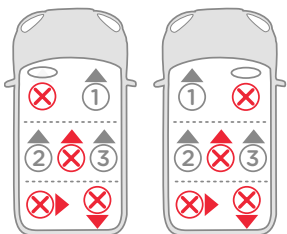



# IT Benvenuto a Joie™

Congratulazioni per essere entrato a far parte della famiglia Joie! Siamo lieti di partecipare al tuo viaggio con il bambino. Viaggiando con il rialzo con schienale alto serie Joie trillo TM si utilizza un rialzo di qualità elevata e con sicurezza completamente omologata per il Gruppo 2/3. Questo prodotto è adatto per l'uso con i bambini di 15-36 kg di peso (circa 3-12 anni). Leggere attentamente questo manuale e attenersi a ogni procedura per garantire un viaggio comodo e la migliore protezione per il bambino.

## Controllare

Il presente rialzo può essere installato utilizzando una cintura di sicurezza retrattile per adulti a 3 punti in conformità alla normativa ECE N. 16 o altri standard equivalenti.

## Rialzo

**! IMPORTANTE: DA CONSERVARSI PER FUTURE CONSULTAZIONI. LEGGERE ATTENTAMENTE.**

Conservare il manuale di istruzioni nella tasca laterale situata nella seduta del rialzo, come mostrato nella figura a destra.



## Elenco componenti

Assicurarsi che tutti i pezzi siano disponibili prima dell'assemblaggio. Se manca qualche pezzo, contattare il rivenditore locale. Per l'assemblaggio non è necessario nessun attrezzo.

- 1 Poggiatesta
- 2 Supporto posteriore inferiore
- 3 Bracciolo
- 4 Base
- 5 Tasto di regolazione
- 6 Leva di regolazione poggiatesta
- 7 Guida per la cintura della spalla
- 8 Connettore di fermo

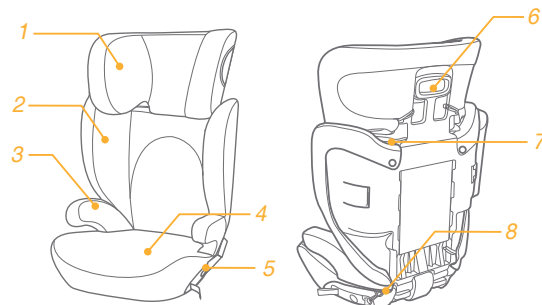

## Accessori (non in dotazione)

- 1 Protezione da impatto laterale (su alcuni modelli)
- 2 Porta tazza (su alcuni modelli)



Gli accessori potrebbero essere venduti separatamente o non essere disponibili a seconda della regione.

# AVVERTENZE

- ! Prestare attenzione nel posizionare e installare il seggiolino con rialzo in modo che non rischi di rimanere incastrato in un sedile spostabile o nella portiera del veicolo.
- ! Il rialzo è progettato SOLO per bambini di 15-36 kg di peso (circa 3-12 o meno).
- ! Il mancato utilizzo corretto del seggiolino con rialzo aumenta il rischio di lesioni gravi o decesso in una curva brusca, un arresto improvviso o un urto.
- ! NON utilizzare rivestimenti imbottiti di altri produttori con questo seggiolino con rialzo. Consultare esclusivamente il proprio rivenditore per i pezzi di ricambio Joie.
- ! NON utilizzare in una configurazione non indicata nelle istruzioni.
- ! Secondo le statistiche sugli incidenti, i bambini sono più sicuri se correttamente seduti nei sedili posteriori piuttosto che in quelli anteriori. Nei veicoli con airbag passeggero anteriore, consultare il manuale dell'utente del veicolo, nonché le istruzioni per l'installazione del seggiolino con rialzo.
- ! NON lasciare mai il bambino incustodito.
- ! NON lasciare mai il seggiolino con rialzo non fissato nel veicolo. Un seggiolino con rialzo non fissato può essere sbalzato, con conseguenti lesioni per i passeggeri in una curva brusca, un arresto improvviso o un urto. Rimuoverlo o assicurarsi che sia fissato con le cinture nel veicolo.

- ! NON lasciare i bagagli o altri oggetti non fissati in un veicolo, in quanto potrebbero causare lesioni in caso di collisione.
- ! Riposizionare il seggiolino con rialzo dopo un incidente. Un incidente può causare danni impossibili da notare al seggiolino con rialzo.
- ! NON modificare il seggiolino con rialzo né utilizzare accessori o parti forniti da altri produttori.
- ! NON utilizzare il seggiolino con rialzo in caso di danni o parti mancanti. NON utilizzare una cintura di sicurezza tagliata, consumata o danneggiata.
- ! Il seggiolino con rialzo può diventare estremamente caldo se lasciato al sole. Il contatto con queste parti può causare ustioni alla pelle del bambino. Toccare la superficie di parti in metallo o plastica prima di far sedere il bambino nel seggiolino con rialzo.
- ! NON consegnare questo seggiolino con rialzo ad altri senza il presente manuale.
- ! NON usare un seggiolino con rialzo di seconda mano o un rialzo del quale non si conoscono i precedenti.
- ! NON usare il seggiolino con rialzo senza il rivestimento imbottito.
- ! NON utilizzare alcun carico sui punti di contatto diversi da quelli descritti nelle istruzioni e contrassegnati sul sistema di ritenuta per bambini.
- ! NON rivolgere il rialzo verso la parte posteriore del veicolo.
- ! Per evitare ustioni, non versare liqui caldi nel porta tazza.

- ! **NON** usare questo seggiolino per auto per oltre 10 anni dalla data di acquisto, in quanto i componenti si degradano nel tempo o in seguito all'esposizione alla luce solare e potrebbero non funzionare correttamente in caso di incidente.
- ! **NON** utilizzare alcun carico sui punti di contatto diversi da quelli descritti nelle istruzioni e contrassegnati sul sistema di ritenuta per bambini.
- ! I prodotti consumabili non devono essere sostituiti con altri diversi da quelli consigliati dal produttore, in quanto i beni non durevoli costituiscono parte integrante delle prestazioni di ritenuta del bambino.
- ! Tutte le cinghie di ritenuta per bambini e del sedile del veicolo devono essere serrate e non attorcigliate.
- ! Dopo aver messo il bambino nel sistema di ritenuta, utilizzare correttamente la cintura di sicurezza e assicurarsi che la cinghia addominale sia indossata in basso in modo da sostenere il bacino.

## Emergenza

In caso di emergenza o incidenti, è estremamente importante portare il bambino al pronto soccorso per cure mediche immediate.

## Info prodotto

Leggere tutte le istruzioni del presente manuale prima di usare il prodotto. In caso di dubbi, consultare il produttore o il rivenditore del sistema di ritenuta per bambini.

1. Questo è un sistema di ritenuta per bambini "Universale" omologato secondo la normativa UN ECE 44/04, e modifiche successive, per l'uso generale nei veicoli. È adatto alla maggior parte delle auto, ma non a tutte.
2. Potrà essere installato correttamente se il produttore del veicolo dichiara nel manuale delle istruzioni che in tale veicolo può essere utilizzato un sistema di ritenuta per bambini "Universale" per questo gruppo di età.
3. Questo rialzo è stato classificato come "Universale" perché conforme a dei requisiti più esigenti di quelli applicati a modelli precedenti che non includono questo avviso.

Questo è un sistema ISOFIX di supporto per bambini.

1. È approvato da parte della Regola n. 44, serie 04 di emendamenti per l'utilizzo generale su veicoli dotati con sistema di fissaggio ISOFIX.
2. Sarra adeguato con le posizioni autorizzate come posizioni ISOFIX (come specificato nel manuale del veicolo), seconda della categoria di seggiolino per bambini e il dispositivo di fissaggio.
3. In caso di dubbi, consultare il produttore del sistema di ritenuta per bambini o il produttore del veicolo.

<b>Prodotto</b>	Rialzo
<b>Adatto per</b>	Bambini di 15-36 kg di peso
<b>Gruppo</b>	Gruppo 2/3
<b>Materiali</b>	Plastica, metallo, tessuto
<b>N. brevetto</b>	Brevetti in corso di concessione

## Assieme rialzo

### Montare il poggiatesta

vedere le immagini 1 - 3

1. Rialzo estratto dalla confezione come 1
2. Inclinare il poggiatesta e il supporto posteriore inferiore come mostrato. 2
  - ! Premere la leva di regolazione 2 -1 e far scorrere due pezzi insieme finché non scattano in posizione. 2-2

### Montare il supporto posteriore inferiore

vedere le immagini 4 - 6

1. Quando si fissa lo schienale alla base, premere con forza lo schienale verso il basso. I ganci a "U" sulla parte inferiore dello schienale si bloccano con le barre della base. 4
  - ! Agitare lo schienale per assicurarsi che il supporto reclinabile sia fissato correttamente.
  - ! Si consiglia di non usare il rialzo senza lo schienale.
2. Il rialzo completamente assemblato è illustrato in Fig. 6

## Regolazione altezza

### per poggiatesta

vedere le immagini 7

## Dubbi sull'installazione

vedere le immagini 8 - 11

## Installazione con cintura a 3 punti

vedere le immagini 12 - 23

Se il veicolo è dotato di ISOFIX, i punti di ancoraggio inferiori per veicoli possono essere visibili nelle pieghe del sedile del veicolo. Consultare il manuale dell'utente del veicolo per le posizioni esatte, l'identificazione dell'ancoraggio e i requisiti per l'uso.

1. Posizionare il rialzo rivolto nel senso di marcia su un sedile del veicolo rivolto in avanti con ancoraggi, connettori di fermo del gancio sugli ancoraggi per veicoli. 12
  - ! NON inserire due connettori di fermo su un ancoraggio ISOFIX del veicolo a meno che non sia consentito dal produttore del veicolo.
  - ! I connettori di fermo possono essere staccati per essere utilizzati dal vano o dalle cinghie sulla parte inferiore in quanto vengono conservato in modo diverso a seconda dei modelli. 15 16
2. Fissare saldamente il rialzo premendo verso il basso con il ginocchio o la mano mentre si tira la cinghia di regolazione. 13
3. Per facilità di sgancio, estendere la cinghia di regolazione al massimo mentre si preme il pulsante di regolazione. 14
4. NON utilizzare un seggiolino con rialzo oltre la posizione reclinata. 18 Tirare la cintura di sicurezza del veicolo e passare attraverso il percorso della cintura 19, quindi allacciarla. 19 - 3
  - ! Posizionare la cintura della spalla attraverso la guida per la cintura della spalla, come mostrato in. 19 -1

- ! NON posizionare la cintura del veicolo oltre la parte superiore dei braccioli. Deve passare sotto i braccioli. <sup>19</sup> -1
- ! La cintura addominale deve essere in basso sui fianchi. Il rialzo viene mostrato come in. <sup>19</sup>
- ! Il sistema di ritenuta non può essere utilizzato se la fibbia della cintura di sicurezza del veicolo (il terminale femmina) è troppo lungo per ancorare saldamente il sistema di ritenuta. <sup>19</sup>-4
- ! Per garantire l'altezza corretta del poggiatesta, la parte inferiore del poggiatesta DEVE essere alla stessa altezza della parte superiore delle spalle del bambino, come mostrato in <sup>20</sup> e la tracolla deve essere posizionata nella zona rossa, come mostrato nella <sup>21</sup>.
- ! Posizionare un seggiolino con rialzo saldamente contro lo schienale di un sedile del veicolo rivolto in avanti dotato di una cintura addominale/della spalla.
- ! Far sedere il bambino in un seggiolino con rialzo con la schiena poggiate sullo schienale del seggiolino.
- ! NON come mostrato in <sup>23</sup>. Allacciare la fibbia e tirare verso l'alto la cintura della spalla per serrare.
- ! Se la cintura passa sul collo, la testa o il viso del bambino, regolare l'altezza del poggiatesta.
- ! Evitare di attorcigliare la cintura.

## Rimozione del rivestimento imbottito

vedere le immagini <sup>24</sup>

Aprire 2 paia di bottoni e 6 paia di elastici sul retro del rivestimento imbottito per rimuoverlo. <sup>24</sup>

! Tirare verso il basso per rimuovere il bottone come in <sup>24</sup>-1

Per rimontare l'imbottitura del sedile basta invertire le procedure precedenti.

## Accessori (potrebbero non essere inclusi)

### Montare la protezione da impatto laterale

vedere le immagini <sup>25</sup> - <sup>27</sup>

Allineare la protezione da impatto laterale alla fessura dei supporti in plastica del supporto posteriore inferiore, quindi inserire per bloccare. <sup>25</sup>

Il rialzo completamente assemblato è illustrato in. <sup>27</sup>

### Usare porta tazze

vedere le immagini <sup>28</sup>

## Cura e manutenzione

- ! Lavare il rivestimento imbottito e l'imbottitura interna con acqua fredda sotto i 30°C.
- ! Non stirare il rivestimento imbottito.
- ! Non candeggiare e non lavare a secco il rivestimento imbottito.
- ! Non usare un detergente neutro non diluito, benzina o altri solventi organici per lavare il rialzo. Potrebbero danneggiare il rialzo.
- ! Non attorcigliare il rivestimento imbottito e l'imbottitura interna per asciugare con grande forza. Si potrebbero lasciare grinze sul rivestimento imbottito e l'imbottitura interna.
- ! Appendere il rivestimento imbottito e l'imbottitura interna all'ombra per asciugare.
- ! Rimuovere il rialzo dal sedile del veicolo se viene usato per un lungo periodo di tempo. Sistemare il rialzo in un luogo fresco, asciutto e a cui il bambino non può accedere.

## Informazioni sul montaggio nel veicolo

Il rialzo Joie con fermo è classificato per l'uso con sistema di ritenuta per bambini "semiuniversale". È adatto per il montaggio nelle posizioni del sedile della maggior parte di auto. Le lettere sullo schema di seguito corrispondono alle posizioni di montaggio dei veicoli elencati nelle pagine seguenti.

Le posizioni del sedile in altre auto potrebbero consentire il posizionamento del sistema di ritenuta per bambini. Le seguenti Informazioni sul montaggio nel veicolo sono solo per veicoli commercializzati nei mercati europei. In caso di dubbi, consultare il produttore o il rivenditore del sistema di ritenuta per bambini.

Dare SEMPRE priorità ai sedili posteriori del veicolo.

Se è possibile montare il sistema di ritenuta per bambini, viene contrassegnato con ●

Se non è possibile montare il sistema di ritenuta per bambini, viene contrassegnato con ○

Se il veicolo non è elencato nel manuale o non è contrassegnato con ● o ○, fare riferimento al manuale del veicolo o rivolgersi al produttore per ulteriori informazioni.

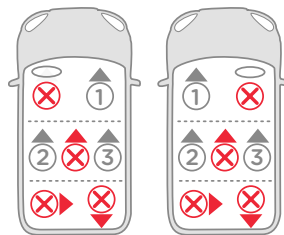

# TR Joie™ Ailesine Hoş Geldiniz

Joie ailesine katıldığımız için tebrikler! Çocuğunuzla olan yolculuğunuzda size katılmaktan büyük bir heyecan duyuyoruz. Joie trillo TM serisi yükseltici oto koltuğu ile seyahat ederken, yüksek kalitede, tam sertifikalı güvenlik Grubu 2/3 yükseltici kullanırsınız. Bu ürün 15-36kg ağırlığındaki (yaklaşık 3-12 yaşında) çocuklarla kullanıma uygundur. Rahat bir sürüş ve çocuğunuz için en iyi korumayı sağlamak üzere lütfen bu kılavuzu dikkatlice okuyun ve her adımı uygulayın.

## Lütfen doğrulayın

Bu yükseltici oto koltuğu, 16 Nolu ECE Yönetmeliği veya dengi standartlara göre onaylanmış, 3 noktalı geri çekilebilir yetişkin emniyet kemeri kullanılarak takılabilir.

## Yükseltici Oto Koltuğu

**! ÖNEMLİ: GELECEKTE BAŞVURU AMACIYLA SAKLAYIN. LÜTFEN DİKKATLE OKUYUN.**

Lütfen kullanım kılavuzunu, şekilde gösterildiği gibi, yükseltici koltuğun altındaki saklama bölümünde saklayın.



## Parça Listesi

Montaj öncesinde tüm parçaların mevcut olduğunu doğrulayın. Eksik parça varsa, lütfen yerel satıcınıza başvurun. Montaj için herhangi bir alete gerek yoktur.

- 1 Kafa Desteği
- 2 Alt Sirt Desteği
- 3 Kolçak
- 4 Taban

- 5 Ayar Düğmesi
- 6 Kafa Desteği Ayar Kolu
- 7 Omuz Kemeri Kılavuzu
- 8 Mandal Konnektör

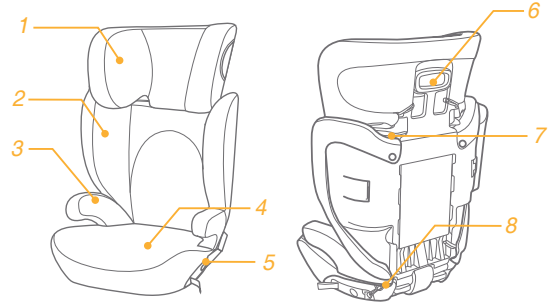

## Aksesuarlar (ürüne dahil değildir)

- 1 Yan Çarpma Kalkanı (belirli modellerde)
- 2 Bardaklık (belirli modellerde)



Aksesuarlar, bölgeye bağlı olarak ayrı satılabilir veya mevcut olmayabilir.

# UYARILAR

- ! Yükseltici oto koltuğunu, hareketli bir koltuk veya aracın kapısı tarafından sıkıştırılmayacak şekilde yerleştirip kurduğunuzdan emin olun.
- ! Bu yükseltici oto koltuğu, YALNIZ 15-36 kg ağırlığındaki (yaklaşık 3-12 yaş veya altı) çocuklar için tasarlanmıştır.
- ! Bu yükseltici oto koltuğunun düzgün kullanılmaması, keskin bir viraj, ani durma veya çarpma sırasında ciddi yaralanma veya ölüm riskini artırır.
- ! Bu yükseltici oto koltuğuyla başka bir üreticinin tekstil malzemelerini KULLANMAYIN. Yalnız Joie yedek parçaları için satıcınıza başvurun.
- ! Talimatlarda gösterilmeyen yapılandırmaları KULLANMAYIN.
- ! Kaza istatistiklerine göre Çocuklar, arka koltukta bağlı konumdayken, ön koltuğa göre daha güvenlidir. Ön yolcu hava yastığı bulunan bir araçta yükseltici oto koltuğu kurulumu için aracın kullanım kılavuzuna, aynı zamanda buradaki talimatlara başvurun.
- ! Çocuklarınızı KESİNLİKLE yalnız bırakmayın.
- ! Yükseltici oto koltuğunu aracınızda KESİNLİKLE bağlanmamış halde bırakmayın. Bağlanmamış bir yükseltici oto koltuğu etrafa savrulabilir ve keskin viraj, ani durma veya çarpma sırasında araçtakileri yaralayabilir. Araçtan çıkarın veya araç içinde sıkıca bağladığınızdan emin olun.

- ! Bagajınızı veya başka eşyalarınızı KESİNLİKLE araç içinde sabitlenmemiş halde bırakmayın, çarpışma halinde yaralanmalara neden olabilirler.
- ! Herhangi bir kaza sonrasında yükseltici oto koltuğunu değiştirin. Kaza, yükseltici oto koltuğunda gözle görülmeyen hasarlara neden olabilir.
- ! Yükseltici oto koltuğunuzda modifikasyon yapmayın veya başka üreticilerin aksesuar ya da parçalarını kullanmayın.
- ! Hasarlı ise veya eksik parçaları varsa yükseltici oto koltuğunu KESİNLİKLE kullanmayın. Kesik, aşınmış veya hasarlı araç emniyet kemerini KULLANMAYIN.
- ! Yükseltici oto koltuğu güneşte bırakılırsa çok fazla ısınabilir. Bu parçalarla temas, çocuğunuzun cildini yakabilir. Çocuğunuzun yükseltici oto koltuğuna oturmadan önce, metal veya plastik parçaları her zaman dokunarak kontrol edin.
- ! Yükseltici oto koltuğunu başka birine bu kılavuz olmadan KESİNLİKLE vermeyin.
- ! İkinci el veya geçmişini bilmediğiniz bir yükseltici oto koltuğunu KESİNLİKLE kullanmayın.
- ! Bu yükseltici oto koltuğunu tekstil malzemeleriyle birlikte KULLANMAYIN.
- ! Talimatlarda belirtilen ve çocuk kemerinin üzerinde işaretli olanların dışında herhangi bir yük taşıma temas noktası KULLANMAYIN.
- ! Yükseltici oto koltuğunuzu aracın arkasına bakacak şekilde yerleştirmeyin.
- ! Yanıkları önlemek için, bardaklığınıza kesinlikle



sıcak sıvılar koymayın.

! Bu otomobil koltuğunu satın alma tarihinden itibaren 10 yıldan fazla kullanmayın; parçalar zaman içinde veya güneşe maruz kalmaktan dolayı bozulabilir ve bir çarpma anında ürün gereken performansı gösteremeyebilir.

! Talimatlarda belirtilen ve çocuk kemerinin üzerinde işaretli olanların dışında herhangi bir yük taşıma teması KULLANMAYIN.

! Dokumalar, çocuk koltuğu performansının önemli bir parçası olduğundan, üreticinin önerdiklerinin dışındakilerle değiştirilmemelidir.

! Çocuk koltuğu ve araç koltuğunun tüm kemerleri sıkılmalıdır ve bükülmemelidir.

! Çocuğunuz bu çocuk koltuğuna yerleştirildikten sonra, emniyet kemeri doğru biçimde kullanılmalı ve herhangi bir kucak kayışının, leğen kemiği sıkıca bağlanacak şekilde aşağıdan takıldığından emin olunmalıdır.

## Acil durum

Acil durum veya kaza halinde, çocuğunuza derhal ilk yardım ve tıbbi tedavi uygulanmasını sağlamak önemlidir.

## Ürün Bilgileri

Bu ürünü kullanmadan önce kılavuzdaki tüm talimatları okuyun. Soru işareti olması halinde üreticiye veya satıcıya başvurun.

1. Bu yükseltici oto koltuğu 'Evrensel' bir çocuk sabitleyicidir. UN ECE 44 nolu yönetmelik, 04 değişiklik serisine göre araçlarda genel kullanım için onaylanmıştır ve otomobil koltuklarının tümüne olmasa da büyük bir kısmına uygundur.
2. Araç üreticisi aracın el kitabında bu yaş grubu için araca 'Evrensel' çocuk sınırlayıcı takılabildiğini belirtmişse, muhtemelen ürün aracınız için uygundur.
3. Bu yükseltici araç koltuğu, bu uyarıyı taşımayan önceki tasarımlara uygulanan şartlardan daha zorlu şartlarda 'Evrensel' olarak sınıflandırılmıştır.

İsbu bir COCUGUKALRIN ICIN DESTEKLI BIR ISOFIX SITEMI OLUYOR.

1. Avrupa Kuralına no. 44, 04 degisiklikler serisi ile beraber onayli ISOFIX sabitleme sistemiyle olan araclari icin.
2. Onaylanan ISOFIX pozisyonlarına uygun olacak( otoobil kullanma kılavuzuna detayli yaziligina gore) cocugun koltuk kategorisini ve sabitleme cihazına gore.
3. .Kuşku duyulması durumunda, ya çocuk koltuğu üreticisi ya da araç üreticisine danışın.

<b>Ürün</b>	Yükseltici Oto Koltuğu
<b>15-36 kg</b>	ağırlığındaki çocuklara uygundur
<b>Kitle Grubu</b>	Grup 2/3
<b>Malzemeler</b>	Plastik, metal, kumaş
<b>Patent No.</b>	Patentler beklemededir

# Yükseltici Oto Koltuğu Montajı

## Baş Desteği Montajı

1 - 3 arası görsellere bakın

1. Yükseltici araç koltuğunun kutudan çıkarılması: 1
2. Baş desteğini burada gösterildiği gibi ters çevirip sırt desteğini alçaltın. 2
  - ! Ayarlama kolunu sıkın 2 -1 ve yerlerine oturana dek iki parçayı birbirine kaydırın. 2 -2

## Alt Sırt Desteği Montajı

4 - 6 arası görsellere bakın

1. Tabana braketleri takarken, lütfen braketlere güçlü bir şekilde bastırın. Braketlerin altındaki "U" biçimli kancalar tabandaki çubuklara kilitlenir. 4
  - ! Yatma montajının doğru takıldığından emin olmak için arkalıyı sallayın.
  - ! Bu yükseltici oto koltuğunun arkalıksız kullanılması önerilmez.
2. Tamamen monte edilmiş yükseltici koltuğun görseli: 6

# Baş Desteği İçin

## Yükseklik Ayarı

7 numaralı görsele bakın

# Kurulumda Dikkat Edilecek Hususlar

8 - 11 arası görsellere bakın

## 3 noktalı kayışla kurulum

12 - 23 arası görsellere bakın

Araçta ISOFIX varsa, aracın alt ankraj noktaları araç koltuğu kat yerinde görülebilir. Tam konumları, ankrajın belirlenmesi ve kullanım gereklilikleri için aracınızın kullanım kılavuzuna bakın.

1. Yükseltici araç koltuğunu, ileri dönük bir araç koltuğunda ileriye bakacak şekilde ankrajlarla yerleştirin ve mandal konnektörlerini araç ankrajlarına tutturun. 12
  - ! Araç üreticisi tarafından özellikle belirtilmedikçe, iki mandal konnektörünü bir araç ISOFIX ankrajına KESİNLİKLE koymayın.
  - ! Mandal konnektörleri, bölmeden veya alttaki bağlantı levhasından (modellere bağlı olarak farklı yerde saklandığından) ayrılabilir. 15 16
2. Ayar kemerini çekerken yükseltici koltuğu diziniz veya elinizle aşağı doğru iterek yerine sıkıca sabitleyin. 13
3. Kolay açabilmek için, ayarlama düğmesine basarken ayarlama kemerini maksimum uzunlukta açın. 14
4. Yükseltici araç koltuğunu yatma pozisyonunun ötesinde KULLANMAYIN. 18 Araç emniyet kemerini çekip kemer yolundan 19, geçirin ve tokalayın. 19 -3
  - ! Omuz kemerini 19 -1 numaralı görselede gösterilen omuz

kemeri kılavuzundan doğru yerleştirin.

- ! Araç kemerini kolçakların üzerinden GEÇİRMEYİN. Kemer kolçakların altından geçmelidir. 19 -2
- ! Koltuk kemeri kalçaların hizasında olmalıdır. Yükseltici koltuk 19 görselinde görülmektedir
- ! Araç güvenlik kemeri tokası (dişi toka ucu) çocuk koltuğunu güvenli biçimde bağlamak için çok uzunsa çocuk koltuğu kullanılamaz. 19-4
- ! Doğru kafa desteği yüksekliğini teyit etmek için, kafa dayanağının alt kısmı 20 numaralı görselde görüldüğü gibi çocuğun omuzlarının üst kısmıyla aynı hizada olmalı ve omuz kemeri, 21 numaralı görseldeki gibi kırmızı bölgeye yerleştirilmelidir.
- ! Yükseltici koltuğu, kucak/omuz kemeri olan ileriye dönük bir araç koltuğunun arkasına sabit bir şekilde yerleştirin.
- ! Çocuğunuzu, yükseltici araç koltuğuna, sırtı koltuğun arkasında dik duracak şekilde oturtun.
- ! 23 numaralı görseldeki gibi DEĞİL. Tokaya geçirin ve sıkmak için omuz kemerini çekin.
- ! Kemer çocuğun boynuna, kafasına veya yüzüne karşı gelirse, baş desteğinin yüksekliğini yeniden ayarlayın.
- ! Kemer bükülmemelidir.

## Tekstil Malzemelerini Ayırma

### 24 numaralı görsele bakın

Tekstil malzemesini çıkarmak için 2 çift düğmeyi ve 6 çift bandı açın. 24

- ! Düğmeyi çıkarmak için 24 -2 numaralı görselde görüldüğü gibi aşağı doğru çekin

Koltuk pedini yerine takmak için yukarıdaki adımları tersine uygulayın.

## Aksesuarlar (Satın alınan ürüne dahil olmayabilir)

### Yan Çarpma Kalkanı Montajı

#### 25 - 27 arası görsellere bakın

Yan çarpma kalkanını alt sırt bölgesindeki plastik montaj yuvalarıyla hizalayıp yerine kilitleyin. 25

Tamamen monte edilmiş yükseltici koltuğun görseli: 27

### Bardaklıkları Kullanma

#### 28 numaralı görsele bakın

## Bakım ve Koruma

- ! Tekstil malzemeyi ve iç pedi 30°C'nin altındaki soğuk su ile yıkayın.
- ! Tekstil malzemeyi ütölemeyin.
- ! Tekstil malzemeyi çamaşır suyuyla yıkamayın veya kuru temizlemeye vermeyin.
- ! Yükseltici araç koltuğunu yıkamak için seyreltilmemiş deterjan, gaz ya da başka bir organik çözelti kullanmayın. Bu işlem yükseltici araç koltuğuna zarar verebilir.
- ! Tekstil malzemeyi ve iç pedi kurutmak amacıyla güç uygulayarak sıkmayın. Bu, tekstil malzemesinde ve iç pedde kırışıklıklara neden olabilir.
- ! Tekstil malzemesini ve iç pedi gölgede kurutun.
- ! Uzun bir süre kullanılmadığı zamanlarda, yükseltici araç koltuğunu aracın koltuğundan çıkarın. Çocuğunuzun erişemeyeceği serin ve kuru bir yere koyun.

## Araç Uygunluk Bilgileri

Joie mandallı destekleyici, "Yarı Evrensel" çocuk koltuğu sistemi kullanımı için sınıflandırılır. Çoğu otomobilin koltuk pozisyonlarına uygundur. Aşağıdaki şemada yer alan harfler, takip eden sayfalardaki araç uygunluk pozisyonlarına karşılık gelir.

Diğer araçlardaki koltuk pozisyonları da bu çocuk koltuğuna uygun olabilir. Aşağıdaki Araç Kurma Bilgisi yalnızca Avrupa pazarlarında satılan araçlar içindir. Soru işareti olması halinde üreticiye veya satıcıya başvurun.

HER ZAMAN aracınızın arka koltuklarına öncelik verin.

Çocuk koltuğunuz takılamıyorsa, işareti bulunur ●

Çocuk koltuğunuz takılamıyorsa, işareti bulunur ○

Aracınız bu kılavuzda listelenmemişse veya ● ya da ○ işareti içermiyorsa, lütfen daha fazla bilgi için aracınızın el kitabına veya üreticisine başvurun.

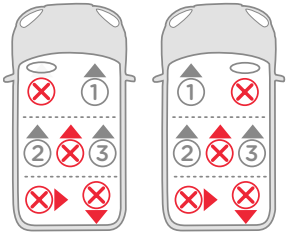

SE

## Välkommen till Joie™

Gratulerar till att bli en del i Joie-familjen! Vi är mycket entusiastiska till att bli en del av din resa med det lilla barnet. Vid resa med Joie trillo™-serien bilbarnstolar med högt ryggstöd använder du en högkvalitativ, fullt certifierad bilbarnstol i säkerhetsgrupp 2/3. Denna produkt är lämplig att använda för barn som väger 15-36 kg (ungefär 3-12 års ålder). Läs noga igenom denna bruksanvisning och följ alla steg för att garantera en komfortabel resa och de bästa skyddet för ditt barn.

## Var vänlig bekräfta

Denna bilbarnstol kan installeras med ett trepunktsbälte avsett för vuxna som godkänts enligt ECE-bestämmelse nr. 16 eller annan likvärdig standard.

## Bältesstol

! VIKTIGT: SPARA FÖR FRAMTIDA BRUK. LÄS IGENOM NOGA.

Förvara bruksanvisningen i lagringsutrymmet under bilbarnstolen såsom visas i högra figuren.

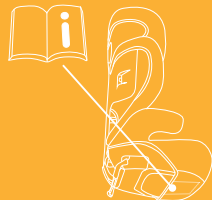

## Förteckning över delar

Kontrollera att alla delar är tillgängliga före montering. Om någon del saknas, kontakta återförsäljaren. Inga verktyg behövs för montering.

- |                  |                                  |
|------------------|----------------------------------|
| 1 Huvudstöd      | 5 Inställningsknapp              |
| 2 Nedre ryggstöd | 6 Inställningsspak för huvudstöd |
| 3 Armstöd        | 7 Axelbältesstyrning             |
| 4 Bas            | 8 Spärkoppling                   |

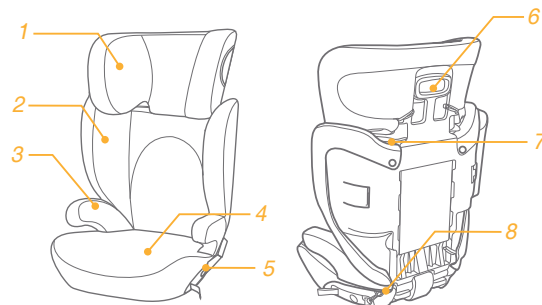

## Tillbehör (medföljer inte)

- 1 Sidostötskydd (på vissa modeller)
- 2 Kopphållare (på vissa modeller)

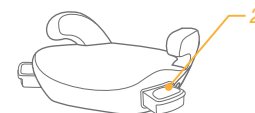

Tillbehör säljs separat. Tillgänglighet av tillbehör kan variera i olika marknader.

# VARNINGAR

- ! Se till att placera bältesstolen så att den inte kläms av ett flyttbart säte eller i en dörr i fordonet.
- ! Denna bältesstol är ENDAST skapad för barn som väger 15-36 kg (ungefär 3-12 år ålder eller yngre).
- ! Om inte denna bältesstol används korrekt finns risk för allvarliga skador eller dödsfall vid tvära svängar, plötsliga stopp eller krock.
- ! Använd INTE andra tillverkares mjuka material med denna bältesstol. Kontakta din återförsäljaren för Joie-reservdelar.
- ! Använd den INTE i någon annan konfiguration är vad som visas i instruktionerna.
- ! Enligt olycksstatistiken är barn säkrare om de är fastspända i baksätet än i framsätet. För fordon med airbag på passagerarsidan fram, se fordonets bruksanvisning samt dessa instruktioner för installation av bältesstolen.
- ! Lämna ALDRIG barnet utan uppsikt.
- ! Lämna ALDRIG en bältesstol i ett fordon utan att den är fastsatt. En bältesstol som inte är fastsatt kan kastas runt och skada passagerarna vid skarpa svängar, plötsliga stopp eller vid krock. Ta bort den eller se till att den sitter fast med bilbältet i fordonet.
- ! Lämna ALDRIG bagage eller andra föremål lösa i

fordonet, de kan orsaka skador vid en eventuell kollision.

- ! Byt ut bältesstolen efter någon typ av olyckshändelse. En olyckshändelse kan orsaka skador på bältesstolen som inte är synliga.
- ! Modifiera INTE bältesstolen eller använd några tillbehör som tillhandahålls av andra tillverkare.
- ! Använd ALDRIG en bältesstol om den är skadad eller om delar saknas. Använd INTE ett fordonsbälte som har skärskador, är nött eller skadat.
- ! Bältesstolen kan bli mycket het om den lämnas i solen. Kontakt med dessa delar kan orsaka brännskador på barnets hud. Vidrör alltid plast- och metalldelar innan barnet placeras i bältesstolen.
- ! Överlämna ALDRIG denna bältesstol till någon annan utan att också överlämna denna bruksanvisning.
- ! Använd ALDRIG en begagnad bältesstol eller en bältesstol som du inte vet något om.
- ! Använd INTE denna bältesstol utan dess mjuka material.
- ! Använd INTE andra fästpunkter än de som beskrivs i instruktionerna och som är markerade på bältesstolen.
- ! Rikta INTE bältesstolen mot baksidan av fordonet.
- ! För att undvika brännskador, placera aldrig heta vätskor i kopphållaren.

- ! Använd INTE denna bältesstol mer än 10 år efter inköp eftersom delar kan försämrats med tiden eller efter lång exponering i solljus och kan då, kanske, inte fungera felfritt vid en olycka.
- ! Använd INTE andra fästpunkter än de som beskrivs i instruktionerna och som är markerade på bältesstolen.
- ! Det mjuka materialet kan inte ersättas med något annat än de som rekommenderas av tillverkaren, eftersom det mjuka materialet utgör en integrerad del av bilbarnstolens prestanda.

## Nödfall

Vid nödfall eller olyckor är det mycket viktigt att barnet får första hjälpen och medicinsk behandling omedelbart.

## Produktinformation

Läs igenom alla instruktionerna i denna bruksanvisning innan produkten används. Vid tveksamheter, rådfråga antingen bilbarnstolens tillverkare eller återförsäljaren.

1. Denna bältesstol är en 'Universell' bilbarnstol. Den är godkänd enligt UN ECE bestämmelsen 44, 04 serierna av tillägg för allmänt bruk i fordon och passar de flesta, men inte alla, bilar.
2. En korrekt montering är möjlig om fordonstillverkaren har deklarerat i fordonets handbok att fordonet kan acceptera

en 'Universell' bilbarnstol för denna åldersgrupp.

3. Denna bältesstol har klassificerats som "Universell" under mer stringenta förhållanden än de som gäller för tidigare modeller som inte är så märkta.

Detta är ett ISOFIX-SYSTEM FÖR BILBARNSTOL.

1. Den är godkänd enligt bestämmelse nr. 44, 04-serierna med tillägg för allmänt bruk i fordon utrustade med ISOFIX fästsystem.
2. Den passar i fordon med positioner som godkänts som ISOFIXpositioner (såsom anges i fordonets bruksanvisning), beroende på kategori av bilbarnstol och fästpunkter.

<b>Produkt</b>	Bältesstol
<b>Lämplig för</b>	barn som väger 15-36 kg
<b>Massgrupp</b>	Grupp 2/3
<b>Material</b>	Plast, metall, tyg
<b>Patent nr.</b>	Patent under ansökan

## Montering av bältesstolen

### Montering av huvudstöd

se bilder 1 - 3

1. Bilbarnstol tagen ur kartongen såsom visas 1
2. Vänd huvudstödet och nedre ryggstödet över såsom visas. 2

! Kläm på justeringsspaken 2-1 och skjut de två delarna samman tills de snäpper på plats. 2-2

### Montering av nedre ryggstöd

se bilder 4 - 6

1. När ryggstödet monteras på basen, skjut ned ryggstödet hårt. "U"-formade hakar nederst på ryggstödet kommer att låsas med flikar i basen. 4

! Skaka ryggstödet för att se till att monteringen av det lutande ryggstödet sitter fast.

! Använd inte bältesstolens bas separat.

2. Den färdigmonterade bilbarnstolen visas i 6

## Höjdjustering

### för huvudstöd

se bild 7

## Angående installation

se bilder 8 - 11

## Installation med trepunktsbälte

se bilder 12 - 23

Om fordonet är utrustat med ISOFIX, kan de nedre fästpunkterna vara synliga i vecket på fordonssätet. Se fordonets bruksanvisning för exakt placering, identifiering av fästen och utrustning som skall användas.

1. Placera bältesstolen i framåtriktad position på ett framåtriktat säte med förankring, haka i krokarna i fordonets fästen. 12

! Placera ALDRIG två hakar i ett ISOFIX fäste såvida inte det särskilt tillåts av fordonets tillverkare.

! Bältesstolens hakar kan lossas för användning antingen från facket eller bandet nederst då det förvaras olika beroende på modell. 15 16

2. Fäst bältesstolen genom att skjuta den nedåt med knät eller handen samtidigt som du drar i inställningsbältet. 13
3. För lossning, öka inställningabältet till dess maximala längd samtidigt som du trycker på inställningsknappen. 14
4. Använd INTE en bältesstol när bilsätet är i viloposition. 18  
Dra fordonets säkerhetsbälte genom bältesvägen 19 och spänn fast det. 19-3  
! Placera axelbältet genom axelbältesstyrningen såsom visas i 19-1



- ! Placera INTE fordonets bältet ovanför armstödet. Det måste passera under armstödet. [19-2](#)
- ! höftbältet måste placeras lågt vid höfterna. Bältesstolen visas som [19](#)
- ! Bilbarnstolen kan inte användas om fordonets säkerhetsspänne (honan) är för långt för att förankra bilbarnstolen ordentligt. [19-4](#)
- ! För att garantera att huvudstödet har rätt höjd MÅSTE nederkanten av huvudstödet vara i jämnhöjd med ovansidan av barnets axlar såsom visas i [20](#) och axeln måste vara placerad i den röda zonen såsom visas i [21](#).
- ! Placera bältesstolen fast mot baksidan av ett framåtriktat fordonssäte som är utrustad med trepunktsbälte.
- ! Placera ditt barn i bältesstolen med ryggen plant mot baksidan av bältesstolen.
- ! INTE såsom visas i [23](#). Fäst spännet och dra upp axelbältet så att det sitter åt.
- ! Om bältet ligger över barnets hals, huvud eller ansikte, justera huvudstödet höjd.
- ! Bältet får inte vara vridet.

## Borttagning av mjuka delar

se bild [24](#)

Knäpp upp två par knappar och 6 par resårer på baksidan av det mjuka materialet för att ta bort det. [24](#)

! Dra ned för att ta bort knappen såsom [24-1](#)

För att sätta tillbaka de mjuka delarna utför stegen ovan i omvänd ordning

## Tillbehör (medföljer eventuellt inte i köpet)

### Montering av sidostötskydd

se bilder [25](#) - [27](#)

Rikta in sidostötskyddet mot öppningen på stödets nedre och bakre del och för sedan in för att låsa. [25](#)

Den färdigmonterade bältesstolen visas i [27](#)

### Använda kopphållare

se bilder [28](#)

## Skötsel och underhåll

! Tvätta det mjuka materialet och inre kuddarna med kallt vatten under 30 °C.

! Använd inte strykjärn på det mjuka materialet.

! Blek eller kemtvätta inte det mjuka materialet.

! Använd inte outspädd neutralt rengöringsmedel, bensin eller andra organiska lösningsmedel för att tvätta bältesstolen. Det kan skada bältesstolen.

! Vrid inte det mjuka materialet och de inre kuddarna allt för hårt då detta kan skrynkla materialet.

! Häng det mjuka materialet och inre kuddarna att torka i skuggan.

! Ta bort bältesstolen från fordonet om det inte skall användas under en längre tid. Placera bilbarnstolen på en sval och torr plats där barnet inte kan komma åt den.

# Information om fordonsmontage

Den är lämplig att fästa på sätet i de flesta bilarna. Bokstäverna i diagrammet nedan motsvarar fordonets fästpositioner listade på de följande sidorna." Sätens placering i andra bilar kan också vara lämpliga för att acceptera bilbarnstolen.

Vid tveksamheter rådfråga antingen bilbarnstolens tillverkare eller återförsäljaren.

Prioritera ALLTID baksätet i ditt fordon.

Om din bilbarnstol kan monteras är det markerat med ●

Om din bilbarnstol inte kan monteras är det markerat med ○

Om ditt fordon inte finns listad i denna manual eller inte är märkt med ett ● eller ○ se då fordonets bruksanvisning eller kontakta tillverkaren för ytterligare information."

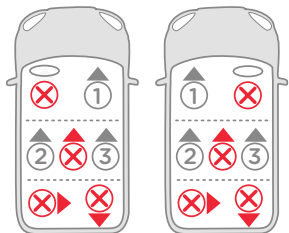

## KR 조이 제품을 구매해 주셔서 감사합니다

조이의 가족이 되신 것을 축하 드립니다! 당신과 당신의 귀여운 아이가 함께하는 여행에 조이도 동참 할 수 있게 되어 매우 영광입니다. 조이 트릴로 카시트는 고품격 품질과 안전인증을 받은 그룹 2/3 카시트입니다.

이 제품은 15-36kg(대략 3-12세) 유아 어린이까지 사용할 수 있습니다.

이 사용설명서를 잘 읽고 단계별에 따라 아이에게 최상의 안전과 편안함을 제공하여 주시기 바랍니다.

## 확인하세요

본 제품은 3점식 차량용 안전 벨트로 장착이 가능하며, 유럽 안전인증 ECE No. 16 또는 그에 상응하는 기준법에 적합합니다.

## 카시트

! 중요 : 추후 사용을 위해 사용 설명서를 잘 보관해 주십시오.

사용설명서를 제품 하단 오른쪽에 있는 보관함에 보관 하십시오.



## 부품 설명

조립 전에 빠진 부품이 없는지 재 확인 바랍니다. 빠진 것이 있으면 해당 업체에 연락 주시기 바랍니다. 조립 시 연장은 필요하지 않습니다.

- |          |                      |
|----------|----------------------|
| 1. 머리보호대 | 5. 카시트 고정장치 고리 조절 버튼 |
| 2. 측면보호대 | 6. 머리 보호대 높이 조절 레버   |
| 3. 팔걸이   | 7. 차량용 어깨 벨트 고정장치    |
| 4. 베이스   | 8. 카시트 고정장치 고리       |

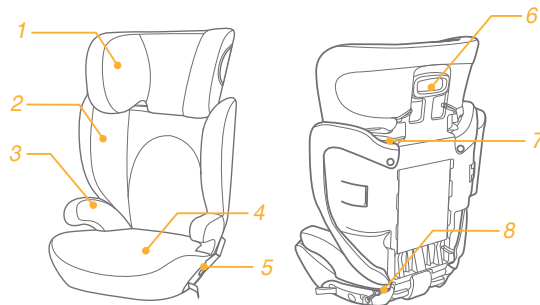

## 악세서리 (불포함)

1. 측면 충돌 보호대 (특정 모델에 한함)
2. 컵홀더 (특정 모델에 한함)



악세서리는 별도 판매되며 판매국가에 따라 구매가 힘들 수도 있습니다.

# 주의

- ! 이동차량 또는 수동의자에서 사용시 떨어지지 않도록 카시트가 안전하게 잘 장착되었는지 확인하십시오.”
- ! 이 카시트는 15~36kg (대략 3~12세 또는 이하) 자동차용 어린이 보호장치입니다.
- ! 잘못된 사용방법으로 사용시 사고의 위험성을 높입니다.
- ! 절대 다른 제조사로부터 제작된 악세서리를 사용하지 마십시오.
- ! 이 설명서의 지시사항에 따라 사용하십시오.
- ! 사고통계에 따르면, 어린이들은 앞좌석에 앉는 것보다 뒷좌석에 앉는 것이 더 안전합니다. 앞좌석 에어백이 있는 차량이라면, 차량 매뉴얼을 참고하여 카시트를 장착하십시오.
- ! 절대 아이를 카시트에 혼자 두지 마십시오.
- ! 카시트를 절대 안전하게 장착하지 않은 상태로 차량에 보관하지 마십시오. 급커브, 급정거, 그리고 예상치 못한 차 사고시에 카시트가 움직여 더 큰 사고를 유발할 수 있습니다. 차량에 안전하게 장착하시거나 아니면 차량에서 제거하시기 바랍니다.
- ! 절대 안전하게 고정되어지지 않은 가방이나 제품들과 카시트를 함께 차량에 방치 하지 마십시오. 급커브, 급정거, 그리고 예상치 못한 차 사고시에 움직여 더 큰 사고

를 유발할 수 있습니다.

- ! 사고후 카시트를 교체해 주십시오. 사고후 눈에 보이지 않는 손상이 있을 수 있습니다.
- ! 절대 다른 제조사로부터 제작된 부품과 함께 사용하지 마십시오.
- ! 절대 손상 또는 잃어버린 부품이 있는 카시트는 사용하지 마십시오. 절대 손상이 있는 차량 벨트와 사용하지 마십시오.
- ! 카시트를 햇빛으로 부터 차단하십시오. 아이에게 화상의 위험이 있을 수도 있습니다, 항상 아이를 앉히기 전에 카시트의겉표면과 다른 부품들을 만져 확인후 사용하십시오.
- ! 절대 다른 사람에게 사용설명서 없이 제품을 전해 주지 마십시오.
- ! 이전 사용자의 이력을 알지 못하는 카시트 또는 중고 제품을 사용하지 마십시오.
- ! 시트가 없는 카시트를 사용하지 마십시오.
- ! 이 카시트의 사용설명서에 기술되지 않은 어떠한 부속물 사용을 금지하여 주십시오
- ! 카시트가 차 뒤쪽을 바라보게 하지 마십시오.

- ! 화상을 피하기 위해 뜨거운 액체류를 컵홀더에 놓지 마십시오.
- ! 카시트를 구입하신지 10년 이상 되신 경우 사용을 금합니다. 장기간의 자외선 그리고 장기 사용에 의해 오래된 제품은 사고시 아이가 보호 받지 못 할수도 있습니다.
- ! 시트는 카시트가 제 기능을 할 수 있는 부품중 하나로 구성되어있는 부분으로 해당 제조사에서 제공되지 않는 시트로 교체하지 마십시오.
- ! 이 카시트의 사용설명서에 기술되지 않은 어떠한 부속물 사용을 금지하여 주십시오.

- 2 자동차 제조공장에서 제공한 사용설명서에 명시된 연령대에 맞는 카시트를 올바르게 장착하십시오.
- 3 초기에 설계된 제품보다 전세계적 공용으로 쓰이는엄격한 조건아래 카시트로 구분되었습니다.

잠금장치(래치 시스템)와 3점식 벨트를 사용한 설치법

1. 이 카시트는 준 범용 자동차용 어린이 보호장치이며, 유럽안전기준 UN ECE NO 44,04의 안전인증을 받은 제품으로 아이소픽스 앵커시스템이 장착된 차량에 사용 가능합니다.
2. 아이소픽스 카시트 사용이 승인된 차량에 사용가능합니다. (차량에 관한 자세한 설명은 설명서를 참조하시기 바랍니다.)
3. 자세한 사항은 구입처에 문의 해 주시기 바랍니다.

제품	카시트
사용가능무게	15~36kg 유아
그룹	그룹 2/3
자재	플라스틱, 금속, 섬유원단
특허	patent pending
고객센터	에이원 1800-8561

## 응급상황

응급상황 및 사고가 발생했을 경우 당신의 아이에게 즉시 응급 조치를 취하고 적절한 치료를 하는 것이 가장 중요합니다.

## 제품 정보

제품 사용전 필히 사용 설명서를 읽어 보시기 바랍니다. 더 자세한 정보를 원하신다면 해당 제조업체 또는 구매처에 문의 바랍니다.

1. 이 제품은 전세계적 공용으로 쓰이는 자동차용어린이보호장치입니다. 한국안전인증과 유럽안전인증( UN ECE 44.04) 를 받은 제품으로 차량 제조사에서 제공된 차량 사용설명서에 "자동차용 어린이용 보호 장치 카시트 사용가능" 이라고 명시되어 있으면 사용 가능합니다.

## 카시트 조립법

### 머리보호대 조립

그림 1 - 3 참조

1. ① 과 같이 카시트를 박스에서 꺼냅니다.
2. 그림 ② 와 같이 머리보호대를 카시트 등판에 끼워 넣으십시오.

! ②-1의 머리보호대 높이 조절 레버를 누르고, 머리 보호대가 카시트 등판에 ②-2 그림처럼 딸깍하고 들어갈 때까지 밀어 넣습니다.

### 허리 보호대 조립

그림 4 - 6 참조

1. 카시트 등판부분을 베이스에 부착할때, 카시트 등판을 강하게 눌러 부착하십시오. 카시트 등판에 있는 "U"모양 후크는 베이스에 있는 연결부와 맞물릴 것 입니다. 그림 ④ 참조  
! 카시트 등판을 흔들어 리클라이닝 마운트가 잘 고정되었는지 확인하십시오.  
! 카시트의 베이스를 따로 사용하지 마십시오.
2. 조립된 카시트는 그림 ⑥을 참조하십시오.

### 머리보호대 높이 조절

#### 머리 보호대 조립

그림 7 참조

### 카시트 설치시 주의사항

그림 8 - 11 참조

## 3점식 차량용 벨트로 설치

그림 12 - 23 참조

ISOFIX가 장착된 차량이라면, 시트와 등판 사이에 앵커포인트가 보일 것입니다. 차량용 사용설명서에 나와 있는 앵커 모양과 사용하기 위한 필요한 것들을 확인하십시오.

1. 카시트는 전방장착 하십시오. 카시트 고정장치 고리를 차량 앵커에 그림 ⑫ 와 같이 고정하십시오.  
! 차량 제조업체에서 설치가 가능하다고 하지않은 ISOFIX 차량에는 위 고리를 장착하지 마십시오.  
! 모델에 따라 카시트고정장치고리는 사용안할시에는 그림 ⑮ ⑯ 과 같이 보관할 수 있습니다.
2. 카시트고정장치고리를 조절하기 위해 조절 벨트를 당길시에는 카시트를 무릎이나 손으로 확실히 눌러내리며 하십시오. 그림 ⑬ 참조.
3. 카시트고정장치고리 조절 버튼을 누르며 최대한으로 늘린 후 고리를 분리 하십시오. 그림 ⑭ 참조
4. 눕힌 상태의 차량의자에서는 카시트를 사용하지 마십시오. 그림 ⑰ 참조 차량용 안전벨트를 충분히 당겨 그림 ⑲-1 와 ⑲-2 와 같이 벨트를 통과시켜 ⑲-3 과 같이 고정하십시오.  
! 어깨벨트는 차량용 어깨벨트 고정장치를 거쳐 고정하십시오. 그림 ⑲-1 참조

- ! 팔걸이 위로 차량용 안전벨트를 고정하시 마십시오. 항상 팔걸이 밑쪽으로 고정하십시오. 그림 19-2 참조
- ! 카시트 그림 19처럼 허리벨트는 배 아래쪽으로 고정하십시오.
- ! 차량용 안전벨트 버클이 카시트를 고정하기에 너무 길면 안전하게 카시트를 사용할수 없습니다. 그림 19-4 참조
- ! 머리보호대의 적당한 높이를 위해, 그림 20 과 같이 머리보호대의 아래면이 어린이의 어깨위에 있어야하며, 어깨 벨트는 그림 21에 표기된 빨간부분에 위치하여야 합니다.
- ! 차량 시트에 카시트를 차량용 허리/어깨 벨트를 사용하여 단단하게 고정시키십시오.
- ! 아이들이 카시트에 앉을때 허리가 등받이에 밀착되도록 하십시오.
- ! 그림 23 과 같이 벨트를 고정시 어깨벨트를 타이트하게 당기지 마십시오.
- ! 만약에 벨트가 아이의 목, 머리 또는 얼굴위로 지나간다면, 머리 보호대의 높이를 조절하시기 바랍니다.
- ! 안전벨트는 꼬이지 않도록 하십시오.

## 시트 분리 방법

그림 24 참조

시트 뒷면의 두버튼과 그리고 6개의 고무밴드를 분리하여 분리하십시오. 그림 24 참조.

- ! 참조 그림 24-1 과 같이 버튼을 당겨서 분리하십시오. 다시 장착하실경우에는 위의 설명의 순서를 반대로 진행 하십시오.

## 악세서리 (불포함)

### 측면 충돌 보호대 조립 방법

그림 25 - 27 참조

측면보호대에 있는 구멍에 맞춰 측면충돌보호대를 일직선으로 끼워 고정하여 설치한다. 그림 25 참조

완전히 측면충돌보호대가 조립된 카시트는 그림 27을 참조 하십시오.

## 컵홀더 사용

그림 28 참조

## 카시트 관리 및 유지

- ! 시트와 이너시트는 30도 이하의 차가운물로 세탁하십시오.
- ! 시트를 다림질 하지 마십시오.
- ! 시트를 표백하거나 드라이 클리닝 하지 마십시오.
- ! 세탁 시 희석되지 않은 중성세제, 가솔린 또는 유기농제 사용을 금합니다. 카시트 커버에 손상을 입힐 수 있습니다.
- ! 시트를 건조시킬 때 과도한 힘으로 비틀어 짜지 마십시오. 시트에 주름이 남을 수도 있습니다.
- ! 시트를 그늘에 뉘어 말리고 건조기사용을 금합니다.
- ! 오랜 기간 동안 카시트를 사용 하지 않을 경우 차량에서 제거하여 주십시오. 아이의 손이 닿지 않는 서늘하고 건조한 곳에 보관하여 주시기 바랍니다.

## 차량 장착 정보

잠금장치가 포함된 조이 부스터는 준 범용 자동차용 어린이 보호장치입니다. 대부분의 차량에 장착 가능합니다. 하단 도표에 나와있는 그림과 다음 페이지에 나오는 차량에 카시트를 장착한 리스트를 참고 하십시오.

다른 차량의 좌석 위치에도 카시트를 장착할 수 있습니다. 하기에 있는 차량 장착정보는 유럽에 판매된 차량의 정보입니다. 자세한 문의 사항은 차량의 제조업체나 구입처에 문의 하십시오.

항상 차량의 뒷자석에 장착할 것을 권장합니다.  
만약 카시트를 장착할 수 있다면, ●으로 표기되어있습니다.  
만약 카시트를 장착할 수 없다면, ○으로 표기되어 있습니다.  
만약 차량에 카시트에 대한 설명서 또는 표시가 되어 있지 않다면, ● 자세한 ○ 정보를 위해 자동차 제조업체에 문의 바랍니다.

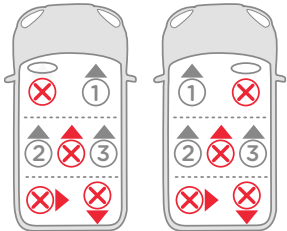



## Καλώς ήρθατε στη Joie™

Συγχαρητήρια γίνατε μέλος της οικογένειας Joie! Είμαστε πολύ ενθουσιασμένοι που γινόμαστε κομμάτι των ταξιδιών σας με το μωρό σας. Καθώς ταξιδεύετε με το Joie Trillo υψηλής πλάτης booster χρησιμοποιείτε ένα κάθισμα αυτοκινήτου υψηλής ποιότητας και πλήρως πιστοποιημένο Group 2/3 Booster. Το προϊόν είναι κατάλληλο για χρήση έως 15-36 kg (περίπου έως 3-12 ετών). Διαβάστε προσεκτικά τις οδηγίες του εγχειριδίου και ακολουθήστε τις οδηγίες βήμα-βήμα. Παρακαλώ κρατήστε τις οδηγίες και για το μέλλον. Αυτός είναι ο κατάλληλος τρόπος για να έχετε άνετες βόλτες και με ασφάλεια.

## Παρακαλώ Επιβεβαιώστε

Το κάθισμα αυτοκινήτου είναι κατάλληλο μόνο για χρήση σε οχήματα εφοδιασμένα με ζώνη ασφαλείας 3 σημείων σύμφωνα με τα Ευρωπαϊκά πρότυπα UN/ECE No16 ή άλλα ισοδύναμα πρότυπα.

## Booster

! Σημαντικό : Παρακαλώ κρατήστε τις οδηγίες για το μέλλον- Παρακαλώ διαβάστε προσεκτικά .

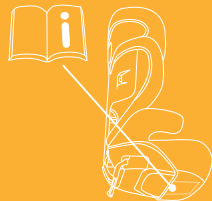

## Λίστα Τεμαχίων

Σιγουρευτείτε ότι όλα τα κομμάτια είναι διαθέσιμα πριν την συναρμολόγηση. Αν λείπει κάποιο κομμάτι επικοινωνήστε με τον πωλητή σας. Δεν χρειάζονται εργαλεία για την συναρμολόγηση.

- |                          |                                      |
|--------------------------|--------------------------------------|
| 1 Στήριγμα κεφαλιού      | 5 Κουμπί Ρύθμισης                    |
| 2 Χαμηλό στήριγμα Πλάτης | 6 Επίπεδο Ρύθμισης Στήριγμα Κεφαλιού |
| 3 Βραχιόνες              | 7 Οδηγός Ζώνης Ωμου                  |
| 4 Βάση                   | 8 Ασφάλεια Συνδέσμου                 |

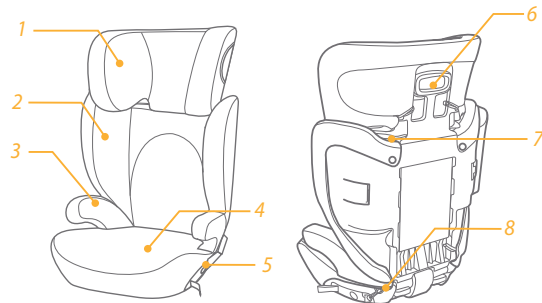

## Αξεσουάρ (Δεν περιλαμβάνονται)

- 1 Πλαινό Κέλυφος (σε ορισμένα μοντέλα)
- 2 Ποτηροθήκες (σε ορισμένα μοντέλα)



Τα αξεσουάρ μπορεί να πωλούνται ξεχωριστά ή μπορεί να μην είναι διαθέσιμα ανάλογα την περιοχή

## ΠΡΟΕΙΔΟΠΟΙΗΣΗ

- ! Βεβαιωθείτε ότι το κάθισμα αυτοκινήτου έχει εγκατασταθεί έτσι ώστε κανένα κομμάτι δεν παρεμβαίνει στα καθίσματα ή στις πόρτες
- ! Αυτό το κάθισμα είναι σχεδιασμένο για χρήση από 15-έως 36kg (περίπου έως 3-12 ετών)
- ! Μην εγκαταστήσετε ή χρησιμοποιήσετε το κάθισμα χωρίς να ακολουθήσετε τις οδηγίες γιατί μπορεί να προκαλέσετε ατύχημα βάζοντας σε κίνδυνο το παιδί σας
- ! Μην κάνετε τροποποιήσεις στο κάθισμα αυτοκινήτου και μην χρησιμοποιείτε εξαρτήματα από άλλα εργοστάσια
- ! Μην χρησιμοποιήσετε άλλα εσωτερικά εξαρτήματα από αυτά που συνιστά το εργοστάσιο
- ! Σύμφωνα με τις στατιστικές ατυχημάτων, τα παιδιά είναι πιο ασφαλή όταν είναι σωστά δεμένα στο πίσω καθίσματα του οχήματος και όχι στα μπροστινά καθίσματα .Για ένα όχημα με αερόσακο επιβατών ανατρέξτε στο εγχειρίδιο χρήσης του οχήματός σας και στις τις οδηγίες για την εγκατάσταση βοηθητικού καθίσματος
- ! Μην αφήνετε το παιδί μόνο του στο παιδικό κάθισμα και στο αυτοκίνητο
- ! Μην αφήνετε το κάθισμα χωρίς να είναι δεμένο ακόμη και όταν δεν είναι το παιδί μέσα .Ένα κάθισμα που δεν

είναι ασφαλισμένο μπορεί να μετακινηθεί σε ένα ξαφνικό φρενάρισμα ή σε ένα ατύχημα και να προκαλέσει ζημιά .Αφαιρέστε το ή σιγουρευτείτε ότι είναι καλά ασφαλισμένο .

- ! Μην αφήνετε στο παιδικό κάθισμα άλλα αντικείμενα Αντικείμενα μπορεί να μετατοπιστούν ή να μετακινούνται και μπορούν να τραυματίσουν τους επιβάτες σε μια απότομη στροφή ή σε ένα απότομο φρενάρισμα ή σύγκρουσης.
- ! Αντικαταστήστε το κάθισμα μετά από ένα ατύχημα .Ένα ατύχημα μπορεί να προκαλέσει ζημιά στο κάθισμα σας που εσείς να μην μπορείτε να την δείτε.
- ! Μην συναρμολογήσετε το κάθισμα σας χρησιμοποιώντας εξαρτήματα από άλλα εργοστάσια
- ! Μην συνεχίσετε να χρησιμοποιείτε το κάθισμα εάν έχει χαλάσει ένα εξάρτημα ,ακόμη και αν είναι κάτι μικρό. Αντικαταστήστε τη ζημιά πρώτα καθώς μπορεί να προκληθεί ατύχημα.
- ! Παρακαλώ μην εκθέτετε στο κάθισμα στο ηλιο καθώς μπορεί να είναι πολύ ζεστό για το δέρμα του παιδιού σας .Πάντα να τσεκάρετε το κάθισμα πριν τοποθετήσετε το παιδί σας.
- ! Μην δώσετε το κάθισμα σε κάποιον άλλον χωρίς τις οδηγίες χρήσεως.
- ! Μην χρησιμοποιείτε «χρησιμοποιημένο» κάθισμα αυτοκινήτου ή κάθισμα που δεν ξέρετε την προέλευση

του προφυλάσσοντας έτσι την ασφάλεια του παιδιού σας.

- ! Μην χρησιμοποιείτε το κάθισμα χωρίς τα υφάσματα
- ! Δεν χρησιμοποιούμε σημεία επαφής που φέρουν το φορτίο, εκτός από εκείνα που περιγράφονται στις οδηγίες και σημειώνονται στο σύστημα συγκράτησης για παιδιά.
- ! Μην βάζετε το booster σας αντιμέτωπο προς το πίσω μέρος του οχήματος.
- ! Προς αποφυγή καψίματος μην χρησιμοποιείτε καυτά υγρά στις ποτηροθήκες .
- ! Μην χρησιμοποιείτε το κάθισμα παραπάνω από 10 χρόνια από την κατασκευή του καθώς κάποια εξαρτήματα μπορεί να έχουν φθαρεί ή μπορεί να έχει μεγάλη έκθεση στον ήλιο και δεν θα αποδίσει επαρκώς σε ένα ατύχημα .

## Επείγον

Σε περίπτωση ατυχήματος είναι πολύ σημαντικό να παρέχετε στο παιδί σας τις πρώτες βοήθειες άμεσα.

## Πληροφορίες

Διαβάστε προσεκτικά όλες τις οδηγίες πριν την χρήση του καθίσματος . Σε περίπτωση αμφιβολίας, συμβουλευτείτε τον κατασκευαστή του παιδικού καθίσματος ή τον πωλητή σας .

1. Το κάθισμα είναι ένα “UNIVERSAL” σύστημα συγκράτησης για τα παιδιά.Εγκεκριμένο από τη UN ECE σειρά 44,04 ή άλλα ισοδύναμα πρότυπα.Ταιριάζει σχεδόν σε όλα τα αυτοκίνητα .

2. Μία σωστή τοποθέτηση είναι να ελέγξετε το εγχειρίδιο οδηγιών του αυτοκινήτου σας αν δηλώνει ότι μπορεί να υποστηρίξει ένα “UNIVESAL” κάθισμα αυτοκινήτου για αυτή την ηλικία .

3. Το booster έχει χαρακτηριστεί UNIVERSALκάτω από σκληρές συνθήκες από εκείνα που εφαρμόζεται σε προηγούμενους σχεδιασμούς που δεν φέρουν αυτήν την κοινοποίηση .

### Για εγκατάσταση με το σύστημα ασφάλισης και την ζώνη 3-σημείων

1. Το κάθισμα είναι ένα “SEMI UNIVERSAL” σύστημα συγκράτησης για τα παιδιά.Εγκεκριμένο από τη UN ECE σειρά 44,04 ή άλλα ισοδύναμα πρότυπα για γενική χρήση σε αυτοκίνητα που έχουν σύστημα ISOFIX με σύστημα αγκυρώσεων.

2. Θα προσαρμόζεται σε οχήματα με θέσεις εγκεκριμένες ως θέσεις ISOFIX (όπως αναφέρεται λεπτομερώς στο εγχειρίδιο του αυτοκινήτου) ανάλογα με την κατηγορία της υποβοήθησης και του εξαρτήματος.

3. Σε περίπτωση αμφιβολίας παρακαλώ επικοινωνήστε με τον κατασκευαστή του καθίσματος ή με τον πωλητή σας.

<b>ΠΡΟΙΟΝ</b>	Booster
<b>ΚΑΤΑΛΛΗΛΟ</b>	Παιδιά από 15-36kg
<b>GROUP</b>	Group 2/3
<b>ΥΛΙΚΑ</b>	Πλαστικά-Μεταλλικά –Υφάσματα
<b>Patents No</b>	Εκκρεμούν

## Εγκατάσταση

### Συναρμολόγηση Στήριγμα κεφαλιού

Βλέπε φωτογραφίες 1 - 3

1. Βγάξτε το booster από την κούτα 1
2. Αναστρέψετε το στήριγμα κεφαλιού και της πλάτης πάνω, όπως φαίνεται. 2

! Πιέστε το μοχλό ρύθμισης 2-1 και σύρετε τα δύο κομμάτια μαζί, μέχρι να κουμπώσουν. 2-2

### Συναρμολόγηση χαμηλού στηρίγματος θέσης

Βλέπε φωτογραφίες 4 - 6

1. Όταν βάλετε την πλάτη στην βάση πιέστε προς τα κάτω εντονα "U" τα άγκιστρα στο κάτω μέρος της πλάτης θα συνδεθούν με τις μπάρες στην βάση. 4

! Κουνήστε την πλάτη για να σιγουρευτείτε ότι έχει ασφαλίσει σωστά.

! Μην χρησιμοποιείτε την βάση του booster ξεχωριστά.

2. Η πλήρης συναρμολόγηση του booster φαίνεται στην φωτο 6

## Ρύθμιση ύψους

### Για το προσκέφαλο

Βλέπε φωτογραφίες 7

## Ανησυχίες Εγκατάστασης

Βλέπε φωτογραφίες 8 - 11

## Βλέπε φωτογραφίες

Βλέπε φωτογραφίες 12 - 23

Αν το όχημα είναι εξοπλισμένο με σύστημα ISOfix, τα χαμηλότερα σημεία αγκύρωσης του καθίσματος μπορεί να είναι ορατά στην πτυχή του καθίσματος του οχήματος. Ανατρέξτε στο εγχειρίδιο χρήσης του οχήματός σας για τις ακριβείς θέσεις αναγνώρισης και τις απαιτήσεις για τη χρήση.

1. Τοποθετήστε το κάθισμα με φορά προς τα εμπρός σε μία θέση του αυτοκινήτου με τις γωνίες να μπαίνουν στις θηλές και να εφάπτονται. 12

! ΠΟΤΕΜΗΝ βάζετε δύο κονέκτορες σε μία ISOFIX γωνία εκτός και αν το επιτρέπει το manual του αυτοκινήτου σας manufacturer.

Ασφαλίστε το κάθισμα πιέζοντας προς τα κάτω με το γόνατο ή το χέρι καθώς τραβάτε την ζώνη ασφαλείας. 15 16

2. Για ευκολότερη ελευθέρωση τραβήξτε κατά μήκος την ζώνη ασφαλείας καθώς πιέζετε το κουμπί ρύθμισης. 14

3. Μην χρησιμοποιήτε το κάθισμα σε ανακλινόμενη θέση. 16

4. Τραβήξτε την ζώνη ασφαλείας του αυτοκινήτου και περάστε την μέσα από την υποδοχή στο κάθισμα για την ζώνη 19 και ασφαλίστε.

20

! Μην τοποθετήτε την ζώνη πάνω από τους βραχίονες. Πρέπει να περάσει κάτω από αυτούς. 19-2

! Η ζώνη πρέπει να είναι κάτω από τα ισχία. Το booster φαίνεται στην φωτογραφία 19

! Για να εξασφαλιστεί σωστά το ύψος στο στήριγμα του κεφαλιού πρέπει η βάση του προσκέφαλου να είναι ίση με την κορυφή των ώμων του παιδιού <sup>20</sup> και η ζώνη ώμου πρέπει να τοποθετηθεί στην κόκκινη ζώνη όπως φαίνεται στην φωτογραφία <sup>21</sup>.

! Τοποθετήστε το παιδί σας στο κάθισμα και προσέξτε να εφαρμόζει η πλάτη του καλά στην πλάτη του καθίσματος .

! Όχι όπως φαίνεται στη φωτο <sup>23</sup> . Στερεώστε την πόρπη και τραβήξτε προς τα πάνω τον ιμάντα ώμου για να σφίξετε.

! 1Αν η ζώνη είναι πάνω από το λαιμό του παιδιού της κεφαλής ή του προσώπου εκ νέου ρυθμίστε ύψος του προσκέφαλου .

! Η ζώνη δεν πρέπει να είναι στριμμένη .

## Αφαίρεση μαλακών εξαρτημάτων

Βλέπε φωτογραφίες <sup>24</sup>

Ανοίξτε 2 ζευγάρια κουμπιά και 6 ζευγάρια λάστιχα από πίσω και αφαιρέστε . <sup>24</sup>

! Τραβήξτε προς τα κάτω για αφαίρεση <sup>24-1</sup>

Για να ξανά βάλετε το ύφασμα απλά ακολουθήστε ανάποδα τα βήματα .

## Αξεσουαρ (Μπορεί να μην συμπεριλαμβάνονται)

### Συναρμολόγηση πλαινού προστατευτικού

Βλέπε φωτογραφίες <sup>25 - 27</sup>

### Χρήση ποτηροθήκης

Βλέπε φωτογραφίες <sup>28</sup>

## Φροντίδα και Συντήρηση

! Τα μαλακά εξαρτήματα μπορείτε να τα πλύνετε με κρύο νερό στους 30 βαθμούς

! Μην σιδερώνεται τα μαλακά εξαρτήματα

! Μην χρησιμοποιείτε χλωρίνη ή στεγνό καθάρισμα στα μαλακά εξαρτήματα

! Μην χρησιμοποιείτε αραιωμένα ουδέτερα απορρυπαντικό βενζίνης ή άλλο οργανικό διαλύτη καθώς μπορεί να προκαλέσει ζημιά στο κάθισμα .Χρησιμοποιήστε ήπια απορρυπαντικά και νερό και με ένα βρεγμένο πανί καθαρίστε το κέλυφος του καθίσματος

! Μην στίβετε με δύναμη τα μαλακά εξαρτήματα για να στεγνώσουν καθώς μπορεί να χαλάσουν

! Παρακαλώ στεγνώστε τα μαλακά εξαρτήματα σε μέρος που έχει σκιά .Μην χρησιμοποιείτε στεγνωτήριο .

! Παρακαλώ μετακινήστε το κάθισμα αυτοκινήτου από το αυτοκίνητο αν δεν χρησιμοποιήτε για πολύ καιρό.Αποθηκεύστε το σε μέρος που δεν έχει πρόσβαση το παιδί .

## ΠΛΗΡΟΦΟΡΙΕΣ ΤΟΠΟΘΕΤΗΣΗΣ ΣΤΟ ΑΥΤΟΚΙΝΗΤΟ

Το Joie Booster με μάνταλο έχει ταξινομηθεί για χρήση «SEMI UNIVERSAL» σύστημα συγκράτησης παιδιών. Είναι κατάλληλο για να τοποθετείτε στο κάθισμα αυτοκινήτου σταπερισσότερα αυτοκίνητα. Τα γράμματα στο παρακάτω διάγραμμα αντιστοιχούν με τις θέσεις συναρμολόγησης οχημάτων που αναφέρονται στις επόμενες σελίδες. Θέσεις καθισμάτων σε άλλα αυτοκίνητα μπορεί να είναι κατάλληλα να δεχτούν το κάθισμα booster Το παρακάτω διάγραμμα είναι κατάλληλο για μόνο για αυτοκίνητα που πωλούνται στην Ευρωπαϊκή Αγορά. Σε περίπτωση αμφιβολίας παρακαλώ επικοινωνήστε με τον κατασκευαστή του καθίσματος ή με τον πωλητή σας. ΠΑΝΤΑ να δίνετε προτεραιότητα στα πίσω καθίσματα του αυτοκινήτου σας.

Αν το κάθισμα σας μπορεί να τοποθετηθεί στο αυτοκίνητο επισημαίνεται με ●

Αν το κάθισμα σας δεν μπορεί να τοποθετηθεί στο αυτοκίνητο επισημαίνεται με ○

Αν το αυτοκίνητο σας δεν είναι μέσα στην λίστα είτε σαν κατάλληλο είτε σαν ακατάλληλο απευθυνθείτε ● στο ○ εγχειρίδιο οδηγιών του αυτοκινήτου για περισσότερες λεπτομέρειες

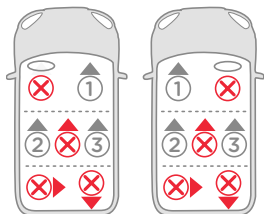

# DA Velkommen til Joie™

Velkommen til Joie familien! Vi er så glade for at være en del af din rejse med dit lille barn. Joie Trillo™ high back booster er en høj kvalitets booster og fuldt certificeret til sikkerhedsgruppe 2/3. Dette produkt er egnet til brug for børn, der vejer mellem 15 og 36kg (ca. 3-12 år). Læs omhyggeligt vejledningen og følg hvert trin for at sikre optimal sikkerhed og komfort til dit barn.

## Venligst bekræft

Denne booster seat kan installeres ved hjælp af en 3 punkts voksensæle som er godkendt af EU Regulativ nummer 16 eller andre lignende standarder.

## Booster

! Bemærk! Hav altid brugervejledningen let tilgængelig ved at opbevare den idet dertil indrettede opbevaringsrum i bunden til højre for autosto- len.

LÆS VENLIGST. Læs instruktionerne grundigt igennem før brug.



## Liste over dele

Sørg for at alle dele er til rådighed før montering. Hvis der mangler en del, bedes du kontakte den lokale forhandler. Der kræves intet værktøj til montering.

- |                       |                             |
|-----------------------|-----------------------------|
| 1 Hovestøtte          | 5 Indstillingsknap          |
| 2 Ryg- og lændestøtte | 6 Indstilling af hovestøtte |
| 3 Armlæn              | 7 Holder til skulderrem     |
| 4 Sæde                | 8 Latch Connector           |

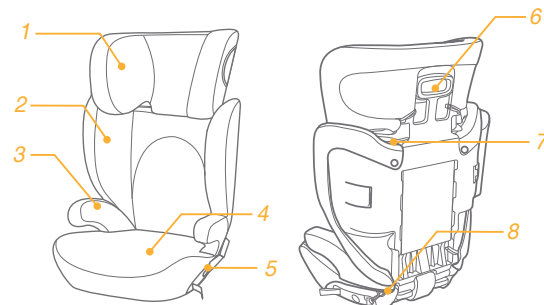

## Tilbehør (ikke nødvendigvis inkluderet)

- 1 Side Impact Shield (på visse modeller)
- 2 Kopholdere (på visse modeller)



Visse dele er måske solgt separat eller ikke tilgængelige i Danmark.

# Advarsler

- ! Sørg for at placere autostolen, så den ikke bliver klemt af et bevægeligt sæde eller en dør på køretøjet.
- ! Denne autostol er KUN skabt til børn 15-36 kg (ca. 3-12 år).
- ! Hvis autostolen ikke anvendes korrekt, er der risiko for alvorlig skade eller død under skarpe vendinger, pludselige opbremsninger eller sammenstød.
- ! Brug IKKE andre producenters bløde materialer med denne autostol. Kontakt din forhandler for Joie reservedele.
- ! Brug udelukkende autostolen som anvist i vejledningen.
- ! Ifølge ulykkesstatistikker er børn sikrere, hvis de er korrekt fastspændt på bagsædet end på forsædet. For køretøjer med airbag i passagersiden, se bilens betjeningsvejledning og dennes vejledning til installation af autostolen.
- ! Efterlad aldrig dit barn uden opsyn.
- ! Efterlad aldrig en autostol i et motorkøretøj uden denne er korrekt monteret. En autostol der ikke er fastspændt korrekt kan ved uheld ramme øvrige passagerer.
- ! Sørg for at undgå løse genstande i bilen da disse kan ramme barnet ved uheld.
- ! Udskift autostolen efter enhver form for uheld – der kan forekomme usynlige skader på autostolen.
- ! Foretag ikke ændringer på autostolen og benyt ikke reservedele fra andre producenter.
- ! Brug ALDRIG en autostol hvis denne er beskadiget eller mangler dele. Anvend ikke en sikkerhedssele der er skåret, flosset eller beskadiget.
- ! Autostolen kan blive meget varm hvis efterladt i stærk sol. Kontakt med varme dele kan forårsage forbrændinger på barnets hud. Rør altid plast og metaldele inden barnet anbringes i selepude for at føle temperaturen.
- ! Lad ikke andre benytte autostolen uden at viderebringe denne manual.
- ! Benyt aldrig en autostol hvis historik er ukendt.
- ! Benyt ikke denne autostol uden de bløde dele.
- ! Benyt ikke andre fastgørelsespunkter end dem, der er beskrevet
- ! vejledningen og markeret på autostolen.



- ! Vend ikke autostolen mod bagsiden af køretøjet.
- ! For at undgå forbrændinger, undgå at placere varme væsker i kopholderen.
- ! Autostolen bør ikke anvendes i mere end 10 år efter køb, da dele kan forringes med tiden eller efter langvarig udsættelse for sollys.
- ! De bløde dele bør udelukkende erstattes af originale dele fra producenten.
- ! Seler skal være stramme og ikke snoet

## Ved uheld

Ved uheld eller ulykke, er det vigtigt først at tilse dit barn med førstehjælp og lægelig behandling øjeblikkeligt .

## Produktinformation

Læs alle instruktioner i denne vejledning, før du bruger dette produkt. Hvis du er i tvivl, skal du kontakte enten fabrikanten eller forhandleren af autostolen.

1. Dette sæde er et "Universalt" sæde til autostole godkendt til UN ECE regulativ 44, ændringsserie 04, til almindelig brug i køretøjer og passer til de fleste bilsæder.
2. Autostolen passer sandsynligvis hvis fabrikanten har erklæret i bilens håndbog, at køretøjet er i stand til acceptere en "Universal" autostol for denne aldersgruppe.
3. Dette sæde er klassificeret som »Universal« under strengere betingelser end dem, der gælder for tidligere modeller.

### Til installation med låsesystem og 3-punkts-sele

1. Dette sæde er en "semi-universal" anordning til at fastgøre børn. Det er godkendt til UN ECE regulativ 44, ændringsserie 04 til almindelig brug i køretøjer udstyret med ISOFIX-monteringssystem.
2. Autostolen passer i køretøjer med ISOFIX-monteringssystem (som beskrevet i køretøjets håndbog), afhængigt af sæde og monteringsystem.
3. Ved spørgsmål kontakt enten producent af autostol eller køretøj.

<b>Produkt</b>	Booster/sæde
<b>For børn der</b>	vejer mellem 15 og 36Kg
<b>Gruppe</b>	2/3
<b>Materialer</b>	Plastik, metal, tekstil
<b>Patent No.</b>	Afventer patent

## Montering af Autostol

### Indstilling af hovedstøtte

Se billeder 1 - 3

1. Tag autostolen ud af kartonen som vist på billedet 1
2. Flip hovedstøtte og lændestøtte over som vist. 2

! Klem justeringshåndtaget 2-1 og skub to stykker sammen, indtil de klikker på plads. 2-2

### Tilpasning af Rygstøtten

Se billeder 4 - 6

1. Ryglænet monteres ved at hægte de "U-formede" krogene til sædedelens aksel. 4
  - ! Ryst rygstøtten for at sikre at den sidder ordentlig fast til sædet.
  - ! Sædedelen må ikke bruges uden rygstøtte.
2. Den færdig monteret autostol ses på billede 6

## Tilpasning af højden

### på nakkestøtten

Se billeder 7

## Vigtige bemærkninger vedrørende installering

Se billeder 8 - 11

### Installering med 3-punktssele

Se billeder 12 - 23

Se dit køretøjs manual for korrekt identificering af ISOFIX.

1 Placer autostolen fremadvendt og fastspænd sædet til bilens krogene. 12

! Brug aldrig kun en af krogene medmindre dette er direkte specificeret i køretøjets manual.

! Krogene kan afmonteres. Se billede 15 og 16 for yderligere information.

2. Fastgør autostolen ved at skubbe det hårdt med knæ eller hånd, mens du trækker i justeringsselen. 13

3. For at løsne bæltet, indstil selen til den maksimale længde samtidig med at du trykker på indstillingsknappen. 14

4. Autostolen MÅ IKKE bruges i tilbagelænet position. 16  
Træk køretøjets sikkerhedssele gennem åbningen ved nakkestøtten, over barnet 19, og placer seletungen i selelåsen. 19-3

! Sikkerhedssele skal placeres som vist på billede 19-1

! Træk skulderselen under armlænet – ikke over. 19-2

- ! Hoftelselen skal være helt ned ved lysken. Korrekt indstilling ses på billedet [19](#)
- ! Autostolen kan ikke anvendes hvis selelåsen er for lang. [19-4](#)
- ! Sørg for at skråselen sidder mellem yderkanten af skulderne og barnets hals [20](#) og [21](#).
- ! Anbring autostolen på et fremadvendt sæde med en sikkerhedssele.
- ! Barnet skal sidde med ryggen fladt mod rygstøtten.
- ! IKKE som vist på billede [23](#). Juster eventuelt selens placering ved at indstille nakkestøttens højde.
- ! Nakkestøttens højde kan indstilles, mens autostolen er monteret i bilen.
- ! Selen må aldrig være snoet.

## Afmontering af betræk

Se billeder [24](#)

Åbn de to par knapper og 6 par elastikker på bagsiden af autostolen. [24](#)

! Træk ned for at fjerne knappen se [24-1](#)

For afmontering følg ovenstående trin modsat.

## TILBEHØR

Se billeder [25](#) - [27](#)

Side Impact Shield klikkes forsigt på siden af autostolen. [25](#)

Billede af den færdig samlet stol [27](#)

## Kopholdere

Se billeder [28](#)

## Vedligeholdelse

- ! Betrækket kan vaskes ved maks 30 C .
- ! Må ikke stryges.
- ! Undgå tørretumbling.
- ! Benyt aldrig kemiske rensmidler eller blegemidler.
- ! Plastikdelene rengøres med mildt vaskemiddel og varmt vand.
- ! Hvis Autostolen ikke anvendes i længere tid, bør den tages ud af bilen og opbevares i et tørt køligt sted.

## Se “Vehicle fitting information”

Joie Autostolen er klassificeret som "semi-universal"; det vil sige at den passer til de fleste biler. . Bogstaverne i nedenstående diagram svarer til køretøjets monteringspositioner.

Sæde positioner i andre biler kan også være egnet til autostolen. Følgende Information gælder kun køretøj som forhandles i Europa. Hvis du er i tvivl, så kontakt din Joie forhandler.

Autostolen bør altid anvendes på bagsædet.

Hvis autostolen kan monteres er det markeret med ●

Hvis ikke den kan monteres, er det markeret med ○

Hvis dit køretøj ikke er angivet i denne vejledning, eller det ikke mærket med enten en ● eller ○ henvises der til bilens instruktionsbog, eller kontakt producenten for yderligere oplysninger.

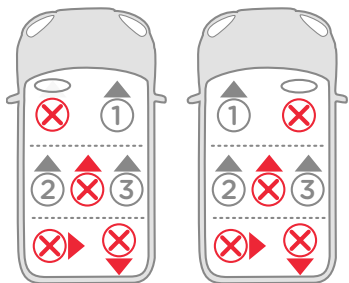

## مرحباً بك في عالم Joie AR

نهائياً لانضمامك إلى عائلة Joie! كم يسرنا كوننا جزءاً من رحلة نمو طفلك الصغير، فاستخدام المقعد الداعم ذي الظهر المرتفع من trillo™ من عائلة Joie أثناء القيادة يضمن لك أقصى درجات السلامة، ويترجم هذا المقعد ضمن فئة منتجات المجموعة 2/3 التي تتميز بالجودة العالية والأمان بالكامل، كما أن استخدام هذا المنتج يلائم الأطفال الذين تتراوح أوزانهم بين 15 36 كجم (تتراوح أعمارهم بين 3 أعوام و21 عاماً تقريباً)، لذا يُرجى قراءة التعليمات الواردة في هذا الدليل بعناية، وإتباع جميع الخطوات الموضحة لضمان توفير قيادة مريحة وأفضل حماية لطفلك.

### الرجاء التأكد من

إمكانية تركيب هذا المقعد باستخدام حزام أمان ثلاثي النقاط قابل للضم وخاص بالبالغين، على أن يكون معتمداً وفقاً للمعيار ECE رقم 16 أو أية معايير أخرى مماثلة.

### مقعد داعم

! هام: يرجى قراءة هذا الدليل بعناية، للرجوع إليه مستقبلاً.

الرجاء الاحتفاظ بدليل التعليمات في حجرة التخزين من الجزء السفلي من المقعد كما هو مبين في الشكل على اليسار.



### قائمة الأجزاء

يرجى التأكد من توافر جميع الأجزاء قبل القيام بالتركيب، في حالة فقد أحد مكونات العربة، يرجى الاتصال بالموزع المحلي. لا حاجة لاستخدام أية أدوات لتجميع المنتج.

- 1 مسند الرأس
- 2 مسند الجزء السفلي من الظهر
- 3 مسند الذراع
- 4 القاعدة

- 5 زر الضبط
- 6 ذراع ضبط مسند الرأس
- 7 موجة حزام الكتف
- 8 رابط المزلاج

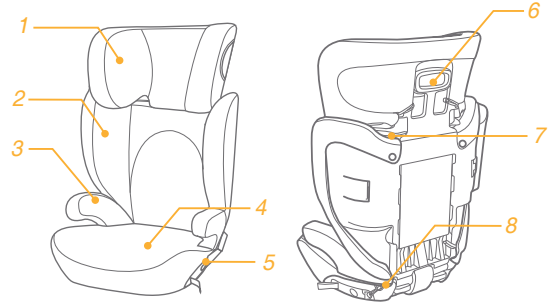

### ملحقات (قد لا تكون مرفقة)

- 1 واقي الصدمات الجانبي (متوفر في بعض الموديلات)
- 2 حوامل الأكواب (متوفرة في بعض الموديلات)



قد يتم بيع الملحقات فردياً أو قد لا تكون متاحة وهذا يرجع إلى المنطقة.

## تحذير

- ! تأكد من تحديد مكان المقعد الداعم وتركيبه بحيث لا تتم إعاقة استخدامه بسبب مقعد متحرك أو أحد أبواب السيارة.
- ! صُمم هذا المقعد الداعم فقط للأطفال الذين تتراوح أوزانهم بين 15 36 كجم (وتتراوح أعمارهم بين 3 أعوام و12 عاماً أو أقل).
- ! يؤدي عدم استخدام هذا المقعد بطريقة صحيحة إلى زيادة خطورة الإصابة أو حدوث الوفاة جراء حالات الانعطاف الحاد أو التوقف المفاجئ أو التصادم.
- ! تجنب استخدام أجزاء مستهلكة من إنتاج جهات مصنعة أخرى مع هذا المقعد الداعم، ويرجى الرجوع للموزع المعتمد فقط عند الرغبة في الحصول على قطع غيار Joie.
- ! تجنب استخدام المقعد الداعم بأي طريقة غير الواردة في التعليمات.
- ! وفقاً لإحصائيات الحوادث، يصبح الأطفال أكثر أماناً عند وضعهم بأمان بشكل جيد في المقاعد الخلفية للسيارة وليس المقاعد الأمامية، ولتجهيز السيارة بوسادة هوائية للمقعد الأمامي، يتعين الرجوع إلى دليل مالك السيارة وكذلك الاطلاع على التعليمات الواردة في هذا الدليل لتثبيت المقعد الداعم بطريقة صحيحة.
- ! يحظر بتاتاً ترك طفلك دون مراقبة.
- ! ينبغي أن تكون أحزمة مقاعد السيارة محكمة الربط وغير منثنية.
- ! بعد وضع طفلك في هذا المقعد الداعم، يجب وضع حزام الأمان بشكل صحيح والتأكد من وضع حزام الفخذ علي مستوى منخفض، بحيث يتم ربطه بإحكام على منطقة الحوض.
- ! تجنب ترك المقعد الداعم غير محكم الإغلاق داخل سيارتك؛ حيث قد يؤدي ذلك إلى سقوطه داخل السيارة وبالتالي التسبب في إصابة من بداخله في حالات الانعطاف الحاد أو التوقف المفاجئ أو التصادم؛ لذا قم بفكّه أو التأكد من ربطه بالحزام داخل السيارة.
- ! تجنب ترك الأمتعة أو العناصر الأخرى دون إحكام ربطها في السيارة؛ حيث قد يؤدي ذلك إلى حدوث إصابات في حالة التصادم.

- ! يجب استبدال المقعد الداعم بعد التعرض لأي حادث من أي نوع، حيث قد تتسبب الحوادث في إلحاق أضرار بالمقعد لا يمكن رؤيتها.
- ! تجنب تعديل المقعد الداعم أو استخدام أية ملحقات أو قطع غيار من إنتاج جهات مصنعة أخرى.
- ! تجنب استخدام المقعد الداعم في حال تلفه أو فقدان أي من أجزائه، وتجنب استخدام حزام مقعد السيارة الذي يتعرض لتمزق أو اهتراء أو تلف.
- ! قد يصبح المقعد الداعم ساخناً للغاية في حالة تعرضه لأشعة الشمس المباشرة، كما أن ملامسة الطفل لهذه الأجزاء الساخنة قد تتسبب في إصابة بشرته بحروق؛ لذا احرص دائماً على لمس الأجزاء المعدنية أو البلاستيكية للمقعد قبل وضع طفلك فيه.
- ! تجنب إعطاء هذا المقعد الداعم لأي شخص دون إعطائه دليل الاستخدام هذا معه.
- ! تجنب استخدام المقعد الداعم إن كان سبق استخدامه من قبل أو كان ماضي استخدامه غير معروف بالنسبة لك.
- ! تجنب استخدام هذا المقعد الداعم دون الأجزاء المستهلكة الخاصة به.
- ! تجنب استخدام أي نقاط اتصال تتمتع بقدرة تحمل بخلاف تلك الواردة في التعليمات والمحددة بالمقعد الداعم.
- ! تجنب توجيه المقعد نحو الجزء الخلفي من السيارة.
- ! تجنب وضع سوائل ساخنة في حوامل الأكواب لتفادي الإصابة بحروق.
- ! تجنب استخدام هذا المقعد لمدة تزيد عن 10 سنوات من تاريخ الشراء؛ حيث إن بعض الأجزاء تتحلل مع مرور الوقت أو بسبب التعرض لأشعة الشمس؛ مما يؤدي إلى عدم فعاليتها عند وقوع حادث.
- ! ينبغي عدم استبدال الأجزاء المستهلكة بأية خامات أخرى غير الموصى بها من جانب الجهة المصنعة؛ حيث تعد الأجزاء المستهلكة المكونة لهذا المقعد جزءاً لا يتجزأ من أدائه.

## تركيب المقعد الداعم

### تركيب مسند الرأس

راجع الصور 1 - 3

- 1 يكون شكل المقعد الداعم عند إخراجها من علبة الكرتون الأصلية كما هو موضح بلاشكل
- 2 قلب مسند الرأس ومسند الجزء السفلي من الظهر كما هو موضح بلاشكل.
- 3 ! اضغط على ذراع التعديل 1-2 ثم قم بتمرير القطعتين معاً حتى تستقرا في مكانيهما.

### تركيب داعم منطقة أسفل الظهر

راجع الصور 4 - 6

- 1 عند تثبيت مسند الظهر بلقاعدة، يرجى الضغط على المسند لأسفل بقوة، حتى يتم تعشيق القضبان الموجودة بلقاعدة في الخطاطيف التي تأخذ شكل الحرف "U" الموجودة أسفل مسند الظهر.
- 2 ! قم بهز مسند الظهر للتأكد من تثبيت وضع الاتكاء بشكل صحيح.
- 3 ! تجنب استخدام قاعدة هذا المقعد الداعم بصورة منفصلة.
- 4 2 يجب أن يكون الشكل النهائي لتركيب المقعد الداعم كما في الشكل

## ضبط الارتفاع

### لمسند الرأس

راجع الصور 7

## تنبيهات بشأن التركيب

راجع الصور 8 - 11

## الطوارئ

في حالات الطوارئ أو الحوادث، من الضروري العناية بلاطفال عن طريق القيام بالإسعافات الأولية وتقديم العلاج الطبي فوراً.

## معلومات المنتج

يرجى قراءة جميع التعليمات الواردة في هذا الدليل قبل استخدام هذا المنتج، وإذا ساورك أي شك، فاستشر الجهة المصنعة للمقعد أو موزعِهِ.

1 هذا المقعد الداعم مقعد "العلامية"، مع العلم بأنه معتمد وفقاً لمجموعة تعديلات اللائحة 44 لعام 04 الصادرة عن لجنة الأمم المتحدة الاقتصادية لأوروبا (UN ECE) بغرض الاستخدام العام في السيارات، كما أنه متوافق مع معظم مقاعد السيارات، وليس جميعها.

2 ومن المرجح أن يتم تركيب المقعد بصورة صحيحة، في حال إعلان الجهة المصنعة في دليل السيارات التي تقدمه أن السيارة مزودة بما يتيح لها استيعاب هذا المقعد الداعم "العلامية" لهذه الفئة العمرية.

3 يتميز طراز هذا المقعد الداعم عن غيره من الطرز الأقدم بأنه "العلامية" حيث إنه مهياً للتكيف مع ظروف أكثر قسوة.

### لتركيب مع نظام المزلاج والحزام المزود بثلاث نقاط

1 يعد هذا المقعد الداعم مقعداً لتقييد حركة الطفل "شبه العلامية"، كما يعد من المنتجات المعتمدة وفقاً لمجموعة تعديلات اللائحة رقم 44 لعام 04، للاستخدام العام في السيارات، المزودة بأنظمة نقاط تثبيت ISOFIX.

2 يتوافق المقعد الداعم مع السيارات التي تحتوي على وضعيات معتمدة وفقاً للمعيار ISOFIX (كما هو موضح بالتفصيل في دليل استخدام السيارة)، وذلك وفقاً لفئة المقعد الداعم ونظام تثبيته.

3 وإذا ساورك أي شك، فاستشر الجهة المصنعة للمقعد الداعم أو السيارة.

المنتج	مقعد داعم
هذا المنتج مناسب	الأطفال الذين تتراوح أوزانهم بين 15 و36 كجم
المجموعة العامة	المجموعة 2/3
المواد	البلاستيك والمعادن والأقمشة
رقم براءة الاختراع	براءات الاختراع بانتظار الحصول عليها

## التركيب باستخدام حزام مزود بثلاث نقاط تثبيت

### راجع الصور 12 - 24

قد تكون نقاط التثبيت السفلية للسيارة مرئية في ثنية مقعد السيارة، وذلك إذا كانت السيارة مجهزة بنظام ISOFIX. راجع دليل ملاك السيارة لتحديد مواقع نقاط التثبيت وتعريفها ومتطلبات استخدامها.

- 1 قم بوضع المقعد الداعم بحيث يتجه نحو الأمام على مقعد سيارة متجه نحو الأمام مزود بنقاط تثبيت، ثم قم بربط موصلات المزلاج بنقاط تثبيت السيارة. 12
- ! يحظر وضع موصلي المزلاج في نقطة تثبيت واحدة بنظام ISOFIX ما لم تسمح لك بذلك الجهة المصنّعة للسيارة. يمكن فك موصلات المزلاج من الحجيرة أو الحزام الموجود في الجزء السفلي لاستخدامها، حيث يتم تخزينها بطرق تختلف باختلاف الطراز. 15 16
- 2 تأكد من إحكام تثبيت المقعد الداعم وذلك بدفعه لأسفل باستخدام الركبة أو اليدين مع سحب حزام الضبط. 13
- 3 لتسهيل عملية فك الخطاف، قم بإطالة حزام الضبط لأقصى طول ممكن مع الضغط على زر الضبط. 14
- 4 يحظر استخدام المقعد الداعم خلافاً لموضع الانحناء. 18 اسحب حزام أمان السيارة، ومرره عبر مسار الحزام 19، ثم اسحبه لأعلى. 3- 19
- ! مرر حزام الكتف عبر الموجه الخاص به كما هو موضح في 1- 19
- ! تجنب وضع حزام السيارة أعلى مساند الأذرع، حيث يجب تمريره أسفل هذه المساند. 2- 19
- ! يجب تثبيت حزام الفخذ على مستوى منخفض من الفخذين. على أن يكون المقعد الداعم كما في الشكل 19
- ! تجنب استخدام المقعد الداعم إذا كان مشبك حزام أمان السيارة (طرف المشبك الداخلي) طويلاً للغاية، بما يسمح بإحكام تثبيت المقعد. 4- 19
- ! لضمان اختيار الارتفاع المناسب لمساند الرأس، لا بد أن يتوازي الجزء السفلي لمساند الرأس مع أعلى كتف الطفل كما هو موضح في 20 مع ضرورة وضع حزام الكتف في المنطقة الحمراء كما هو موضح في 21

- ! ثبت المقعد الداعم في الوجه المقابل لمقعد السيارة الموجه للأمام والمزود بحزام الكتف/الفخذ.
- ! احرص على أن يجلس طفلك على المقعد الداعم وأن يكون ظهره في وضع مستوي ومقابلاً لظهر المقعد.
- ! ليس كما هو موضح في 23. اربط مشبك التثبيت ثم اسحبه لأعلى حزام الكتفين لإحكام ربطه.
- ! إذا استقر الحزام حول رقبة الطفل أو رأسه أو وجهه، فأعد ضبط ارتفاع مسند الرأس.
- ! تجنب التواء الحزام.

## فك الأجزاء المستهلكة

### راجع الصور 24

- قم بفتح زوجين من الأزرار و6 أزواج من الأشرطة المطاطية الموجودة بلاجزء الخلفي من الأجزاء المستهلكة لإزالتها. 24
- ! اسحبه لأسفل لإزالة الزر كما هو موضح في 1- 24
- لإعادة تركيب وسادة المقعد، كل ما عليك فعله هو إجراء عكس الخطوات السابقة



## معلومات التركيب بلاسيارة

يعد هذا المقعد الداعم المزود بمزلاج مقعداً "شبه العلامة" لتقييد حركة الطفل، وهو مناسب للتركيب على معظم مقاعد السيارات. وتتطابق الحروف الموضحة في الرسم التالي مع أوضاع التركيب داخل السيارة المدرجة في الصفحات التالية.

قد تناسب أوضاع المقاعد في سيارات أخرى استيعاب المقعد الداعم، لا تخص المعلومات التالية المتعلقة بإجراءات التركيب في السيارة سوى السيارات التي تباع في السوق الأوروبية فقط. وإذا ساورك أي شك، فاستشر الجهة المصنّعة للمقعد أو موزعه.

احرص دائماً على إعطاء أولوية التركيب في مقاعد السيارة الخلفية.

● إذا توفرت إمكانية تركيب المقعد فسيتم تمييزه بالعلامة

○ إذا لم تتوفر إمكانية تركيب المقعد فسيتم تمييزه بالعلامة

في حالة عدم إدراج سيارتك في هذا الدليل أو عدم تمييزها بالعلامة ● أو ○، يرجى الرجوع إلى دليل استخدام السيارة أو الاتصال بالجهة المصنّعة لمزيد من المعلومات.

## ملحقات (قد لا تكون مرفقة عند شراء المنتج)

### تركيب واقي الصدمات الجانبي

راجع الصور 25 - 27

قم بمحاذاة واقي الصدمات الجانبي مع فتحة المثبتات البلاستيكية لمسند الجزء السفلي من الظهر ثم أدخله لإحكام القفل. 25

يجب أن يكون الشكل النهائي لتركيب المقعد الداعم كما في الشكل 27

### استخدام حوامل الأكواب

راجع الصور 28

## العناية والصيانة

! يرجى غسل الأجزاء المستهلكة والبطانة الداخلية بماء بارد بدرجة حرارة أقل من 30 درجة مئوية.

! تجنب كي الأجزاء المستهلكة.

! تجنب استخدام مواد التبييض أو التنظيف الجاف عند غسل الأجزاء المستهلكة.

! تجنب استخدام المنظفات المحايدة غير المخففة أو البنزين أو المذيبات العضوية الأخرى لغسل المقعد الداعم؛ حيث قد يؤدي استخدامها إلى إلحاق ضرر بلامقعد الداعم.

! تجنب التواء الأجزاء المستهلكة والبطانة الداخلية لتجفيفهما بقوة مفرطة؛ حيث قد يؤدي ذلك إلى ترك تجاعيد في البطانة الداخلية.

! يرجى تجفيف الأجزاء المستهلكة والبطانة الداخلية في الظل.

! يرجى فك المقعد الداعم من مقعد السيارة إذا كنت تنوي عدم استخدامه لمدة طويلة. ضع المقعد الداعم في مكان بارد وجاف وبعيداً عن متناول الأطفال.

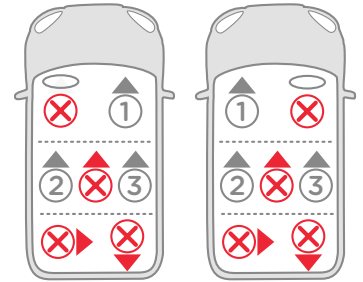

## Installation with Latch System

	①	②	③
<b>Alfa Romeo</b>			
Guilietta (2010 >)	○	●	●
Mito (2009 >)	○	●	●
<b>Audi</b>			
A1 (2011 >)	○	●	●
A1 Sportback (2012 >)	○	●	●
A3 Hatchback (2012 >)	●	●	●
A3 (1996 - 2003)	○	●	●
A3 S3 (2012 >)	●	●	●
A3 Saloon (2014 >)	●	●	●
A4 Allroad (2009 >)	●	●	●
A4 Avant (2008 >)	●	●	●
A4 Saloon (2008 >)	●	●	●
A4 S4 (2009 >)	●	●	●
A4 S4 Avant (2009 >)	●	●	●
A5 (2007 >)	●	●	●
A5 Sportback (2009 >)	●	●	●
A5 S5 Sportback (2007 >)	●	●	●
A6 (2011 >)	●	●	●
A6 Allroad (2011 >)	●	●	●
A6 Avant (2011 >)	●	●	●
A6 S6 (2011 >)	●	●	●
A7 Sportback (2011 >)	●	●	●
A8 (2011 >)	○	●	●
A8 S8 (2011 >)	○	●	●
Q3 (2013 >)	●	●	●
Q5 (2009 >)	●	●	●
Q7 (2006 >)	●	●	●
TT Coupe (2006 >)	●	○	○

## Bentley

	①	②	③
Continental GT (2003 - 2011)	●	●	●
Continental Flying Spur (2005 - 2012)	○	●	●
Continental GTC (2005 - 2012)	●	●	●
Mulsanne (2010 >)	○	●	●

## BMW

1 Series Convertible (2008 >)	●	●	●
1 Series Coupe (2008 >)	●	●	●
1 Series F20 (2011 >)	○	●	●
3 Series Coupe (2007 >)	●	●	●
3 Series F30 (2012 >)	○	●	●
5 Series Saloon (2003 - 2010)	○	●	●
5 Series Touring (2003 - 2010)	○	●	●
5 Series Touring (2011 >)	○	●	●
5 Series Saloon (2011 >)	○	●	●
5 Series (2011 >)	○	●	●
6 Series Coupe (2011 >)	○	●	●
6 Series Convertible (2011 >)	○	●	●
6 Series Gran Coupe (2011 >)	○	●	●
7 Series (2010 >)	○	●	●
i3 (2014 >)	○	●	●
X1 (2010 >)	○	●	●
X3 F25 (2011 >)	○	●	●
X5 (2007 >)	○	●	●
X6 (2008 >)	○	●	●
3-GT (2013 >)	○	●	●
5-GT (2010 >)	○	●	●

## Cadillac

BLS Saloon (2006 - 2011)	○	●	●
--------------------------	---	---	---

	①	②	③
<b>Chevrolet</b>			
Aveo (2012 >)	○	●	●
Captiva (2007 >)	○	●	●
Cruze (2009 >)	○	●	●
Spark (2012 >)	○	●	●
Volt (2011 >)	○	●	●
Orlando (2011 >)	○	●	●
Traxx (2013 >)	○	●	●
<b>Chrysler</b>			
Grand Voyager (2008 >)	○	●	●
300 C (2012 >)	○	●	●
Delta (2011 >)	○	●	●
Ypsilon (2011 >)	○	●	●
<b>Citroen</b>			
Berlingo Multispace (2007 >)	○	●	●
C1 (2006 >)	○	●	●
C3 5 Door (2009 >)	○	●	●
C3 Picasso (2009 >)	○	●	●
C4 (2010 >)	○	●	●
C4 Picasso (2007 >)	○	●	●
C4 Picasso (2014 >)	○	●	●
C5 Saloon (2008 >)	○	●	●
C5 Tourer (2008 >)	○	●	●
DS3 (2011 >)	○	●	●
DS4 (2011 >)	○	●	●
DS5 (2013 >)	○	●	●
<b>Dacia</b>			
Duster (2012 >)	○	●	●
Sandero (2013 >)	○	●	●

	①	②	③
<b>Fiat</b>			
500 (2008 >)	○	●	●
500 C (2009 >)	○	●	●
Abarth 500 (2009 >)	○	●	●
Bravo (2007 >)	○	●	●
500L (2013 >)	○	●	●
Panda (2012 >)	○	●	●
Grande Punto (2006 >)	○	●	●
Abarth Grande Punto (2008 - 2011)	○	●	●
<b>Ford</b>			
B Max (2012 >)	○	●	●
Fiesta (2008 >)	○	●	●
Focus (2010 >)	○	●	●
Focus CMax (2003 - 2010)	○	○	○
C Max (2010 -2012)	○	●	●
CMax (2013 >)	○	●	●
Galaxy (2006 >)	○	●	●
KA (2009 >)	○	●	●
Kuga (2013 >)	○	●	●
Mondeo Estate (2007 >)	○	●	●
Mondeo Hatchback (2007 >)	○	●	●
Mondeo Saloon (2007 >)	○	●	●
Mondeo (2014 >)	○	●	●
S Max (2006 >)	○	●	●
<b>Honda</b>			
Accord Saloon (2008 >)	○	●	●
Accord Tourer (2008 >)	○	●	●
Civic (2012 >)	○	●	●
Civic (2006 - 2011)	○	●	●
Civic Hybrid Saloon (2006 - 2010)	○	●	●
Civic Type R (2007 - 2010)	○	●	●
CRV (2007 - 2013)	○	●	●

	①	②	③
CRV (2012 >)	○	●	●
Elysion (2012 >)	○	●	●
FRV (2006 - 2011)	○	●	●
Insight (2009 >)	○	●	●
Jazz (2008 >)	○	●	●
Odyssey (2010 >)	○	●	●

**Hyundai**

i10 Hatchback (2008 >)	○	●	●
i20 Hatchback (2009 >)	○	●	●
i30 (2012 >)	○	●	●
i40 (2011 >)	○	●	●
iX20 (2010 >)	○	●	●
iX35 (2010 >)	○	●	●
SantaFe (2012 >)	○	●	●
Tucson (2010 >)	○	●	●
Veloster (2012 >)	○	●	●

**Infiniti**

EX (2009 >)	○	●	●
FX (2009 >)	○	●	●
G Coupe (2009 >)	○	○	○
G Saloon (2009 >)	○	●	●
M (2010 >)	○	●	●

**Jaguar**

X-Type (2001 - 2010)	○	○	○
X-Type Estate (2004 - 2010)	○	○	○
XF (2008 >)	○	●	●
XF R (2009 >)	○	●	●
XF Sportbrake (2013 >)	○	●	●
XJ (2010 >)	○	●	●
XK (2006 >)	○	●	●
XK Convertible (2006 >)	○	●	●

	①	②	③
XK R (2006 >)	○	●	●

**Jeep**

Grand Cherokee (2011 >)	○	●	●
Compass (2011 >)	○	●	●
Cherokee (2014 >)	○	●	●

**Kia**

Carens (2013 >)	○	●	●
Ceed Hatchback (2012 >)	○	●	●
Optima (2011 >)	○	●	●
Picanto (2008 >)	○	●	●
Rio (2012 >)	○	●	●
Sorento (2012 >)	○	●	●
Soul (2009 >)	○	●	●
Sportage (2011 >)	○	●	●
Venga (2010 >)	○	●	●

**Land Rover**

Discovery 4 (2009 >)	○	●	●
Freelander 2 (2006 >)	○	●	●
Range Rover (2013 >)	○	●	●
Range Rover (2002 - 2012)	○	●	●
Range Rover Sport (2005 - 2012)	○	●	●
Range Rover Sport (2013 >)	○	●	●
Range Rover Evoque (2011 >)	○	●	●

**Lancia**

Thema (2012 >)	○	●	●
Voyager (2010 >)	○	●	●
Ypsilon (2012 >)	○	●	●
Delta (2011 >)	○	●	●

	①	②	③
<b>Lexus</b>			
CT (2011 >)	○	●	●
GS (2013 >)	○	●	●
IS Saloon (2005 - 2012)	○	●	●
RX (2010 >)	○	●	●

<b>Mazda</b>			
CX-5 (2011 >)	○	●	●
CX-7 (2007 - 2011)	○	●	●
2 (2007 >)	○	●	●
3 Hatchback (2009 >)	○	●	●
3 Saloon (2009 >)	○	●	●
3 Hatchback (2014 >)	○	●	●
5 (2005 - 2010)	○	●	●
6 Estate (2008 - 2012)	○	●	●
6 Hatchback (2007 - 2012)	○	●	●
6 Saloon (2007 - 2009)	○	●	●
6 Saloon (2013 >)	○	●	●
6 Estate (2012 >)	○	●	●

<b>Mercedes-Benz</b>			
A Class (2005 - 2012)	○	●	●
A Class (2013 >)	○	●	●
B Class (2012 >)	○	●	●
C Class (2008 >)	○	●	●
C Class Estate (2008 >)	○	●	●
C Class Coupe (2011 >)	○	●	●
CLA (2013 >)	○	●	●
CLS Shootingbrake (2012 >)	○	●	●
CLS Coupe (2011 >)	○	●	●
E Class Saloon (2009 - 2012)	○	●	●
E Class Coupe (2009 >)	○	●	●
E Class Estate (2013)	○	●	●
E Class Saloon (2013 >)	○	●	●

	①	②	③
GL Class (2006 - 2012)	○	●	●
M/ML Class (2005 - 2012)	○	●	●
R Class (2006 - 2012)	○	●	●
S Class (2006 - 2013)	○	●	●
SL Class (2012 >)	○	-	-
SLK (2011 >)	○	-	-

<b>Mini</b>			
Mini (Cooper) Hatchback (2006 - 2013)	○	●	●
Mini (Cooper) Hatchback (2014 >)	●	●	●
Mini Coupe (2009 >)	○	-	-
Mini Countryman (2010 >)	○	●	●
Mini Paceman (2013 >)	○	●	●

<b>Mitsubishi</b>			
ASX (2010 >)	○	●	●
Colt (2007 -2013)	○	●	●
Lancer (2008 - 2011)	○	●	●
Lancer Sportback (2008 - 2011)	○	●	●
Lancer Ralliart (2009 - 2011)	○	●	●
Outlander (2007 - 2013)	○	●	●
Outlander (2013 >)	○	●	●
Shogun (2007 >)	○	●	●

<b>Nissan</b>			
Juke (2010 >)	○	●	●
Micra (2011 >)	○	●	●
Note (2006 - 2013)	○	●	●
Note (2014 >)	○	●	●
Qashqai+2 (2008 >)	○	●	●
Qashqai (2014 >)	○	●	●
Quest MPV (2012 >)	○	●	●
X-Trail (2007 >)	○	●	●

	①	②	③
<b>Opel</b>			
Adam (2013 >)	○	●	●
Agila (2008 >)	○	●	●
Ampera (2011 >)	○	●	●
Antara (2007 >)	○	●	●
Astra 5dr (2010 >)	○	●	●
Astra Estate (2010 >)	○	●	●
Astra GTC (2011 >)	○	●	●
Corsa 3dr Hatchback (2006 >)	○	●	●
Corsa 5dr Hatchback (2006 >)	○	●	●
Corsa VXR (2007 >)	○	●	●
Insignia Hatchback (2009 >)	○	●	●
Insignia Saloon (2009 >)	○	●	●
Insignia Sports Tourer (2009 >)	○	●	●
Meriva (2010 >)	○	●	●
Mokka (2013 >)	○	●	●
Zafira (2005 >)	○	●	●
Zafira VXR (2005 >)	○	●	●
<b>Peugeot</b>			
107 (2005 >)	○	●	●
207 3dr (2006 - 2012)	○	●	●
207 5dr (2006 - 2012)	○	●	●
207 SW (2007 - 2012)	○	●	●
2008 (2013 >)	○	●	●
208 3dr (2013 >)	○	●	●
208 5dr (2013 >)	○	●	●
307 (2001 - 2007)	○	●	●
307 Estate (2002 - 2007)	○	●	●
308 Hatchback (2007 >)	○	●	●
308 SW (2008 >)	○	●	●
308 (2014 >)	○	●	●
3008 (2009 >)	○	●	●
508 (2011 >)	○	●	●
508 SW (2011 >)	○	●	●
508 RXH (2013 >)	○	●	●

	①	②	③
<b>Porsche</b>			
5008 (2011 >)	○	●	●
RCZ (2011 >)	○	○	○
Cayenne (2011 >)	○	●	●
Panamera (2011 >)	○	●	●
<b>Renault</b>			
Clio (2005 - 2012)	○	●	●
Clio Renault Sport (2006 - 2012)	○	●	●
Clio Sport Tourer (2007 - 2012)	○	●	●
Clio (2013 >)	○	●	●
Laguna (2008 - 2012)	○	●	●
Laguna Sport Tourer (2008 - 2012)	○	●	●
Megane Hatchback (2008 >)	○	●	●
Megane Sport Tourer (2009 >)	○	●	●
Modus (2004 - 2012)	○	●	●
Grand Modus (2008 - 2012)	○	●	●
Scenic (2009 >)	○	●	●
Twingo (2007 >)	○	●	●
Twingo (2012 >)	●	●	●
<b>Saab</b>			
9-3 (2002 - 2012)	○	●	●
9-3 Sport Wagon (2005 - 2012)	○	●	●
9-3 X (2009 - 2012)	○	●	●
9-5 Estate (2005 - 2010)	○	●	●
9-5 (2011 - 2012)	○	●	●
<b>Seat</b>			
Alhambra (2010 >)	○	●	●
Altea (2004 - 2011)	○	●	●
Altea XL (2007 - 2011)	○	●	●
Altea Freerack4 (2007 - 2009)	○	●	●

	①	②	③
Exeo (2008 >)	○	●	●
Exeo ST Estate (2008 >)	○	●	●
Ibiza Cupra (2009 >)	○	●	●
Ibiza FR (2009 >)	○	●	●
Ibiza Hatchback (2008 - 2013)	○	●	●
Leon Cupra (2007 - 2011)	○	●	●
Leon FR (2006 - 2012)	○	●	●
Leon Hatchback (2005 - 2012)	○	●	●
Leon (2013 >)	○	●	●
Mii (2011 >)	○	●	●
Toledo (2013 >)	○	●	●

## Skoda

Citigo (2012 >)	○	●	●
Fabia Estate Combi (2008 >)	○	●	●
Fabia Hatchback (2007 >)	○	●	●
Octavia Estate Combi (2005 - 2013)	○	●	●
Octavia Hatchback (2004 - 2012)	○	●	●
Octavia Scout (2007 - 2013)	○	●	●
Octavia Hatchback (2013 >)	○	○	○
Rapid (2013 >)	○	●	●
Roomster (2006 >)	○	●	●
Superb Combi Estate (2008 >)	○	●	●
Superb (2008 >)	○	●	●
Yeti (2009 >)	○	●	●

## Smart

For Two Coupe (2007 >)	○	-	-
------------------------	---	---	---

## Suzuki

Alto (2009 >)	○	●	●
Grand Vitara (2006 >)	○	●	●
Splash (2008 >)	○	●	●
Swift Sport (2011 >)	○	●	●

	①	②	③
SX-4 (2006 >)	○	●	●
SX-4 Saloon (2009 >)	○	●	●

## Subaru

BRZ (2012 >)	○	●	●
Forester (2013 >)	○	●	●
Impreza 5 Door (2013 >)	○	●	●
Legacy (2012 >)	○	●	●
Outback (2012 >)	○	●	●
XV Hatchback (2011 >)	○	●	●

## Toyota

Auris (2007 - 2012)	○	●	●
Auris (2013 >)	○	●	●
Avensis Hatchback (2003 - 2011)	○	●	●
Avensis Tourer (2009 >)	○	●	●
Aygo (2005 >)	○	●	●
Aygo (2014 >)	○	●	●
EZ MPV (2013 >)	○	●	●
GT86 (2012 >)	○	●	●
Highlander (2013 >)	○	●	●
Land Cruiser (2003 - 2009)	○	●	●
Land Cruiser (2009 >)	○	●	●
Prius (2004 - 2009)	○	●	●
Prius (2010 >)	○	●	●
Prius Plus + (2012 >)	○	●	●
Rav 4 MK3 (2006 - 2011)	○	●	●
RAV4 (2013 >)	○	●	●
Verso (2009 - 2012)	○	●	●
Verso (2013 >)	○	●	●
Yaris Hatchback (2011 >)	○	●	●

## Vauxhall

Adam (2013 >)	○	●	●
---------------	---	---	---

	①	②	③
Agila (2008 >)	○	●	●
Ampera (2011)	○	●	●
Antara (2007 >)	○	●	●
Astra 5dr (2010 >)	○	●	●
Astra Estate (2010 >)	○	●	●
Astra GTC (2011 >)	○	●	●
Corsa D (2007 >)	○	●	●
Corsa 3dr Hatchback (2006 >)	○	●	●
Corsa 5dr Hatchback (2006 >)	○	●	●
Corsa VXR (2007 >)	○	●	●
Insignia Hatchback (2009 >)	○	●	●
Insignia Saloon (2009 >)	○	●	●
Insignia Sports Tourer (2009 >)	○	●	●
Meriva (2010 >)	○	●	●
Mokka (2013 >)	○	●	●
Zafira (2005 >)	○	●	●
Zafira VXR (2005 - 2010)	○	●	●

### Volvo

	①	②	③
Touareg (2012 >)	○	●	●
Touran (2010 >)	○	●	●
UP! (2012 >)	○	●	●
C30 (2007 - 2013)	○	●	●
S60 (2010 >)	○	●	●
S80 (2007 >)	○	●	●
V40 (2013 >)	○	●	●
V40 Cross Country (2012 >)	○	●	●
V60 (2011 >)	○	●	●
V70 (2008 >)	○	●	●
XC60 (2008 >)	○	●	●
XC70 (2008 >)	○	●	●
XC90 (2003 - 2013)	○	●	●

### Volkswagen

Beetle (2012 >)	○	●	●
Multivan Caravelle (2008)	○	●	●
Golf Cabriolet (2009 - 2012)	○	●	●
Golf Hatchback (2009 - 2012)	○	●	●
Golf Hatchback MK7 (2012 >)	○	●	●
Golf Plus (2009 - 2011)	○	●	●
Jetta (2011 >)	○	●	●
Passat (2010 >)	○	●	●
Passat (2005 - 2010)	○	●	●
Passat Alltrack (2012 >)	○	●	●
Passat CC (2008 >)	○	●	●
Passat Estate (2005 -2011)	○	●	●
Polo 3dr (2009 >)	○	●	●
Polo 5dr (2009 >)	○	●	●
Scirocco (2011)	○	●	●
Sharan (2010 >)	○	●	●
Tiguan (2008 >)	○	●	●





Joie Children's Products (UK) Ltd,  
Venture Point, Towers Business Park,  
Rugeley, Staffordshire, WS15 1UZ

bring the kids™

Share the joy at [joiebaby.com](http://joiebaby.com)

P-IM0089J