



IMPORTANT – KEEP FOR FUTURE REFERENCE

GB

Owner's Manual
Parts list
Fitting Guide

FR

Manuel D'Utilisation
Liste des Pièces
Guide D'Installation

IT

Manuale D' Istruzione
Lista Delle Parti
Tabella Di Adattamento

ES

Manual de uso
Lista de Piezas
Gráfico de Instalación

HR

Korisnički priručnik
Popis dijelova
Upute za montažu

DE

Gebrauchsanleitung
Teile Liste
Anpassungstabelle

NL

Handleiding
Stuklijst
Montagevoorschriften

PT

Manual Do Proprietario
Lista De Las Piezas
Gráfico De Instalación

AR

دليل المالك
قائمة الأجزاء
دليل التركيب

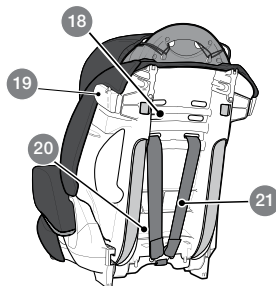
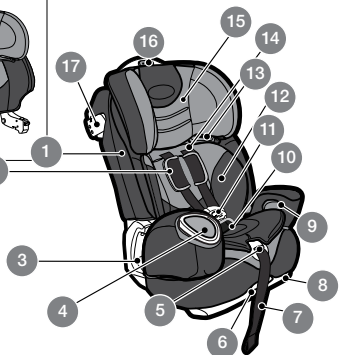
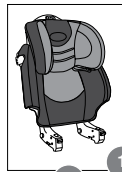

- 1** Back support
Dossier
Seggiolino
Respaldo trasero
Rückenlehne
De rugleuning
Suporte para as costas
Oslonac za leđa
دعامة الظهر
- 2** Harness covers
Couverture des harnais
Copertura cintura di sicurezza
Protector del Arnesa
Gurtpolster
Veiligheidsgordelbescherming
Coberturas do arnês
Obloge za pojase
غطاء مجموعة الربط
- 3** Vehicle belt guide
Ceinture du véhicule
Guida per la cintura del veicolo
Cintura de Seguridad del auto
Autosicherheitsgurt
Autogordelgeleiding
Guia do cinto do veículo
Pokazivač putanje za sigurnosni pojase
دليل حزام أمان السيارة
- 4** Cupholder
Porte - gobelets
Portabicchiere
Posavasos
Getränkhalter
Bekerhouder
Suporte para copos
Držać za čašu
حامل الكوب

- 5** Harness adjuster lever (above strap)
Réglage de l' hauteur de l' harnais
(ci-dessus sangle)
Leva per regolare le cinghie (sopra il velcro)
Ajustador de nivel del Arnes
Gurtjustierungshebel (über der Schlaufe)
Gordelverstelhendel (boven riem)
Alavanca de ajuste do arnês (por cima da cinta)
Poluga za podešavanje pojasa (gornja traka)
مقبض ضبط مجموعة الربط (فوق الحزام)
- 6** Recline handle
Réglage de l' inclination
Maniglia per regolare la reclinazione
Manija para reclinar
Hebel zum einstellen des Neigungswinkel
Stoelstandhendel
Manipulo de inclinação
Nagibna ručica
مقبض الإمالة
- 7** Adjustment strap
Snagle d' ajustement
Velcro per la regolazione
Cintura para ajustar el Arnes
Justierungsschlaufe
Verstelbare riem
Cinta de ajuste
Traka za podešavanje
حزام الضبط
- 8** Recline foot
Repose-pied inclinable
Piede per regolare la reclinazione
Pie del sistema de reclinacion
Neigungssockel
Verstelbare voetstand
Apoio para pés inclinável
Oslonac za noge
دعامة الجسم

- 9** Storage compartment (one on each side)
Compartiments de rangement (un de chaque côté)
Sacca portaoggetti (su ogni lato)
Compartimento
Staufach (eins auf jeder Seite)
Opbergvak (één aan iedere kant)
Compartimento de armazenamento (um de cada lado)
Spremište (sa svake strane)
حاوية التخزين (على كل جانب)
- 10** Groth strap
Sangle d'entrejambe
Cinghia per l'inguine
Correa de la entrepierna
Zwischenbeingurt
Beengordeltje
Cinta entre pernas
Traka u području prepona
حزام المشبك المتشعب
- 11** Harness buckle
Boucle du harnais
Fibbia delle cinghie
Hebilla del arnês
Gurtschloss
Harnas gesp
Fecho do arnês
Kopča pojasa
مشبك مجموعة الربط
- 12** Body support
Cale-tête
Supporto del corpo per il bambino
Reductor de cabeza
Kopfpolsterung
Hoofdondersteuning
Apoio do corpo
Oslonac za tijelo
دعامة الجسم

- 13** Shoulder belt guide
Guide pour le passage de ceinture de sécurité
Guida passa cintura spalla
Guia para el pasaje de cintura
Schultergurtführung
Schoederriemgeleiding
Guia do cinto do ombro
Pokazivač putanje za rameni pojase
دليل حزام الكتف
- 14** Harness slots
Fente du harnais
Fessura per le cinghie
Orificio para el arnês
Gurtschlitz
Gordelsleuven
Ranhuras do arnês
Prorezi za pojase
فتحة مجموعة الربط
- 15** Head support
Cale-tête
Sostegno per la testa
Reductor de cabeza
Kopfpolsterung
Hoofdondersteuning
Apoio de cabeça
Oslonac za glavu
دعامة الرأس
- 16** Height adjust button
Bouton de réglage de la hauteur
Pulsante per regolare l'altezza
Boton para regular la altura
Höhenjustierungsknopf
Hoogteverstelknop
Botão de ajuste da altura
Tipka za podešavanje visine
زر تعديل الطول

- 17** Shoulder belt guide
Guide pour la ceinture de sécurité
Guida passa cintura spalla
Guia para el pasaje de cintura
Schultergurtführung
Gordelsleuven
Guia do cinto do ombro
Pokazivač putanje za rameni pojase
دليل حزام الكتف
- 18** Harness slots
Fente du harnais
Fessura per le cinghie
Orificio para el arnês
Gurtschlitz
Gordelsleuven.
Ranhuras do arnês
Prorezi za pojase
فتحة مجموعة الربط
- 15** Shoulder belt guide
Guide pour le passage de ceinture de sécurité
Guida passa cintura spalla
Guia para el pasaje de cintura
Schultergurtführung
Schoudergordelgeleiding
Guia do cinto do ombro
Pokazivač putanje za rameni pojase
دليل حزام الكتف
- 19** Release buttons
Manette de déverouillage
Manette de déverouillage
Botones para ajustar / desajuste del cinturón
Löseknöpfe
Deblokkeerknoppen
Botões de libertação
Tipke za otpuštanje
زر التحرير

- 20** **21** Harness straps
Sangle du harnais
Cinghie di ritenzione
Correas del arnês
Schultergurtführung
Gordelriemen
Guia do cinto do ombro
Arnês
Trake pojasa
حزام مجموعة الربط

Your child can be injured in a vehicle even if you are not in a crash. Sudden braking and sharp turns can injure your child if the child restraint is not properly installed or if your child is not properly secured in the child restraint. Your child's safety depends on you installing and using this child restraint correctly.

PLACE THIS CHILD RESTRAINT IN A FORWARD FACING POSITION ONLY.

Even if using this child restraint seems easy to figure out on your own, it is very important to READ, UNDERSTAND AND FOLLOW THE OWNER'S MANUAL.

If you need help. Please contact our Customer Service Department with any questions you may have concerning parts, use, or maintenance. When you contact us, please have your product's model number and manufactured in (date) ready so that we may help you efficiently. The numbers can be found on a sticker on the underside of your child restraint.

UNE MAUVAISE UTILISATION DE CE SIEGE REHAUSSEUR ACCROIT LE RISQUE DE BLESSURE SÉRIEUSE LORS D'UNE VIRAGE OU D'UN ARRÊT BRUSQUE, OU D'UN ACCIDENT. Votre enfant risque d'être blessé dans un véhicule, même si vous n'êtes pas impliqué dans une collision. Un freinage brutal et des virages serrés peuvent lui occasionner des blessures si le dispositif de retenue n'est pas installé comme il faut ou si votre enfant n'est pas attaché comme il faut sur le dispositif de retenue. La sécurité de votre enfant exige que vous utilisiez correctement ce dispositif de retenue.

INSTALLEZ CE DISPOSITIF DE RETENUE POUR ENFANTS EXCLUSIVEMENT EN POSITION TOURNEE VERS L'AVANT.

Même si l'utilisation de ce dispositif de retenue pour enfants paraît simple à comprendre au premier abord, nous tenons à insister sur la nécessité absolue de LIRE, COMPRENDRE ET RESPECTER CE MANUEL D'UTILISATION

L'UTILIZZO NON CORRETTO DI QUESTO DISPOSITIVO AUMENTA IL RISCHIO DI LESIONI GRAVI O FATALI IN CASO DI STERZATE IMPROVVISI, FRENATE BRUSCHE O INCIDENTI. Il bambino potrebbe riportare lesioni anche senza che avvengano incidenti. Una frenata brusca o una sterzata improvvisa possono causare lesioni al bambino se il dispositivo di ritenuta non è correttamente installato o se il bambino non è stato sistemato correttamente nel seggiolino. La sicurezza del vostro bambino dipende dal corretto montaggio e utilizzo di questo dispositivo di ritenuta per bambini.

COLLOCARE IL SEGGIOLINO ORIENTANDOLO SOLO NELLA DIREZIONE DI MARCIA.

Anche se l'utilizzo di questo dispositivo di ritenuta appare di facile comprensione anche senza istruzioni, è molto importante LEGGERE, COMPRENDERE E SEGUIRE LE ISTRUZIONI CONTENUTE IN QUESTO MANUALE.

In caso di necessità, contattare l'assistenza clienti per qualunque problema

قد يصاب طفلك في السيارة حتى وإن لم يكن هناك حادث. التوقف المفاجئ والانعطاف الحاد قد يصيب طفلك وذلك في حالة عدم تركيب كرسي أمان الطفل بشكل صحيح أو في حالة عدم ربط الطفل في كرسي الأمان بشكل صحيح. سلامة طفلك تتوقف على صحة تركيب واستخدام كرسي أمان الطفل.

ضع كرسي أمان الطفل في موضع مواجه للأمام فقط.

حتى لو كان استخدام كرسي أمان الطفل قد يبدو لك أمراً سهلاً يمكنك التعامل معه؛ فمن الهام للغاية قراءة واستيعاب وتابع دليل المالك.

إذا كنت بحاجة إلى المساعدة.

يرجى الاتصال بقسم خدمة العملاء لدينا وطرح أي أسئلة لديك فيما يتعلق بالأجزاء أو الاستخدام أو الصيانة. عند الاتصال بنا، يرجى تجهيز رقم موديل المنتج لديك وتاريخ التصنيع حيث قد يساعدنا ذلك في الرد على استفساراتك بكفاءة. يمكنك إيجاد الرقم على الملصق الموجود على الجانب السفلي من كرسي أمان الطفل.

SI ESTE ASIENTO DE SEGURIDAD INFANTIL NO SE USA DEL MODO CORRECTO AUMENTARA EL RIESGO DE QUE SE PRODUZCAN DAÑOS PERSONALES DE GRAVEDAD O LA MUERTE EN CASO DE REALIZAR UN GIRO O PARADA BRUSCA O SI SE PRODUCE UN ACCIDENTE.

El niño podrá sufrir daños en un vehículo aunque no se haya producido un accidente. Si frena o realiza giros bruscamente el niño podría sufrir daños si el asiento de seguridad infantil no está instalado correctamente o si el niño no está asegurado del modo correcto al asiento de seguridad infantil. La seguridad del niño dependerá de la correcta instalación y uso de este asiento de seguridad infantil.

ESTE ASIENTO DE SEGURIDAD INFANTIL DEBE UTILIZARSE EXCLUSIVAMENTE MIRANDO HACIA ADELANTE.

Incluso si piensa que el uso de este asiento de seguridad infantil es fácil, es muy importante que LEA, COMPRENDA Y RESPETE LAS INSTRUCCIONES DE USO.

EINE UNSACHGEMÄßE VERWENDUNG DIESES AUTOKINDERSITZES ERHÖHT DAS RISIKO VON SCHWEREN VERLETZUNGEN ODER TODESFÄLLEN BEI EINEM STARKEN BREMSMANÖVER ODER IM FALL EINES UNFALLS.

Ihr Kind kann in einem Fahrzeug verletzt werden, auch wenn Sie in keinen Unfall verwickelt sind. Plötzliches Bremsen und scharfe Kurven können zu Verletzungen Ihres Kindes führen, wenn der Autokindersitz nicht ordnungsgemäß installiert ist oder wenn Ihr Kind nicht richtig darin gesichert ist. Die Sicherheit Ihres Kindes hängt davon ab, dass Sie diesen Autokindersitz richtig installieren und verwenden. Installieren Sie den Sitz AUSSCHLIESSLICH in Fahrtrichtung.

INSTALLIEREN SIE DIESEN AUTOKINDERSITZ AUSSCHLIESSLICH IN FAHRRICHTUNG.

Auch wenn Ihnen die Schritte zur Installation dieses Autokindersitzes logisch erscheinen, ist es sehr wichtig, dass Sie sich

WANNEER U DIT KINDERZITJE NIET OP DE JUISTE WIJZE GEBRUIKT, IS ER BIJ EEN SCHEPPE BOCHT, PLOTSSELINGE STOP OF EEN ONGELUK EEN GROTERE KANS OP DOOD OF ERNSTIGE LETSELS.

Het kind kan in de auto letsel oplopen, ook wanneer u geen ongeluk krijgt. Wanneer u het kinderstoeltje niet correct hebt geïnstalleerd of wanneer u het kind niet veilig hebt bevestigd in het kinderstoeltje, kan plotseling stoppen of het nemen van scherpe bochten het kind verwonden. De veiligheid van het kind hangt af van het feit of u het kinderstoeltje correct installeert en gebruikt. Plaats het stoeltje UITSLUITEND zodanig dat het kind naar voren kijkt.

PLAATS DIT KINDERSTOELTJE UITSLUITEND ZODANIG DAT HET KIND MET HET GEZICHT NAAR VOREN ZIT.

Ook als u denkt dat u zelf gemakkelijk uitvindt hoe u dit kinderstoeltje gebruikt, is het heel belangrijk dat u de GEBUIKERHANDLEIDING LEEST, GEBRUIKT EN NALEEFT.

NÃO USAR DEVIDAMENTE ESTE ASSENTO DE SEGURANÇA AUMENTA O RISCO DE LESÕES GRAVES OU DE MORTE NA EVENTUALIDADE DE UMA MUDANÇA DE DIRECÇÃO BRUSCA, DE UMA PARAGEM SÚBITA OU DE UMA COLISÃO.

O seu filho pode magoar-se dentro do veículo, mesmo que não tenha havido uma colisão. Travagens e mudanças de direcção bruscas podem magoar o seu filho se o assento de segurança não estiver devidamente instalado ou se a criança não estiver devidamente amarrada ao assento de segurança. A segurança do seu filho depende de você instalar e utilizar este assento de segurança correctamente. Utilize o assento SEMPRE virado para a frente.

COLOQUE ESTE ASSENTO DE SEGURANÇA SEMPRE VIRADO PARA A FRENTE.

Mesmo que a utilização deste assento de segurança pareça aparentemente fácil de descobrir por si mesmo, é muito importante que LEIA, COMPRENDA E SIGA AS INSTRUÇÕES DO MANUAL DO PROPRIETÁRIO.

NEPRAVILNOM UPOTREBOM OVE DJEČJE SJEDALICE POVEĆAVA SE RIZIK OD TEŠKIH OZLJEDA ILI SMRTI PRI OŠTROM SKRETANJU, IZNEADNOM KOČENJU ILI SUDARU.

Dijete se u vozilu može ozlijediti čak i ako ne dođe do nezgode. Naglo kočenje i oštra skretanja mogu ozlijediti dijete ako dječja sjedalica nije pravilno postavljena ili ako dijete nije pravilno zavezano u sjedalici. Sigurnost vašeg djeteta ovisi o pravilnom postavljanju i upotrebi dječje sjedalice

OVU DJEČJU SJEDALICU POSTAVITE ISKLJUČIVO TAKO DA BUDE OKRENUTA PREMA NAPRIJED.

Čak i ako korištenje ove dječje sjedalice izgleda jednostavno i bez uputa jako je važno PROČITATI, RAZUMJETI I SLJEDITI UPUTE PRIRUČNIKA ZA KORISNIKA.

Ako vam treba pomoć. Obratite se našoj Korisničkoj podršci sa svim pitanjima koja imate u vezi dijelova,

The manual should be stored in the slot below the recline lever.
You must also read your vehicle owner's manual.

Your child's safety depends on:

1. Inserting the harness straps in the proper slots for your child.
2. Properly securing your child in the child restraint.
3. Selecting a suitable location for the child restraint in your vehicle.
4. Properly routing and securing the vehicle seat belt.

IMPORTANT WARNING

1. This is a "Universal" child restraint. It is approved to Regulation No. 44, 04 series of amendments, for general use in vehicles and it will fit most, but not all, car seats.
2. A correct fit is likely if the vehicle manufacturer has declared in the vehicle handbook that the vehicle is capable of accepting a "Universal" child restraint for this age group.

Si vous avez besoin d'aide, veuillez prendre contact avec notre Service Clients et posez-lui toutes les questions que vous pourriez avoir à propos des pièces, de l'utilisation ou de la maintenance. Lorsque vous nous contactez, ayez à portée de main le numéro de modèle de votre produit et sa date de fabrication, afin de nous permettre de vous aider efficacement. Ces numéros figurent sur un autocollant sur le côté inférieur de votre dispositif de retenue pour enfants.

Ce manuel devra être rangé dans la fente sous le levier d'inclinaison. Nous vous invitons également à lire le manuel de l'utilisateur de votre véhicule.

La sécurité de votre enfant nécessite les opérations suivantes :

1. Insérer les sangles du harnais dans les fentes adéquates pour votre enfant.
2. Fixer correctement votre enfant dans le dispositif de retenue pour enfants.

riguardante parti, utilizzo o manutenzione del dispositivo di ritenuta. Per consentirci di fornirvi assistenza nella maniera più efficiente, siate pronti a indicare il numero del modello e la data di fabbricazione. I numeri si trovano su un'etichetta adesiva applicata alla parte inferiore del seggiolino.

Il manuale deve essere conservato nella tasca sotto la leva di inclinazione. Consultare anche il manuale del veicolo.

La sicurezza del vostro bambino dipende:

1. dall'inserimento delle cinghie delle briglie nelle aperture adatte al vostro bambino;
2. dalla posizione corretta del bambino nel seggiolino;
3. dalla scelta della posizione nel veicolo adatta del seggiolino;
4. dal corretto montaggio e fissaggio delle cinture di sicurezza del veicolo.

AVVISO IMPORTANTE

1. Questo è un dispositivo di ritenuta per bambini di tipo "universale". È approvato dalla serie di modifiche del Regolamento n. 44,

يجب الاحتفاظ بالنيل في الفتحة الموجودة أسفل ذراع الإمالة. يجب عليك أيضاً قراءة دليل المالك الخاص بسيارتك.

- يعتمد أمان طفلك على:
1. إدخال أحزمة مجموعة الربط في الفتحات الصحيحة لربط طفلك.
 2. ربط طفلك بطريقة صحيحة في كرسي أمان الطفل.
 3. اختيار مكان صحيح لوضع كرسي أمان الطفل داخل سيارتك.
 4. تمرير وربط حزام أمان السيارة بشكل صحيح.

تحذير هام

1. كرسي أمان الطفل هذا "عام". تم اعتماده وفقاً لتعديلات التنظيم رقم 44, 04 للتنظيم للسلسلة للاستخدام العام في السيارات، وسوف يناسب غالبية السيارات وليس كلها.
2. التركيب الصحيح هو على الأرجح كما أشارت الشركة المصنعة للسيارة في دليل مالك السيارة بأن السيارة قادرة على استيعاب كرسي أمان طفل "عام" لهذه الفئة العمرية.

Si necesita asistencia: Póngase en contacto con el Departamento de Atención al Cliente que le prestará la asistencia necesaria en todo lo referente a piezas, uso o mantenimiento. Cuando se ponga en contacto con nosotros, tenga a mano el número de modelo del producto y fecha de fabricación para poder ayudarle de un modo eficaz. Los números están indicados en un adhesivo que se encuentra debajo del asiento de seguridad infantil.

Este manual debe guardarse en el espacio para el manual de uso que hay debajo de la palanca para reclinar el asiento. Además, debe leer el manual de uso de su vehículo.

La seguridad del niño depende de:

1. Introducir las correas del arnés para el niño en los orificios correctos.
2. Asegurar correctamente al niño en el asiento de seguridad infantil.
3. Seleccionar la ubicación correcta para el asiento de seguridad infantil en el vehículo.

diese Gebrauchsanleitung DURCHLESEN, SIE VERSTEHEN UND SICH AN SIE HALTEN.

Wenn Sie Fragen betreffend Ersatzteile, Verwendung oder Wartung haben, wenden Sie sich bitte an unsere Kundenserviceabteilung. Wenn Sie uns kontaktieren, halten Sie bitte die Modellnummer Ihres Produkts und das Herstellungsland (Datum) bereit, damit wir Ihnen effizient helfen können. Die Zahlen finden Sie auf einem Aufkleber auf der Unterseite Ihres Autokindersitzes.

Die Gebrauchsanleitung sollte in dem dafür vorgesehenen Fach unter dem Neigungsbügel aufbewahrt werden. Sie sind auch verpflichtet, sich die Gebrauchsanleitung Ihres Kfz durchzulesen.

Um die Sicherheit Ihres Kindes zu gewährleisten, müssen Sie:

1. Das Gurtband durch in die der Körpergröße Ihres Kindes entsprechenden Schlitz führen
2. Ihr Kind im Autokindersitz richtig sichern

Wanneer u hulp nodig heeft, neem dan voor alle vragen die u heeft over onderdelen, gebruik of onderhoud contact op met onze klantenserviceafdeling. Wanneer u contact met ons opneemt, moet u het modelnummer en het bouwjaar van het product bij de hand hebben, zodat we u efficiënt kunnen helpen. De nummers kunt u vinden op een plakplaat aan de onderzijde van het kinderstoeltje.

Bewaar de handleiding in de ruimte onder de hendel voor achterover leunen. U moet ook de gebruikershandleiding van de auto lezen. De veiligheid van het kind is afhankelijk van de volgende handelingen.

1. Steek de riemen van het tuigje door de juiste gleuven in de achterzijde van het stoeltje.
2. Bevestig het kind veilig in het kinderstoeltje.
3. Selecteer in de auto een geschikte locatie voor het kinderstoeltje.
4. Leg en bevestig de autoordel op de juiste manier.

BELANGRIJKE

Se necessitar de ajuda, contacte o nosso Departamento de Apoio ao Cliente caso tenha quaisquer dúvidas relativamente a alguma peça, à utilização ou manutenção do assento. Quando nos contactar, tenha à mão o número do modelo do seu produto e a data de fabrico para que o possamos ajudar com mais eficiência. Os números encontram-se num autocolante situado na parte de baixo de um dos lados do assento de segurança.

destinado a este fim situado por baixo da alavanca para reclinção. Deve também ler o manual do proprietário do seu veículo.

A segurança do seu filho depende de:

1. Introduzir as correias de entre pernas nos orifícios apropriados para o seu filho.
2. Prender devidamente o seu filho ao assento de segurança.
3. Escolher o local mais adequado para instalar o assento de segurança no seu veículo.
4. Colocar e fixar bem o cinto de segurança do veículo.

upotrebe ili održavanja. Kad nas kontaktirate, pripremite broj modela proizvoda i mjesto proizvodnje (i datum), tako da vam možemo efikasno pomoći. Ti brojevi nalaze se na naljepnici s donje strane dječje sjedalice.

Priručnik čuvajte u prorezu ispod nagibne poluge. Također morate pročitati priručnik za korisnika automobila.

Sigurnost djeteta ovisi o sljedećim stavkama:

1. Umetanju traka pojasa u proreze prikladne za vaše dijete.
2. Pravilnom vezivanju djeteta u dječjoj sjedalici.
3. Odabiru odgovarajućeg mjesta za dječju sjedalicu u vašem vozilu.
4. Pravilnom provlačenju i pričvršćivanju sigurnosnog pojasa vozila.

VAŽNO UPOZORENJE

1. Ovo je „univerzalna“ dječja sjedalica. Odborena je na temelju Uredbe br. 44, serije amandmana 4, za opću upotrebu u vozilima i odgovara većini, mada ne i svim, automobilskim sjedalima.

3. This child restraint has been classified as "Universal" under more stringent conditions than those which applied to earlier designs which do not carry this notice.
4. If in doubt, consult either the child restraint manufacturer or the retailer.
5. Only suitable if the approved vehicles are fitted with 3 point/static/ with retractor safetybelts, approved to UN/ECE Regulation No. 16 or other equivalent standards.

DO NOT use another manufacturer's seat cover with this child restraint. See your retailer for Graco replacement parts only.

DO NOT USE in any configuration not shown in the instructions.

DO NOT use alternative load-bearing points not shown in these instructions.

NEVER PLACE THIS CHILD RESTRAINT IN A VEHICLE SEATING LOCATION THAT HAS A FRONT AIR BAG. If an air bag inflates, it can hit the child and child restraint with

3. Choisir un emplacement approprié pour le dispositif de retenue pour enfants dans votre véhicule.
4. Faire suivre le trajet adéquat et bien fixer la ceinture de sécurité du véhicule.

MISE EN GARDE IMPORTANTE

1. Ceci est un dispositif de retenue pour enfants «Universal». Il est homologué par la Réglementation n°44, série d'amendements 04, pour un usage général dans les véhicules, et il convient pour la plupart des sièges de voiture, mais pas tous.
2. Un montage correct est probable si le constructeur du véhicule a déclaré dans le manuel du véhicule que ce véhicule est en mesure d'accepter un dispositif de retenue pour enfants « Universal » pour cette tranche d'âge.
3. Ce dispositif de retenue pour enfants a été classé comme « Universal » sous des conditions plus rigoureuses que celles qui s'appliquaient aux modèles antérieurs qui ne portent pas cette notice.

- 04, per l'utilizzo universale nei veicoli, ed è adatto alla maggior parte dei sedili di veicoli, ma non a tutti.
2. È possibile la corretta installazione se il produttore del veicolo ha dichiarato nel manuale di istruzioni che il veicolo è in grado di accettare un sistema di ritenuta di tipo "universale" per bambini di questa fascia di età.
3. Questo sistema di ritenuta è stato classificato di tipo "universale" in base a disposizioni più rigorose rispetto a quelle applicate a modelli precedenti che non recano la presente avvertenza.
4. In caso di dubbi, contattare il fabbricante o il venditore del seggiolino.
5. Adatto solo se i veicoli approvati sono dotati di cinture di sicurezza ritrattabili e statiche a tre punti, approvate dal Regolamento UN/ECE n. 16 o da altri standard equivalenti.

NON utilizzare il copra sedile d'un marchio diverso con il seggiolino asportabile. Chiedere al negoziante per i pezzi di ricambio solo Graco.

- كرسي أمان الطفل هذا ضمن "التصنيف العام لأنظمة الحماية في السيارات في ظل ظروف أكثر صرامة من تلك التي طبقت التي لا تحمل هذا الإشعار في وقت سابق على التصميمات. إذا كانت لديك أي شكوك فيرجى الاتصال بالشركة المصنعة أو الموزع.
- يتناسب هذا الكرسي مع السيارة إذا كانت مجهزة بنظام حزام أمان من 3 نقاط ثابت أو مزود بألية سحب، كما اعتمد هذا الكرسي وفقاً لتنظيمات رقم UN/ECE تم 16 أو ما يعادلها من معايير أخرى 16.

لا تستخدم غطاء كرسي من تصنيع شركة أخرى مع كرسي أمان الطفل هذا. راجع البائع للحصول على قطع غيار Graco فقط.

لا تستخدم الكرسي في أي تطبيق غير موضح في التعليمات.

لا تستخدم نقاط تحميل غير تلك الموضحة في التعليمات.

يحذر وضع كرسي أمان الطفل هذا على مقعد سيارة مواجه لوسادة هوائية أمامية.

4. Colocar y asegurar correctamente el cinturón de seguridad del asiento.

ADVERTENCIA IMPORTANTE

1. Este asiento de seguridad infantil es "Universal". Está aprobado según Norma europea ECE-R 44.04, para uso general en vehículos y será posible utilizarlo en la mayoría de asientos de automóviles, aunque no en todos.
2. El asiento de seguridad infantil podrá instalarse correctamente si el fabricante del vehículo indica, en el manual de uso del vehículo, que permite el uso de un asiento de seguridad infantil "Universal" para este grupo de edad.
3. Este asiento de seguridad infantil está clasificado como "Universal" según condiciones más exigentes que las utilizadas para clasificar anteriores diseños que no llevan este aviso.
4. En caso de duda, póngase en contacto con el fabricante del asiento de seguridad infantil o con el detallista donde lo adquirió.

3. Einen geeigneten Platz für den Autokindersitz in Ihrem Fahrzeug wählen
4. Den Gurt Ihres Fahrzeugs richtig führen und sichern.

WICHTIGE WARNUNG

1. Dieser Autokindersitz ist ein "universelles" Rückhaltesystem für Kinder, das nach Regelung 44.04 bzw. deren Ergänzungen für den allgemeinen Gebrauch in Fahrzeugen zugelassen ist und auf die meisten, aber nicht auf alle Autositze passt.
2. Von einer korrekten Passform kann ausgegangen werden, wenn der Fahrzeughersteller in der Gebrauchsanleitung für Ihr Kfz erklärt hat, dass das Fahrzeug für einen "universellen" Autokindersitz für diese Altersgruppe geeignet ist.
3. Dieser Autokindersitz wurde nach strengeren Bedingungen als "Universal" klassifiziert als Modelle, die nach älteren Versionen der Norm geprüft wurden und nicht diesen Hinweis tragen.

WAARSCHUWING

1. Dit is een "Universeel" kinderstoeltje. Het is goedgekeurd volgens voorschrift nummer 44, 04 verbeterde serie, voor algemeen gebruik in auto's, en past op de meeste (maar niet autoostoeltje).
2. Wanneer de autoproducent in de handleiding van de auto verklaart dat de auto een "Universeel" kinderstoeltje voor deze leeftijdsgroep kan opnemen, hebt u uiteraard meer kans dat het stoeltje exact past.
3. Dit kinderstoeltje is geclassificeerd als "Universeel" onder meer strikte condities dan de condities voor eerdere ontwerpen die deze vermelding niet dragen.
4. Raadpleeg bij twijfel producent of verkoper van het kinderstoeltje.
5. Uitsluitend geschikt wanneer de goedgekeurde auto's zijn uitgerust met driepunts veiligheids gordels / statische veiligheids gordels / gordels met span- en oprolmechanisme, goedgekeurd volgens UN/

AVISO IMPORTANTE

1. Trata-se de um assento de segurança "Universal" para controlo e protecção das crianças. Foi aprovado para a série de emendas ao Regulamento N° 44, 04 e destina-se ao uso geral em veículos automóveis, podendo ajustar-se à maior parte das viaturas, embora com algumas excepções.
2. Espera-se que a adaptação possa ser feita sem dificuldade, se o fabricante do veículo tiver declarado no respectivo manual de instruções que o veículo em questão está preparado para aceitar a instalação do assento de segurança "Universal" referente a um determinado grupo etário.
3. Este assento de segurança para crianças foi classificado como "Universal" de baixo de condições mais estritas do que aquelas a que foram submetidos os modelos mais antigos, os quais não vão acompanhados desta notificação.
4. Em caso de dúvida, consultar ou o fabricante

2. Vjerojatno će točno odgovarati ako je proizvođač vozila u priručniku naglasio da vozilo može primiti „univerzalni“ zaštitni sustav za dijete ove dobne skupine.
3. Dječja sjedalica klasificirana je kao "univerzalna" pod uvjetima strožim od onih primjenjivanih na ranije dizajne koji ne nose ovu oznaku.
4. Ako niste sigurni, obratite se proizvođaču dječje sjedalice ili prodavaču.
5. Prikladno je samo ako su odobrena vozila opremljena sa sigurnosnim pojasevima s uporištem u 3 točke/ statičkim sigurnosnim pojasevima/sigurnosnim pojasevima sa zatezačem sukladno Uredbi UN/ ECE br. 16 ili drugim ekvivalentnim normama.

NEMOJTE KORISTITI navlaku nekog drugog proizvođača za ovu dječju sjedalicu. Od svog prodavača tražite samo zamjenske dijelove marke GRACO.

NE KORISTITE u konfiguracijama koje nisu prikazane u uputama.

great force and cause serious injury or death to your child. Refer to your vehicle owner's manual for information about side air bags and child restraint installation.

According to accident statistics, CHILDREN ARE SAFER WHEN PROPERLY RESTRAINED IN REAR VEHICLE SEATING POSITIONS, RATHER THAN FRONT SEATING POSITIONS.

For a vehicle with a front passenger air bag, refer to your vehicle owner's manual as well as these instructions for child restraint installation.

NEVER LEAVE YOUR CHILD UNATTENDED.

NEVER LEAVE A Child restraint UNSECURED IN YOUR VEHICLE. An unsecured child restraint can be thrown around and may injure occupants in a sharp turn, sudden stop or crash. Remove it or make sure that it is securely belted in the vehicle.

4. En cas de doute, consultez soit le fabricant du dispositif de retenue pour enfants, soit le distributeur. 5. Il convient uniquement si les véhicules homologués sont équipés de ceintures de sécurité 3 points/ statiques/ avec enrouleur, homologuées par la Réglementation ONU/CEE n° 16 ou par des normes équivalentes.

NE PAS utiliser une housse d'un autre fabricant avec ce siège d'appoint. Demandez à votre détaillant des pièces de rechange Graco seulement.

Ne pas installer dans une configuration différente de ce qui est illustré dans les instructions.

NE PAS utiliser d'autres points porteurs que ceux qui sont montrés dans ces instructions.

N'INSTALLEZ JAMAIS CE DISPOSITIF DE RETENUE POUR ENFANTS SUR UN SIEGE DE VEHICULE DEVANT LEQUEL SE TROUVE UN AIRBAG FRONTAL.

Non usarlo in modi diversi da quelli indicati nelle istruzioni.

NON usare alternative portanti punti non dimostrato in queste manual di istruzioni.

NON COLLOCARE IL SEGGIOLINO SU UN SEDILE PROVISTO DI AIRBAG FRONTALE. Se l'airbag si gonfia, potrebbe causare un colpo violento e una pressione eccessiva sul seggiolino, causando lesioni gravi o anche fatali al bambino. Far riferimento al manuale del veicolo per ulteriori informazioni sugli airbag e sull'installazione di dispositivi di ritenuta per bambini.

In base alle statistiche relative agli incidenti, I BAMBINI SONO PIÙ SICURI QUANDO SONO TRATTENUTI CORRETTAMENTE SUI SEDILI POSTERIORI E NON SUI SEDILI ANTERIORI.

In caso di veicolo con airbag frontale del passeggero, per l'installazione del dispositivo di ritenuta far riferimento

في حالة انتقاع الوسادة الهوائية، يمكن للوسادة الاصطناعية بالطفل وبكرسي أمان الطفل بقوة مفردة مما قد يؤدي إلى حدوث إصابة بالغة أو وفاة الطفل. راجع دليل مالك السيارة للحصول على معلومات حول الوسائد الهوائية الجانبية وتركيب كرسي أمان الطفل.

وفقاً لإحصاءات الحوادث، يكون الأطفال أكثر أماناً عند ربطهم في المقاعد الخلفية للسيارة بدلاً من المقاعد الأمامية.

بالنسبة للسيارة المجهزة بوسادة هوائية أمامية أمام الراكب، فيرجى مراجعة دليل مالك السيارة وأيضاً هذه التعليمات لمعرفة كيفية تركيب كرسي أمان الطفل.

بحذر ترك طفلك دون مراقبة.

بحذر ترك كرسي أمان الطفل داخل السيارة دون إحكام تثبيته. يمكن لكرسي أمان الطفل غير المثبت بإحكام أن يتقلب وقد يتسبب في إصابة الراكب نتيجة منعطف حاد أو توقف مفاجئ أو حادث. فك الكرسي وأزله عن السيارة أو احكم تثبيته بحزام أمان السيارة.

5. Su uso queda limitado a vehículos que estén equipados con cinturones de seguridad estáticos de 3 puntos con retractor homologados según norma UN/ECE Reg. No. 16 u otros estándar equivalentes.

NO use la funda para el asiento de otro fabricante en este asiento portátil. Consulte solamente a su representante de Graco para obtener repuestos.

NO USE el asiento en ninguna configuración que no se indique en las instrucciones.

NO USE metodos alternativos, no mostrados en el manual, para llevar el asiento.

NO COLOQUE NUNCA ESTE ASIENTO DE SEGURIDAD INFANTIL EN ASIENTOS DEL VEHICULO QUE DISPONGAN DE AIRBAG DELANTERO. En caso de inflarse el airbag podría golpear al niño y al asiento de seguridad infantil con mucha fuerza y provocar daños de gravedad al niño o su muerte. Consulte la información sobre airbags laterales e instalación

4. Bei Rückfragen wenden Sie sich bitte an den Hersteller des Autokindersitzes oder an den Händler. 5. Der Autokindersitz ist nur geeignet, wenn die zugelassenen Fahrzeuge nach UN/ECE Regelung Nr. 16 oder anderen äquivalenten Normen zugelassen und mit 3 Punkt- Automatik- oder Statischsicherheitsgurten ausgestattet sind.

Benutzen Sie die Sitzschale in keiner Art und Weise, die nicht in der Anleitung beschrieben ist.

Benutzen Sie KEINE nicht in dieser Anleitung gezeigten alternativen tragenden Punkte.

WÄHLEN SIE FÜR DIE MONTAGE DIESES AUTOKINDERSITZES NUR EINEN SITZPLATZ, VOR DEM KEIN AIRBAG INSTALLIERT IST. Wenn sich ein Airbag aufbläst, kann er das Kind und den Autokindersitz mit großer Wucht treffen und zu schwerwiegenden Verletzungen oder

ECE voorschrift nummer 16 of andere gelijkwaardige standaards.

GEbruik NIET de bekleding van een andere fabrikant in dit kindertzitje. Gebruik alleen onderdelen van Graco, die bij uw leverancier verkrijgbaar zijn.

GEbruik HET ZITJE NIET op een manier die niet in de handleiding staat beschreven.

GEbruik DE AUTOSTOEL nooit op een andere manier dan voorgeschreven.

PLAATS DIT KINDERSTOELTJE NOOIT OP EEN AUTOSTOEL MET EEN FRONTAIRBAG ERVÓÓR. De airbag kan bij het actief worden het kind en het kinderstoeitje met grote kracht raken en het kind de dood of ernstig letsel bezorgen. Raadpleeg de gebruikershandleiding voor de auto voor informatie over zijairbags en het installeren van kinderstoeitjes.

Volgens statistieken van ongelukken ZIJN KINDEREN VEILIGER WANNEER ZE

ou o revendedor do assento de segurança para crianças.

5. Só é adaptável se os veículos automóveis aprovados estiverem equipados com um retractor de cinto de segurança de 3 pontos estáticos aprovado para o Regulamento UN/ECE Nº 16 ou padrões equivalentes.

NÃO USE capas de assento de outros fabricantes com este meio auxiliar. Consulte a loja onde comprou o produto para obter peças de reposição.

NÃO USE em nenhuma configuração que não tenha sido mostrada nas instruções.

NÃO USE pontos alternativos para suportar cargas não mostrados nestas instruções.

NUNCA COLOQUE ESTE ASSENTO DE SEGURANÇA NUM ASSENTO DO VEÍCULO QUE ESTEJA EQUIPADO COM AIRBAG FRONTAL. Se o airbag for accionado, pode atingir a criança e o assento de segurança com grande violência e pode

NE upotrebljavajte alternativne točke opterećenja koje nisu navedene u ovim uputama.

DJEČJU SJEDALICU NIKADA NE POSTAVLJAJTE NA ONA MJESTA U VOZILU KOJA SU

SPRIJEDA OPREMLJENA ZRAČNIM JASTUKOM. If an air bag inflates, it can hit the child and child restraint with Ako se zračni jastuk napuše, može velikom snagom udariti dijete i dječju sjedalicu te prouzročiti teške ozljede ili smrt djeteta. Informacije o bočnim zračnim jastucima i postavljanju dječje sjedalice potražite u priručniku za korisnika vozila.

Prema statistikama nezgoda, DJECA SU SIGURNIJA KADA SU PRAVILNO OSIGURANA NA STRAŽNIM SJEDALIMA VOZILA, NEGO NA PREDNIM SJEDALIMA.

Za vozila s prednjim zračnim jastukom za putnika, prilikom montaže sjedalice slijedite kako upute za vozilo tako i ove upute za montažu sjedalice.

NIKADA NE OSTAVLJAJTE DIJETE BEZ NADZORA.

NEVER LEAVE LUGGAGE or other objects unsecured in a vehicle, they are liable to cause injuries in the event of a collision.

REPLACE THE Child restraint AFTER AN ACCIDENT OF ANY KIND. An accident can cause damage to the child restraint that you cannot see.

DO NOT MODIFY YOUR Child restraint or use any accessories or parts supplied by other manufacturers.

NEVER USE Child restraint IF IT HAS DAMAGED OR MISSING PARTS. DO NOT use a cut, frayed or damaged child restraint harness or vehicle seat belt.

THE RIGID ITEMS AND PLASTIC PARTS of this child restraint must be so located and installed that they are not liable, during everyday use of the vehicle, to become trapped by a movable seat or in a door of a vehicle.

THE Child restraint CAN BECOME VERY HOT IF LEFT IN THE SUN. Contact with these parts can burn your child's skin. Always touch

Car si l'airbag se gonfle, il risque de heurter avec une grande vigueur l'enfant et le dispositif de retenue pour enfants, et causer de graves blessures à votre enfant, voire même sa mort. Référez-vous au manuel d'utilisation de votre véhicule pour plus d'informations sur les airbags latéraux et l'installation des dispositifs de retenue pour enfants

D'après les statistiques sur les accidents, LES ENFANTS SONT PLUS EN SECURITE LORSQU'ILS SONT ATTACHÉS COMME IL FAUT SUR UN DISPOSITIF DE RETENUE INSTALLÉ SUR UN SIEGE ARRIERE DU VEHICULE PLUTOT QUE SUR LE SIEGE AVANT.

Si votre véhicule a un airbag pour passager avant, référez-vous au manuel d'utilisation de votre véhicule et pas seulement à ces instructions d'installation du dispositif de retenue pour enfants.

NE LAISSEZ JAMAIS VOTRE ENFANT SANS SURVEILLANCE.

anche al manuale della veicolo, oltre alle istruzioni contenute in questo manuale.

MAI LASCIARE IL TUO BAMBINO solo.

NEL VEICOLO NON LASCIARE MAI UN SEGGIOLINO NON FISSATO. Un dispositivo di ritenuta non fissato può essere sbalzato in qualsiasi direzione e causare lesioni agli occupanti in caso di sterzata brusca, frenata improvvisa o incidente. Accertarsi che il seggiolino nel veicolo sia correttamente allacciato o rimosso.

NON LASCIARE MAI BAGAGLI o altri oggetti non fissati nel veicolo, poiché potrebbero causare lesioni nel caso di incidenti.

SOSTITUIRE IL SEGGIOLINO DOPO UN INCIDENTE DI QUALSIASI TIPO.

Un incidente può causare danni invisibili al seggiolino. NON MODIFICARE IL SEGGIOLINO né usare parti o accessori di altri produttori.

NON USARE MAI UN

يحذر ترك المقابض أو الأمتعة داخل السيارة دون شد وثاقها فهي مسؤولة عن حدوث الإصابات في حالة التصادم.

استبدل كرسي أمن الطفل بعد وقوع أي حادث من أي نوع. يمكن للحادث إحداث تلفيات بكرسي أمن الطفل لا يمكنك رؤيتها.

لا تحاول تعديل كرسي أمن الطفل ولا تستخدم كماليات أو أجزاء مزودة من قبل شركات مصنعة أخرى.

يحذر استخدام كرسي أمن الطفل في حالة وجود أجزاء تالفة أو مفقودة. لا تستخدم مجموعة ربط كرسي أمن الطفل في حالة وجود قطع أو اهتزاز أو تلف ونفس الشيء بالنسبة لحزام أمن السيارة.

العناصر الصلبة والأجزاء البلاستيكية الموجودة في كرسي أمن الطفل يجب وضعها وتركيبها بعناية بحيث لا تتسبب في إعاقة مقعد متحرك أو باب السيارة خلال الاستخدام اليومي للسيارة.

de asientos de seguridad infantiles que se proporciona en el Manual de uso de su vehículo.

Según las estadísticas sobre accidentes, LOS NIÑOS VIAJAN MÁS SEGUROS CUANDO ESTÁN CORRECTAMENTE ASEGURADOS EN EL ASIENTO TRASERO DEL VEHÍCULO EN VEZ DE ESTARLO EN EL ASIENTO DELANTERO.

En vehículos que dispongan de airbag frontal para el acompañante, consulte el Manual de uso del vehículo además de estas instrucciones para la instalación del asiento de seguridad infantil.

NUNCA DEJE AL NIÑO SOLO.

NO VIAJE NUNCA CON UN ASIENTO DE SEGURIDAD INFANTIL SIN ASEGURAR. Si el asiento de seguridad infantil no está asegurado al vehículo puede salir despedido en el interior del automóvil y provocar daños a sus ocupantes en caso de realizar un giro o parada brusca o si se produce un accidente. Retirelo o asegúrese de

zum Tod Ihres Kindes führen. Informationen über Seitenairbags und die Installation von Autokindersitzen finden Sie in der Bedienungsanleitung Ihres Fahrzeugs.

Laut Unfallstatistiken, SIND KINDER AUF DER HINTEREN SITZBANK SICHERER ALS IN DER VORDEREN.

Wenn Ihr Fahrzeug über Beifahrerairbags verfügt, schlagen Sie bitte in der Bedienungsanleitung Ihres Fahrzeugs und in dieser Anleitung nach.

LASSEN SIE IHR KIND NIEMALS UNBEAUFICHTIGT.

LASSEN SIE EINEN AUTOKINDERSITZ NIEMALS UNGESICHERT IN IHREM FAHRZEUG. Ein ungesicherter Kindersitz kann herum geschleudert werden und Passagiere bei scharfen Kurven, starken Bremsmanövern oder im Fall eines Unfalls verletzen. Nehmen Sie den Autokindersitz aus dem Fahrzeug oder fixieren Sie ihn ordnungsgemäß.

OP DE JUISTE WIJZE ZIJN BEVESTIGD OP EEN LOCATIE OP DE ACHTERBANK IN PLAATS VAN OP EEN VOORBANK.

Voor een auto met een frontairbag raadpleegt u de gebruikershandleiding voor auto, maar ook de instructies voor het installeren van kinderstoeltjes.

LAAT HET KIND NOOIT ZONDER TOEZICHT ACHTER.

LAAT HET KIND NOOIT ZONDER TOEZICHT IN DE AUTO. Een kinderstoeltje dat niet goed is bevestigd, kan bij een scherpe bocht, plotselinge stop of een ongeluk worden geprojecteerd of gaan schuiven, glijden, rollen en andere. Verwijder het stoeltje of zorg ervoor dat het goed met riemen is vastgemaakt in de auto

LAAT NOOIT BAGAGE of andere voorwerpen los in een auto, want deze kunnen bij een botsing letsel veroorzaken.

VERVANG HET KINDERSTOELTJE

causar lesões graves ou a morte da criança. Consulte o manual do proprietário do veículo para obter informações acerca de airbags laterais e da instalação de assentos de segurança infantis.

Segundo as estatísticas de acidentes, AS CRIANÇAS ESTÃO MAIS SEGURAS QUANDO ESTÃO DEVIDAMENTE SENTADAS COM O CINTO AFIVELADO NOS ASSENTOS TRASEIROS DO VEÍCULO DO QUE NOS ASSENTOS DIANTEIROS.

Para um veículo cujo assento frontal está equipado com airbag, consulte o manual do proprietário do seu veículo, bem como estas instruções para a instalação do assento de segurança para criança.

NUNCA DEIXE O SEU FILHO DESACOMPANHADO.

NUNCA DEIXE FICAR NO SEU VEÍCULO UM ASSENTO DE SEGURANÇA DESAMARRADO. Um assento de segurança desamarrado pode tombar de um lado para o outro e pode magoar os ocupantes na eventualidade de uma mudança de direcção brusca, de uma paragem súbita ou

Dječju sjedalicu NIKADA NE OSTAVLJATE NEPRIČVRŠČENU U VOZILU. Nepričvrščena dječja sjedalica može se nekontrolirano pomaknuti i ozlijediti putnike prilikom oštrog skretanja, naglog zaustavljanja ili sudara. Izvadite je ili se uvjerite da je sigurno vezana u vozilu.

NIKADA NE OSTAVLJAJTE PRTLJAGU ili druge predmete nepričvrščene u vozilu jer mogu prouzročiti ozljede u slučaju sudara. ZAMIJENITE dječju sjedalicu NAKON SVAKE NEZGODE. Nesreća može na dječjoj sjedalici prouzročiti oštećenje koje nije lako vidljivo.

NE VRŠITE PREINAKE NA SJEDALICI niti koristite dodatke ili dijelove drugih proizvođača.

NIKADA NE KORISTITE sjedalicu AKO JE OŠTEĆENA ILI JOJ NEDOSTAJU DIJELOVI. NEMOJTE koristiti zasječene, poderane ili oštećene pojaseve sjedalice ili takav sigurnosni pojas vozila.

the surface of any metal or plastic parts before putting your child in the child restraint.

NEVER GIVE THIS Child restraint to someone else without also giving them this manual.

NEVER USE A SECOND-HAND Child restraint or a child restraint whose history you do not know.

NEVER USE THIS Child restraint without the armrests attached to the base.

THIS CHILD RESTRAINT CONFORMS to the European Regulation R44-04 for Group 1, Group 2, Group 3 (9-36kg)

Care and Maintenance

- Continuous use of child restraint may cause damage to vehicle seat. Use a towel or thin blanket to protect upholstery.
- Metal and plastic parts: clean with mild soap and cool water. No bleach or detergents.

NE LAISSEZ JAMAIS UN DISPOSITIF DE RETENUE POUR ENFANTS NON FIXÉ DANS VOTRE VEHICULE. Un dispositif de retenue pour enfants non fixé

peut être projeté vers tous les côtés et peut blesser les passagers en cas de virage serré, d'arrêt brutal ou de collision. Enlevez-le du véhicule ou assurez-vous qu'il soit solidement attaché au véhicule par la ceinture.

NE JAMAIS LAISSER DE BAGGAGE ou autre objets non fixés, ils pourraient être cause de blessures lors d'un choc par exemple.

REEMPLACER LE SIEGE REHAUSSEUR APRES UN ACCIDENT. Un accident pourrait endommager le rehausseur d'une manière indétectable.

NE FAIRE aucune modification non autorisée sur le siège rehausseur. N'UTILISEZ PAS d'accessoires ou des pièces fournis par d'autres fabricants.

NE JAMAIS UTILISER DE REHAUSSEUR AYANT ETE ENDOMMAGE OU AUQUEL IL MANQUE DES PIECES. NE PAS utiliser des morceaux de ceinture de véhicule.

SEGGIOLINO DANNEGGIATO O CON PARTI MANCANTI. NON usare cinture di sicurezza tagliate, sfilacciate o danneggiate.

GLI ELEMENTI RIGIDI E LE PARTI IN PLASTICA di questo sistema di ritenuta devono essere collocati e installati, per l'uso quotidiano del veicolo, in modo da non trovarsi intrappolati da un seggiolino amovibile o dalla porta di un veicolo.

IL SEGGIOLINO PUÒ RISCALDARSI SE LASCIATO AL SOLE. Il contatto con queste parti può ustionare la pelle di un bambino. Toccare sempre la superficie delle parti di metallo e di plastica prima di mettere il bambino nel seggiolino.

NON DARE MAI QUESTO SEGGIOLINO a qualcun'altro senza il presente manuale.

NON USARE MAI UN SEGGIOLINO DI SECONDA MANO oppure uno di cui non si conosce la provenienza.

NON USARE MAI QUESTO SEGGIOLINO senza che i braccioli siano attaccati alla base.

قد يصبح كرسي أمان الطفل ساخناً جداً في حالة تركه معرضاً لأشعة الشمس. مما يترتب عليه حدوث حروق لبشرة طفلك عند ملامسة هذه الأجزاء الساخنة. المس دائماً سطح الأجزاء المعدنية وال بلاستيكية قبل وضع طفلك في كرسي أمان الطفل.

يحذر إعطاء كرسي أمان الطفل إلى شخص آخر دون إعطائه هذا الدليل.

يحذر استخدام كرسي أمان طفل مستعمل أو كرسي أمان طفل قديم لا تعرف تاريخه.

يحذر استخدام كرسي أمان الطفل هذا دون تركيب مسند الذراع في القاعدة.

يتوافق كرسي أمان لطفل مع اللانحة الأوروبية R44-04 للمجموعة 1 والمجموعة 2 والمجموعة 3 (9 إلى 36 كغم)

العناية والصيانة
• الاستخدام المستمر للكرسي أمان الطفل قد يسبب تلفاً في مقعد السيارة. استخدم منشفة أو بطنية رقيقة لحماية التنجيد.

que está correctamente asegurado con las correas al vehículo

NUNCA DEJE EQUIPAJE u otros objetos sin asegurar en un vehículo, podrían causar lesiones en caso de un accidente.

REPLACE EL asiento para niños DESPUÉS DE UN ACCIDENTE DE CUALQUIER TIPO. Un accidente puede causar daños no visibles en el asiento para niños.

NO MODIFIQUE el asiento para niños ni use ningún accesorio o pieza proporcionados por otros fabricantes.

NUNCA USE UN ASIENTO PARA NIÑOS AL QUE LE FALTEN PIEZAS O LAS TENGA DAÑADAS. NO use un cinturón de seguridad cortado, desgastado o dañado.

LAS PARTES RIGIDAS Y LAS PARTES EN PLÁSTICO de este asiento para bebés deben estar instalados de tal manera que no sean susceptibles a golpes causados por el uso diario del vehículo sea por otro asiento móvil o por la puerta del vehículo entre otros.

LASSEN SIE KEIN GEPÄCK oder andere lose Gegenstände ungesichert in Ihrem Fahrzeug liegen, da hierdurch bei einem plötzlichen Aufprall Verletzungen verursacht werden können.

NACH EINEM UNFALL MUSS DIE SITZSCHALE ERSETZT WERDEN. Nach einem Unfall können an der Sitzschale Beschädigungen auftreten, die nicht unbedingt erkennbar sind.

JEDE VERÄNDERUNG AN DER SITZSCHALE IST UNTERSAGT. Verwenden Sie weder Zubehör noch Teile von anderen Herstellern.

BENUTZEN SIE IHRE SITZSCHALE NICHT, WENN TEILE BESCHÄDIGT SIND ODER FEHLEN. Der Fahrzeugsicherheitsgurt DARF NICHT gerissen, ausgefranst oder beschädigt sein.

DIE STEIFEN TEILE UND KUNSTSTOFFTEILE dieses Kinderrückhaltesystems müssen so angebracht und installiert werden, dass sie beim täglichen Gebrauch im Fahrzeug nicht in einem

NA EEN ONGEVAL, VAN WELKE AARD DAN OOK. Een ongeluk kan onzichtbare schade aan het kindertzijte veroorzaken.

BRENG GEEN VERANDERINGEN AAN IN UW KINDERZITJE en gebruik geen accessoires of onderdelen van andere fabrikanten.

GEBUIK HET KINDERZITJE NOOIT ALS HET BESCHADIGD IS OF ALS ER ONDERDELEN MISSEN. GEBUIK GEEN ingescheurde, versleten of beschadigde kindergordeltjes of autogordels.

DE HARDE DELEN EN PLASTIC ONDERDELEN van dit kindertzijte moeten zo geplaatst en geïnstalleerd zijn dat ze tijdens het dagelijkse gebruik van het voertuig niet beklemd kunnen raken door een beweegbare autostoel of een autodeur.

HET KINDERZITJE KAN ALS HET LANGDURIG IN DE ZON WORDT GEPLAATST ZEER HEET WORDEN. Contact met deze hete onderdelen kan brandwonden op de huid van uw kind veroorzaken. Raak altijd het oppervlak van de metalen of plastic onderdelen

de uma colisão. Retire-o ou assegure-se que está devidamente afivelado ao veículo.

NUNCA DEIXE BAGAGEM ou outros objectos soltos em um veículo, eles estão propensos a causar ferimentos no caso de uma colisão.

SUBSTITUA O ASSENTO PARA CRIANÇAS DEPOIS DE UM ACIDENTE QUALQUER TIPO. Um acidente pode causar danos ao assento para crianças que podem passar despercebidos.

NÃO MODIFIQUE SEU ASSENTO PARA CRIANÇAS nem use qualquer acessório ou peça fornecida por outro fabricante.

NUNCA USE O ASSENTO PARA CRIANÇAS SE ESTIVER COM DEFEITO OU FALTANDO PEÇAS. NÃO use cintos de segurança cortados, gastos ou defeituosos.

AS PARTE RÍGIDAS E AS PEÇAS DE PLÁSTICO deste assento para crianças devem estarem em posição e instaladas de forma a não ficarem presas devido a um assento móvel ou numa

KRUTI DIJELOVI I PLASTIČNI DIJELOVI dječje sjedalice moraju se smjestiti i postaviti na takav način da nisu podložni da ih tijekom svakodnevnne upotrebe vozila zarobe pokretna sjedala ili vrata vozila.

Sjedalica SE MOŽE JAKO ZAGRIJATI AKO SE OSTAVI NA SUNCU. Kontakt s vrućim dijelovima može prouzročiti opekline na dječjoj koži. Uvijek dotaknite površinu svakog metalnog ili plastičnog dijela prije nego stavite dijete u je.

Ovu dječju sjedalicu NIKADA NE PROSLJEĐUJTE nekome drugome bez ovog priručnika.

NIKADA NEMOJTE KORISTITI RABLJENU dječju sjedalicu ili sjedalicu čiju povijest ne znate.

NIKADA NE KORISTITE ovu dječju sjedalicu bez oslonaca za ruke pričvršćenih na bazu.

OVA DJEČJA SJEDALICA SUKLADNA JE Europskoj uredbi R44-04 za Grup 1, Grup 2, Grup 3 (9-36 kg)

Briga i održavanje
• Stalna uporaba dječje sjedalice može prouzročiti oštećenje automobilskog

- FROM TIME TO TIME CHECK YOUR Child restraint for worn parts, torn material and stitching. If damage is found, DO NOT try to modify the child restraint. Replace the child restraint.
- DO NOT USE Child restraint without its cover.

LES PARTIES RIIGIDES ET LES PIECES EN PLASTIQUE de cette retenue pour enfants doivent être situés et installés ou ils ne sont pas susceptibles d'être endommagé, au cours de l' utilisation quotidienne du véhicule, par un siège mobile ou dans une porte d'un véhicule.

LE REHAUSSEUR POURRAIT DEVENIR BRULANT SI IL ETAIT LAISSE AU SOLEIL. Votre enfant risquerait d'être brûlé. Vérifier avant de mettre l'enfant dans son siège.

NE JAMAIS DONNER CE SIEGE REHAUSSEUR sans cette notice.

NE JAMAIS UTILISER de siège rehausseur dont vous ne connaissez pas l'histoire.

NE JAMAIS UTILISER CE REHAUSSEUR sans les accoudoirs.

CE DISPOSITIF DE RETENUE POUR ENFANTS EST CONFORME à la Réglementation Européenne R4404 pour le Groupe 1 (9-18 kg).

QUESTO DISPOSITIVO DI RITENUTA PER BAMBINI È CONFORME alla Normativa Europea R44-04 per il Gruppo 1 (9-18 kg).

Cura e manutenzione

- L'USO CONTINUO DEL SEGGIOLINO POTREBBE CAUSARE DANNI AL SEDILE DELL'AUTOVEICICOLO. Usare un asciugamano o una coperta sottile per proteggere il rivestimento del sedile.
- PARTI DI METALLO E DI PLASTICA: pulire con sapone neutro e acqua fredda. Non usare candeggina o detersivi.
- DI TANTO IN TANTO CONTROLLARE IL SEGGIOLINO per verificare che non presenti parti consumate, materiale o impunture strappate. In caso siano presenti deterioramenti o rotture, NON tentare di modificare il seggiolino, occorre sostituirlo.
- NON USARE IL SEGGIOLINO senza la sua fodera.

الأجزاء المعدنية والبلاستيكية: تنظيف بصابون معتدل وماء بارد. لا تستخدم مبيض أو منظف.

من وقت لآخر، افحص كرسي أمان الطفل للتحقق من عدم وجود أجزاء بالية أو مواد ممزقة أو خيطة مقطوعة. في حالة وجود تلفيات، لا تحاول تعديل كرسي أمان الطفل. استبدل كرسي أمان الطفل.

لا تستخدم كرسي أمان الطفل دون استخدام غطاء الكرسي.

EL ASIENTO PARA NIÑOS PUEDE CALENTARSE MUCHO SI SE DDEJA AL SOL. El contacto con estas piezas puede quemar la piel de su niño. Siempre toque la superficie de cualquier pieza metálica o de plástico antes de colocar a su niño en el asiento para niños.

NUUNCA DDE ESTE asientoASIENTO paraPARA niñosNIÑOS a otra persona sin darles también este manual. NUUNCA UuSE UuN SEGUUNdA MANO ni un asiento para niños cuya historia no conoce.

ESTE ASIENTO DE SEGURIDAD INFANTIL CUMPLE la norma europea R-44.04 para el Grupo 1 (9-18kg).

Cuidado y mantenimiento

- EL UuSO CONTINUuO DdEIL asientoASIENTO paraPARA niNIÑOSOS PODdRÁ CAUuSAR DdAÑOS AL ASIENTO DdEL VvEHhíCUuL.O. Use una toalla o una manta fina para proteger el tapizado.
- PIEZAS METÁLICAS Yy DdE

herausnehmbaren Sitz oder in der Fahrzeughür hängen bleiben können.

DIE SITZSCHALE KANN DURCH SONNENEINSTRALHUNG SEHR HEISS WERDEN. Ihr Kind kann sich durch Kontakt mit diesen Teilen die Haut verbrennen. Bevor Sie Ihr Kind in die Sitzschale setzen, vergewissern Sie sich immer, dass die Oberfläche der Metall- oder Plastikteile nicht heiß ist.

GEBEN SIE DIE SITZSCHALE NIEMALS an andere Personen weiter, ohne ihnen auch gleichzeitig diese Bedienungsanleitung zu überreichen.

VERWENDEN SIE NIEMALS EINE SITZSCHALE AUS ZWEITER HAND oder eine Sitzschale, deren Vergangenheit Sie nicht kennen.

BENUTZEN SIE DIESE SITZSCHALE NIEMALS ohne die an der Basis angebrachten Armlehnen.

DIESER KINDERSITZ ENTSPRICHT der europäischen Regelung R44-04 für Gruppe 1 (9-18 kg).

van het kinderzitje aan voordat u het kind erin zet.

GEEF DIT KINDERZITJE NOOIT aan iemand zonder dat u hem ook deze handleiding heeft verstrekt.

GEbruIK NOOIT EEN TWEEDEHANDS KINDERZITJE of een kinderzitje waarvan u niet weet hoe het is gebruikt.

GEbruIK DIT KINDERZITJE NOOIT zonder de armsteunen aan de basis bevestigd te hebben.

DIT KINDERSTOELTJE VOLDOET AAN het Europese voorschrift R44-04 voor groep 1 (9-18kg).

Onderhoud en herstel

- Langdurig gebruik van dit kinderzitje kan schade aan de autozitting veroorzaken. Gebruik een doek of een dunne deken om de autobekleding te beschermen.

- Metalen en plastic onderdelen: met een milde zeep en koud water reinigen. Gebruik geen bleekmiddelen of een afwasmiddel.
- CONTROLEER HET

porta do veículo durante a utilização diária do veículo.

O ASSENTO PARA CRIANÇAS PODE FICAR MUITO QUENTE SE DEIXADO AO SOL. O contacto com essas partes pode queimar a pele de seu filho. Sempre toque a superfície de qualquer peça de metal ou plástico antes de colocar seu filho no assento para crianças.

NUNCA ENTREGUE ESTE ASSENTO PARA CRIANÇAS a alguém sem entregar também este manual.

NUNCA USE UuM ASSENTO PARA CRIANÇAS DE SEGUNdA MÃO ou um assento para crianças cuja procedência não seja do seu conhecimento

NUNCA USE ESTE ASSENTO PARA CRIANÇAS sem os descansos de braço presos à base.

ESTE ASSENTO DE SEGURANÇA ESTÁ CONFORME a Norma Europeia R44-04 para o Grupo 1 (9-18kg).

Cuidados e Manutenção

- O USO CONTÍNUO DO

sjedala. Upotrijebite ručnik ili tanki pokrivač da biste zaštitili presvlak u sjedala.

- Metalni i plastični dijelovi: čistite ih blagim sapunom i hladnom vodom. Ne upotrebljavajte bjelilo ili deterđente.
- SVREMENA NA VRIJEME PROVJERITE jesu li se dijelovi sjedalice pohabali, kao i jesu li tekstil i šavovi poderani. Opazite li oštećenja, NE nastojte popraviti dječju sjedalicu. Zamijenite je.
- Dječju sjedalicu nemojte koristiti bez navlake.

Entretien

- **UNE UTILISATION CONSTANTE DUDU SIEGE REHAUSSEUR PEUT ABIMER LE SIEGE DU VEHICULE.** Utiliser le protecteur de siège Graco ou une serviette ou une couverture mince pour protéger la housse du siège de véhicule.
- **LES PIECES METALLIQUES OU EN PLASTIQUE :** les nettoyer avec du savon doux et de l'eau tiède. Pas d'eau de javel ni de détergent fort.
- **DE TEMPS EN TEMPS, VERIFIEZ LE SIEGE REHAUSSEUR** pour rechercher les parties abîmées, déchirées ou manquantes. En cas de parties abîmée, **NE PAS essayer de réparer.** Remplacer le siège rehausseur.
- **NE PAS UTILISER LE SIEGE REHAUSSEUR sans sa housse.**

- PLÁSTICO: Limpielas con un jabón suave y agua fría. NoO useUSE LEJÍA ni detergentes.
- **DE VEZ EN CUANDO, INSPECCIONE SU ASIENTO PORTÁTIL** para determinar si tiene piezas gastadas, material o costuras rotas. Si encuentra daños, NO trate de modificar el asiento portátil. Use un nuevo asiento portátil.
 - **NO USE EL ASIENTO PORTÁTIL** sin su funda.

- Instandhaltung und Pflege
- **DURCH DIE STÄNDIGE BENUTZUNG DER SITZSCHALE KANN DER AUTOSITZ BESCHÄDIGT WERDEN.** Schützen Sie die Polsterung mit einem Handtuch oder einer dünnen Decke.
 - **METALL- UND PLASTIKTEILE:** Mit einer milden Seife und kaltem Wasser säubern. Nicht bleichen und keine scharfen Reinigungsmittel verwenden.
 - **ÜBERPRÜFEN SIE IHRE SITZSCHALE VON ZEIT ZU ZEIT** auf abgenutzte Teile, Risse im Material und lose Nähte. Sollten Sie irgendeinen Schaden an der Sitzschale feststellen, **VERSUCHEN SIE NICHT,** diesen selbst zu beheben. Tauschen Sie die Sitzschale aus.
 - **VERWENDEN SIE DIE SITZSCHALE** nicht ohne ihren Sitzbezug.

- KINDERZITJE VAN TIJD TOT TIJD op slijtage en scheurtjes in de onderdelen of het weefsel. Als u schade constateert, probeer dan **NIET** het kinderzitje te wijzigen. Het kinderzitje moet dan worden vervangen.
- **GEBRUIK HET KINDERZITJE NIET** zonder de bekleding.

- ASSENTO PARA CRIANÇAS PODE CAUSAR DANOS AO ASSENTO DO VEÍCULO.**
- Use uma toalha ou colcha fina para proteger o estofamento.
- **PEÇAS DE METAL E PLÁSTICO:** limpe com sabão neutro e água morna. Não use alvejantes ou detergentes.
 - **DE TEMPOS EM TEMPOS VERIFIQUE SEU ASSENTO PARA CRIANÇAS** quanto a peças gastas, material rasgado ou descosido. Se for encontrado algum estrago, **NÃO TENTE** modificar o assento para crianças. Substitua o assento para crianças.
 - **NÃO USE O ASSENTO PARA CRIANÇAS** sem sua capa.

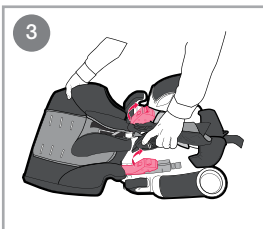
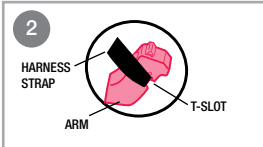
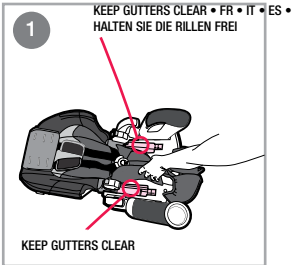

GB

Assembling the Child Restraint

- 1 Adult assembly required. Lay child restraint flat on back. Grab seat pad fabric in sitting area to expose the gutters. MAKE SURE all hands, fingers and other objects are clear of the gutters.
- 2 MAKE sure the harness straps are securely attached within the "T"-shaped slots around the arms as shown E.
- 3 With your other hand, raise seat back so that both arms LOCK into the gutters.

FR

Assembling the Child Montage de l'ensemble de retenue pour enfant

- 1 Ce produit doit être assemblé par un adulte. Déposer l'ensemble de retenue pour enfant à plat sur le dossier. Soulever le tissu du coussin de l'assise pour exposer les sillons. S'ASSURER que les mains, doigts et autres objets ne s'introduisent pas dans les sillons.
- 2 S'ASSURER que les courroies du harnais sont bien engagées dans les fentes en « T » autour des accoudoirs, tel qu'illustré.
- 3 Avec l'autre main, soulever le dossier de manière à ce que les deux accoudoirs soient VERROUILLÉS dans les sillons.

IT

Assemblare il sistema di ritenuta per bambini

- 1 L'assemblaggio deve essere effettuato da un adulto Stendere sul retro in posizione orizzontale il sistema di ritenuta. Afferrare il sedile imbottito in tessuto dal basso per vedere le scanalature. ASSICURARSI che mani, dita e qualsiasi altro oggetto non siano presenti sulle scanalature.
- 2 ASSICURARE le bretelle della cintura attorno alle fessure a forma di T attorno ai bracci come mostrato in.
- 3 Con l'altra mano, sollevare all'indietro il seggiolino in modo che i bracci si blocchino nelle scanalature

AR

تجميع كرسي أمن الطفل

- 1 يجب التجميع من قبل الراشدين. افرد كرسي أمن الطفل أفقياً على ظهره. امسك نسيج بطانة الكرسي الموجود في منطقة الجلوس بحيث يواجه القائتين. تأكد من ابتعاد الأيدي والأصابع والأجسام الأخرى عن القائتين.
- 2 تأكد من ربط كل حزام من حزامي مجموعة الربط بشكل أمن في كل شق على شكل حرف T حول الذراعين كما هو موضح E.
- 3 مستخدماً يدك الأخرى، ارفع ظهر الكرسي بحيث يستقر كلا الذراعين في موضع التعشيق داخل القائتين.

ES

Armado del sistema de seguridad para niños plano.

- 1 Requiere que lo arme un adulto. Ponga el sistema de seguridad para niños plano. Agarre la tela del almohadón del asiento en el lugar donde se sienta para ver las canaletas. ASEGÚRESE de que todas la manos, dedos y otros objetos estén lejos de las canaletas.
- 2 ASEGÚRESE de que las correas del arnés estén colocadas apretadamente dentro de las ranuras con forma de T alrededor de los brazos como se muestra.
- 3 Con la otra mano, levante el respaldo del asiento para que ambos brazos SE TRABEN en las canaletas.

DE

Montage des Kinderrückhaltesystems

- 1 Muss von einem Erwachsenen montiert werden Legen Sie das Kinderrückhaltesystem flach auf den Rücken. Fassen Sie den Stoff des Sitzpolsters in der Mitte des Sitzes, um die Rillen freizulegen. STELLEN SIE SICHER, dass Hände, Finger und sonstige Gegenstände nicht in die Rille geraten können.
- 2 STELLEN SIE SICHER, dass die Gurte sicher wie beschrieben an den T-förmigen Schlitzen an den Armlehnen befestigt sind.
- 3 Heben Sie mit der anderen Hand die Rückenlehne so dass beide Armlehnen sich in den Rillen VERriegeln.

NL

Montage van het kinderzitje

- 1 Montage dient door een volwassene te geschieden Leg het kinderzitje op de rugzijde. Pak de bekleding zodat de gleuven vrijkomen. ZORG ERVOOR dat de handen, vingers en andere voorwerpen niet in de buurt komen van de gleuven.
- 2 ZORG ERVOOR dat de gordelbandjes veilig zijn aangebracht, met de "T"-vormige gleuven bij de armen, zoals afgebeeld.
- 3 Doe het zitje met uw andere hand naar achteren zodat beide armsteunen in de gleuven VASTKLIKKEN.

PT

Como Montar o Assento para Crianças

- 1 É necessária a montagem por um adulto Coloque o assento para crianças apoiado na parte posterior. Segure o tecido da almofada do assento para deixar as calhas a descoberto. CERTIFIQUE-SE de que as mãos, os dedos e outros objectos não estão a obstruir as calhas.
- 2 CERTIFIQUE-SE de que as correias do arnés estão devidamente fixas nos orifícios em "T" em volta dos braços, conforme ilustrado.
- 3 Com a outra mão, levante as costas do assento de forma que os dois braços PRENDAM nas calhas.

HR

Sklapanje dječje sjedalice

- 1 Sjedalicu mora sastaviti odrasla osoba. Položite dječju sjedalicu na stražnju stranu. Zahvatite tkaninu jastučica sjedalice u području sjedišta da biste prišli žljebovima. UVJERITE SE da se u žljebovima ne nalaze ničiji prsti, ruke ili kakvi drugi predmeti.
- 2 VODITE RAČUNA da su trake pojasa čvrsto pričvršćene u prorezima u obliku slova „T“ oko ruku kako je prikazano.
- 3 Drugom rukom podignite naslon sjedalice tako da se oba kraka ZAKLJUČAJU u žljebovima.

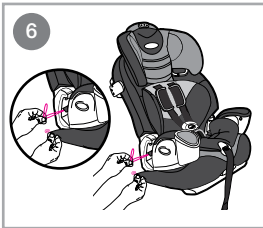
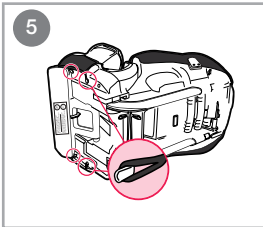
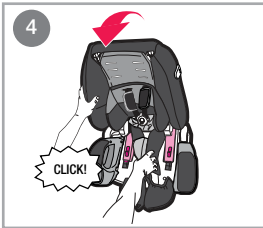

GB

- 4 Arms should CLICK into the gutters. Seat assembly should appear as shown.
- 5 Attach 4 elastic loops from the seat pad under the seat exactly as shown in.
- 6 Pull elastic loop on the seat pad through the vehicle belt guide on side of seat and attach to hook as shown. Repeat on other side.

FR

- 4 Les accoudoirs doivent s'ENCLANCHER dans les sillons. Le siège monté devrait avoir l'apparence illustrée.
- 5 Fixer sous le siège les 4 boucles élastiques situées sous le coussin, exactement tel qu'illustré.
- 6 Tirer sur la boucle élastique du coussin de siège, la passer à travers le guide de ceinture du véhicule situé d'un côté du siège et fixer au crochet tel qu'illustré. Répéter l'opération de l'autre côté.

IT

- 4 I bracci dovrebbero bloccarsi CON UN CLIC nelle scanalature. Il montaggio del seggiolino dovrebbe risultare come mostrato in 4.
- 5 Attaccare i 4 ganci elastici dell'imbottitura al seggiolino come mostrato in.
- 6 Tirare il gancio elastico dell'imbottitura attraverso la guida sul lato del seggiolino e agganciarlo come mostrato in. Ripetere dall'altro lato.

AR

- 4 يجب أن يتم تعشيق الذراعين في موضع التعشيق داخل القناتين. يجب أن تظهر مجموعة الكرسي كما هو موضح في الرسم.
- 5 ركب العروات المرنة الأربع (4) من بطانة الكرسي تحت الكرسي مباشرة كما هو موضح في الرسم.
- 6 اسحب العروة المرنة على بطانة الكرسي من خلال دليل حزام أمان السيارة على جانب الكرسي وركبها في الخطاف كما هو موضح في الرسم. كرر نفس العملية مع الجانب الآخر.

ES

- 4 Los brazos deben TRABARSE con un "CLIC" en las canales. El ensamblaje del asiento debe aparecer como se indica.
- 5 Sujete 4 nudos elásticos del almohadón del asiento debajo del asiento exactamente como se indica.
- 6 Pase el nudo elástico del almohadón del asiento a través de la guía del cinturón del vehículo en el costado del asiento y conéctelo al gancho como se indica. Repita el proceso del otro lado.

DE

- 4 Die Armlehnen müssen in den Rillen einrasten. Zusammengebaut muss der Sitz folgendermaßen aussehen.
- 5 Befestigen Sie die 4 Gummischlaufen des Sitzpolsters unter dem Sitz, so wie in der Abbildung gezeigt.
- 6 Ziehen Sie die Gummischlaufen des Sitzpolsters durch die Fahrzeuggurtführung auf der Sitzseite und befestigen Sie sie wie beschrieben an den Haken. Wiederholen Sie den Vorgang auf der anderen Seite.

NL

- 4 De armsteunen moeten in de gleuven VASTKLIKKEN. Het gemonteerde zitje moet er nu uitzien zoals afgebeeld.
- 5 Bevestig de 4 elastische lussen van de bekleding onder het zitje, zoals afgebeeld.
- 6 Trek de elastische lus van de bekleding door de gordelgeleider aan de zijkant van het zitje en hecht deze aan de haak, zoals afgebeeld. Herhaal dit aan de andere kant.

PT

- 4 Os braços devem ENCAIXAR nas calhas. O assento deverá estar montado conforme ilustrado.
- 5 Prenda 4 fivelas elásticas da almofada do assento por baixo do assento, como ilustrado em:
- 6 Puxe uma fivela elástica na almofada do assento através da guia do cinto de segurança do lado do assento e prenda o gancho como ilustrado. Repita do outro lado.

HR

- 4 Krakovi bi trebali ČUJNO SJESTI u žljebove. Sklopljena sjedalica treba izgledati kao što je prikazano.
- 5 Pričvrstite 4 elastične petlje iz podloška za sjedenje ispod sjedala točno kako je prikazano.
- 6 Povucite elastičnu petlju na podlošku za sjedenje kroz pokazivače putanje sigurnosnog pojasa na bočnoj strani sjedalice i zakvačite je za kuku kako je prikazano. Ponovite postupak s druge strane.

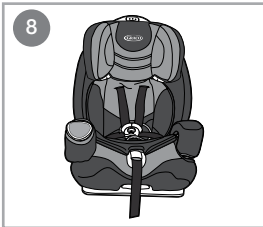

GB

- 7 Squeeze height adjust button and push head support into slots on the back support as shown. Head support will click into the back support.

You may need to unfasten the hook and loop attachment tape on both sides at the top of the back support to allow for easier access to the slots.

Always use child restraint with head support installed and properly adjusted.

- 8 The assembly is now complete.

FR

- 7 Appuyer sur le bouton de réglage de la hauteur et pousser l'appuie-tête dans les fentes situées en haut du dossier, tel qu'illustré. L'appuie-tête s'enclencherà dans le dossier.

Il peut être nécessaire de détacher les bandes velcro situées des deux côtés, en haut du dossier, pour faciliter l'accès aux fentes.

Toujours utiliser l'ensemble de retenue pour enfant avec l'appuie-tête installé et adéquatement réglé.

- 8 Le montage est maintenant terminé.

IT

- 7 Premere il pulsante per la regolazione in alto e spingere il poggiatesta nelle scanalature sullo schienale come mostrato.

Il poggiatesta scatterà nello schienale. Si potrebbe avere bisogno di slacciare il gancio elastico su entrambi i lati in alto allo schienale per consentire un più facile accesso alle fessure.

Con il sistema di ritenuta, utilizzare sempre il poggiatesta correttamente installato e regolato.

- 8 L'assemblaggio è completo.

AR

- 7 اضغط على زر ضبط الارتفاع ثم ادفع دعامة الرأس في الفتحتين الموجودتين في دعامة الظهر كما هو موضح في الرسم. سيتم تعتيق دعامة الرأس في دعامة الظهر مع إحداث صوت طقطقة.

قد تحتاج إلى فك ربط الخطاف وشريط ربط العروة على كلا الجانبين في الجزء العلوي من دعامة الظهر للسماح بتسهيل الوصول إلى الفتحتين

استخدم دائماً كرسي أمن الطفل مع تركيب دعامة الرأس وضبط ارتفاعها بشكل صحيح.

- 8 وبذلك تكون عملية التجميع قد اكتملت.

ES

- 7 Apriete el botón de ajuste de la altura y empuje el soporte de la cabeza en las ranuras en el soporte de la espalda como se indica. El soporte de la cabeza se trabará en el soporte de la espalda.

Podría necesitar desenganchar la cinta del accesorio con nudo y gancho en ambos costados en la parte de arriba del soporte de la espalda para permitir un fácil acceso a las ranuras.

Use siempre el sistema de seguridad para niños con el soporte de la cabeza instalado y debidamente ajustado.

- 8 El ensamblaje está completo.

DE

- 7 Drücken Sie auf den Höheneinstellknopf D und schieben Sie die Kopfstütze wie beschrieben in die Schlitze N in der Rückenlehne. Die Kopfstütze rastet in der Rückenlehne ein.

Sie müssen eventuell die Haken und Schlaufenbefestigungsbänder auf beiden Seiten oder an der Rückenlehne lösen, damit die Schlitze leichter zugänglich sind.

Verwenden Sie das Kinderrückhaltesystem nur mit korrekt befestigter und eingestellter Kopfstütze.

- 8 Die Montage ist damit beendet.

NL

- 7 Knijp de verstelknop D samen en duw de hoofdsteun in de gleuven N aan de rugleuning zoals afgebeeld. De hoofdsteun klikt vast in de rugleuning.

Het kan zijn dat u de haak en de bevestigingsstape aan beide zijden van de rugleuning moet verstellen om gemakkelijker bij de gleuven te komen.

Gebruik het kindersitje altijd met de goed geïnstalleerde en in de juiste positie gebrachte hoofdsteun.

- 8 Het zitje is nu gemonteerd.

PT

- 7 Aperte o botão D de regulação de altura e empurre o apoio de cabeça para os orifícios N do apoio para as costas, como ilustrado. O apoio de cabeça encaixa no apoio para as costas.

Poderá ser necessário soltar o gancho e a fita de fixação da fivela dos dois lados na parte superior do apoio para as costas, para permitir um acesso mais fácil aos orifícios.

Utilize sempre o assento para crianças com o apoio de cabeça instalado e devidamente ajustado.

- 8 A montagem está concluída.

HR

- 7 Pritisnite tipku za podešavanje visine i gurnite oslonac za glavu u proreze na osloncu za leđa kao što je prikazano. Oslonac za glavu čujno će sjesti u oslonac za leđa.

Možda ćete morati otkopčati vrpču za pričvršćivanje kuke i petlje s obje strane na vrhu oslonca za leđa kako biste lakše pristupili prorezima.

Dječju sjedalicu uvijek upotrebljavajte s postavljenim i pravilno namještenim osloncem za glavu.

- 8 Sklapanje je sada gotovo.

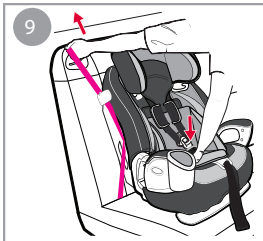

GB

WITH Built-In Harness

9 Your child must meet all requirements:

- Weight: 9-18 kg
- Shoulders are BELOW top harness slots.

If shoulders are above top harness slots, child is too large for built-in harness.

FR

AVEC harnais intégré

9 IL FAUT QUE votre enfant réponde à TOUTES ces exigences :

- Poids : entre 9 et 18 kg (20 et 40 lb)
- Taille : entre 69 et 132 cm (27 et 52 po)
- Âgé d'au moins un an et capable de s'asseoir bien droit sans assistance.
- Épaules : SOUS les fentes supérieures du harnais.

Si les épaules se trouvent au-dessus des fentes du harnais, l'enfant est trop grand pour le harnais intégré.

IT

CON cinture di sicurezza integrate

9 Il bambino DEVE rispondere a TUTTI i seguenti requisiti:

- Peso: da 20 a 40 lbs (massa tra 9 e 18 kg)
- Altezza: da 27 a 52 pollici (69 e 132 cm) in altezza
- Deve avere almeno un anno e deve essere in grado di stare dritto senza che venga sostenuto
- Le spalle sono al DI SOTTO delle fessure delle cinture superiori.

Se le spalle sono al di sopra delle fessure, il bimbo è troppo grande per le cinture di sicurezza integrate

AR

مع مجموعة ربط مدمجة يجب أن يفي طفلك بكل المتطلبات:

- الوزن: 9 إلى 18 كغم
- الكتفان أسفل الفتحتين العلويتين لمجموعة الربط.
- إذا كان الكتفان أعلى من مستوى الفتحتين العلويتين لمجموعة الربط، فيعني ذلك

أن حجم طفلك أكبر من مجموعة الربط المدمجة.

ES

CON el arnés incorporado

9 YEl niño TIENE que cumplir TODOS los requisitos: siguientes

- Peso: 20 a 40 lbs (masa entre 9 y 18 kg)
- Altura: 27 a 52 pulgadas (69 a 132 cm) de altura
- Un año de edad como mínimo y con capacidad de sentarse derecho sin ayuda
- Los hombros están DEBAJO de las ranuras superiores del arnés.

Si los hombros están por encima de las ranuras superiores del arnés, el niño es demasiado grande para usar el arnés incorporado.

DE

MIT integrierten Gurten

9 Ihr Kind MUSS alle der folgenden Voraussetzungen erfüllen:

- Gewicht: 20 bis 40 lbs (von 9 bis 18 kg)
- Höhe: 27 bis 52 inch (69 bis 132 cm)
- Alter von mindestens 1 Jahr und Fähigkeit allein zu sitzen
- Die Schultern liegen UNTERHALB der oberen Gurtschlitzze.

Wenn die Schultern sich oberhalb der oberen Gurtschlitzze befinden, ist das Kind zu groß für den integrierten Gurt.

NL

MET ingebouwde gordeltjes

9 Het kind MOET aan ALLE volgende voorwaarden voldoen.

- Gewicht kind: 9 – 18 kg
- Lengte kind: 69 - 132 cm
- Minimaal een jaar oud en kan zonder hulp rechtop zitten.
- De schouders bevinden zich ONDER de bovenste gordelgheuen.

Als de schouders boven de bovenste gordelgheuen uitsteken, is het kind te groot voor de ingebouwde gordeltjes.

PT

COM arnês integrado

9 O seu filho TEM de cumprir TODOS os requisitos:

- Peso: entre 9 e 18 kg
- Altura: entre 69 e 132 cm
- Ter, no mínimo, um ano de idade e conseguir sentar-se direito sem ajuda
- Os ombros estão ABAIXO dos orifícios do arnês superior.

Caso contrário, a criança é demasiado grande para o modelo com arnês integrado

HR

S ugrađenim pojasom

9 Dijete mora zadovoljavati sve zahtjeve:

- Težina: 9-18 kg
- Ramena se nalaze ISPOD gornjih proreza za pojas.
- Ako su ramena iznad gornjih proreza za pojas, dijete je preveliko za ugrađeni pojas.



10

GB

WITHOUT Built-in Harness

10 Your child must meet all requirements:

- Weight: 15 - 36kg
- the shoulder belt **MUST** lie across child's shoulder as shown and the lap portion of the belt is positioned low on the child's hips.
- Child's ears are **BELOW** top of child restraint. If tops of ears are above top of seat, child is too large for child restraint.

FR

SANS harnais intégré

10 IL FAUT QUE votre enfant réponde à TOUTES ces exigences :

- Poids : entre 15 et 36 kg (33 et 79 lbs)
- Taille : entre 101 et 145 cm (40 et 57 po)
- Âge : de 4 à 10 ans environ
- la bretelle **DOIT** passer sur l'épaule de l'enfant (zone rouge) comme illustré et être positionnée en bas sur la hanche.
- les oreilles de l'enfant doivent être sous le haut de l'appui tête. Si les oreilles étaient au dessus, cela signifierait que l'enfant est trop grand pour le siège rehausseur.

Si l'enfant pèse entre 13,6 kg et 29,5 kg (30 et 65 lb) et que ses épaules se trouvent sous les fentes supérieures de harnais, nous recommandons fortement d'utiliser le harnais intégré le plus longtemps possible (jusqu'à 29,5kg (65 lb)).

IT

SENZA cinture di sicurezza integrate

10 Il bambino DEVE rispondere a TUTTI i seguenti requisiti:

- Peso: da 33 a 79 lbs (massa tra 15 e 36 kg)
- Altezza: da 38 a 57 pollici (96 e 145 cm) in altezza
- all'incirca 3-10 anni
- la cintura da spalla DEVE porsi trasversalmente sulle spalle del bambino nella zona rossa come viene mostrato e la parte inferiore deve posizionarsi sui fianchi del bambino
- le orecchie del bambino si trovano al di sotto della parte superiore del seggiolino. Se le orecchie si trovano più in alto rispetto alla parte superiore del seggiolino, il bambino è troppo grande per questo seggiolino.

Se il bambino pesa tra le 30 e 65 libbre e le spalle sono al di sotto delle fessure superiori delle cinture di sicurezza, raccomandiamo l'utilizzo delle cinture integrate per più a lungo possibile (fino alle 65 libbre).

AR

بدون مجموعة ربط مدمجة

10 يجب أن يفي طفلك بكل المتطلبات:

- الوزن: 15 إلى 36 كغم
- حزام الكتف يجب أن يمر عبر كتف الطفل كما هو موضح في الرسم
- والجزء من الحزام الموجود عند فخذ الطفل يجب أن يمر منخفضاً فوق منطقة ورك الطفل.
- إذا الطفل أسفل قمة كرسي أمان الطفل. إذا كان الجزء العلوي من أذني الطفل أعلى من قمة الكرسي، فيعني ذلك أن الطفل أكبر بكثير من كرسي أمان الطفل.

ES

WSIN el arnés incorporado

10 El niño TIENE que cumplir TODOS los requisitos:

- Peso: 33 a 79 lbs (masa entre 15 y 36 kg)
- Altura: 38 a 57 pulgadas (96 a 145 cm) de altura
- aproximadamente de 3 a 10 años de edad
- El cinturón de hombro DEBE cruzar los hombros del niño en la zona roja como se indica y la parte de regalo debe quedar en la parte inferior de las caderas del niño,
- Las orejas del niño deben quedar por debajo de la parte superior del asiento para niños. Si la parte superior de las orejas queda por encima de la parte superior de la silla, su niño es demasiado grande para el asiento para niños.

Si el niño pesa entre 30 y 65 libras y los hombros se encuentran por debajo de las ranuras superiores del arnés, recomendamos enfáticamente el uso del arnés incorporado mientras sea posible (hasta las 65 libras).

DE

OHNE integrierte Gurte

10 Ihr Kind MUSS alle der folgenden Voraussetzungen erfüllen:

- Gewicht: 33 bis 79 lbs (von 15 bis 36 kg)
- Höhe: 38 bis 57 inch (96 bis 145 cm)
- ca. 3-10 Jahre
- Der Schultergurt MUSS quer über den Schultern des Kindes in der roten Zone liegen. Der Beckengurt wird niedrig auf den Hüften des Kindes angelegt
- Die Ohren des Kindes befinden sich unter dem oberen Ende der Sitzschale. Ihr Kind ist dann zu groß für die Sitzschale, wenn sich die Ohren über dem oberen Ende des Sitzes befinden.

Wenn das Kind zwischen 13,6 und 29,5 kg wiegt und die Schultern sich unterhalb der oberen Gurtschlitze befinden empfehlen wir so lange wie möglich die Verwendung der integrierten Gurte (bis zu 29,5 kg).

NL

ZONDER ingebouwde gordeltjes

10 Het kind MOET aan ALLE volgende voorwaarden voldoen.

- Gewicht kind: 15 - 36 kg
- Lengte kind: 96 - 145 cm
- Leeftijd ong. 3-10 jaar
- De schoudergordel MOET over de schouder van het kind liggen, zoals afgebeeld, en het heupdeel van de gordel bevindt zich laag op de heupen van het kind.
- De oren van het kind bevinden zich ONDER de bovenkant van het kinderzitje. Als de bovenkant van de oren boven het zitje uitsteken, is het kind te groot voor het kinderzitje.

Als het kind tussen 13,6 en 27 kg weegt en de schouders onder de bovenste gordelgheuen blijven, bevelen wij sterk aan om zo lang mogelijk de ingebouwde gordeltjes te gebruiken (tot 27 kg).

PT

SEM arnês integrado

10 O seu filho TEM de cumprir TODOS os requisitos:

- Peso: entre 15 e 36 kg
- Altura: 96 a 145 cm
- aproximadamente 3-10 anos
- As alças de ombro DdEVEM ser colocadas a partir do ombro da criança na área em vermelho e a outra extremidade posicionada abaixo dos quadris da criança.
- As orelhas da criança devem estar abaixo do topo do assento de segurança. Se as orelhas estiverem acima do topo do assento, a criança é muito grande para este assento de segurança

Se a criança tiver entre 13,6 e 29,5 kg e os ombros estiverem abaixo dos orifícios do arnês superior, recomendamos vivamente a utilização do arnês integrado durante o máximo de tempo possível (até 29,5 kg).

HR

BEZ ugrađenog pojasa zadovoljavati sve zahtjeve:

- 10 Dijete mora zadovoljavati sve zahtjeve:
- Težina: 15 - 36 kg
 - rameni pojasa MORA biti položen preko djetetovog ramena kako je prikazano, a potrbušni dio pojasa postavlja se nisko na djetetove kukove.
 - Djetetove uši nalaze se ISPOD vrha dječje sjedalice. Ako su vrhovi ušiju iznad vrha sjedalice, dijete je preveliko za dječju sjedalicu.

11



**Choosing an
Appropriate Vehicle
Seat Location
Vehicle Seat Location
Requirements**

11 Children are safer when properly restrained in rear vehicle seating positions. Whenever possible secure the child restraint in the center position of the seat directly behind the front seats. However, this position is sometimes equipped with a lap belt only and cannot be used when this child restraint is used without the built-in harness.

12 The vehicle seat must face forward.

13 Front of child restraint must not hang over edge of vehicle seat.

12

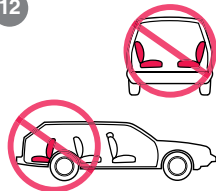

13

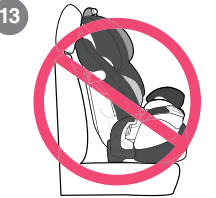

GB

FR

IT

AR

ES

DE

NL

PT

HR

**Choix du siège
approprié dans le
véhicule
Exigences touchant
le choix du siège
dans le véhicule**

11 Les enfants sont plus en sécurité quand ils sont correctement attachés en position assise à l'arrière du véhicule. Chaque fois que c'est possible, fixez le dispositif de retenue pour enfants en position centrale sur un siège placé juste derrière les sièges avant. Cependant, cet emplacement est parfois muni uniquement d'une ceinture sous-abdominale. Il est alors impossible d'y installer cet ensemble de retenue pour enfant sans le harnais intégré.

12 Le siège du véhicule doit être orienté vers l'avant.

13 L'avant de l'ensemble de retenue pour enfant ne doit pas dépasser la bordure avant du siège du véhicule.

**Scegliere la
posizione adeguata
del seggiolino nel
veicolo
Obblighi di
posizionamento del
Seggiolino Auto**

11 I bambini sono più sicuri quando il seggiolino viene trattenuto correttamente sui sedili posteriori del veicolo. Quando è possibile, assicurare il seggiolino nella posizione centrale del sedile direttamente dietro ai sedili anteriori. Tuttavia, questa postazione a volte viene equipaggiata da una cintura di sicurezza addominale e non può essere usata quando il sistema di ritenuta venga utilizzato senza cinture di sicurezza integrate.

12 Il sedile del veicolo deve essere in posizione frontale.

13 La parte anteriore del sistema di ritenuta non deve essere appesa dall'estremità del sedile del veicolo

**اختيار موقع مناسب
لكرسي أمن الطفل
على مقعد السيارة
متطلبات موقع
مقعد السيارة**

11 يكون الأطفال أكثر أمناً في حالة ربطهم في المقعد الخلفي للسيارة. كلما كان ذلك ممكناً، يوصى بربط كرسي أمن الطفل في المقعد المتوسط للكنبة الخلفية للسيارة خلف المقعدين الأماميين للسيارة مباشرة. في بعض الأحيان يكون هذا الموقع مجهزة بحزام للشد فقط ولا يمكن استخدام هذا الموقع من الكرسي الخلفي للسيارة إذا كان كرسي أمن الطفل مستخدماً بدون مجموعة الربط المنمجة.

12 يجب أن يكون مقعد السيارة متجهاً إلى الأمام.

13 يجب ألا تتخطى مقدمة كرسي أمن الطفل حافة كرسي السيارة.

**Cómo elegir un lugar
apropiado para el
asiento del vehículo
Requisitos del lugar
del asiento del
vehículo**

11 Los niños viajarán más seguros si se coloca el asiento de seguridad infantil en los asientos traseros del vehículo. Siempre que sea posible deberá colocar el asiento de seguridad infantil en el centro del asiento, justo detrás de los asientos frontales. Sin embargo, esta posición está algunas veces equipada solamente con un cinturón para la falda y no puede usarse con este sistema de seguridad para niños sin el arnés incorporado.

12 El asiento del vehículo debe mirar hacia adelante.

13 El frente del sistema de seguridad para niños no debe quedar suspendido sobre el borde del asiento del vehículo.

**Auswahl eines
passenden
Installationsorts für
den Fahrzeugsitz
Anforderungen an
den Installationsort
des Fahrzeugsitzes**

11 Kinder sind auf der Rückbank sicherer. Installieren Sie den Autokindersitz nach Möglichkeit in der Mitte des Sitzes direkt hinter den Vordersitzen. Diese Position ist jedoch manchmal nur mit einem Beckengurt ausgestattet und kann nicht verwendet werden, wenn das Kinderrückhaltesystem ohne den integrierten Gurt verwendet wird.

12 Der Fahrzeugsitz muss nach vorne schauen.

13 Die Vorderseite des Kinderrückhaltesystems darf nicht über die Vorderkante des Fahrzeugsitzes herabhängen.

**Het kiezen van een
goede plaats in de
auto
Vereisten voor een
goede plaats in de
auto**

11 Kinderen zijn het meest veilig wanneer u ze goed bevestigt in een kinderstoeltje op de achterbank. Wanneer dat mogelijk, bevestigt u het kinderstoeltje in de middenpositie direct achter de voorstoelen. Deze plaats heeft soms alleen een heupgordel en kan niet gebruikt worden als het kinderzitje zonder de ingebouwde gordeltjes wordt gebruikt.

12 De autostoel moet voorwaarts gericht zijn.

13 De voorkant van het kinderzitje mag niet over de rand van de autostoel uitsteken.

**Como Escolher um
Local Adequado
para o Assento para
Crianças
Requisitos do Local
para o Assento para
Crianças**

11 As crianças estão mais seguras quando estão devidamente sentadas nos assentos traseiros do veículo. Sempre que possível coloque o assento de segurança no centro do assento, directamente atrás dos assentos dianteiros. Contudo, este assento inclui, por vezes, apenas um cinto de cintura que não é possível utilizar quando este assento para crianças é utilizado sem o arnês integrado.

12 O assento para crianças deve ficar virado para a frente.

13 A parte dianteira do assento para crianças não deve ficar suspensa sobre o limite do assento do veículo.

**Odabir odgovarajućeg
automobilskog sjedala
Zahtjevi za
automobilsko sjedalo**

11 Djeca su sigurnija kada su pravilno vezana na stražnjim sjedalima vozila. Uvijek kada je to moguće pričvrstite dječju sjedalicu na središnjem položaju sjedala ravno iza prednjih sjedala. Međutim, taj položaj je ponekad opremljen samo potrbušnim pojasom i ne može se upotrijebiti ako se dječja sjedalicu rabi bez ugrađenog pojasa.

12 Sjedalo vozila mora biti okrenuto prema naprijed.

13 Prednja strana dječje sjedalice NE SMIJE visjeti preko ruba automobilskog sjedala.



UNSAFE Vehicle Belt Systems

Do not use any of the following systems to secure the child restraint. NEVER USE unsafe belt systems.

- 14 Lap Belts with Emergency Locking Retractor (ELR) This lap belt stays loose and can move until it locks in a crash or sudden stop.

- 15 Combination Lap/Shoulder Belt with Retractor Each strap has a retractor at one end and is attached to the latch plate at the other end.

- 16 Passive Restraint - Lap or Shoulder Belt Mounted on Door



Systèmes de Ceintures de Véhicules ne Garantissent pas la Sécurité

N'UTILISEZ PAS L'UN DES SYSTEMES CI-APRES POUR FIXER LE DISPOSITIF DE RETENUE POUR ENFANTS. N'UTILISEZ JAMAIS un système de ceinture de sécurité qui ne serait pas sûr.

- 14 Ceintures de cuisses avec Retracteur à Verrouillage d'Urgence (ELR) La ceinture de cuisses reste desserrée et peut bpuiger jusqu' a ce qu' elle se bloque en cas de collision d'arrêt brutal.

- 15 Ceinture combinée de cuisses/d'épaules avec enrouleur Chaque bride est équipée d'un enrouleur sur l'une des extrémités et elle est fixée sur la boucle de jonction sur l'autre extrémité.

- 16 Dispositif de retenue passif, ceinture de cuisses ou d'épaules montée sur la porte

Sistemi di cinture di sicurezza NON SICURI

NON UTILIZZARE ALCUNO DEI SEGUENTI SISTEMI PER ASSICURARE IL DISPOSITIVO DI RITENUTA. Non usare mai cinture di sicurezza non sicure

- 14 Cintura Ventrale con sistema di emergenza retrattile LA cintura ventrale puo' rimanere allentata e puo' muoversi. Si blocca in caso di incidente o un arresto istantaneo

- 15 Assieme Cintura Ventrale/ Spalla con sistema retrattile Ogni cintura a un avvolgitore su ogni lato e fissato su un punto di ancoraggio.

- 16 Ritenuta passiva - Cintura addominale e diagonale agganciata alla porta

أنظمة غير آمنة من أحزمة السيارات

لا تستخدم أي من أنظمة الأحزمة التالية لتثبيت كرسي أمان الطفل. يحذر استخدام نظام أحزمة غير آمن.

- 14 حزام الفخذ المزود بقلع الضم عند الطوارئ (ELR) هذا الحزام يبقى في الوضع الفضفاض ويمكنه التحرك إلى أن يتم تشغيل خاصية القفل في حالة وقوع حادث أو توقف فجائي.

- 15 مجموعة حزام الفخذ/الكف المزودة بألية ضم كل حزام مزود بألية ضم في أحد الطرفين وفي الطرف الأخر متصل بلوحة مزلاج.

- 16 نظام حزام أمان سلبى - حزام فخذ أو كتف مثبت في الباب

Sistemas de cinturones de seguridad INSEGUROS

NO UTILICE NINGUNO DE LOS SIGUIENTES SISTEMAS PARA ASEGURAR EL ASIENTO DE SEGURIDAD INFANTIL. NUNCA UTILICE un sistema de seguridad de auto inseguro

- 14 Cinturones de cadera con retractor de cierre de emergencia (ELR). Este cinturón de cadera puede soltarse y moverse hasta bloquearse si se realiza una parada brusca o se produce un accidente.

- 15 Combinación de cinturón de hombro/cadera con retractor Cada correa tiene un retractor en un extremo y se sujeta a un seguro en el otro extremo.

- 16 Cinturón de seguridad pasivo de cadera o de hombro montado en la puerta NUNCA UTILICE sistema sinseguro de cinturones

UNSICHERE FAHRZEUGGURTSYSTEME VERWENDEN SIE FÜR DIE SICHERUNG IHRES AUTOKINDERSITZES KEINE DER FOLGENDEN SYSTEME: Verwenden Sie NIE ein unsicheres Gurtsystem.

- 14 Beckengurte mit Notverriegelungssystem (NVS) Beckengurte mit Notverriegelungssystem (NVS)

- 15 Kombination Becken-/Schultergurt mit Verriegelungssystem Jede Schlaufe hat an einem Ende einen Retraktor und ist am anderen Ende an der Schnallenplatte befestigt.

- 16 Passive Rückhaltung – Becken- oder Schultergurt mit Türmontage

ONVEILIGE autogordelsystemen GEBRUIK GEEN ENKELE VAN DE VOLGENDE SYSTEMEN OM HET KINDERSTOELTJE TE BEVESTIGEN. GEBRUIK NOOIT onveilige gordels.

- 14 Heupgordels met noodblokkering-gordelspanner (ELR) Deze heupgordel blijft slap en kan bewegen totdat hij bij een botsing of plotseling stoppen wordt vergrendeld.

- 15 Combinatie van een heup/schoudergordel (driepuntsgordel) met een gordelspanner Elke gordel heeft een gordelspanner aan de ene kant en zit aan de andere kant vast aan de gesp

- 16 Passieve beveiliging – Heup- of schoudergordel aan de deur bevestigd

SISTEMAS DE CINTO DE SEGURANCA DO VEICULO QUE NÃO SÃO SEGUROS

NÃO UTILIZE NENHUM DOS SEGUINTESSISTEMAS PARA FIXAR O ASSENTO DE SEGURANÇA. NUNCA UTILIZE sistemas de cinto de segurança que não sejam seguros.

- 14 Cintos de cintura com retractor de bloqueio de emergência (ELR) Este cinto de cintura fica justo e permite movimentos até prender em caso de colisão ou paragem brusca.

- 15 Cinto combinado de cintura/ombro com retractor Cada cinta tem um retractor em cada extremidade e está presa à placa de engate na outra extremidade.

- 16 Fixação passiva - Cinto de cintura ou ombro instalado na porta

NEPOUZDANI sustavi sigurnosnih pojaseva Ne upotrebljavajte sljedeće sustave za pričvršćavanje dječje sjedalice. NIKADA NE UPOTREBLJAVAJTE nepouzđane sustave pojaseva.

- 14 Potrbušni pojasevi sa zatezačem koji se zaključava u slučaju opasnosti (eng. Emergency Locking Retractor, ELR).

- Ovaj potrbušni pojas ostaje labav i može se pomicati dok se ne blokira prilikom sudara ili iznenadnog kočenja.

- 15 Kombinacija ramenog i potrbušnog pojasa sa zatezačem Svaka traka ima zatezač na jednom kraju, a na drugom je pričvršćena na kopču.

- 16 Pasivno vezanje – potrbušni ili rameni pojas ugrađen na vratima

17



17 Passive Restraint - Lap Belt with Motorized Shoulder Belt

DO NOT use vehicle belts that are attached to the door in any way or that move along a track to automatically surround the passenger when the door is closed.

18

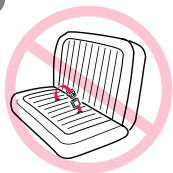

18 Two points lap belt

GB

FR

IT

AR

ES

DE

NL

PT

HR

17 Dispositif de retenue passif

Ceinture de cuisses avec ceinture d'épaules motorisée
EVITEZ d'utiliser des ceintures de sécurité qui sont fixées d'une façon ou d'une autre sur la portière, ou qui se déplacent sur un trajet qui entoure automatiquement le passager lorsque la portière est fermée.

18 Ceintures sous-abdominales se trouvant à l'avant de l'angle du dossier et du siège

17 Tensionamento passivo - Cintura addominale con cintura diagonale motorizzata

NON utilizzare cinture di sicurezza applicate allo sportello con qualunque sistema, o cinture scorrevoli che avvolgono il passeggero quando viene chiuso lo sportello.

18 Cinghia di sicurezza a 2 punti di fissaggio

17 نظام حزام أمان سلبي -

حزام فخذ مع حزام كتف متحرك
لا تستخدم أحزمة أمان السيارة المثبتة في الباب بأية طريقة كانت أو تلك التي تتحرك على مسار لكي تحيط تلقائياً بالراكب عند غلق الباب.

18 حزام الفخذ المثبت من نقطتين

17 Cinturón de seguridad pasivo de cadera con cinturón de hombro motorizado

NO utilice cinturones de seguridad que estén sujetos en la puerta o que dispongan de guías para rodear automáticamente al pasajero al cerrar la puerta

18 Cinturón para la falda que está más adelante del pliegue del asiento

17 Passives Rückhaltesystem – Beckengurt mit motorisiertem Schultergurt

VERWENDEN SIE KEINE FAHRZEUGGURTE, die in irgendeiner Weise an der Tür befestigt sind oder die sich entlang einer Bahn bewegen, auf der sie sich automatisch um den Passagier legen, wenn die Tür geschlossen wird.

18 Beckengurte vor der Sitzfalte

17 Passieve beperking: bekkengordel met motorische schoudergordel

Gebruik GEEN autogordels die op de een of andere manier aan de deur zijn bevestigd of die langs een leibaan glijden om de passagier automatisch te omvangen wanneer de deur wordt gesloten.

18 Heupgordels in de gleuf van de autostoel

17 Sistema Automático – Cinto de Cintura com Cinto de Motorizado

NÃO utilize cintos de segurança do veículo que estejam fixos de qualquer forma à porta ou que deslizam ao longo de uma guia que automaticamente coloca o cinto de segurança em torno do passageiro assim que a porta se fecha

18 Cintos de cintura à frente da reentrância do assento

17 Pasivno vezanje - potrbušni pojas s motoriziranim ramenim pojasom

NE upotrebljavajte sigurnosne pojaseve vozila koji su na bilo koji način pričvršćeni na vrata ili se pomiču stazom kako bi automatski obuhvatili putnika kada se vrata zatvore.

18 Potrbušni pojas s uporištem u dvije točke

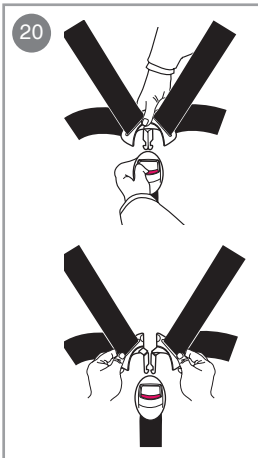
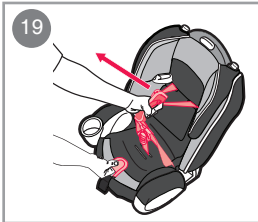

GB

Using Child Restraint WITH Built-in Harness

19 Loosen the harness straps by lifting the harness adjuster lever at front of seat near the adjustment strap and pulling the straps toward you.

20 Unbuckle harness straps.

FR

Utilisation de l'ensemble de retenue pour enfant AVEC harnais intégré

19 Desserrez les sangles du harnais en soulevant le levier de réglage à l'avant du siège et en tirant les boucles aussi loin que possible vers l'extérieur.

20 Détachez les sangles du harnais

IT

Utilizzare il sistema di ritenuta CON cinture di sicurezza integrate

19 Allentare le cinghie delle briglie sollevando la leva di rilascio sulla parte anteriore del sedile tirando all'infuori le cinture all'altezza delle spalle.

20 Slacciare le cinghie delle briglie.

AR

استخدام كرسي أمان الطفل مع مجموعة ربط مدمجة

19 أرخ أحزمة مجموعة الربط عن طريق رفع مقبض ضبط حزام الربط الموجود في مقدمة الكرسي بالقرب من شريط الضبط ثم اسحب الأحزمة ناحيتك.

20 فك مشبك أحزمة مجموعة الربط.

ES

Uso del sistema de seguridad CON el arnés incorporado

19 Para aflojar las correas del arnés eleve la palanca de ajuste que hay en la parte frontal del asiento y tire de ella hacia afuera a la altura de los hombros.

20 Desabroche las correas del arnés.

DE

Verwendung des Kinderrückhaltesystems MIT integriertem Gurt

19 Lösen Sie die Gurte, indem Sie die Gurtlösung an der Vorderseite des Sitzes heben, während Sie die Gurte in Schulterhöhe heraus ziehen.

20 Lösen Sie die Gurte.

NL

Gebruik van kinderzitje MET ingebouwde gordeltjes

19 Maak de riemen van het tuigje losser door de instelhendel aan de voorkant van het stoeltje op te tillen en tegelijkertijd de riemen uit te trekken tot ze bij de schouders komen.

20 Gesp de riemen ò van het tuigje los.

PT

Como Utilizar o Assento para Crianças COM Arnês Integrado

19 Alargue as correias de entre pernas, bastando para tal levantar a alavanca de desengate do arnés situada na parte da frente do assento e puxar as correias até alcançarem os ombros.

20 Desafivele as correias de entre pernas.

HR

Korištenje dječje sjedalice S ugrađenim pojasom

19 Otpustite trake pojasa povlačeći ih prema sebi nakon što podignete polugu za podešavanje s prednje strane sjedalice u blizini trake za podešavanje.

20 Otkopčajte trake pojasa.

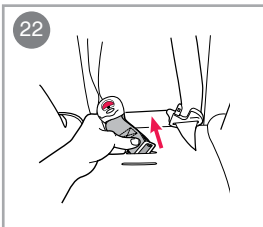
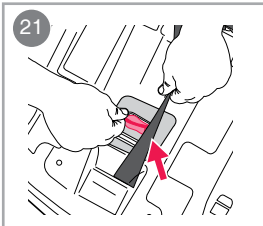

GB

Using Child Restraint WITH Built-in Harness

21 Check the crotch strap: Choose the position that is closest to but not under your child. To change crotch strap position, push crotch belt up through the bottom of the child restraint and grab it from the top to pull out.

22 Reinsert crotch strap in the desired position. Make sure crotch strap is not twisted when reinserting into slot. Pull up on it to make sure it is secure.

FR

Utilisation de l'ensemble de retenue pour enfant AVEC harnais intégré

21 Vérifier le crochet d'attache: Choisissez la position la plus proche de l'enfant, sans pour autant que celle-ci soit en dessous de ce dernier. Pour changer de position le crochet d'attache, pousser un bout métallique vers le haut du rehausser et tirez de façon qu'il sorte.

22 Réinsérer les crochets d'attache à la position désirée. Assurez-vous que le crochet d'attache n'est pas enroulé lors de sa réinsertion dans le point d'attache. Tirez vers le haut pour s'assurer qu'il est bien mis.

IT

Utilizzare il sistema di ritenuta CON cinture di sicurezza integrate

21 Verificare la fascia tra le gambe: Scegliere la posizione la più vicina ma non sotto il bambino. Per variare la posizione della fascia tra le gambe, spingere la cintura verso l'alto attraverso la parte bassa del sistema di ritenuta e afferandola dall'alto per tirarla fuori.

22 Reinsirire la fascia tra le gambe nella posizione desiderata. Assicurarsi che la fascia tra le gambe non sia arrotolata quando reinserta nella fessura. Tirarla verso l'alto per assicurarsi che tiene correttamente.

AR

استخدام كرسي أمان الطفل مع مجموعة ربط مدمجة

21 افحص حزام المشبك المتشعب: اختر موضعاً بحيث يكون قريباً من طفلك ولكن ليس تحته. لتغيير موضع حزام المشبك المتشعب، ادفع الحزام المتشعب لأعلى من الجزء السفلي للكرسي ثم امسكه من أعلى الكرسي واسحبه للخارج.

22 أعد إدخال حزام المشبك المتشعب في الموضع المطلوب. تأكد من عدم انحناء حزام المشبك المتشعب عند إدخاله في الفتحة. شده بقوة للتأكد من ربطه بشكل آمن.

ES

Uso del sistema de seguridad CON el arnés incorporado

21 Verifique la correa de la entrepierna: Escija la posición mas cercana al niño (no debajo del niño sino la mas cercana a él). Para cambiar la correa de entrepierna de posición saque la correa para la entrepierna empujando el retén de la correa de la parte de abajo del asiento, hacia arriba por la ranura.

22 Insertela por la ranura de conveniencia asegurandose que la correa no este doblada. Tire hacia arriba para asegurarse que este bien puesta.

DE

Verwendung des Kinderrückhaltesystems MIT integriertem Gurt

21 Prüfen Sie den Zwischenbeingurt: Wählen Sie eine Position, die möglichst eng an Ihrem Kind anliegt, ohne unter ihm zu liegen. Um die Position des Zwischenbeingurts zu ändern, ziehen Sie den Zwischenbeingurt durch den Boden des Kinderrückhaltesystems und fassen Sie ihn von oben um ihn herauszuziehen.

22 Führen Sie den Zwischenbeingurt in die gewünschte Position ein. Stellen Sie sicher, dass der Zwischenbeingurt nicht verdreht ist, wenn Sie ihn durch den Schlitz schieben. Ziehen Sie am Gurt, um sicherzustellen, dass er sicher sitzt.

NL

Using Child Restraint WITH Built-in Harness

21 Controleer de kruisbanden: kies de positie die het dichtst bij uw kind ligt, maar niet onder het kind. Om de stand van de kruisband te veranderen: duw de kruisband naar boven door de bodem van het kinderzitje en trek aan de bovenkant.

22 Breng de kruisband weer in de gewenste positie aan. Zorg ervoor dat de kruisband niet gedraaid is als u deze in de gleuf doet. Trek eraan zodat u zeker weet dat hij veilig vastzit.

PT

Como Utilizar o Assento para Crianças COM Arnês Integrado

21 Verifique a correia entre pernas: Escolha a posição mais perto da criança, sem ficar por baixo da mesma. Para mudar a posição da correia entre pernas, introduza o cinto entre pernas pela parte inferior do assento para crianças e puxe-o pela parte superior.

22 Volte a colocar a correia entre pernas na posição pretendida. Certifique-se de que a correia entre pernas não está torcida quando a introduz no orifício. Puxe-a para cima para garantir que está bem presa.

HR

Korištenje dječje sjedalice S ugrađenim pojasom

21 Provjerite traku u području prepona: Odaberite položaj koji je najbliži djetetu, ali nije ispod njega. Da biste promijenili položaj trake u području prepona, gurnite taj pojas kroz dno dječje sjedalice i uhvatite ga s gornje strane kako biste ga izvukli.

22 Traku za područje prepona ponovo utaknite u željeni položaj. Vodite računa da traka za područje prepona nije uvrnuta kada je ponovo umećete u prorez. Povucite je prema gore kako biste se uvjerali da je pričvršćena.

23

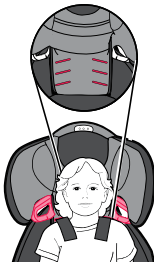

23 The harness straps must go into the slots even with or just above the shoulders.
If straps are in proper slots go to page 26.

24 To adjust harness straps:
a) Turn seat around, so you will have access to the rear of the seat.
b) From the rear of the seat remove straps from metal junction plate.

24

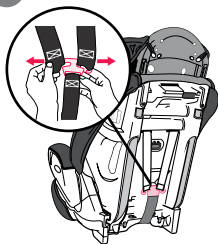

GB

FR

IT

AR

ES

DE

NL

PT

HR

23 Les sangles du harnais doivent être insérées dans les fentes au niveau des épaules ou juste audessus!
Si les sangles sont déjà dans les fentes adéquates, passez à l'étape 26.

24 Pour ajustez les sangles du harnais:
a) Retourner le siège, afin d'avoir accès à son arrière.
b) À partir de l'arrière du siège, détacher les bretelles de la plaque de jonction en métal.

23 Le cinghie delle briglie devono entrare nelle aperture delle briglie in corrispondenza delle spalle o lievemente al di sopra.
Se le cinghie si trovano già nelle aperture corrette, passare al punto 26.

24 Per regolare le cinghie delle briglie:
a) Fare ruotare il seggiolino in modo da avere accesso al retro del seggiolino.
b) Dal retro del seggiolino rimuovere le bretelle dalla piastra di giunzione in metallo.

23 يجب أن يدخل حزامي مجموعة الربط في الفتحتين بحيث يكونا متساويين مع الكتفين أو فوقهما مباشرة. إذا كانت الأحزمة في الفتحات الصحيحة، انتقل إلى صفحة 26.

24 لضبط حزامي مجموعة الربط: (أ) لف الكرسي، بحيث يمكنك الوصول إلى الجزء الخلفي منه. (ب) من الجانب الخلفي للكرسي، أزل الأحزمة من صفيحة الوصلة المعدنية.

23 Las correas del arnés deben introducirse en los orificios a la altura o justo por encima de los hombros del niño.
Si ya ha colocado las correas en los orificios correctos, pase a la pagina 26.

24 Para ajustar las correas del arnés:
a) De vuelta el asiento para poder acceder a la parte trasera del asiento.
b) Desde atrás del asiento saque las correas de la placa de metal.

23 Die Gurte müssen in Höhe der Schultern oder knapp darüber in die Schlitzte eingeführt sein.
Wenn sich die Gurte bereits in den richtigen Schlitzten befinden, gehen Sie zu Schritt 6.

24 Einstellung der Gurte
a) Drehen Sie den Sitz so, dass Sie an die Rückseite herankommen.
b) Ziehen Sie von der Rückseite des Sitzes aus die Gurte aus der Metallbefestigungsplatte.

23 De riemen van het tuigje moeten door gleuven gaan die zich op gelijke hoogte met of juist boven de schouders bevinden
Wanneer de riemen reeds door de juiste gleuven zijn gestoken, gaat u verder met stap **.

24 De riemen van het tuigje instellen
a) Draai het zitje, zodat u bij de achterkant kan komen.
b) Verwijder aan de achterkant van het zitje de gordelbandjes van de metalen verbindingsplaat.

23 As correias de entre pernas têm de entrar nos orificios à altura dos ombros ou nos orificios acima do nível dos ombros.
Se as correias já estiverem posicionadas nos orificios apropriados, passe para o Passo **.

24 Para ajustar as correias de entre pernas:
a) Rode o assento ao contrário para aceder à parte traseira do assento.
b) Na parte traseira do assento, retire as correias da placa metálica de junção.

23 Trake pojasa moraju se umetnuti u proreze u ravnini ramena ili malo iznad njih. Ako su trake u odgovarajućim prorezima, idite na stranicu 26.

24 Za podešavanje traka pojasa:
a) Zakrenite sjedalo, tako da imate pristup njegovu stražnjem dijelu.
b) Sa stražnje strane sjedala izvucite trake iz metalne spojnice.

25



25 Pull strap ends through slots at front of seat and reinsert them in the desired slots. Check that the straps are not twisted.

26 MAKE SURE harness straps are inserted into the same slots on each side of the seat. Remove body support when not using harness in the lowest slot position.

26

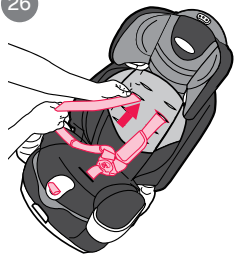

GB

FR

IT

AR

ES

DE

NL

PT

HR

25 Faites passer les extrémités des sangles par les fentes en tirant dessus, puis réinsérez-les dans les fentes adéquates. Vérifiez que les sangles ne sont pas tordues.

26 S'ASSURER QUE les bretelles du harnais sont bien insérées dans les fentes correspondantes de chaque côté de l'ensemble de retenue pour enfant. Retirer le support corporel lorsque le harnais n'est pas utilisé dans la position la plus basse.

25 Spingere le estremità delle cinghie attraverso le aperture e reinserirle nelle aperture corrette. Controllare che le cinghie non si torcano.

26 ASSICURARSI che le bretelle di sicurezza siano inserite nelle stesse fessure su ciascun lato del seggiolino. Rimuovere il supporto del corpo del bambino quando la cintura di sicurezza non viene utilizzata nella fessura di posizione più bassa.

25 اسحب طرفي الحزامين من خلال الفتحتين الموجودتين في الجزء الأمامي للكرسي وأعد إدخالهما في الفتحات المطلوبة. تأكد أن الحزامين غير ملتويين.

26 تأكد من إدخال الحزامين في نفس الفتحتين في كلا جانبي الكرسي. أزل دعامة الجسم في حالة عدم استخدام الحزام في الفتحات السفلية.

25 Tire de los extremos de las correas haciéndolas pasar por los orificios y vuelva a introducirlas en los orificios correctos. Compruebe que las correas no están retorcidas.

26 ASEGÚRESE de que las correas del arnés estén insertadas en las mismas ranuras en cada costado del asiento. Saque el apoyo del cuerpo cuando no usa el arnés en la posición más baja de la ranura.

25 Ziehen Sie die Gurtenden durch die Schlitze und führen Sie sie wieder in die richtigen Schlitze ein. Vergewissern Sie sich, dass die Gurte nicht verdreht sind.

26 STELLEN SIE SICHER, dass die Gurte auf beiden Seiten des Sitzes durch die jeweils gleichen Schlitze geführt werden. Entfernen Sie die Körperstütze wenn Sie den Gurt nicht auf der niedrigsten Position verwenden.

25 Trek de riemeinden door de gleuven í en steek ze weer door de juiste gleuven. Controleer of de riemen niet in elkaar zijn gedraaid.

26 ZORG ERVOOR dat de gordelbandjes aan weerszijden van het zitje in dezelfde gleuven zijn aangebracht. Verwijder het kussen als u de gordeltjes niet in de laagste positie gebruikt.

25 Puxe as extremidades da correia através dos orifícios e introduza-as novamente nos orifícios correctos. Verifique se as correias não estão torcidas.

26 CERTIFIQUE-SE de que as correias do arnés estão introduzidas nos dois lados do assento. Retire o suporte para o corpo quando não utilizar o arnés na posição do orifício mais inferior.

25 Krajeve trake provucite kroz proreze na prednjoj strani sjedala i ponovno ih umetnite u željene proreze. Vodite računa da trake nisu uvrtute.

26 VODITE RAČUNA da su trake pojasa umetnute u iste proreze sa svake strane sjedala. Uklonite oslonac za tijelo kada ne upotrebljavate pojas u najnižem prorezu.

27

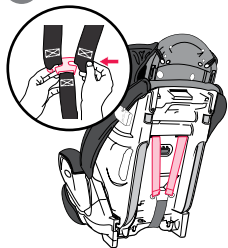

27 Reassemble straps onto metal junction plate exactly as shown. Check that straps are completely within the slots and that they are not twisted.

28 Pull harness pad strap through back of seat and insert into the desired slot. Check that the straps are not twisted.

- Insert other end of harness pad strap through other slot matching the same height as the previous step.

- Insert the harness straps through the same slots as the harness pad strap.

- Reassemble straps onto metal junction plate exactly as shown.

- Fasten the pads around the harness as shown.

- Check that the straps are inserted at the same level. Pull on harness to make sure it is secure.

REMEMBER to check the shoulder straps and crotch strap position as your child grows and move them to the next position when necessary. The harness straps must go in the slots even with or just above the shoulders.

28

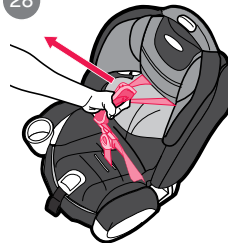

GB

FR

IT

AR

ES

DE

NL

PT

HR

27 أعد تجميع الحزامين في صفحة الوصلة المعدنية بالضبط بالكيفية الموضحة في الرسم. تأكد من إدخال الحزامين بالكامل داخل الفتحتين وأنهما غير ملتويين.

28 اسحب حزامي بطانة مجموعة الربط من خلال الجزء الخلفي من الكرسي وأدخلهما في الفتحات المطلوبة. تأكد أن الحزامين غير ملتويين.

- أدخل الطرف الآخر من حزام البطانة خلال الفتحة التي تتماشى مع نفس الارتفاع بالخطوة السابقة.
- أدخل حزام الربط في نفس الفتحات بنفس كيفية حزام البطانة.

- أعد تجميع الحزامين في صفحة الوصلة المعدنية بالضبط بالكيفية الموضحة في الرسم.

- شد البطانة حول الحزام كما هو موضح في الرسم.
- تأكد من إدخال الحزامين في نفس المستوى.

- شد مجموعة الربط بقوة للتأكد من ربطها بشكل آمن. تذكر فحص موضع حزامي الكتف وحزام المشبك المتشعب كلما نما طفلك مع تغيير المواضع حسب حجم طفلك. يجب أن يدخل حزامي مجموعة الربط في الفتحتين بحيث يكونا متساويين مع الكتفين أو فوقهما مباشرة.

تذكر فحص موضع حزامي الكتف وحزام المشبك المتشعب كلما نما طفلك مع تغيير المواضع حسب حجم طفلك. يجب أن يدخل حزامي مجموعة الربط في الفتحتين بحيث يكونا متساويين مع الكتفين أو فوقهما مباشرة.

27 Vuelva a colocar las correas en el pasador de metal tal y como se indica. Compruebe que las correas están completamente introducidas en los orificios y que no están retorcidas.

28 Compruebe que las correas quedan al mismo nivel y que no esten retorcidas. Si alguna de las correas está retorcida puede provocar que el arnés no cumpla correctamente con su función. Tire del arnés y asegúrese de que esta seguro.

RECUERDE revisar las correas de los hombros ya que el niño crece y mévalas a la posición siguiente cuando sea necesario. Las correas del arnés deben introducirse en los orificios a la altura o justo por encima de los hombros del niño.

27 Befestigen Sie die Gurte genau wie gezeigt wieder an der metallenen Verbindungsplatte. Vergewissern Sie sich, dass die Gurte zur Gänze in den Schlitzen liegen und dass sie nicht verdreht sind.

28 Vergewissern Sie sich, dass die Gurte in derselben Höhe montiert sind und dass sie nicht verdreht sind. Verdrehungen können dazu führen, dass der Gurt nicht richtig funktioniert. Ziehen Sie an dem Gurt, um zu überprüfen, ob er sicher ist. Ziehen Sie an dem Gurt, um zu überprüfen, ob er sicher ist. VERGESSEN SIE NICHT, Gurte immer wieder der wachsenden Körpergröße Ihres Kindes anzupassen, indem sie bei Notwendigkeit in nächste darüber liegende Position stellen. Die Gurte müssen durch die Schlitz geführt werden, die in Schulterhöhe direkt darüber liegen.

27 Bevestig de riemen weer aan de metalen verbindingsplaat, precies zoals weergegeven in. Controleer of de riemen precies binnen de gleuven vallen en dat ze niet in elkaar zijn gedraaid.

28 Bevestig de riemen weer aan de metalen verbindingsplaat, precies zoals weergegeven in. Controleer of de riemen precies binnen de gleuven vallen en dat ze niet in elkaar zijn gedraaid. DENK EROM dat u regelmatig de schoudergordels controleert wanneer het kind groeit, en ze desgevoegd naar de volgende positie verplaatst. De riemen van het tuigje moeten door gleuven gaan die zich op gelijke hoogte met of juist boven de schouders bevinden.

27 Instale novamente as correias na placa metálica de junção exactamente como o demonstrado. Verifique se as correias estão totalmente introduzidas nos orifícios e que não estão torcidas.

28 Verifique se as correias estão introduzidas ao mesmo nível e que não estão torcidas. Um cinto torcido pode impedir o arnés de funcionar devidamente. Puxe o arnés para se certificar que está seguro. LEMBRE-SE de verificar as correias dos ombros à medida que o seu filho cresce e de as mudar para a posição seguinte sempre que for necessário. As correias de entre pernas têm de entrar nos orifícios à altura dos ombros ou nos orifícios acima do nível dos ombros.

27 Ponovo pričvrstite trake na metalnu spojnicu točno onako kako je prikazano. Provjerite jesu li trake savim unutar proreza i da nisu uvrnute.

28 Provcite traku remena s podloškom kroz poledinu sjedalice i umetnite u željeni prorez. Vodite računa da trake nisu uvrnute.

- Drugi kraj trake pojasa s podloškom provucite kroz drugi prorez u istoj visini kao i u prethodnom koraku.
- Umetnite trake pojasa kroz iste proreze kao i traku pojasa s podloškom.

- Ponovo pričvrstite trake na metalnu spojnicu točno onako kako je prikazano.

- Pričvrstite podloške oko pojasa kako je to prikazano.

- Provjerite jesu li trake umetnute na istoj razini. Povucite sigurnosni pojas kako biste se uvjerali da je učvršćen.

NE ZABORAVITE provjeravati položaj ramenih traka i trake za područje prepona kako dijete raste i po potrebi ih pomičite u skladu s veličinom djeteta. Trake pojasa moraju se umetnuti proreze u ravni ramena ili malo iznad njih.

29



Securing the Child Restraint in Your Vehicle With a Vehicle Lap or Lap/shoulder Belt:

29 Place the child restraint firmly against the back of a forward-facing vehicle seat. Vehicle seat headrest should not create a gap between vehicle seat and child restraint.

30 The front of child restraint MUST NOT hang over front of vehicle seat.

30



GB

FR

IT

AR

ES

DE

NL

PT

HR

Fixation du Dispositif de Retenue Pour Enfants Dans Votre Véhicule Avec une Ceinture de Sécurité abdominale / diagonale:

29 Placez fermement le dispositif de retenue pour enfants contre l'arrière d'un siège du véhicule tourné vers l'avant. L'appuie-tête du véhicule ne doit pas créer d'espace entre le siège du véhicule et le coussin d'appoint.

30 L'avant du coussin d'appoint ne DOIT PAS dépasser la bordure avant du siège du véhicule.

Agganciare il seggiolino auto nel veicolo con la cintura di sicurezza

29 Collocare il seggiolino saldamente sullo schienale di un sedile rivolto in avanti. Il poggiatesta del sedile del veicolo non deve creare un vuoto tra il sedile del veicolo e il sistema di ritenuta.

30 La parte anteriore del sistema di ritenuta NON DEVE essere appesa dalla parte frontale del sedile del veicolo.

تثبيت كرسي أمن الطفل في سيارتك باستخدام حزام الفخذ أو حزام الفخذ/الكتف:

29 ضع كرسي أمن الطفل بثبات مقابل ظهر مقعد السيارة المواجه للأمام. لا يجب أن يخلق مسند الرأس الخاص بالسيارة فجوة بين كرسي السيارة وكرسي أمن الطفل.

30 يجب ألا تتخطى مقدمة كرسي أمن الطفل حافة مقعد السيارة.

Modo de asegurar el asiento de seguridad infantil en vehículos con cinturón de seguridad de hombro/cadera

29 Coloque el asiento de seguridad infantil de tal modo que quede firmemente apoyado contra el respaldo del asiento, mirando hacia adelante.

30 El apoyacabeza del asiento del vehículo no debe crear un espacio entre el asiento del vehículo y el asiento de seguridad.

30 El frente del asiento de seguridad NO DEBE quedar suspendido del frente del asiento del vehículo.

Sichern des Kindersitzes mit einem Becken-/Schultergurts des Fahrzeugs

29 Stellen Sie den Kindersitz so auf einen in Fahrtrichtung weisenden Autositz, dass er fest an der Rückenlehne aufliegt.

Die Kopfstütze des Fahrzeugs darf keinen Spalt zwischen Fahrzeugsitz und Kinderrückhaltesystem verursachen.

30 Die Vorderseite des Kinderrückhaltesystems DARF NICHT über die Vorderkante des Fahrzeugsitzes herabhängen.

Het Kinderstoeltje in de Auto Met Een Bekken- / Schoudergordel Bevestigen

29 Plaats het kinderstoeltje stevig tegen de rugzitting van een voorwaarts gerichte autostoel. Er mag geen gat zitten tussen de hoofdsteun van de autostoel en het kinderzitje.

30 De voorkant van het kinderzitje MAG NIET over de rand van de autostoel uitsteken.

Fixar o Assento de Segurança no seu Veículo Com o Cinto de Cintura/de Ombro do Veículo

29 Coloque o assento de segurança firmemente encostado ao assento virado para a frente do veículo. O encosto da cabeça no assento do veículo não deve criar um intervalo entre o assento do veículo e o assento para crianças.

30 A parte dianteira do assento para crianças NÃO DEVE ficar suspensa sobre o limite do assento do veículo.

Pričvrščivanje dječje sjedalice u vozilu pomoću potrbušnog ili potrbušno-ramenog sigurnosnog pojasa vozila:

29 Postavite dječju sjedalicu tako da se čvrsto oslanja na naslon automobilskog sjedala koje je okrenuto prema naprijed. Oslonac za glavu automobilskog sjedala ne smije stvarati razmak između sjedala i dječje sjedalice.

30 Prednja strana dječje sjedalice NE SMIJE visjeti preko prednjeg dijela automobilskog sjedala.

31

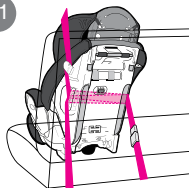

- 31 Thread the seat belt through the belt slot openings:

For Lap/Shoulder belt

For Lap-only belt

- 32 Buckle the vehicle belt. The vehicle belt should not be twisted.

Press tab down on shoulder belt lock-off as shown. Insert seat belt into Shoulder Belt Lock-off on side of child restraint 93).

32

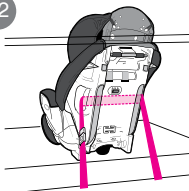

GB

FR

IT

AR

ES

DE

NL

PT

HR

- 31 attraverso l'apposita apertura nel seggiolino:

Per cintura di sicurezza addominale / diagonale

Per cintura esclusivamente addominale

- 32 Allacciare la cintura di sicurezza. La cintura di sicurezza del veicolo deve presentare torsioni o avvolgimenti.

- 31 إدخال حزام أمان السيارة من خلال فتحات الحزام الموجودة في كرسي أمان الطفل:

بالنسبة لحزام الفخذ/الكثف

بالنسبة لحزام الفخذ فقط

- 32 اشبك حزام أمان السيارة. يجب عدم حدوث التواء في حزام أمان السيارة.

اضغط على اللسان الموجود في قفل حزام الكتف كما هو موضح في الشكل. أدخل حزام أمان السيارة داخل قفل حزام الكتف من أحد جانبي كرسي أمان الطفل (93).

- 31 Pase el cinturón del asiento a través de las aberturas de la ranura del cinturón:

Para el cinturón del hombro/falda

Para el cinturón para la falda solamente

- 32 Enganche el cinturón de seguridad del vehículo. El cinturón de seguridad del vehículo no debe quedar retorcido, ni girado.

- 31 Ziehen Sie den Fahrzeuggurt durch die Gurtschlitze:

Für den Becken-/Schultergurt

Nur für den Beckengurt

- 32 Schnallen Sie den Sitz mit dem Fahrzeuggurt fest. Der Fahrzeuggurt darf nicht verdreht oder umgedreht sein.

- 31 Leid de autogordel door de openingen:

Voor de heup/schoudergordel (driepunts gordel)

Voor de tweepunts gordel

- 32 Gesp de autogordel vast. De autorigem mag niet vervlochten of verdraaid zijn.

- 31 Introduza o cinto de segurança pelas aberturas do orifício do cinto.

Para cinto de cintura/ombro

Apenas para cinto de cintura

- 32 Afivele o cinto de segurança do veículo. O cinto de segurança do veículo não deve ser torcido nem virado.

- 31 Provucite sigurnosni pojas kroz otvore za pojas:

Za potrbušno-rameni pojas

Samo za potrbušni pojas

- 32 Zakopčajte sigurnosni pojas. Sigurnosni pojas vozila ne smije biti uvrnule.

Pritisnite jezičac na blokadi ramenog pojasa kako je to prikazano. Umetnite sigurnosni pojas u blokadu ramenog pojasa s bočne strane dječje sjedalice.

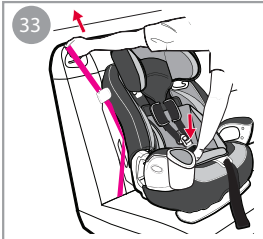

33

GB

- 33 Tighten vehicle seat belt**
Push down hard with your knee or free hand in the middle of the child restraint. Then pull and tighten the vehicle belt.

For more information on how to tighten the belt for your seat belt system, see
Choosing an Appropriate Vehicle Seat Location, p.16, or your vehicle owner's manual.

FR

- 33 Serrez la ceinture de sécurité du véhicule**
Avec votre main libre ou votre genou, poussez vers le bas le milieu du dispositif de retenue.

Puis tirez et serrez la ceinture de sécurité du véhicule.

Pour plus d'information sur façon de bien resserrer la ceinture en fonction du système,
consulter la section „Choix du siège approprié dans le véhicule”, à la page 16, ou le manuel du véhicule.

IT

- 33 Tendere la cintura di sicurezza**
Spingere in basso con una mano o con un ginocchio la parte centrale del seggiolino. Tirare e tendere la parte diagonale della cintura di sicurezza addominale/diagonale.

Per maggiori informazioni su come stringere la cintura con il sistema di cinture del sedile del veicolo si o,
veda Scegliere la posizione appropriata per seggiolino auto, pag.16, o su manuale di istruzioni del proprio veicolo.

AR

- 33 إحكام ربط حزام أمان السيارة**
ادفع بقوة بواسطة ركبتيك أو إحدى يديك في منتصف كرسي أمان الطفل. ثم اسحب واحكم ربط حزام أمان السيارة.

للحصول على مزيد من المعلومات حول كيفية إحكام ربط حزام أمان السيارة، راجع اختيار موقع مناسب لكرسي أمان الطفل على مقعد السيارة، صفحة 16 أو راجع دليل مالك السيارة.

ES

- 33 Apriete el cinturón de seguridad del vehículo**
Empuje hacia abajo el asiento de seguridad infantil, por la parte central, con la mano que tiene libre o con la rodilla. A continuación, tire y apriete de la parte del hombro del cinturón de hombro/cadera.

Para obtener más información sobre cómo ajustar el cinturón de su sistema
el cinturón de seguridad, vea "Cómo elegir un lugar apropiado para el asiento del vehículo", pág. 16, o el manual de su vehículo.

DE

- 33 Straffen Sie den Fahrzeuggurt**
Drücken Sie mit Ihrer freien Hand oder mit Ihrem Knie auf die Mitte des Kindersitzes. Dann ziehen und straffen Sie den Schulterteil des Becken-/Schultergurt.

Weitere Informationen zur Befestigung des Gurtes Ihres Fahrzeuggurtsystems
finden Sie unter Auswahl eines passenden Installationsorts für den Fahrzeugsitz auf Seite 16 oder in Ihrem Autohandbuch.

NL

- 33 De autogordel strakker trekken**
Druk met een vrije hand of knie het midden van het kinderstoeltje naar beneden. Trek nu aan het schoudergedeelte van de bekken-/schoudergordel en trek hem strakker.

Zie voor meer informatie over het vastmaken van de gordel voor uw gordelsysteem
hoofdstuk: Het kiezen van een geschikte plaats in de auto, pagina 16 of de handleiding van uw auto

PT

- 33 Apertar cinto de segurança do veículo**
Pressione com a mão livre ou com o joelho no centro do assento de segurança. Puxe de seguida e aperte a parte relativa ao ombro do cinto de segurança de cintura/de ombro.

Para mais informações sobre como apertar o cinto para o seu sistema de cinto de segurança
consulte Como Escolher um Local Adequado para Crianças, pág. 16 ou o Manual do Proprietário do veículo

HR

- 33 Zategnite sigurnosni pojase do vozila**
Sredinu dječje sjedalice snažno pritisnite koljenom ili dječje sjedalice. Nakon toga povucite i zategnite sigurnosni pojase.

Više informacija o zatezanju pojasa za svoj sustav sigurnosnih pojaseva,
potražite u odlomku „Odabir položaja odgovarajućeg automobilskog sjedala” na str. 16 ili u priručniku za korisnika priručnik za korisnika automobila.

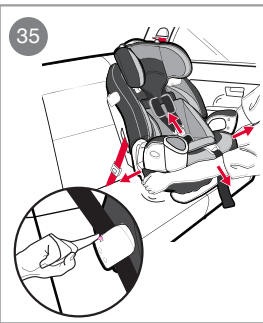
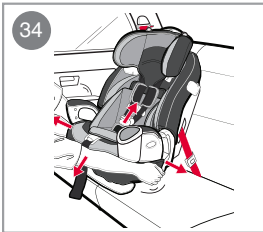

GB

34 Safety Check for Secure Installation

Perform this test every time you drive with your child. Twist and pull child restraint forward and to both sides to make sure the vehicle belt does not lengthen or loosen and the child restraint does not easily move. The child restraint should not move more than 1 inch (2.5 cm). If child restraint is loose or not secure, repeat procedure OR find another location for the child restraint, see Choosing an Appropriate Vehicle Seat Location, p. 16.

35 To remove seat belt from shoulder belt guide, press down on release button and remove seat belt.

FR

34 Contrôle de sécurité pour une installation sûre

Effectuez ce test à chaque fois que vous transportez votre enfant en voiture. TORDEZ ET TIREZ le dispositif de retenue vers l'avant, et tirez sur les deux côtés pour veiller à ce que la ceinture de sécurité ne s'allonge pas et ne desserre pas, et que le dispositif de retenue ne bouge pas facilement. Le dispositif de retenue pour enfants ne devrait pas bouger de plus d'un pouce (2,5 cm) d'un côté à l'autre ou vers l'avant.

Si le dispositif de retenue pour enfants est desserré ou n'est pas solidement fixé, recommencez la procédure. Ou cherchez un autre endroit pour placer le siège, consulter la section „Choix du siège approprié dans le véhicule“, à la page 16.

35 Pour enlever la ceinture de sécurité du tensionneur de ceinture, pressez vers le bas et lachez le bouton. Enlever maintenant la ceinture de sécurité.

IT

34 Controlli per un'installazione ben salda

Effettuare la seguente prova ogni volta che ci si mette alla guida con un bambino in auto. Afferrare il seggiolino vicino alla cintura di sicurezza del veicolo, RUOTARE E TIRARE il seggiolino in avanti e di lato per accertarsi che la cintura di sicurezza del veicolo non si allunghi o si allenti e che il seggiolino non si muova facilmente. Il seggiolino non deve spostarsi lateralmente o in avanti per più di 2,5 cm. Se il seggiolino risulta allentato e non ben assicurato, ripetere la procedura. O cercare un'altra posizione per il sistema di ritenuta, si veda Scegliere una posizione appropriata per il seggiolino auto, pag. 16.

35 Per rimuovere la cintura del seggiolino dalla guida della cintura diagonale, premere sul tasto di rilascio e rimuovere la cintura del seggiolino.

AR

34 فحص السلامة للتأكد من التركيب الآمن

نفذ هذا الاختبار في كل مرة تقوم فيها بالسيارة بصحبة طفلك. قم بزحزحة وسحب كرسي أمن الطفل إلى الأمام وعلى كلا الجانبين للتأكد من عدم إطالة أو ارتخاء في حزام أمن السيارة وأيضاً للتأكد من عدم تحرك كرسي أمن الطفل بسهولة. يجب ألا يتحرك كرسي أمن الطفل إلى كلا الجانبين أو إلى الأمام أكثر من 1 بوصة (2.5 سم). إذا كان كرسي أمن الطفل مفكوكاً أو غير مثبت بإحكام، كرر الإجراء مرة أخرى أو أوجد مكاناً مختلفاً لكرسي أمن الطفل، راجع قسم اختيار موقع موقع مناسب لكرسي أمن الطفل على مقعد السيارة، صفحة 16.

35 إزالة حزام أمن السيارة

من دليل حزام الكف، اضغط على زر التحرير ثم أزل حزام أمن السيارة.

ES

34 Comprobación de Seguridad de la Instalación del Asiento

Realice esta prueba cada vez que vaya a viajar con el niño. Coloque el asiento de seguridad infantil cerca de la guía del cinturón de seguridad del vehículo, EMPUJE Y TIRE hacia delante y a los lados el asiento de seguridad infantil asegurándose de que el cinturón de seguridad del vehículo no se alarga, ni se suelta y tampoco se mueve con facilidad. El asiento de seguridad infantil no debe moverse hacia los lados, ni hacia delante más de 2,5 cm. Si el asiento de seguridad infantil se suelta o no está seguro, vuelva a repetir todo el procedimiento de instalación. O busque otro lugar donde instalar el asiento, vea "Cómo elegir un lugar apropiado para el asiento del vehículo", pág. 16.

35 Para sacar el cinturón de seguridad del sistema lock off , presione el botón, relaje y saque el cinturón.

DE

34 Sicherheitskontrolle für eine sichere Installation

Führen Sie diesen Test jedes Mal durch, wenn Sie mit Ihrem Kind im Auto unterwegs sind. Halten Sie den Autokindersitz in der Nähe des Fahrzeuggurtpfades fest, DREHEN UND ZIEHEN Sie den Autokindersitz nach vorne und in beide Seiten, um sicherzustellen, dass der Kindersitz fest verankert ist und sich nicht lockert bzw. leicht bewegen lässt. Der Autokindersitz sollte sich um höchstens 2,5 cm zur Seite oder nach vorn bewegen lassen. Falls der Kindersitz locker oder nicht sicher ist, wiederholen Sie den Vorgang. ODER wählen Sie einen anderen Installationsort für das Kinderrückhaltesystem unter Auswahl eines passenden Installationsorts für den Fahrzeugsitz auf Seite 16.

35 Um den Fahrzeuggurt aus der Schultergurtführung zu entfernen, drücken Sie auf den Entriegelungsknopf und ziehen Sie den Fahrzeuggurt heraus.

NL

34 Veiligheidscontrole voor veilige installatie

Keer dat u het kind meeneemt in de auto. Houd het kindertoeltje aan het autogordel-traject vast en DRAAI EN TREK het kindertoeltje tegelijkertijd vooruit en naar beide zijden om te controleren of de autogordel niet langer of losser wordt en het kindertoeltje niet gemakkelijk verplaatst. Het kindertoeltje mag niet meer zijof voorwaarts bewegen dan 2,5 cm. Wanneer het kindertoeltje los zit of niet is veilig is bevestigd, herhaalt u de procedure. OF kies een andere plaats voor het kindertoeltje, zie Het kiezen van een goede plaats in de auto p. 16.

35 Om de autogordel uit de schoudergordelgeleider te verwijderen, drukt u op de knop en verwijderd u de autogordel.

PT

34 Verificação de Segurança para uma Instalação

Efectue este teste sempre que conduzir com o seu filho no carro. Segurando no assento de segurança perto do caminho do cinto do veículo, TORÇA E PUXE o assento de segurança para a frente e para ambos os lados, de modo a assegurar-se que o cinto de segurança do veículo não alarga nem se solta e que o assento de segurança não se move com facilidade. O assento de segurança não se deverá mover para os lados ou para a frente mais do que 2.5 cm (1 polegada). Se o assento de segurança estiver solto ou não estiver seguro, repita o procedimento. OU encontre outro local para o assento para crianças, consulte Como Escolher um Local Adequado para o Assento para Crianças, pág. 16.

35 Para retirar o cinto de segurança da guia do cinto de ombro, prima o botão de libertação e retire o cinto de segurança.

HR

34 Sigurnosna provjera pravilnog postavljanja

Obavite ovu provjeru prije svake vožnje djeteta. Zakrenite i povucite dječju sjedalicu naprijed i na obje strane kako biste bili sigurni da se sigurnosni pojas ne produkuje ili olabavljuje te da se dječja sjedalica ne može lako pomaknuti. Dječja sjedalica ne smije se micati sa strane na stranu ili prema naprijed više od 2,5 cm. Ako je dječja sjedalica labava ili neučvršćena, ponovite postupak ili pronadite drugo mjesto za sjedalicu; pogledajte odlomak Odabir položaja odgovarajućeg automobilskog sjedala, str. 16.

35 Za uklanjanje sigurnosnog pojasa iz pokazivača putanje ramenog pojasa, pritisnite tipku za otpuštanje i izvadite sigurnosni pojas vozila.



Securing Your Child in the Child Restraint

36 Adjust the harness system snugly every time you place your child in the child restraint. Avoid bulky clothing.

1. Place child in child restraint with child's back flat against back of car seat.
2. Place harness straps over child's shoulders and insert tongues into buckle until they click into place.

CHECK that straps are not twisted.
CHECK that harness is securely latched by pulling up on straps.
DO NOT use child restraint if harness does not latch.
MAKE SURE to pull harness covers all the way down over the child's chest. DO NOT allow harness pads to bunch up around the slots.

COMMENT INSTALLER CORRECTEMENT VOTRE ENFANT DANS LE DISPOSITIF DE PROTECTION POUR ENFANTS

36 REGLEZ CONFORTABLEMENT LE SYSTEME DE HARNAIS A CHAQUE FOIS que vous installez votre enfant sur le dispositif de retenue. Evitez les vêtements trop volumineux.

Installez l'enfant dans le dispositif de retenue avec le dos de l'enfant reposant bien à plat contre ce dispositif. Placez les sangles du harnais au-dessus des épaules de l'enfant et insérez les languettes dans la boucle. VERIFIEZ que les sangles ne sont pas tordues. VERIFIEZ que le harnais est solidement fixé en tirant sur les sangles. N'UTILISEZ PAS le dispositif de retenue pour enfants si le harnais ne peut pas être verrouillé.

Assicurare il bambino sul seggiolino

36 REGOLARE IL SISTEMA DI SICUREZZA IN MODO CHE RISULTI COMODO ogni volta che il bambino viene collocato nel seggiolino. Evitare indumenti troppo voluminosi.

1. Collocare il bambino in modo tale che la schiena aderisca al dorso del seggiolino.
 2. Collocare le cinghie delle briglie al di sopra delle spalle del bambino e inserire le linguette nella fibbia.
- CONTROLLARE che le cinghie non siano attorcigliate.
CONTROLLARE che le briglie siano ben allacciate tirando le cinghie verso l'alto.
NON utilizzare il seggiolino se non è possibile allacciare le briglie.

ربط الطفل في كرسي أمان الطفل

36 اضبط نظام مجموعة الربط بطريقة مريحة في كل مرة تضع فيها طفلك في كرسي أمان الطفل. تجنب ارتداء الطفل لملابس ضخمة.

1. ضع طفلك في كرسي أمان الطفل بحيث يكون ظهر طفلك مغزوداً بشكل رأسي في مقابل ظهر مقعد السيارة.
2. ضع حزامي مجموعة الربط فوق كتفي طفلك وأدخل اللسانين في مشبك الحزام حتى تسمع صوت مطلقاً وذلك دليل على التعشيق.

تأكد أن الحزامين غير ملتويين.
تأكد من تعشيق حزامي الربط بأمان عن طريق شدّهما.
لا تستخدم كرسي أمان الطفل في حالة عدم إمكانية تعشيق اللسانين في المشبك.
تأكد من سحب غطاء كل حزام ربط لأسفل حتى صدر طفلك.
لا تسمح بتكامل بطانة مجموعة الربط حول الفتحتين.

Modo de Asegurar al Niño en el Asiento de Seguridad Infantil

36 AJUSTE EL SISTEMA DEL ARNÉS CORRECTAMENTE CADA VEZ QUE coloques al niño en el asiento de seguridad infantil. Evite prendas voluminosas

1. Coloque al niño en el asiento de seguridad infantil manteniendo recta la espalda del niño contra el respaldo del asiento.
 2. Coloque las correas del arnés sobre los hombros del niño e introduzca las lengüetas en la hebilla
- COMPRUEBE que las correas no están retorcidas. COMPRUEBE que el arnés está correctamente asegurado tirando hacia arriba de las correas. NO UTILICE este asiento de seguridad infantil si el arnés no es seguro.

Sicherung Ihres Kindes im Autokindersitz

36 STELLEN SIE DAS GURTSYSTEM JEDES MAL MÖGLICHST FEST EIN, WENN SIE IHR KIND IN DEN AUTOKINDERSITZ SETZEN. Vermeiden Sie dicke Kleidungsstücke.

1. Setzen Sie das Kind so in den Autokindersitz, dass sein Rücken flach an der Rückseite des Sitzes aufliegt.
2. Legen Sie die Gurte über die Schultern des Kindes und führen Sie die Zunge in die Schnalle ein.

VERGEWISSERN SIE SICH, dass die Gurte nicht verdreht sind.
VERGEWISSERN SIE SICH, dass die Gurte sicher eingeklinkt sind, indem Sie sie nach oben ziehen.
VERWENDEN SIE DEN AUTOKINDERSITZ NICHT, wenn die Gurte nicht einklinken.

Het Kind Veilig in het Kinderstoeltje Bevestigen

36 STEL IEDERE KEER DAT U HET KIND IN HET KINDERSTOELTJE PLAATST DE RIEMEN VAN HET TUIGJE GOED IN. Vermijd dikke kleding.

1. Plaats het kind in het kinderstoeltje, met de rug van het kind plat tegen de achterkant van het kinderstoeltje.
 2. Plaats de riemen van het tuijge over de schouders van het kind en steek de slotplaten in de gesp.
- CONTROLEER of de riemen niet in elkaar zijn gedraaid. CONTROLEER of de riemen van het tuijge goed in het slot zitten door voorzichtig te proberen het kinderstoeltje aan de riemen op te trekken. Gebruik het kinderstoeltje NIET wanneer de slotplaten van het tuijge niet goed in het slot vallen.

Manter o Seu Filho em Segurança no Assento de Segurança.

36 AJUSTE O SISTEMA DO ARNÉS DE FORMA CONFORTÁVEL SEMPRE que colocar o seu filho no assento de segurança. Evite que a criança traga demasiada roupa.

1. Coloque a criança no assento de segurança, ficando esta totalmente encostada ao assento de segurança.
 2. Coloque as correias de entre pernas sobre os ombros da criança e introduza as linguas na fivela.
- VERIFICAR se as correias não estão torcidas.
VERIFICAR se o arnés está firmemente engatado, bastando para tal puxar as correias.
NÃO utilize o assento de segurança caso o arnés não engate devidamente.

Veživanje djeteta u dječju sjedalicu

36 Prilagodite sustav pojasa tako da ugodno prijanja uz dijete svaki put kada dijete stavljate u sjedalicu. Izbjegavajte debele slojeve odjeće.

1. Postavite dijete u dječju sjedalicu tako da mu leđa legnu ravno na naslon automobilskog sjedala.
 2. Postavite trake pojasa preko djetetovih ramena i umetnite jezičice u kopčicu dok ne škljocnu u predviđeno mjesto.
- Provjerite jesu li se trake uvrnule.
PROVJERITE je li pojas sigurno zakopčan povlačeći trake prema gore.
NE upotrebljavajte dječju sjedalicu ako se pojas ne može zakopčati.
OBAVEZNO povucite obloge za pojas sve do razine djetetovih prsa. NE dopustite da se podloške na pojasu nabereu oko proreza.

37



37 Tighten the harness straps by pulling the adjustment strap on the front of the seat. **MAKE SURE** to pull harness covers all the way down over the child's chest (3). **DO NOT** allow harness pads to bunch up around the slots. **MAKE SURE** rubber sides of harness pads are against child's chest.

38 **Make sure straps are flat and snug against child's shoulders and thighs.** You should not be able to pinch the harness straps. A snug strap should not allow any slack. It lies in a relatively straight line without sagging. It does not press on the child's flesh or push the child's body into an unnatural position.

38



GB

FR

IT

AR

ES

DE

NL

PT

HR

37 Tirez la sangle de réglage pour fixer le harnais en toute sécurité

38 **Make sure straps are flat and Veillez à ce que les sangles soient posées bien à plat et serrées sur les épaules de l'enfant** faut pas que vous puissiez pincer les sangles du harnais. Une sangle bien serrée ne doit pas avoir le moindre mou. Elle doit être posée à peu près en ligne droite, sans affaissement. Elle ne doit pas s'enfoncer dans les chairs de l'enfant ou pousser le corps de l'enfant à tel point qu'il adopte une position non naturelle.

37 Tirare la cinghia di regolazione per stringere le briglie in modo che risultino assicurate.

38 **Accertarsi che le cinghie siano in chiaro e tenderle contro le spalle del bambino.** Non deve essere possibile piegare le cinghie delle briglie. Una cinghia ben aderente non deve consentire alcun allentamento. Deve seguire una linea dritta e non deve allentarsi. Non deve far pressione sulla carne del bambino o spingere il corpo ad assumere una posizione innaturale.

37 أحكم شد حزامي مجموعة الربط عن طريق شد حزام الضبط الموجود في مقدمة الكرسي. تأكد من سحب غطاء كل حزام ربط لأسفل حتى صدر طفلك (3). لا تسمح بتكتل بطانة مجموعة الربط حول الفتحتين. تأكد أن الجانب المطاطي من بطانة مجموعة الربط في مواجهة صدر طفلك.

38 تأكد أن حزامي الربط مسطحين ويمران على صدر وفخذ طفلك بشكل مريح.

ينبغي ألا تكون قادراً على قرص حزامي الربط بإصبعيك. الحزام المريح لا يسمح بأي تراخ. يمتد حزام الربط في خط مستقيم نسبياً دون ارتخاء. لا يضغط الحزام على جسد الطفل ولا يدفع جسم الطفل في وضع غير طبيعي.

37 Tire de la correa de ajuste para ajustar el arnés de forma segura.

38 **Asegúrese de que las correas quedan planas y ajustadas contra los hombros del niño.** Las correas deben quedar ajustadas pero sin apretar, aunque sin que queden holgadas. Deben formar una línea relativamente recta sin doblarse. Tampoco deben quedar apretadas excesivamente contra la piel del niño, ni presionar su cuerpo forzándolo a adoptar una posición poco natural.

37 Ziehen Sie den Einstellgurt an, um den Gurt fest anzupassen.

38 **Vergewissern Sie sich, dass die Gurte flach und eng an den Schultern des Kindes anliegen.** Es sollte nicht möglich sein, sie zusammen zu kneifen. Ein richtig eingestellter Gurt sitzt fest, liegt relativ gerade und hängt nicht durch. Er schneidet nicht ein und drückt den Körper des Kindes in keine unnatürliche Position.

37 Trek aan de instelriem om het tuigje stevig te bevestigen.

38 **Controleer of de riemen plat en nauwsluitend tegen de schouders van het kind liggen.** Het moet zo zijn dat u de riemen van het tuigje nergens kunt dubbelvouwen. Een goed sluitende riem moet geen mogelijkheid geven tot slaphangende delen. Hij ligt in een relatief rechte lijn zonder door te zakken. Hij drukt niet op het vlees van het kind en drukt het lichaam van het kind niet in een onnatuurlijke positie.

37 Puxe a tira de ajustamento para apertar firmemente o arnés.

38 **Certifique-se de que as correias não estão torcidas e estão justas sobre os ombros da criança.** Não deverá conseguir apertar as correias de entre pernas. Uma correia apertada de forma confortável não deverá permitir que haja muita folga. Fica posicionada em linha recta sem ficar larga. Não exerce pressão sobre o corpo da criança e não força o corpo da criança a ficar numa posição desconfortável.

37 Zategnite vrpce pojasa tako da povučete traku za podešavanje na prednjem dijelu sjedala. **OBAVEZNO** povučite obloge za pojase sve do razine djetetovih prsa (3). **NE** dopustite da se podloške na pojase naberu oko proreza. **VODITE RAČUNA** da su gumene strane podložaka na pojase okrenute prema djetetovim prsima.

38 Uvjerite se da su trake ravne i ugodno položene na ramena i bedra djeteta. Trake pojasa ne bi se smjele moći uštipnuti. **Ugodno** namještena traka ne smije biti labava. Treba biti položena u relativno ravnoj liniji bez labavih dijelova. Traka se ne smije urezivati djetetu u tijelo ili ga gurati u neprirodan položaj.

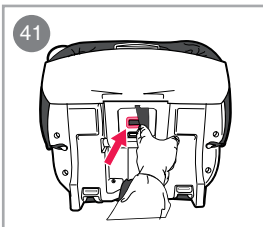
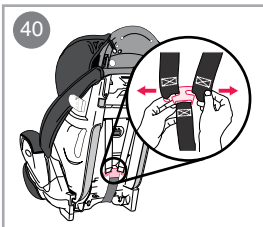
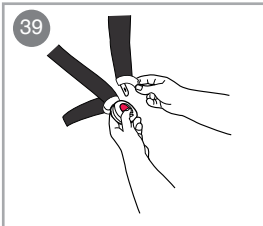

GB

39 Harness Removal
Remove harness straps
Open chest clip and harness buckle.

40 Face the rear of the seat and remove the belt straps from metal junction plate as shown.

41 Remove crotch strap by pushing the strap retainer on bottom of seat, up through slot.

FR

39 Retrait du harnais
Détacher les courroies du harnais
Défaire l'attache et la boucle du harnais.

40 Face à l'arrière du siège, retirer les courroies de la ceinture de la plaque de jonction en métal tel qu'illustré.

41 Retirer la courroie d'entrejambe en poussant la pièce de retenue à travers la fente du siège par le dessous.

IT

39 إزالة مجموعة الربط

أزل حزامي مجموعة الربط.
افتح مشبك الصدر ومشبك قفل الحزام.

40 لف الكرسي وأزل حزامي الربط من صفيحة الوصلة المعدنية كما هو موضح في الرسم.

41 أزل حزام المشبك المتشعب عن طريق دفع أداة احتجاز الحزام الموجودة في الجزء السفلي من الكرسي في الاتجاه لأعلى عبر الفتحة.

AR

ES

39 Cómo sacar el arnés
Saque las correas del arnés.
Abra la traba del pecho y la hebilla del arnés.

40 Mire hacia la parte trasera del asiento y saque las correas del cinturón de la placa de unión de metal como se indica.

41 Saque la correa para la entrepierna empujando el retén de la correa de la parte de abajo del asiento, hacia arriba por la ranura.

DE

Entfernen des Gurtsystems
Entfernen Sie die Gurte des Gurtsystems.
Öffnen Sie die Gurtschnalle.

40 Ziehen Sie auf der Rückseite des Sitzes die Gurte aus der Metallbefestigungsplatte wie beschrieben.

41 Ziehen Sie den Zwischenbeingurt heraus, indem Sie den Gurthalter auf der Unterseite des Sitzes durch den Schlitz nach oben schieben.

NL

Verwijderen van de gordelbandjes
Verwijder de gordelbandjes.
Open de gesp.

40 Verwijder aan de achterkant van het zetje de gordelbandjes uit het metalen verbindingsplaatje, zoals afgebeeld.

41 Verwijder de kruisband door de deze door de bodem van het zetje door de gleuf naar boven te duwen.

PT

Como Retirar o Arnês
Retire as correias do arnés.
Abra o fecho do arnés.

40 Na parte traseira do assento, retire as correias do cinto da placa metálica de junção, como ilustrado.

41 Retire a correia entre pernas, pressionando o fecho da correia na parte inferior do assento para o orifício.

HR

Uklanjanje pojasa
Uklonite vrpce pojasa. Otvorite prsnu kopču i kopču pojasa.

40 Okrenite poledinu sjedalice prema sebi i izvucite trake pojasa iz metalne spojnice kako je to prikazano.

41 Skinite traku za područje prepona gurajući zatezač trake s donje strane sjedalice prema gore kroz prorez.

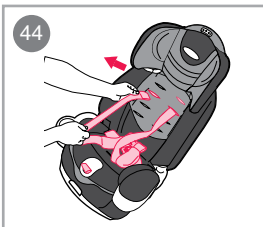
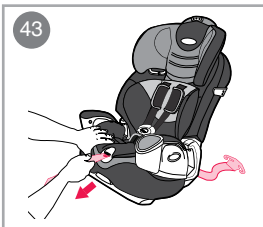
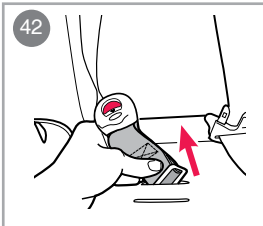

GB

- 42 Grab the crotch strap buckle and pull it completely out.
- 43 Pull on the adjustment strap on the front of the seat to lock the metal junction plate into place.
- 44 Unfasten harness pads and open them. Grab hold of the shoulder straps and pull them out of their respective slots on the seat pad. Remove body support and crotch pad. Pull harness pad strap through slots in seat back.

FR

- 42 Saisir la boucle de la courroie d'entrejambe et tirer complètement.
- 43 Tirer sur la courroie de réglage à l'avant du siège pour verrouiller la plaque de jonction de métal en place.
- 44 Saisir les bretelles et les tirer hors de leur fente respective sur le coussin de siège. Retirer le support corporel et le coussin d'entrejambe.

IT

- 42 Afferrare la chiusura della fascia tra le gambe tirandola fuori completamente
- 43 Tirare sulla bretella di regolazione davanti al seggiolino per bloccare la piastra di giunzione in metallo nella posizione.
- 44 Afferrare e tenere le bretelle della cintura diagonale tirandole fuori completamente dalle fessure rispettive sull'imbottitura del seggiolino. Rimuovere il supporto per il corpo del bambino e la fascia tra le gambe.

AR

- 42 امسك حزام المشبك المتشعب واسحبه بالكامل إلى الخارج.
- 43 اسحب حزام الضبط الموجود في مقدمة الكرسي لتعشيق صفحة الوصلة المعدنية في موضعها.
- 44 فك بطائتي حزامي مجموعة الربط. امسك حزامي الكتف واسحب كل حزام على حدة من الفتحة الخاصة به الموجودة في بطانة الكرسي. أزل دعامة الجسم وبطانة المشبك المتشعب. اسحب حزامي بطانة مجموعة الربط من خلال الفتحات الموجودة في الجزء الخلفي من الكرسي.

ES

- 42 Agarre la hebilla de la correa para la entrepierna y tirela completamente hacia afuera.
- 43 Tire de la correa de ajuste del frente del asiento para trabar la placa de unión de metal en su lugar.
- 44 Agarre las correas para el hombro y tirelas hacia afuera de sus ranuras respectivas del almohadón del asiento. Saque el soporte del cuerpo y la almohadilla para la entrepierna.

DE

- 42 Fassen Sie die Gurtschnalle des Zwischenbeingurtes und ziehen Sie ihn vollständig heraus.
- 43 Ziehen Sie am Justiergurt auf der Sitzvorderseite um die Metallbefestigungsplatte an Ort und Stelle zu halten.
- 44 Fassen Sie die Schultergurte und ziehen Sie sie aus ihren jeweiligen Schlitzen im Sitzpolster. Entfernen Sie die Körperstütze und das Zwischenbeinpolster.

NL

- 42 Pak de gesp van de kruisbanden en trek deze geheel uit.
- 43 Trek aan de verstelband aan de voorkant van het zitje om het metalen verbingsplaatje aan te brengen.
- 44 Pak de schouderbandjes en trek deze door de respectievelijke gleuven van de bekleding. Verwijder het kussen en de kruisband.

PT

- 42 Segure o fecho da correia entre pernas e puxe-o totalmente.
- 43 Puxe a correia de ajuste na parte dianteira do assento para prender a placa metálica de junção devidamente.
- 44 Segure as correias de ombros e puxe-as dos respectivos orifícios nas costas do assento. Retire o suporte para o corpo e o apoio entre pernas.

HR

- 42 Uхватite kopču trake koja prolazi između nogu i potpuno je izvucite.
- 43 Povucite traku za podešavanje na prednjem dijelu sjedalice da biste metalnu spojnicu fiksirali na predviđenom mjestu.
- 44 Otkvačite podloške na pojasu, zatim ih otvorite. Uхватite ramene trake i izvucite iz njihovih poreza u podlošku za sjedenje. Uklonite oslonac za tijelo i jastuk koji stoji između nogu. Provučite traku pojasa s podloškom kroz proreze na poleđini sjedalice.

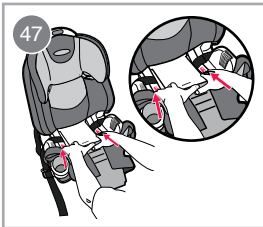
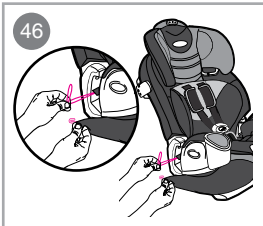
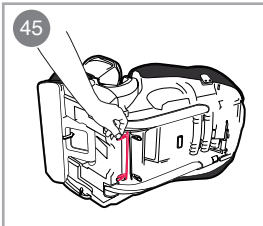

GB

- 45 On the rear of the seat, detach 2 lower seat pad elastic straps from hooks as shown.
- 46 Also detach the elastic straps that are threaded through the vehicle belt guides on the sides of the seat as shown. Repeat on other side.
- 47 Pull the seat pad out of the way to reveal the red buttons as shown in the seating area. Slide the buttons to release the back support from the base and lower it into a flat position. Hold the back support to avoid it from falling back and hitting something.

FR

- 45 À l'arrière du siège, détacher de leur ancrage 2 boucles élastiques situées en bas du coussin, tel qu'illustré.
- 46 Détacher également les élastiques qui sont enfilés dans les guides de la ceinture du véhicule des deux côtés de l'ensemble de retenue pour enfant, tel qu'illustré. Répéter l'opération de l'autre côté.
- 47 Soulever le coussin de manière à révéler les boutons rouges, tel qu'on peut voir. Faire glisser les boutons pour détacher le dossier de la base et baisser le dossier pour qu'il soit à plat. Soutenir le dossier afin de l'empêcher de tomber et de frapper quelque chose.

IT

- 45 Sul retro del seggiolino, staccare dai ganci le 2 bretelle elastiche inferiori dell'imbottitura del seggiolino come mostrato in
- 46 Staccare inoltre le bretelle elastiche che sono infilate attraverso le guide delle cinture del veicolo sul lato del seggiolino come mostrato in. Ripetere sull'altro lato.
- 47 Tirare fuori l'imbottitura del seggiolino in modo da rendere visibili i pulsanti rossi nell'area sottostante come mostrato in. Sbloccare i pulsanti per rilasciare lo schienale a partire dalla base abbassandolo in posizione orizzontale. Mantenere lo schienale per evitare che cadendo colpisca qualcosa.

AR

- 45 من الجانب الخلفي للكرسي، فك حزامي بطانة الكرسي السفليين المرينين من الخطافين كما هو موضح في الرسم.
- 46 فك أيضاً الحزامين المرينين الممرين خلال دليل حزام أمان السيارة والموجودين على جانبي الكرسي كما هو موضح في الرسم. كرر نفس العملية مع الجانب الآخر.
- 47 اسحب بطانة الكرسي لإظهار الزرين الأحمرين كما هو موضح في منطقة الجلوس. حرك الزرين بحركة انزلاقية لتحرير دعامة الظهر عن القاعدة وأنزلها في وضع مسطح. امسك دعامة الظهر لتجنب سقوطها إلى الخلف والاصطدام بأي جسم.

ES

- 45 En la parte de atrás del asiento, desconecte 2 correas de elástico del almohadón del asiento de abajo de los ganchos como se indica .
- 46 También desconecte las correas elásticas que pasan por las guías del cinturón del vehículo en los costados del asiento como se indica. Repita el proceso del otro lado.
- 47 Tire el almohadón del asiento para que muestre los botones rojos como se indica en el lugar del asiento . Deslice los botones para liberar el soporte de la espalda de la base y bájela a una posición plana. Agarre el soporte de la espalda para evitar que se caiga y golpee algo.

DE

- 45 Lösen Sie auf der Sitzrückseite die beiden unteren Gummischlaufen des Sitzpolsters aus den Haken wie in ** beschrieben.
- 46 Lösen Sie ebenfalls die Gummischlaufen, die durch die Fahrzeuggurtführungen auf den Seiten des Sitzes geführt werden, wie in ** beschrieben. Wiederholen Sie den Vorgang auf der anderen Seite.
- 47 Ziehen Sie das Sitzpolster beiseite, um an die roten Knöpfe heranzukommen, die im Sitzbereich in ** beschrieben werden. Verschieben Sie die Knöpfe um die Rückenlehne aus dem Sockel zu lösen und kippen Sie sie in eine liegende Stellung. Halten Sie die Rückenlehne fest, damit sie nicht nach hinten kippt und gegen etwas stößt.

NL

- 45 Verwijder aan de achterkant van het zitje de 2 onderste elastische bandjes van de haken, zoals afgebeeld in**.
- 46 Verwijder tevens de elastische bandjes die door de gordelgeleiders aan de zijkant van het zitje zijn geleid, zoals afgebeeld in **. Herhaal dit aan de andere kant.
- 47 Haal de bekleding weg zodat de rode knoppen vrijkomen, zoals afgebeeld in het zitgedeelte**. Glijd de knoppen om de rugleuning vrij te maken uit de basis en doe deze omlaag, in een vlakke stand. Houd de rugleuning vast om te voorkomen dat hij terugvalt en iets raakt.

PT

- 45 Na parte traseira do assento, solte as 2 correias elásticas inferiores na almofada do assento dos ganchos, como ilustrado em**.
- 46 Solte também as correias elásticas introduzidas nas guias do cinto do veículo nos dois lados do assento, como ilustrado em **. Repita do outro lado.
- 47 Puxe a almofada do assento para deixar os botões vermelhos descobertos, como ilustrado na área do assento **. Faça deslizar os botões para libertar o apoio para as costas da base e baixe até ficar deitado. Segure o apoio para as costas de forma a evitar que caia para trás e bata nalgum lado.

HR

- 45 S kuka na poleđini sjedalice otkvačite 2 niže elastične trake podloška za sjedenje kako je prikazano.
- 46 Također otkvačite elastične vrpce provučene kroz pokazivače putanje sigurnosnog pojasa s bočnih strana sjedalice kako je to prikazano. Ponovite postupak s druge strane.
- 47 Pomaknite podložak za sjedenje kako biste pristupili crvenim tipkama u dijelu za sjedenje kako je prikazano. Pogurajte tipke kako biste oslonac za leđa odvojili od baze i spustili ga u vodoravan položaj. Pridržavajte oslonac za leđa kako ne bi pao i udario u nešto.

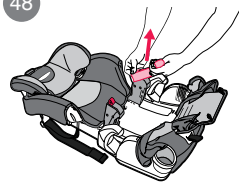

- 48 Remove harness straps from arms as shown.

Store the body support, harness covers, crotch pad cover and harness straps in safe place for future use.

- 49 Move seat pad fabric out of the way then raise seat back so that both arms LOCK into the gutters. You should hear a CLICK when the arms lock into the gutters.

MAKE sure to keep the gutters clear of any obstructions.

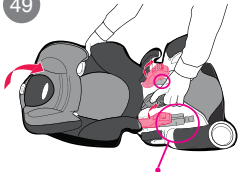
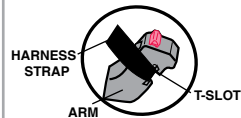

KEEP GUTTERS CLEAR

- 48 Rimuovere le cinture di sicurezza dai bracci come mostrato in.

Conservare il supporto per il corpo del bambino, le coperture per le cinture di sicurezza, la fascia tra le gambe imbottita e le bretelle delle cinture di sicurezza, in luogo sicuro per un uso futuro.

- 49 Togliere l'imbottitura del seggiolino quindi sollevarlo all'indietro in modo che i due bracci di supporto si BLOCCHINO nelle scanalature. Si dovrebbe sentire UNO SCATTO quando i bracci di supporto si bloccano nelle scanalature

ASSICURARSI che le scanalature siano sempre libere da ostruzioni.

- 48 أزل حزامي مجموعة الربط كما هو موضح في الرسم.

حزن دعامة الجسم وغطاء حزامي مجموعة الربط وغطاء بطانة المشبك المتشعب وحزامي مجموعة الربط في مكان آمن للاستخدام في المستقبل.

- 49 امسح نسيج بطانة الكرسي للخارج ثم ارفع ظهر الكرسي بحيث يتم تعشيق كلا الذراعين في القناتين. ستسمع صوت طقطقة عند تعشيق الذراعين في القناتين.

تأكد من الإبقاء على القناتين بعيداً عن أية إعاقات.

- 48 Saque las correas del arnés de los brazos como se indica.

Guarde el soporte del cuerpo, fundas del arnés, funda de la almohadilla para la entrepierna y correas del arnés en un lugar seguro para uso futuro.

- 49 Saque la tela del almohadón del asiento y luego levante el respaldo del asiento para que ambos brazos SE TRABEN en las canaletas. Deberá escuchar un CLIC cuando se traben los brazos en las canaletas.

ASEGÚRESE de que las canaletas no tengan obstrucciones.

- 48 Entfernen Sie die Gurte von den Armlehnen wie in ** beschrieben.

Verstauen Sie die Körperstütze, die Gurtpolster, das Zwischenbeingurtpolster und die Gurte an einem sicheren Ort für eine spätere Verwendung.

- 49 Schieben Sie den Stoff des Sitzpolsters zur Seite und heben Sie die Rückenlehne an, so dass beide Armlehnen sich in den Rillen verriegeln. Sie sollten ein deutliches RASTGERÄUSCH hören, wenn die Armlehnen einrasten.

STELLEN SIE SICHER, dass nichts die Rillen verdeckt.

- 48 Verwijder de gordelbandjes uit de armsteunen zoals afgebeeld in **.

Berg het hoofdgedeelte, de bekleding van de kruisbanden, de kruisbandhoes en de gordelbandjes voor verder gebruik op in een veilige plaats.

- 49 Haal de bekleding van het zijje weg en doe het zijje weer omhoog zodat beide armsteunen in de gleuven VASTKLIKKEN. U moet een KLIK horen als de armsteunen in de gleuven vastklikken.

ZORG ERVOOR dat de gleuven niet verstopt raken.

- 48 Retire as correias do arnés dos braços, como ilustrado em **.

Guarde o suporte para o corpo, as coberturas do arnés, o revestimento do apoio entre pernas e as correias do arnés num local seguro, para utilizar no futuro.

- 49 Desvie a almofada do assento e eleve as costas do assento de forma que os braços FIXEM nas calhas. Deverá ouvir um ESTALIDO quando os braços encaixarem nas calhas.

CERTIFIQUE-SE que as calhas estão sem obstáculos.

- 48 Uklonite trake pojasa s ručki kako je to prikazano.

Oslonac za tijelo, obloge za remenje, navlaku za jastuk koji stoji između nogu i trake remenja čuvajte na sigurnom mjestu radi kasnije upotrebe.

- 49 Pomaknite tkaninu podloška za sjedenje, a zatim podignite naslon sjedalice tako da se oba kraka BLOKIRAJU u žljebovima. Treba se začuti ŠKLJOCAJ kad se krakovi fiksiraju u žljebovima.

UVJERITE SE da u žljebovima nema nikakvih prepreka.

50



50 Tuck seat pad in between the gap of the back support and seat area of the child restraint to allow 2 elastic straps to show at the rear of the seat.

51 Attach 2 seat pad elastic straps onto the hooks on the rear of the child restraint as shown.

52 Pull elastic strap on the seat pad through the vehicle belt guide on side of seat and attach to hook as shown. Repeat on other side.

Reverse instructions to reinstall harness. See page 22-25 for the correct path for the harness.

51

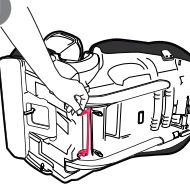

52

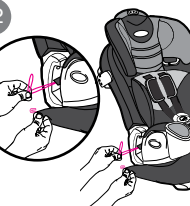

GB

FR

IT

AR

ES

DE

NL

PT

HR

50 Insérer le coussin dans l'espace entre le dossier et l'assise du coussin d'appoint de manière à permettre de voir 2 courroies élastiques à l'arrière du siège.

51 Fixer les 2 courroies élastiques aux crochets situés à l'arrière de l'ensemble de retenue pour enfant, tel qu'illustré.

52 Tirer sur la courroie élastique du coussin de siège à travers le guide de ceinture du véhicule situé d'un côté du siège et la fixer au crochet tel qu'illustré. Répéter cette opération de l'autre côté.

Inverser les directives pour réinstaller le harnais. Consulter les pages 22 à 25, pour savoir comment enfilier correctement le harnais.

50 Riporre l'imbottitura del seggiolino nel vuoto tra lo schienale e l'area per sedersi del sistema di ritenuta del bambino in modo da consentire alle 2 bretelle elastiche di essere sul retro del seggiolino.

51 Assicurare le 2 bretelle elastiche dell'imbottitura ai ganci sul retro del sistema di ritenuta come mostrato in.

52 Tirare la bretella elastica dell'imbottitura del seggiolino attraverso la guida della cintura del veicolo al lato del seggiolino e agganciare l'anello come mostrato. Ripetere sull'altro lato.

Invertire l'esecuzione delle istruzioni riportate per reinstallare la cintura di sicurezza. Si veda pagina 22-25 per la sequenza corretta 'installazione delle cinture di sicurezza.

50 اثني بطانة الكرسي في الفجوة بين دعامة الظهر ومنطقة جلوس الطفل في الكرسي لكي يظهر حزامين مرنين في الجزء الخلفي من الكرسي.

51 ركب حزامي بطانة الكرسي المرنين في الخطافين الموجودين في الجزء الخلفي من كرسي أمان الطفل كما هو موضح في الرسم.

52 اسحب الحزام المرن الموجود في بطانة الكرسي من خلال دليل حزام أمان السيارة على جانب الكرسي وركبه في الخطاف كما هو موضح في الرسم. كرر نفس العملية مع الجانب الأخر.

لإعادة تركيب مجموعة حزامي الربط، نفذ التعليمات السابقة بترتيب عكسي. راجع الصفحات 22 إلى 25 للحصول على معلومات حول المسارات الصحيحة للأحزمة.

50 Ponga el almohadón del asiento entre el espacio del soporte de la espalda y el lugar del asiento para permitir 2 correas elásticas salgan por la parte trasera del asiento.

51 Sujete 2 correas elásticas del almohadón del asiento a los ganchos en la parte trasera del sistema de seguridad para niños como se indica.

52 Pase la correa elástica del almohadón del asiento a través de la guía del cinturón del vehículo en el costado del asiento y conéctela al gancho como se indica. Repita el procedimiento del otro lado.

Invierta las instrucciones para volver a instalar el arnés. Vea las páginas 22 a 25 para obtener la vía correcta del arnés.

50 Schieben Sie das Sitzpolster in den Spalt in der Rückenlehne und im Bereich des Kinderrückhaltesystems, damit die beiden Gummischlaufen auf der Sitzrückseite heraus schauen.

51 Befestigen Sie die zwei Gummischlaufen an den Haken auf der Rückseite des Kinderrückhaltesystems, wie in ** beschrieben.

52 Ziehen Sie die Gummischlaufen des Sitzpolsters durch die Fahrzeuggurtführung auf der Sitzseite und befestigen Sie sie wie beschrieben an den Haken. Wiederholen Sie den Vorgang auf der anderen Seite.

Gehen Sie zum Abnehmen der Gurte in umgekehrter Reihenfolge vor. Siehe Seiten **-** im Hinblick auf die korrekte Gurtführung.

50 Vouw de bekleding in de ruimte tussen de rugleuning en de zitting van het kinderzitje, zodat de 2 elastische bandjes aan de achterkant van het zitje te zien zijn.

51 Bevestig de 2 elastische bandjes aan de haken aan de achterkant van de bekleding, zoals afgebeeld in**.

52 Trek de elastische lus op de bekleding door de gordelgeleider aan de zijkant van het zitje en bevestig deze aan de haak, zoals afgebeeld.

Herhaal dit aan de andere kant. Keer de instructies om voor het verwijderen. Zie pagina **-** hoe u de gordelgjes moet aanbrengen.

50 Introduza a almofada do assento entre o intervalo do apoio para as costas e a base do assento para crianças, de forma a permitir que 2 correias elásticas fiquem visíveis na parte traseira do assento.

51 Prenda 2 correias elásticas da almofada do assento aos ganchos na parte traseira do assento para crianças, como ilustrado em ** .

52 Puxe uma correia elástica na almofada do assento através da guia do cinto de segurança do lado do assento e prenda o gancho, como ilustrado. Repita do outro lado.

Para voltar a instalar o arnés, siga as instruções pela ordem inversa. Consulte a página **-** para obter o percurso correcto do arnés.

50 Podložak za sjedenje ugrurajte u slobodan prostor između oslonca za leđa i dijela za sjedenje dječje sjedalice kako bi se 2 elastične vrpce pojavile na poleđini sjedalice.

51 Pričvrstite 2 elastične vrpce podložka za sjedenje na kuke na poleđini dječje sjedalice kako je to prikazano.

52 Povucite elastičnu vrpcu podložka za sjedenje kroz pokazivače putanje sigurnosnog pojasa na bočnoj strani sjedalice i zakvačite je za kuku kako je prikazano. Ponovite postupak s druge strane.

Da biste ponovo postavili pojas, ponovite postupak obrnutim redoslijedom. Pogledajte stranice 22-25 za pravilan putanjanje pojava.



GB

Using Your Child Restraint WITHOUT Built-in Harness

53 **WARNING:** Use only the vehicle lap and shoulder belt system when restraining the child in the child restraint.

Vehicle belts **MUST** lay flat against child and **MUST** not be twisted.

54 **NEVER** use a vehicle lap-only belt across front of child.

FR

Utilisation de l'ensemble de retenue pour enfant SANS harnais intégré

53 **MISE EN GARDE :** Utiliser uniquement une ceinture de véhicule comprenant une ceinture sous-abdominale et un baudrier pour attacher l'enfant dans ce coussin d'appoint.

Le SAU n'immobilisera pas l'enfant dans le coussin d'appoint.

54 **NE JAMAIS UTILISER** avec une ceinture ventrale (2 points) seule.

IT

Utilizzare il sistema di ritenuta SENZA cinture di sicurezza integrate

53 **AVVERTENZA:** Usare esclusivamente il sistema di cinture diagonale e addominale del veicolo quando il bimbo è nel sistema di ritenuta.

Le cinture del veicolo DEVONO essere poste dritte contro il corpo del bambino e non arrotolate.

54 **MAI** utilizzare la sola cintura addominale del veicolo quando il bambino sia in posizione frontale.

AR

استخدام كرسي أمن الطفل بدون مجموعة ربط مدمجة
53 تحذير: استخدم فقط حزام الفخذ والكتف الموجود في السيارة لتأمين ربط طفلك في كرسي أمن الطفل

حزام أمن السيارة يجب أن يمر مسطحاً عبر مفلتك ولا يجب أن تكون به أي التواءات.

54 يحذر استخدام حزام الفخذ الموجود في السيارة بربطه حول مقدمة الطفل فقط.

ES

Uso del sistema de seguridad SIN el arnés incorporado

53 **ADVERTENCIA:** Use solamente el sistema de cinturón del vehículo para el hombro y la falda cuando sujeta a su niño en el asiento.

El LATCH no asegurará su niño al asiento.

54 Use solamente el sistema de cinturón del vehículo para el hombro y la falda cuando sujeta a su niño en el asiento.

DE

Verwendung des Kinderrückhaltesystems OHNE integriertem Gurt

53 **WARNUNG:** Verwenden Sie das Zwischenbein- und Schultergurtsystem nur wenn Sie das Kinderrückhaltesystem benutzen.

Die Fahrzeuggurte MÜSSEN flach am Kind anliegen und dürfen NICHT verdreht sein.

54 Verwenden Sie NIE den Fahrzeugbeckengurt allein zum Rückhalten Ihres Kinds (2).

NL

Gebruik van het kinderzitje ZONDER ingebouwde gordeltjes

53 **WAARSCHUWING:** gebruik alleen de heup/schoudergordel (driepunts gordel) als u het kind in het kinderzitje zet.

Autogordels MOETEN plat op het kind liggen en MOGEN NIET gedraaid zijn.

54 **GEBRUIK NOOIT** een heupgordel schuin over het kind.

PT

Como Utilizar o Assento Para Crianças SEM Arnês Integrado

53 **AVISO:** Utilize apenas o sistema de cinto e segurança de cintura e ombro do veículo com a criança no assento para crianças.

Os cintos do veículo DEVEM ficar justos à criança e NÃO PODEM estar torcidos.

54 **NUNCA** utilize um cinto de cintura do veículo para prender a criança.

HR

Korištnje dječje sjedalice BEZ ugrađenog pojasa

53 **POZOR:** Prilikom vezivanja djeteta u dječjoj sjedalici upotrebljavajte samo sustav potrbušno-ramenih sigurnosnih pojaseva vozila.

Pojasevi vozila MORAJU ležati ravno na djetetu i NE SMIJU biti uvnuti.

54 **NIKADA** ne vezujte dijete samo potrbušnim pojansom s prednje strane.

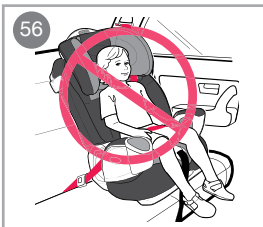
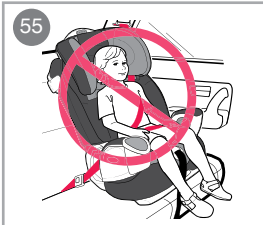
**GB**

- 55 DO NOT use shoulder belt loose or positioned under arm.
- 56 DO NOT place shoulder belt behind child's back.

FR

- 55 NE PAS utiliser de baudrier sans qu'il soit bien tendu et placé par-dessus le bras de l'enfant.
- 56 NE PAS positionner le baudrier derrière le dos de l'enfant.

IT

- 55 NON usare la cintura diagonale allentata o posta sotto il braccio
- 56 NON porre la cintura diagonale dietro la schiena del bambino

AR

- 55 لا تستخدم حزام الكتف في وضع مرتخي أو بتمريره أسفل الذراع.
- 56 لا تضع حزام الكتف خلف ظهر الطفل.

ES

- 55 NO use el cinturón del hombro flojo o puesto debajo del brazo.
- 56 NO ponga el cinturón de seguridad para el hombro detrás de la espalda del niño í.

DE

- 55 Verwenden Sie NIE den Schultergurt lose oder unter dem Arm durchgeführt.
- 56 Legen Sie den Schultergurt NIE hinter den Rücken Ihres Kindes.

NL

- 55 GEBUIK NOOIT een schoudergordel die los zit of onder de arm geplaatst is.
- 56 GEBUIK DE SCHOUDERGORDEL NIET achter de rug van het kind.

PT

- 55 NÃO utilize o cinto de ombro frouxo ou por baixo do braço.
- 56 NÃO coloque o cinto de ombro por trás das costas da criança.

HR

- 55 Rameni pojase NE postavljajte labavo i ne provlačite ga ispod ruke.
- 56 NE postavljajte rameni pojase iza djetetovih leđa.

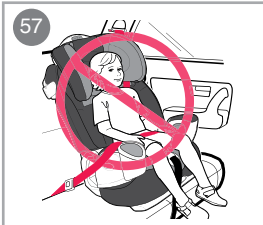

GB

- 57 Lap portion of lap/shoulder belt **MUST** be low and snug on hips, just touching thighs.

DO NOT allow child to slide down in child restraint.

- 58 If child will not keep vehicle belt properly positioned, DO NOT use this child restraint. Use a different child restraint system.

DO NOT position vehicle belt over top of the armrests.

FR

- 57 La portion sous-abdominale de la ceinture **DOIT** être basse et bien appuyée contre le bassin, touchant le haut des cuisses.

NE PAS permettre à l'enfant de s'avachir dans le coussin d'appoint.

- 58 Si l'enfant n'arrive pas à conserver la ceinture du véhicule convenablement en place, NE PAS utiliser ce coussin d'appoint. Avoir alors recours à un type d'ensemble de retenue pour enfant différent.

NE PAS placer la ceinture du véhicule par-dessus les accoudoirs.

IT

- 57 La cintura diagonale addominale **DEVE** essere aggiustata alla parte inferiore dei fianchi, sfiorando appena le cosce.

NON permettere al bambino di scivolare giù dal sistema di ritenuta

- 58 Se il bambino non indossa la cintura del veicolo in posizione corretta, **NON** utilizzare questo sistema di ritenuta.

NON collocare la cintura del veicolo al di sopra dei poggiatesta.

AR

- 57 جزء الفخذ من حزام الفخذ/الكتف يجب أن يكون منخفضاً ويمر فوق منطقة ورك الطفل وأن يلامس جزء الكتف ذقن الطفل.

لا تسمح بانزلاق الطفل لأسفل في كرسي أمان الطفل.

- 58 إذا كان طفلك لا يبقى على حزام أمان السيارة في موضع تثبيت كرسي أمان الطفل، فلا تستخدم كرسي أمان الطفل هذا. استخدم نظام آخر لكرسي أمان الطفل.

لا توجه حزام أمان السيارة فوق الجزء العلوي من مسند الذراع.

ES

- 57 La parte de la falda del cinturón para la falda y el hombro **DEBE** estar bajo y apretado en la cadera, apenas tocando los muslos.

NO deje que su niño salga por abajo del asiento.

- 58 Si el niño no puede mantener el cinturón de seguridad del vehículo debidamente colocado. **NO** use este asiento. Use un sistema de seguridad para niños diferente. **NO** ponga el cinturón del vehículo sobre la parte de arriba de los apoyabrazos.

DE

- 57 Der Beckenteil des Becken-/Schultergurtsystems **MUSS** tief und bequem über den Hüften liegen und soll das Kind gerade berühren.

Erlauben Sie Ihrem Kind **NICHT**, im Kinderrückhaltesystem nach unten zu rutschen.

- 58 Wenn das Kind den Fahrzeuggurt nicht korrekt positioniert lässt, dürfen Sie dieses Kinderrückhaltesystem **NICHT** verwenden. Benutzen Sie ein anderes Kinderrückhaltesystem.

Legen Sie den Fahrzeuggurt **NICHT** über die Oberseite der Armlehnen.

NL

- 57 Het heupdeel van de driepuntsgordel **MOET** laag liggen en goed op de heupen aansluiten.

VERBODEN het kind om in het kinderzitje onderuit te glijden.

- 58 Als het kind niet in staat is om de autogordel goed om te houden, **GEBRUIK** dit kinderzitje dan **NIET**. Gebruik dan een ander beveiligingssysteem.

PLAATS de autogordel **NIET** over de armsteunen.

PT

- 57 A parte da cintura do cinto de cintura/ombro **DEVE** estar baixo e justo aos quadris, tocando ligeiramente as coxas.

NÃO permita que a criança deslize no assento para crianças.

- 58 Se o cinto de segurança do veículo não ficar devidamente colocado sobre a criança, **NÃO** utilize este assento para crianças. Utilize um assento para crianças diferente.

NÃO coloque o cinto de segurança do veículo sobre os apoios para os braços.

HR

- 57 Bedreni dio pojasa za bedra i ramena **MORA** ležati nisko i prijanjati uz kukove, samo dodirujući bedra.

NE dopustite da dijete klizi u dječjoj sjedalici.

- 58 Ako sigurnosni pojasi ne ostanu pravilno postavljeni na djetetu, **NE** upotrebljavajte ovu dječju sjedalicu. Upotrijebite drugačiju dječju sjedalicu.

NE postavljajte sigurnosni pojase preko oslonca za ruke.

59

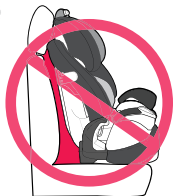

59 Vehicle seat headrest should not create a gap between vehicle seat and child restraint.

60 The front of child restraint MUST NOT hang over front of vehicle seat.

60

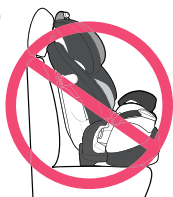

GB

FR

IT

AR

ES

DE

NL

PT

HR

59 L'appuie-tête du véhicule ne doit pas créer d'espace entre le siège du véhicule et le coussin d'appoint.

60 L'avant du coussin d'appoint ne DOIT PAS dépasser la bordure avant du siège du véhicule.

59 Il poggiatesta del sedile del veicolo non dovrebbe creare un vuoto tra il sedile e il seggiolino del sistema di ritenuta.

60 La parte anteriore del sistema di ritenuta NON DEVE essere appesa dalla parte frontale del sedile del veicolo.

59 لا يجب أن يخلق مسند الرأس الخاص بالسيارة فجوة بين كرسي السيارة وكرسي أمان الطفل.

60 يجب ألا تتخطى مقدمة كرسي أمان الطفل مقعد السيارة.

59 El apoyacabeza del asiento del vehículo no debe crear un espacio entre el asiento del vehículo y el asiento de seguridad.

60 El frente del asiento de seguridad NO DEBE quedar suspendido del frente del asiento del vehículo.

59 Die Kopfstütze des Fahrzeugs darf keinen Spalt zwischen Fahrzeugsitz und Kinderrückhaltesystem verursachen.

60 Die Vorderseite des Kinderrückhaltesystems DARF NICHT über die Vorderkante des Fahrzeugsitzes herabhängen.

59 Er mag geen gat zitten tussen de hoofdsteun van de autostoel en het kinderzitje.

60 De voorkant van het kinderzitje MAG NIET over de rand van de autostoel uitsteken.

59 O encosto de cabeça no assento do veículo não deve criar um intervalo entre o assento do veículo e o assento para crianças.

60 A parte dianteira do assento para crianças NÃO DEVE ficar suspensa sobre o limite do assento do veículo.

59 Oslonac za glavu automobilskog sjedala ne smije stvarati razmak između sjedala i dječje sjedalice.

60 Prednja strana dječje sjedalice NE SMIJE visjeti preko prednjeg dijela automobilskog sjedala.



Securing Child & Child restraint in Vehicle

- 61 Place child restraint firmly against the back of a forward-facing vehicle seat equipped with a lap/shoulder belt only. Place child in car seat with child's back flat against back of car seat. Position lap/shoulder belt through shoulder belt guide not underneath shoulder belt guide.

- 62 Belt should pass over vehicle belt guide. Fasten buckle and pull up on the shoulder belt to tighten.

If belt lays across child's neck, head or face, redirect belt over shoulder by adjusting the head support setting. See page 40, Adjusting Head Support. Check that shoulder belt is properly positioned over shoulder and snug against child. A snug strap should not allow any slack. It lies in a relatively straight line without sagging. It does not press on the child's flesh or push the child's body into an unnatural position.



Installation de l'ensemble de retenue pour enfant et l'enfant dans le véhicule

- 61 Bien installer le siège rehausseur contre le dossier du siège du véhicule (face à la route) et l'attacher seulement avec la ceinture (harnais trois points) du véhicule (ceinture et bretelle). Vérifier que votre enfant est assis avec son dos bien à plat contre le dossier du siège rehausseur. Passer la ceinture sous-abdominale et le baudrier dans le guide de baudrier, et non en dessous. La ceinture doit passer dessus le guide de la ceinture du véhicule.

- 62 Attacher la ceinture et tirer sur le baudrier pour la resserrer. Si la bretelles passe devant le cou la tête ou la figure de l'enfant, régler de nouveau la hauteur de l'appui tête. Consulter la page 40, Réglage de l'appui-tête. S'assurer que le baudrier est à la bonne place sur l'épaule de l'enfant et bien tendu contre son corps. Les courroies bien tendues ne doivent pas avoir de jeu.

Assicurare il bambino e il sistema di ritenuta nel veicolo

- 61 Fissare il seggiolino contro la parte posteriore di un sedile rivolto in avanti e fornito di cintura fianchi/spalla. Far sedere il bambino sul seggiolino con la schiena contro lo schienale del seggiolino. Porre la cintura diagonale addominale attraverso la guida della cintura e non al di sotto della stessa guida.

- 62 La cintura deve passare al di sopra della guida della cintura del veicolo. Belt should pass over vehicle belt guide. Allacciare la cintura e tirarla in alto per stringerla.

Se la cintura si trova sopra il collo, la testa o il viso del bambino, riaggiustare l'altezza del supporto per la testa. Si veda pag. 40, Regolare il poggiatesta. Verificare che la cintura diagonale sia posta correttamente sulla spalla e aggiustata al bambino. Una bretella per la regolazione dovrebbe evitare che si allenti. Deve essere posta dritta senza piegarsi, ma

ربط الطفل وكرسي
أمان الطفل
بواسطة حزام أمان
السيارة

- 61 وضع كرسي أمان الطفل بثبات مقابل ظهر مقعد السيارة المواجه إلى الأمام والمجهز فقط بحزام الخصر/الكتف. وضع طفلك في كرسي الطفل الخاص بالسيارة بحيث يكون ظهر طفلك مفرداً بشكل رأسي في مقابل ظهر الكرسي. مرر حزام الخصر/الكتف خلال دليل حزام الكتف وليس أسفل دليل حزام الكتف.

- 62 يجب أن يمر الحزام فوق دليل حزام أمان السيارة. ثبت المشبك واسحب حزام الكتف لشده بإحكام.

في حالة مرور الحزام عبر رقبة أو رأس أو وجه طفلك، فاعد تمرير الحزام فوق الكتف عن طريق ضبط ارتفاع دعامة الرأس، راجع صفحة 40، ضبط دعامة الرأس. تأكد من التوجيه الصحيح لحزام الكتف فوق الكتف وربطه بشكل مريح في مقابل طفلك. الحزام المريح لا

Instalacion del asiento y del niño en el vehiculo

- 61 Coloque el asiento para niños firmemente contra el respaldo de un asiento del vehículo orientado hacia delante solamente con un cinturón de regazo / hombro. Siente a su niño en el asiento para niños con su espalda plana contra el respaldo del asiento para niños. Pase el cinturón para la falda/hombro por la guía del cinturón del hombro no debajo de la guía del cinturón del hombro

- 62 El cinturón debe pasar sobre la guía del cinturón del vehículo. Sujete la hebilla y tire del cinturón para el hombro para ajustarlo.

Si el cinturón pasa a través del cuello, la cabeza o la cara del niño, vuelva a ajustar la altura del apoyacabeza. Vea la página 40, Ajuste del soporte de la cabeza. Verifique que el cinturón para el hombro esté debidamente colocado sobre el hombro y apretadamente sobre el niño. Una correa tensa no deberá estar floja. Se mantiene en una línea recta sin doblarse. No aprieta la carne del niño

Befestigung des Kindes und des Kinderrückhaltesystems im Fahrzeug

- 61 Positionieren Sie die Sitzschale fest an einen in Fahrtrichtung zeigenden Autositz, der mit einem Dreipunkt-Sicherheitsgurt ausgestattet ist. Ihr Kind muss mit dem Rücken flach gegen die Sitzschale sitzen. Führen Sie den Becken-/Schultergurt durch die Schultergurtführung durch.

- 62 Der Gurt muss über der Fahrzeuggurtführung liegen. Schnallen Sie das Kind an, und ziehen Sie den Schultergurt nach oben, um ihn festzuziehen.

Sollte der Gurt über dem Hals, Kopf oder Gesicht des Kindes liegen, muss die Kopfstützenhöhe korrigiert werden. Siehe Seite 40, Einstellen der Kopfstütze. Prüfen Sie, dass der Schultergurt korrekt über die Schulter und bequem an Ihrem Kind anliegt. Ein korrekt liegender Gurt hängt nicht durch. Er liegt in einer ziemlich geraden Linie ohne durchzuhängen. Er drückt nicht gegen das Kind oder

Beveiliging van kind en kinderzitje in de auto

- 61 Plaats het kinderzitje stevig tegen de rugleuning van een voorwaarts gerichte autostoel voorzien van een heup/schoudergordel (driepuntsgordel). Plaats het kind in het kinderzitje, met de rug van het kind plat tegen de rugleuning of de autostoel. Positie van de driepuntsgordel: niet onder de schoudergordel niet onder de schoudergordelgeleider.

- 62 De gordel moet door de in het voertuig bevestigde geleider zijn aangebracht. Bevestig de gesp en trek de schoudergordel strak aan.

Als de gordel in de buurt van de hals, het hoofd of het gezicht van het kind komt, leid deze dan over de schouder door de hoofdsteun aan te passen. Zie pagina 40, Aanpassing van de hoofdsteun. Controleer dat de schoudergordel op de juiste wijze is aangebracht: over de schouder, en vlak op het kind. In een strakke gordel zit geen speling. Een strakke gordel is recht en niet slap. Hij drukt niet op het lichaam van het

Como Prender a Criança e o Assento para Crianças no Veículo

- 61 Posicione o assento para crianças firmemente contra o encosto de um assento de veículo voltado para frente e somente se estiver equipado com um cinto de três pontos. Faça a criança sentar no assento de segurança encostada recta no encosto do assento para crianças. Introduza o cinto de cintura/ombro pela guia do cinto de ombro

- 62 O cinto deve passar sobre a guia do cinto de segurança do veículo Segure a fivela e puxe as alças de ombro para apertar.

Se o cinto estiver sobre o pescoço, cabeça ou rosto da criança, reajuste a altura do suporte de cabeça. Consulte a página 40, Como Ajustar o Apoio de Cabeça. Verifique se o cinto de ombro está devidamente colocado sobre o ombro e justo à criança. Um cinto justo não deverá ficar frouxo. Fica posicionado em linha recta sem ficar largo. Não exerce pressão sobre

ezivanje djeteta i učvršćivanje dječje sjedalice u vozilu

- 61 Postavite dječju sjedalicu tako da se čvrsto oslanja na naslon automobilskog sjedala koje je okrenuto u smjeru kretanja i opremljeno isključivo potrbušno-ramenim sigurnosnim pojasom. Postavite dijete na automobilsko sjedalo tako da su mu leđa u potpunosti oslonjena na naslon sjedalice. Provučite potrbušno-rameni sigurnosni pojas kroz pokazivače putanje ramenog pojasa, a ne ispod pokazivača putanje ramenog pojasa.

- 62 Pojas treba prijeći preko pokazivača putanje sigurnosnog pojasa. Zakopčajte kopču i povucite rameni pojas prema gore kako biste ga zategnuli.

Ako pojas prelazi preko djetetovog vrata, glave ili lica, pomaknite ga na rame namještanjem oslonca za glavu. Pogledajte stranicu 40. "Podešavanje oslonca za glavu". Provjerite je li rameni pojas pravilno položen preko ramena i prijanja li uz dijete. Ugodno namještena traka ne smije biti abava. Treba biti

GB

FR

Elles sont appuyées en ligne relativement droite, sans affaissement. Elles n'exercent pas de pression sur la peau de l'enfant, et ne lui font pas adopter une posture non naturelle.

IT

anche senza premere sul bambino or push the child's body into an unnatural position.

AR

يسمح بأي تراخ. يمتد حزام الربط في خط مستقيم نسبياً دون ارتخاء. لا يضغط الحزام على جسد الطفل ولا يدفع جسم الطفل في وضع غير طبيعي.

ES

ni empuja el cuerpo del niño en una posición que no sea natural.

DE

schiebt den Körper des Kinds in eine unnatürliche Stellung.

NL

kind en duwt het niet in een onnatuurlijke stand.

PT

o corpo da criança nem o força a ficar numa posição desconfortável.

HR

položena u relativno ravnoj liniji bez labavih dijelova. Traka se ne smije urezivati djetetu u tijelo ili ga gurati u neprirodan položaj.

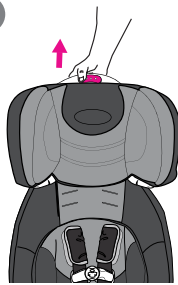

Adjusting Head Support

When using with or without the built-in harness.

BEFORE adjusting the head support height, have your child lean forward slightly.

Squeeze the red adjustment handle on top of seat and pull back support up until it snaps into one of the 5 height positions. To lower, squeeze red adjustment handle and push down.

CHECK to make sure it is securely snapped into one of the 5 height positions by pulling up on head support.

The shoulder belt guides must be even with or just above the shoulders as shown by dotted line.

Réglage de l'appui tête

Utilisation avec ou sans harnais intégré.

AVANT de régler la hauteur de l'appui tête, faire avancer légèrement l'enfant. Serrer la barrette rouge en haut du siège et soulever l'appui tête jusqu'à se qu'il se clippe sur l'une des 5 positions.

Pour abaisser, serrer la barrette rouge et abaisser l'appui tête.

VERIFIER que l'appui tête est bien fixé sur l'une des 5 positions en tirant dessus.

Les guides de baudrier doivent se trouver au niveau des épaules de l'enfant ou juste au-dessus, tel qu'illustré par la ligne pointillée.

Regolazione del supporto per la testa

Usato con o senza cinture di sicurezza integrate:

PRIMA di regolare l'altezza del supporto per la testa, far piegare leggermente il bambino in avanti.

Premere il pulsante rosso di regolazione sulla parte superiore del sedile e tirare in alto il supporto fino a che non si fissa con uno scatto in una delle 5 posizioni di altezza. Per abbassare, premere il pulsante rosso di regolazione e premere verso il basso.

CONTROLLARE che sia saldamente fissato in una delle 5 posizioni di altezza tirando in alto il supporto per la testa.

Le guide delle cinture diagonali devono arrivare alle spalle o appena sopra come mostra la linea tratteggiata.

ضبط دعامة الرأس

عند الاستخدام مع مجموعة الربط المدمجة أو بدونها.

قبل ضبط ارتفاع دعامة الرأس، اجعل طفلك يميل إلى الأمام قليلاً.

اضغط على مقبض الضبط الأحمر الموجود في الجزء العلوي من الكرسي واسحب دعامة الظهر لأعلى إلى أن تستقر في أحد مواضع الارتفاع الخمسة (5). لخفض دعامة الرأس، اضغط على مقبض الضبط الأحمر واضغط على الدعامة لأسفل.

تأكد من تعشيق دعامة الرأس في أحد مواقع الارتفاع الخمسة (5) عن طريق سحب الدعامة لأعلى.

يجب أن يكون دليلي حزام الكتف متساويين مع الكتفين أو فوقهما مباشرة كما هو موضح بالخط المنقطع.

Ajustar el apoyacabeza

Quando se usa con o sin el arnés incorporado.

ANTES de ajustar la altura del apoyacabezas, incline a su niño un poco hacia delante.

Apriete el botón rojo de ajuste en la parte superior del asiento y tire del apoyacabezas hacia arriba hasta que encaje en una de las 6 posiciones de altura. Para bajarlo, apriete el botón rojo de ajuste y empujelo hacia abajo.

VERIFIQUE que quede bien encajado en una de las 5 posiciones de altura, tirando el apoyacabeza.

Las guías del cinturón del hombro deben estar parejas o apenas por encima de los hombros como lo indica la línea de puntos.

Einstellung der Kopfstütze

Bei der Benutzung mit oder ohne integrierte Gurte.

Ihr Kind muss sich VOR dem Einstellen der Kopfstützenhöhe leicht nach vorne lehnen.

Drücken Sie den roten Einstellungsknopf am oberen Ende des Sitzes, und ziehen Sie die Kopfstütze nach oben, bis sie in eine der 5 Höheneinstellungen einrastet. Um die Kopfstütze zu senken, drücken Sie den roten Einstellungsknopf, und drücken Sie sie nach unten.

VERGEWISSEN SIE SICH, dass die Kopfstütze sicher in einer der 6 Höheneinstellungen eingerastet ist, indem Sie sie hochziehen.

Die Schultergurtführungen müssen auf gleicher Höhe mit den Schultern oder genau darüber liegen, wie es die gepunktete Linie zeigt (2).

Aanpassing van de hoofdsteun

Indien gebruikt met of zonder ingebouwde gordelrijs

Laat uw kind ALVORENS de hoogte van de hoofdsteun aan te passen enigszins naar voren leunen.

Pak de rode hendel (1) aan de bovenkant van het zitje en trek de rugleuning omhoog totdat hij in één van de 5 standen klikt. Om de hoofdsteun te verlagen pakt u de hendel en duwt u de rugleuning omlaag.

CONTROLEER dat de rugleuning veilig in een van de 5 standen staat door aan de hoofdsteun te trekken.

De schoudergordelgeleiders moeten op dezelfde hoogte of iets hoger dan de schouders zitten, zoals met de stippellijn is aangegeven (2).

Como Ajustar o Apoio de Cabeça

Quando utilizar com ou sem o arnés integrado.

ANTES de ajustar a altura do apoio de cabeça, incline a criança ligeiramente para a frente.

Pressione o botão de ajuste vermelho no topo do assento e recue o apoio traseiro até que ele se encaixe em uma das 5 posições de altura. Para abaixar, pressione o botão de ajuste vermelho e empurre para baixo.

VERIFIQUE o apoio de cabeça puxando-o para cima para se assegurar que esteja encaixado de modo seguro em uma das 5 posições de altura.

As guias do cinto de ombro devem estar alinhadas com ou ligeiramente acima dos ombros, como ilustrado pela linha pontuada (2).

Podešavanje oslonca za glavu

Kod upotrebe s ugrađenim pojasm ili bez njega.

Neka se dijete lagano nagne prema naprijed PRIJE podešavanja visine oslonca za glavu.

Pritisnite crvenu ručicu za podešavanje na vrhu sjedalice, zatim oslonac za glavu povucite gore sve dok ne sjedne u jedan od pet visinskih položaja. Da biste ga spustili, pritisnite crvenu ručicu za podešavanje i gurnite ga dolje.

PROVJERITE povlačenjem oslonca za glavu prema gore, da je sigurno sjeo u jedan od 6 visinskih položaja.

Trake pojasa moraju se nalaziti u ravni ili malo iznad ramena kako je to prikazano isprekidanom linijom.

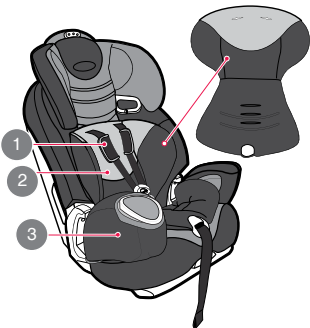

GB

Accessories (on certain models ONLY) Body Support & Armrest Cover

To prevent ejection in sudden stop or crash:

- Never allow body support to bunch or fold behind child.
- Use body support with bottom harness slots only.

- 1 Harness covers
Couvre-bretelles
Fundas del arnés
Copertura cintura di sicurezza
Gurtpolster
Bekleding
Coberturas do arnês
Obloge za pojase
غطاء مجموعة الربط
- 2 Body support
Support corporel
Soporte del cuerpo
Supporto del corpo per il bambino
Körperstütze
Kussen
Suporte para o corpo
Oslonac za tijelo
دعامة الجسم
- 3 Armrest cover
Couvre-acoudoirs
Funda del reposa-brazos
Copertura per poggia braccia
Armlehnenpolster
Bekleding voor de armsteunen
Capas dos apoios para os braços
Navlaka za oslonce za ruke
غطاء مسند الذراع

FR

Accessoires (sur certains modèles SEULEMENT) Support corporel, couvre-bretelles et couvre-acoudoirs

Afin de prévenir l'éjection en cas d'arrêt brusque ou de collision :

- Toujours s'assurer que les bretelles sont bien passées à travers les fentes et positionnées adéquatement sur les épaules.
- Ne jamais laisser le support corporel s'entasser ou se plier derrière l'enfant.
- Utiliser le support corporel avec les fentes du harnais les plus basses seulement.
- S'assurer que les couvre-bretelles ne nuisent pas au positionnement de l'attache de harnais au niveau des aisselles.

IT

Accessori (SOLO su alcuni modelli) Supporto per il corpo del bambino, copertura cinture e poggia braccia

Per evitare l'espulsione in caso di frenata improvvisa o incidente:

- Assicurarsi che le bretelle diagonali siano infilate attraverso le fessure e poste correttamente alle spalle.
- Non lasciare che il supporto del corpo del bambino si ammassi o si pieghi dietro il bambino.
- Usare il supporto per il corpo del bambino solo con le fessure inferiori delle bretelle.
- Assicurarsi che le coperture delle cinture di sicurezza non interferiscano con la posizione della clip sul petto al livello delle ascelle.

AR

الكماليات (في موديلات معينة فقط) دعامة الجسم وغطاء مسند الذراع

لمنع حدوث أي اندفاع في حالة التوقف المفاجئ أو حادث:

- يحذر السماح بتكتل دعامة الجسم أو ثنيها خلف الطفل.
- استخدم دعامة الجسم فقط مع فتحات أحزمة الربط السفلية.

ES

Accesorios (SOLAMENTE en ciertos modelos) Fundas del arnés, del soporte del cuerpo y funda del reposa-brazos

Para prevenir la eyección en un accidente o parada repentina:

- Asegúrese siempre que las correas del hombro pasan por las ranuras y están debidamente instaladas en los hombros.
- Nunca deje que el soporte del cuerpo se apile o pliegue detrás del niño.
- Use el soporte del cuerpo solamente con las ranuras inferiores del arnés.
- Asegúrese de que las fundas del arnés no interfieran con la colocación de la presilla del pecho a la altura de las axilas.

DE

Zubehörteile (NUR bestimmte Modelle) Körperstütze, Gurtpolster und Armlehnenpolster

Um ein Herausschleudern bei plötzlichen Bremsungen oder Unfällen zu vermeiden:

- Stellen Sie sicher, dass die Schultergurte immer durch die Schlitze geführt sind und korrekt an den Schultern liegen.
- Die Körperstütze darf sich nie hinter Ihrem Kind aufwölben oder Falten bilden.
- Verwenden Sie die Körperstütze nur mit den unteren Gurtschlitzen.
- Stellen Sie sicher, dass die Gurtpolster das Positionieren der Brustschnalle auf Ellenbogenhöhe nicht stören.

NL

Toebehoren (alleen op bepaalde modellen) Kussen, bekleding en & bekleding voor de armsteunen

Om te zorgen dat het kind niet bij een ongeluk of plotseling stoppen uit het zitje wordt geslingerd:

- Zorg er altijd voor dat de schouderbandjes door de gleuven zijn aangebracht en op de juiste wijze op de schouders zitten.
- Zorg ervoor dat het kussen niet achter het kind kan kreuken.
- Gebruik het kussen alleen met de onderste gordelgleuven.
- Zorg ervoor dat de bekleding van de gordeltjes het plaatsen van de borstclip op kselhoogte niet hindert.

PT

Acessórios (APENAS para alguns modelos) Suporte para o corpo, coberturas do arnês e revestimento do apoio para os braços

Para evitar a projecção numa paragem brusca ou colisão:

- Certifique-se sempre de que as correias de ombros passam pelos orifícios e estão devidamente assentes nos ombros.
- Nunca permita que o suporte para o corpo se enrole ou dobre por trás da criança.
- Utilize o suporte para o corpo apenas com os orifícios inferiores do arnês.
- Certifique-se que as coberturas do arnês não interferem com a colocação do fecho do peito ao nível das axilas.

HR

Dodaci (SAMO kod nekih modela) Oslonac za tijelo, navlaka za oslonce za ruke

Da biste spriječili izbacivanje prilikom iznenadnog kočenja ili sudara, postupite na sljedeći način:

- Nikada ne dopustite da se oslonac za tijelo nabere ili presavije iza djeteta.
- Upotrebjavajte oslonac za tijelo samo s donjim prorezima za remenje.

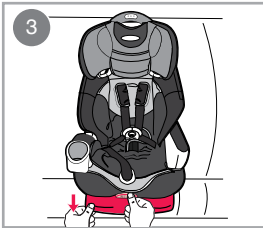
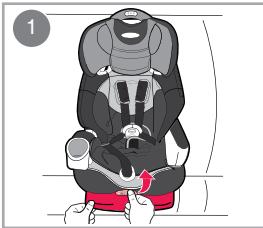

GB

Recline Foot

Your child restraint has 3 recline positions: adjust recline foot before installing child restraint.

- 1 To recline seat, pull recline handle out.
- 2 Tilt seat back.
- 3 Extend foot as shown.

FR

Inclinaison du repose-pied

Cet ensemble de retenue pour enfant est inclinable en 3 positions; régler la position du repose-pied inclinable avant d'installer l'ensemble de retenue pour enfant.

- 1 Pour incliner le siège, tirer sur la poignée d'inclinaison
- 2 et incliner le dossier vers l'arrière
- 3 pour avancer le repose-pied, tel qu'illustré en.

IT

Piede per regolare la reclinazione

Il seggiolino con sistema di ritenuta è reclinabile in 3 posizioni: regolare con il piede per la reclinazione prima di montare il sistema di ritenuta.

- 1 Per reclinare il seggiolino, tirare verso l'esterno la manopola
- 2 e far scattare il seggiolino all'indietro
- 3 per stendere il piede come mostrato in.

AR

قدم الإمالة

يحتوي كرسي أمان الطفل على 3 مواضع إمالة: اضبط قدم الإمالة قبل تركيب كرسي أمان الطفل.

- 1 إمالة الكرسي، اسحب مقبض الإمالة إلى الخارج.
- 2 أمل الكرسي إلى الخلف.
- 3 مدد القدم كما هو موضح في الشكل.

ES

Pie reclinatorio

Su sistema de seguridad para niños tiene 3 posiciones de reclinación: ajuste el pie reclinatorio antes de instalar el sistema de seguridad para niños.

- 1 Para reclinare el asiento, tire la manija de reclinación hacia afuera
- 2 e incline el respaldo del asiento
- 3 para extender el pie como se indica.

DE

Fußstütze

Ihr Kinderrückhaltesystem verfügt über 3 Stellungen: Justieren Sie die Fußstütze, bevor Sie das Kinderrückhaltesystem installieren.

- 1 Um den Sitz zu kippen, ziehen Sie den Kippgriff nach vorne
- 2 und kippen Sie die Rückenlehne
- 3 um die Fußstütze nach vorne zu ziehen wie abgebildet.

NL

Verstelbaar voetstuk

Uw kinderzitje kan in 3 standen gezet worden: pas het voetstuk aan voordat u het kinderzitje installeert.

- 1 Om het zitje in een ruststand te zetten: trek de hendel uit
- 2 en trek het zitje naar achteren
- 3 zodat het voetstuk naar voren komt, zoals afgebeeld.

PT

Apoio para pés inclinável

O assento para crianças possui 3 posições de inclinação: ajuste o apoio para pés inclinável antes de instalar o assento para crianças.

- 1 Para inclinar o assento, puxe a pega de inclinação
- 2 e incline o encosto do assento
- 3 para estender o apoio para pés, como ilustrado.

HR

Oslonac za noge

Naslon dječje sjedalice može se spustiti u 3 položaja nagiba: podesite oslonac za noge prije nego montirate dječju sjedalicu.

- 1 Da biste spustili naslon sjedalice, izvucite nagibnu ručicu.
- 2 Spustite naslon.
- 3 Izvucite oslonac za noge kako je to prikazano.

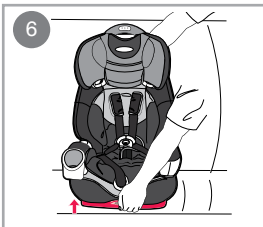
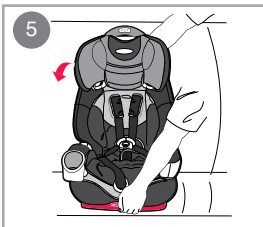
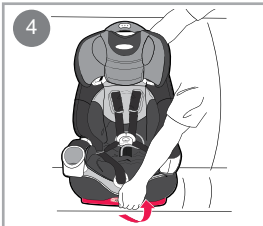

GB

4 To set seat to upright position, pull recline handle out.

5 Tilt seat forward.

6 Retract foot.

WARNING: When reclining or replacing seat in upright position, always check to make sure vehicle belt is tight in the shoulder lock-off.

CHECK that the child restraint is firmly pressed up against the back of the vehicle seat.

Refer to section "Securing the Child Restraint in your Vehicle", for tightening the vehicle belt in the shoulder belt lock-off.

FR

4 Pour ramener le dossier à la verticale, tirer sur la poignée d'inclinaison

5 et pencher le siège vers l'arrière

6 pour rentrer le repose-pied, tel qu'illustré en

NOTE: Apres avoir incliné le siège, vérifiez que la ceinture reste bien ajusté.

IT

4 Per riportare il seggiolino nella posizione verticale, tirare la manopola per la reclinazione

5 e far scattare il seggiolino in avanti

6 per ritirare il piede.

NOTA: Una volta in posizione reclinata, concludere le operazioni di installazione, verificare che le cinture non siano allentate.

AR

4 لجعل الكرسي في وضع رأسي، اسحب مقبض الإمالة إلى الخارج.

5 أمل الكرسي إلى الأمام.

6 ضم قدم الإمالة.

تحذير: عند إمالة الكرسي أو إعادته إلى الوضع الرأسي، تأكد دائماً من إحكام حزام أمان السيارة في قفل الكتف.

تأكد من ضغط كرسي أمان الطفل على ظهر مقعد السيارة بثبات.

راجع قسم "تثبيت كرسي أمان الطفل في سيارتك" لمعرفة كيفية ربط حزام أمان السيارة في قفل الكتف.

ES

4 Para poner el asiento en la posición vertical, tire la manija de reclinación hacia afuera

5 e incline el asiento hacia adelante

6 para retractar el pie.

NOTA: Despues de haber inclinado el asiento verifique que el cinturón de seguridad siga ajustado.

DE

4 Um den Sitz aufzurichten, ziehen Sie am Kippgriff

5 und kippen Sie den Sitz nach vorne

6 um die Fußstütze einzuziehen.

ANMERKUNG: Nach dem Kippvorgang, wenn die Installation beendet ist, prüfen Sie bitte, dass der Gurt sich nicht löst.

NL

4 Om het zitje weer rechtop te zetten: trek de hendel uit

5 en buig het zitje naar voren

6 zodat het voetstuk naar achteren komt.

NB: Als het zitje in de ruststand wordt gezet nadat de installatie is uitgevoerd, controleer dan dat de autogordel niet slap is geworden.

PT

4 Para colocar o assento de direito, puxe a pega de inclinação

5 e incline o assento para a frente

6 para retrain o apoio para pés.

NOTA: Quando terminar este procedimento depois de concluir a instalação, verifique se o cinto de segurança não se solta.

HR

4 Da biste sjedalicu postavili u uspravan položaj, izvucite nagibnu ručicu.

5 Uspravite naslon.

6 Uvucite oslonac za noge.

POZOR: Pri spuštanju ili podizanju naslona sjedalice uvijek provjerite je li sigurnosni pojas vozila čvrsto uhvaćen u blokadi ramenog dijela.

PROVJERITE je li dječja sjedalica čvrsto oslonjena o naslon automobilskog sjedala.

Pogledajte odlomak "Pričvršćivanje dječje sjedalice u vozilu" za postupak zatezanja sigurnosnog pojasa vozila u blokadu.

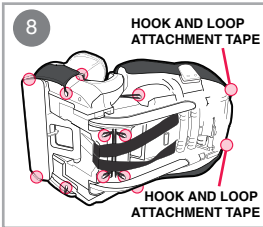
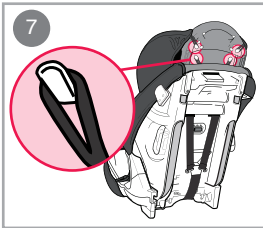

HOOK AND LOOP ATTACHMENT TAPE

HOOK AND LOOP ATTACHMENT TAPE

BANDE VELCRO
Cinta de nudo y gancho
Agganciare e assicurare con l'anello il nastro
Haken und Befestigungsband für Schlaufen
Bewaren van de handleiding

GB

To Remove Seat Cover

7 Seat Cover: clean with a damp sponge using mild soap and cool water. If necessary, cover may be removed for cleaning. Remove harness from metal junction plate (see page 30, step 2).

8 Remove elastic loops from seat as indicated.

Machine wash cover in cold water on delicate cycle and drip-dry. DO NOT USE BLEACH.

To put the seat cover back on, reverse preceding instructions.

FR

Retrait de la housse de siège

7 LA HOUSSE DE SIEGE peut être nettoyée avec une éponge humide en utilisant du savon doux et de l'eau fraîche. Au besoin, vous pouvez enlever la housse pour la nettoyer.

Retirer le système de courroies de harnais et d'entrejambe (consulter la section , Retrait du harnais, p. 31 -35).

8 Retirer les boucles en plastique du siège, tel qu'indiqué en et en.

Lavez la housse à la machine, dans de l'eau froide, en cycle délicat, et laissez-la s'égoutter pour la sécher. N'UTILISEZ PAS D'EAU DE JAVEL.

Pour remettre la housse de siège en place, inversez les directives précédentes.

IT

Rimuovere la copertura del seggiolino

7 LA COPERTURA DEL SEDILE può essere pulita con una spugna umida utilizzando sapone neutro e acqua fredda. Se necessario, è possibile rimuovere la copertura per lavarla. NON utilizzare seggiolini senza imbottitura del sedile.

Rimuovere le cinture di sicurezza e la fascia tra le gambe (si veda Rimozione delle cinture di sicurezza pag. 31-35).

8 Rimuovere l'anello elastico dal seggiolino come indicato in.

Lavare la copertura in lavatrice in acqua fredda con ciclo delicato e lasciarla asciugare. NON UTILIZZARE CANDEGGINA.

Riporre la copertura del seggiolino e invertire le istruzioni.

AR

إزالة غطاء الكرسي

7 غطاء الكرسي: تنظيف باستخدام إسفنجية رطبة وصابون معتدل وماء بارد. إذا لزم الأمر، يمكن إزالة الغطاء لتنظيفه. أزل أحزمة الربط من صفحة الوصلة المعدنية (راجع صفحة 30، الخطوة 2).

8 أزل العروتين المرنتين عن الكرسي كما هو موضح في الشكل.

يمكن غسل الغطاء في غسالة الملابس على دورة المنسوجات الرقيقة ثم التجفيف بالتنقيط. لا تستخدم مبيض.

إعادة تركيب غطاء الكرسي، نفذ التعليمات السابقة بترتيب عكسي.

ES

Para sacar la funda del asiento

7 EL ACOLCHADO del asiento puede limpiarse con una esponja húmeda en una solución de agua fría con un jabón suave. Si es necesario, podrá desmontarlo para su limpieza.

Saque las correas del arnés y para la entrepierna (vea la Sección Cómo sacar el arnés, pág. 31-35).

8 Saque los nudos de plástico del asiento como se indica.

Lave el acolchado en la lavadora en un programa para ropa delicada con agua fría y déjelo secar al aire. NO UTILICE LEJÍA.

Para volver a poner la funda del asiento, invierta las instrucciones anteriores.

DE

Zum Entfernen des Sitzpolsters

7 DER SITZBEZUG kann mit einem feuchten Schwamm, mit einer milden Seife und kaltem Wasser gereinigt werden. Bei Notwendigkeit kann der Bezug für die Reinigung abgenommen werden. Verwenden Sie den Autokindersitz NICHT ohne Bezug.

Entfernen Sie die Gurte und den Zwischenbeingurt (siehe Entfernen der Gurte, Seite 31-35).

8 Entfernen Sie die Gummischlaufen vom Sitz wie in den Abbildungen und beschrieben.

Waschen Sie den Bezug in der Waschmaschine mit kaltem Wasser oder im Schongang und hängen Sie ihn tropfend nass auf. VERWENDEN SIE KEIN BLEICHMITTEL.

Um das Sitzpolster erneut anzubringen, gehen Sie bitte in umgekehrter Reihenfolge vor.

NL

Om de bekleding te verwijderen

7 U kunt de STOELBEDEKKING reinigen met een vochtige spons met milde zeep en koud water. Indien nodig, kunt u de stoelbedekking verwijderen om deze te reinigen. Gebruik GEEN kinderstoeltje zonder stoelkussen erin.

Verwijder de gordeltjes en de kruisbandjes (zie verwijderen van de gordeltjes, p.31-35).

8 Verwijder de elastische lusjes van het zitje zoals afgebeeld in (1) en (2) .

Was de stoelbedekking in de wasmachine met een fijnwasprogramma met koud water, en laat hem kreukvrij drogen. GEBRUIK GEEN BLEEKMIDDEL.

Voer om de bekleding weer aan te brengen de instructies in de omgekeerde volgorde uit.

PT

Como Retirar a Capa do Assento

7 A CAPA DO ASSENTO pode ser limpa com uma esponja humedecida em sabão suave e água fria. Se for necessário, a capa pode ser retirada para ser limpa. NÃO utilize o assento de segurança sem a respectiva almofada.

Retire o arnês e as correias entre as pernas (consulte Como Retirar o Arnês, pág. 31-35).

8 Retire as fivelas elásticas do assento, como indicado em (1) e (2) .

Lavar a capa à máquina em água fria, no ciclo de tecidos delicados e de secagem a seco. NÃO USE LIXÍVIA.

Para voltar a colocar a capa do assento, siga as instruções anteriores pela ordem inversa.

HR

Uklanjanje navlake za sjedalicu

7 Navlaka za sjedalicu: Očistite je vlažnom spužvom i blagim sapunom i hladnom vodom. Navlaka se po potrebi može skinuti radi čišćenja. Uklonite pojas iz metalne spojnice (vidi stranicu 30., korak 2).

8 Uklonite elastične omčice sa sjedalice kako je prikazano.

Navlaku perite u perilici hladnom vodom na programu za osjetljivo rublje i osušite je na sušilu. NE UPOTREBLJAVAJTE BJELILO.

Da biste vratili navlaku na sjedalicu, ponovite postupak obrnutim redoslijedom.

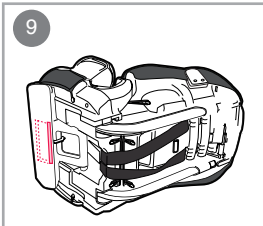

GB

Owners Manual Storage

- 9 Your Owner's Manual can be stored on the bottom of the seat inside the slot in the footrest as shown.

FR

Rangement du manuel du propriétaire

- 9 Le présent manuel d'utilisation peut être rangé sous le siège, à l'intérieur de la fente du repose-pied, tel qu'illustré.

IT

Custodia manuale delle istruzioni

- 9 Il manuale delle istruzioni può essere conservato sotto il seggiolino nella fessura del poggiatesta come mostrato.

AR

تخزين دليل المالك

- 9 يمكنك تخزين دليل المالك في الجزء السفلي من الكرسي داخل الفتحة الموجودة في مسند القدم كما هو موضح.

ES

Cómo guardar el manual del dueño

- 9 El Manual del dueño puede guardarse abajo del asiento en el interior de la ranura en el apoyapie como se indica.

DE

Verstauen des Handbuchs

- 9 Sie können das Handbuch unter dem Sitz in dem dafür vorgesehenen Schlitz der Fußstütze verstauen.

NL

Bewaren van de handleiding

- 9 De handleiding kan bewaard worden aan de onderkant van het zitje, in de uitsparing in de voetsteun, zoals afgebeeld.

PT

Armazenamento do Manual do Proprietário

- 9 Pode guardar o Manual do Proprietário na parte inferior do assento dentro do orifício no apoio para os pés, como ilustrado

HR

Pretinac za čuvanje priručnika za korisnika

- 9 Priručnik za korisnika možete čuvati s donje strane sjedalice u prorezu naslona za noge kako je prikazano.



SCHAWK!

RMZ Millennia Business Park
Campus - 2, 5th Floor
No. 143, Dr.M. G. R. Road
Kandanchavadi | Chennai 600 096 India
T +91 44 4213 7777 | www.schawk.com



CYAN

MAGENTA

YELLOW

BLACK

PMS 199 C

Use the PANTONE MATCHING SYSTEM for accurate color reproduction

VERSION

JOB DESCRIPTION : NRM_EU_BnP_Graco_113334248_Graco_Instruction_Manuals_EMEA_2014

FILE NAME : PD125869B_GC_113334248_Graco_Instruction_Manuals_EMEA_2014_V3.Indd

BRAND : Graco

3

SCHAWK JOB # : 301362A

CATEGORY OF WORK: Instruction_Manuals

NRM JOB # : 113334248

NO. OF PAGES# : 110 PAGES

COMPONENT # : N/A

SIZE :

DATE : 08-11-2014

OPERATOR : MS

NOTE :