

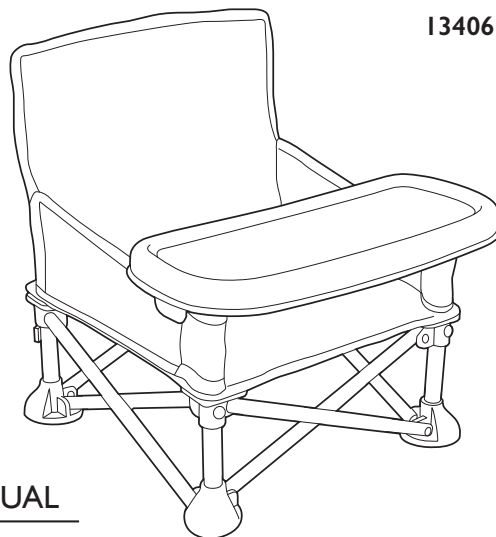

summer  
infant®



## Pop n Sit® Booster Seat INSTRUCTION MANUAL

- ENG** **IMPORTANT! KEEP FOR FUTURE REFERENCE**  
Read all instructions before use of the booster seat. Adult assembly required. Keep small parts away from children.
- FR** **MODE D'EMPLOI Siège rehausseur pliant Pop n Sit®**  
**IMPORTANT ! À CONSERVER POUR S'Y REPORTER ULTÉRIEUREMENT**  
Lire toutes les instructions avant utilisation. Montage par un adulte requis. Conserver les petites pièces hors de portée des enfants.
- ES** **Asiento elevador Pop n Sit®** MANUAL DE INSTRUCCIONES  
**¡IMPORTANTE! CONSERVAR PARA FUTURAS CONSULTAS**  
Lea todas las instrucciones antes de usar el asiento elevador. Requiere montaje por parte de un adulto. Mantenga las piezas pequeñas fuera del alcance de los niños.
- PT** **Cadeira elevatória Pop n Sit®** MANUAL DE INSTRUÇÕES  
**IMPORTANTE! GUARDAR PARA REFERÊNCIA FUTURA**  
Leia todas as instruções antes de utilizar a cadeira elevatória. A montagem tem de ser feita por um adulto. Manter as peças pequenas fora do alcance das crianças.
- IT** **Rialzo per sedia Pop n Sit®** MANUALE DI ISTRUZIONI  
**IMPORTANTE! CONSERVARE PER EVENTUALI CONSULTAZIONI FUTURE**  
Prima di utilizzare il rialzo per sedia, leggere attentamente le istruzioni. Il montaggio deve essere realizzato da una persona adulta. Tenere le parti piccole lontano dai bambini.
- NL** **Pop n Sit®-stoelverhoger** GEBRUIKSAANWIJZING  
**BELANGRIJK! BEWAAR VOOR TOEKOMSTIG GEBRUIK**  
Lees alle instructies voor het gebruik van de stoelverhoger. Het product moet door een volwassene worden gemonteerd. Kleine onderdelen altijd buiten handbereik van kinderen houden.
- DE** **Sitzerhöhung Pop n Sit®** BEDIENUNGSANLEITUNG  
**WICHTIG! BITTE FÜR SPÄTERES NACHSCHLAGEN AUFBEWAHREN**  
Lesen Sie alle Anweisungen durch, bevor Sie die Sitzerrhöhung verwenden. Muss von einem Erwachsenen zusammengebaut werden. Kleine Teile stets außer Reichweite von Kindern halten.
- RU** **Детское кресло с подставкой Pop n Sit®**  
**РУКОВОДСТВО ПО ЭКСПЛУАТАЦИИ**  
**ВАЖНО! СОХРАНИТЕ ЭТО РУКОВОДСТВО ПО ЭКСПЛУАТАЦИИ, ЧТОБЫ ЕГО МОЖНО БЫЛО ИСПОЛЬЗОВАТЬ ДЛЯ СПРАВКИ В БУДУЩЕМ.**  
Перед использованием детского кресла с подставкой ознакомьтесь с инструкцией.  
Сборка должна производиться взрослыми. Держите мелкие детали вне досягаемости детей.
- PL** **Fotelik podwyższający Pop n Sit®** INSTRUKCJA OBSŁUGI  
**WAŻNE! ZACHOWAĆ W CELU PÓŹNIEJSZEGO WYKORZYSTANIA**  
Przed rozpoczęciem korzystania z fotelika podwyższającego przeczytać wszystkie instrukcje.  
Montaż musi być przeprowadzony przez dorosłą osobę. Małe części należy przechowywać poza zasięgiem dzieci.

دليل إرشادات المقعد المعزز Pop n Sit®

AR

هام! يُرجى الاحتفاظ به للرجوع إليه مستقبلاً

أقرني جميع الإرشادات قبل استخدام المقعد المعزز. يتم التجميع من قبل شخص بالغ. يجب إبعاد القطع الصغيرة عن متناول الأطفال.

# WARNING!

## Risk of injury or death from falls or sliding out.

- NEVER leave child unattended.
- ALWAYS use the restraint system and ensure it is correctly fitted.
- ALWAYS use the chair attachment system and ensure it is correctly fitted before use.
- Always check the security and stability of the product on the adult chair before use. Do not use this product on stools or benches.
- NEVER lift this product with your child in it.
- Do not use this product if any part is broken, torn or missing.
- This product is intended for children able to sit unaided (minimum 6 months) and up to 36 months or a maximum weight of 15 kg.
- For use on a chair of minimum seat dimensions 34 cm (W) x 34 cm (D), and minimum backrest height 20 cm.
- Ensure the adult chair with the chair mounted seat is placed where the child cannot push against the table or other structure, as this could cause the chair to tip over.
- Only use accessories or replacement parts approved by Summer Infant.

## components

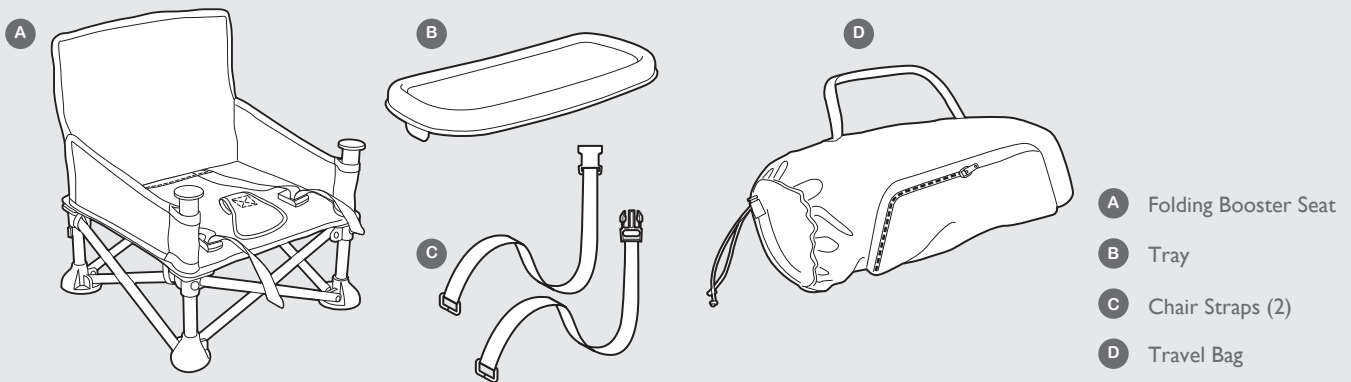

## care and maintenance

Before each use, inspect the booster for damaged hardware, loose joints, missing parts, or sharp edges. Do not use booster if any parts are missing, torn, or broken.

- To clean booster seat and chair straps: Wipe clean with a damp cloth or sponge using mild soap and clean warm water. Towel or air dry.
- Tray: Dishwasher safe, top rack only.

# MISE EN GARDE !

## Risque de chutes ou glissades pouvant entraîner des blessures graves ou mortelles.

- Ne JAMAIS laisser l'enfant sans surveillance.
- TOUJOURS utiliser le système de retenue et s'assurer qu'il est correctement ajusté.
- TOUJOURS utiliser le système d'attache au siège et s'assurer qu'il est correctement ajusté avant usage.
- Toujours vérifier la sécurité et la stabilité du produit sur la chaise pour adulte avant utilisation. Ne pas utiliser ce produit sur des tabourets ou des bancs.
- Ne JAMAIS soulever ce produit avec l'enfant à l'intérieur.
- Ne pas utiliser ce produit si l'une des pièces est cassée, tordue ou manquante.
- Ce produit est destiné aux enfants capables de s'asseoir sans aide (6 mois minimum) et jusqu'à 36 mois ou d'un poids maximum de 15 kg.
- À utiliser sur un siège aux dimensions minimum de 34 cm (l) x 34 cm (P) et une hauteur de dossier de 20 cm minimum.
- Vérifiez que le siège adulte où est fixé le siège réhausseur est placé de manière à ce que l'enfant ne puisse pas s'appuyer sur la table ou sur toute autre structure, car cela pourrait faire basculer le siège vers l'avant.
- Utiliser uniquement des accessoires ou pièces de rechange approuvés par Summer Infant.

## composants

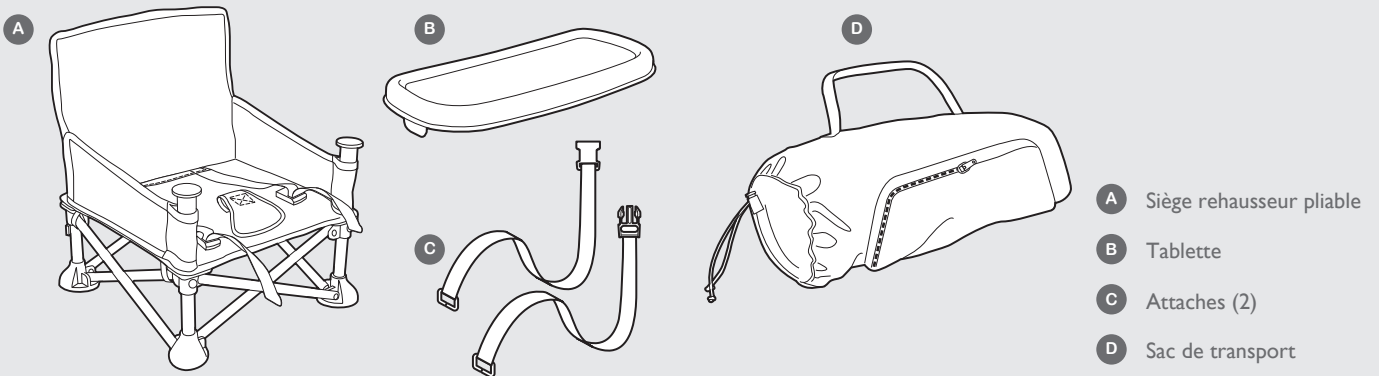

## nettoyage et entretien

Avant chaque utilisation, vérifier que le siège réhausseur n'est pas endommagé, que les raccords ne sont pas desserrés, qu'il ne manque aucun élément et qu'il n'y a pas de rebords pointus. Ne pas utiliser le siège si une pièce est manquante, tordue ou cassée.

- Nettoyage du siège et des attaches : Nettoyer avec une éponge ou un linge humide en utilisant un savon doux et de l'eau tiède. Essuyer ou laisser sécher à l'air.
- Tablette: compatible lave-vaisselle, seulement dans le panier supérieur.

# ¡ADVERTENCIAS!

## Peligro de lesiones graves o de muerte a consecuencia de caídas o deslizamientos.

- NUNCA deje al niño sin supervisión.
- Use SIEMPRE el arnés y compruebe que esté colocado correctamente.
- Use SIEMPRE el sistema de sujeción a la silla y compruebe que esté colocado correctamente antes de cada uso.
- Antes de usar, compruebe siempre la seguridad y estabilidad del producto sobre la silla de adulto. No use este producto en taburetes ni bancos.
- No levante NUNCA este artículo con el niño en él.
- No utilice este artículo si alguna de sus piezas está rota, dañada o si falta alguna pieza.
- Este producto está concebido para niños que puedan sentarse por sí solos (6 meses de edad como mínimo) y hasta que tengan 36 meses o alcancen un peso máximo de 15 kg.
- Uso apto para una silla con un asiento de dimensiones mínimas de 34 cm (ancho) x 34 cm (profundidad) y una altura mínima del respaldo de 20 cm.
- Compruebe que la silla de adulto con el asiento montado sobre ella se coloque donde el niño no pueda empujarse contra la mesa u otro objeto ya que podría hacer que la silla se volcase.
- Utilice solamente accesorios o piezas de repuesto autorizados por Summer Infant.

## componentes

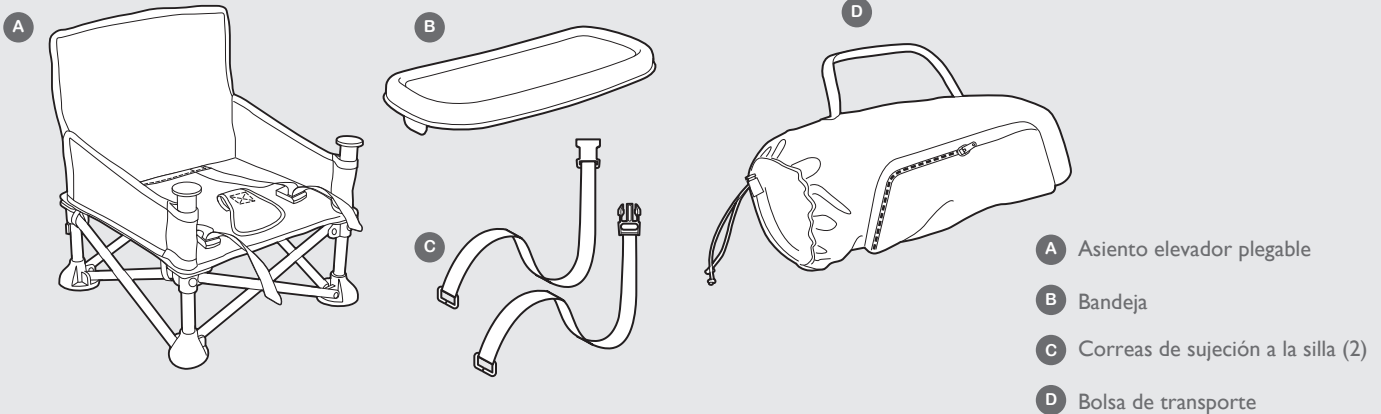

## cuidado y mantenimiento

Antes de cada uso, inspeccione el asiento elevador para comprobar que no haya herrajes deteriorados, juntas sueltas, bordes afilados y que no falte ninguna pieza. No utilice el asiento elevador si alguna de sus piezas está rota, dañada o si falta alguna pieza.

- Para limpiar el asiento elevador y las correas de sujeción a la silla: limpiar con una esponja o un trapo húmedo utilizando jabón suave y agua limpia y templada. Secar con una toalla o dejar secar al aire.
- Bandeja: apta para el lavavajillas, solo en la parte superior.

# AVISO!

## Risco de lesões ou morte resultantes de queda ou deslizamento para fora da cadeira.

- NUNCA deixe as crianças sem vigilância.
- Utilize SEMPRE o sistema de retenção e garanta uma instalação correta.
- Utilize SEMPRE o sistema de fixação da cadeira e garanta uma instalação correta.
- Verifique sempre a segurança e a estabilidade do produto na cadeira de adultos antes de utilizar. Não utilize este produto em bancos ou balcões.
- NUNCA levante este produto se a criança estiver sentada no mesmo.
- Não utilize este produto se algum componente estiver partido, danificado ou em falta.
- Este produto destina-se a crianças com capacidade para se sentarem sozinhas (mínimo de 6 meses de idade) e até aos 36 meses ou um peso máximo de 15 kg.
- Para aplicação em cadeiras com uma dimensão mínima de 34 cm (L) x 34 cm (P) e uma altura mínima do encosto de 20 cm.
- Certifique-se de que a cadeira de adultos com o banco se encontra num local onde a criança não possa exercer pressão contra a mesa ou outra estrutura, pois pode fazer com que a cadeira caia.
- Utilize apenas acessórios ou peças sobressalentes aprovadas pela Summer Infant.

## componentes

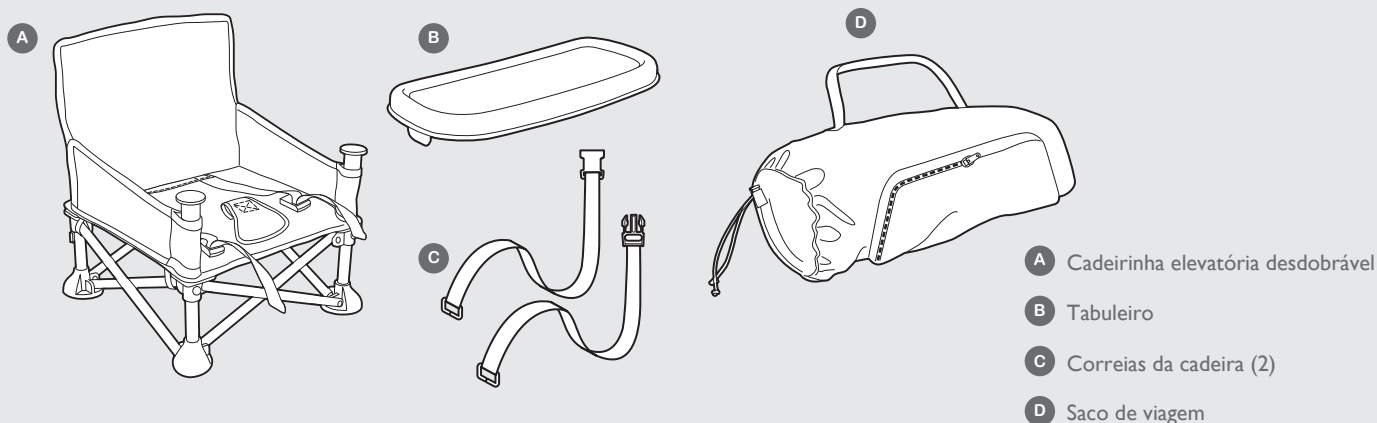

## cuidados e manutenção

Antes de cada utilização, inspeccionar a cadeirinha elevatória para ver se algum equipamento está danificado, se alguma junta está solta, se falta alguma peça ou se existem arestas afiadas. Não utilizar a cadeirinha elevatória se alguma das peças estiver em falta, danificada ou partida.

- Para limpar a cadeirinha elevatória e as correias da cadeira: Limpar com um pano húmido ou uma esponja, utilizando um detergente suave e água morna limpa. Secar com uma toalha ou ao ar.
- Tabuleiro: Pode ser lavado na máquina da louça, apenas no tabuleiro de cima.

# AVVERTENZA!

## Rischio di lesioni o morte da cadute o scivolamenti.

- Non lasciare MAI il bambino incustodito.
- Utilizzare SEMPRE il sistema di ritenuta e assicurarsi che sia fissato correttamente.
- Utilizzare SEMPRE il sistema di fissaggio per sedia e prima dell'uso assicurarsi che sia fissato correttamente.
- Prima dell'uso controllare sempre la sicurezza e la stabilità del prodotto montato sulla sedia per adulti. Non utilizzare il prodotto su sgabelli o panchine.
- Non sollevare MAI il prodotto con il bambino al suo interno.
- Non utilizzare il prodotto in caso di componenti rotti, danneggiati o mancanti.
- Questo prodotto è indicato per bambini in grado di mettersi a sedere autonomamente (minimo 6 mesi) e fino a 36 mesi o con un peso massimo di 15 kg.
- Da utilizzare su una sedia di dimensioni minime di 34 cm (L) x 34 cm (P) e con uno schienale di altezza minima di 20 cm.
- Assicurarsi che la sedia con il rialzo montato sia collocata in una posizione dove il bambino non possa spingersi contro la tavola o altra struttura poiché la sedia potrebbe ribaltarsi.
- Utilizzare solo accessori o parti di ricambio approvati da Summer Infant.

## componenti

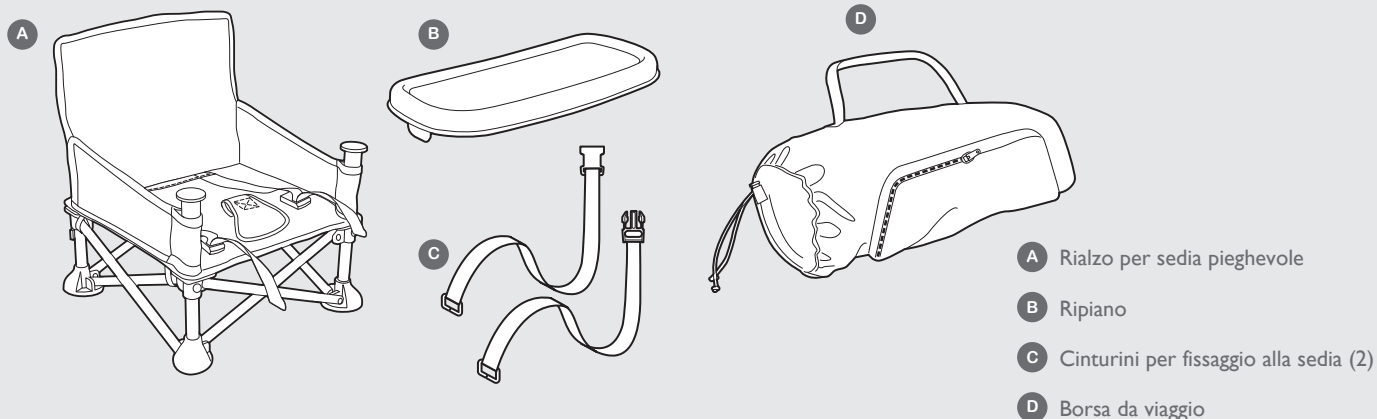

## cura e manutenzione

Prima dell'utilizzo, verificare che il prodotto non sia danneggiato e non presenti giunti allentati, componenti mancanti o spigoli vivi. Non utilizzare in caso di componenti mancanti, strappati o danneggiati.

- Per pulire il rialzo per sedia e i cinturini per il fissaggio alla sedia: strofinare con un panno o una spugna inumiditi, utilizzando sapone delicato e acqua tiepida pulita. Asciugare con un asciugamano o all'aria.
- Ripiano: lavabile in lavastoviglie, solo cestello superiore.

# WAARSCHUWING!

## Risico van letsel of dood wanneer kindje uit dit product valt of glijdt.

- Kindje **NOOIT** alleen achterlaten.
- **ALTIJD** het harnas gebruiken en zorgen dat dit correct is vastgemaakt.
- **ALTIJD** het bevestigingssysteem gebruiken en **vóór** gebruik controleren dat dit correct aan de stoel is vastgemaakt.
- Controleer **vóór** gebruik altijd de veiligheid en de stabiliteit van het product op de volwassene stoel. Gebruik dit product niet op krukjes of banken.
- Dit product **NOOIT** met het kindje erin optillen.
- Dit product niet gebruiken als er onderdelen gebroken of beschadigd zijn of als er onderdelen ontbreken.
- Dit product is bedoeld voor kinderen die zonder hulp rechtop kunnen zitten (minimum 6 maanden) en met een maximumleeftijd van 36 maanden of een maximumgewicht van 15 kg.
- Voor gebruik op een stoel met een zitting met minimale afmetingen van 34 cm (B) x 34 cm (D) en een minimale rugleuninghoogte van 20 cm.
- Zorg er voor dat de volwassen stoel met de zitverhoger wordt geplaatst op een plek waar het kind zich niet tegen de tafel of een andere structuur kan afduwen, want de stoel zou kunnen omkantelen.
- Alleen accessoires of vervangende onderdelen gebruiken die door Summer Infant goedgekeurd zijn.

## onderdelen

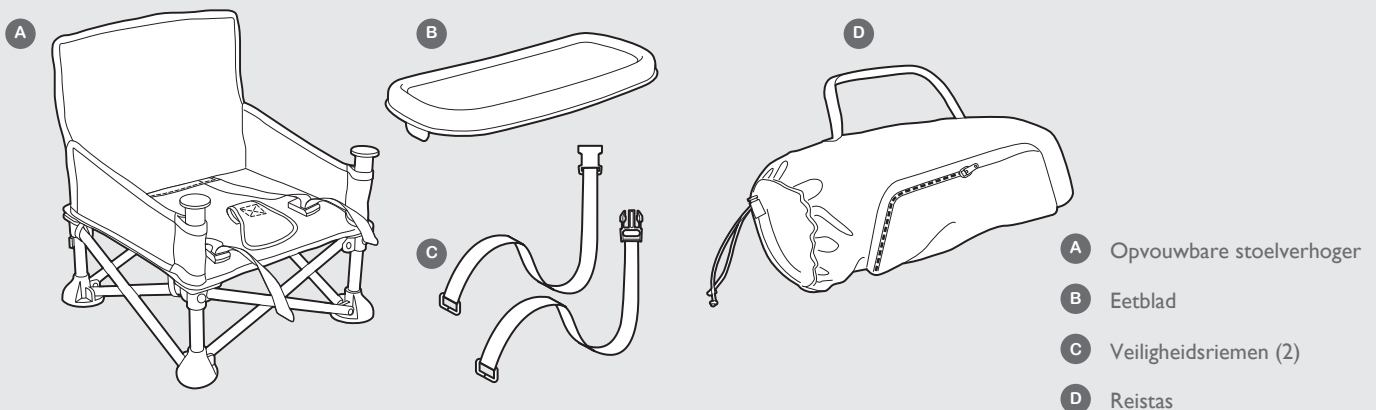

## verzorging en onderhoud

Controleer de stoelverhoger voor elk gebruik op beschadigd materiaal, losse scharnieren, ontbrekende onderdelen of scherpe randen. Gebruik de stoelverhoger niet als er onderdelen ontbreken, gescheurd zijn of gebroken zijn.

- Om de stoelverhoger en veiligheidsriemen te reinigen: veeg schoon met een vochtige doek of spons en gebruik een mild reinigingsmiddel en schoon warm water. Droog af met een handdoek of laat aan de lucht drogen.
- Eetblad: vaatwasmachinebestendig, alleen op het bovenste rek.

# ACHTUNG!

## Verletzungsrisiko mit möglicher Todesfolge durch Fallen oder Herausrutschen.

- Lassen Sie Ihr Kind NIEMALS unbeaufsichtigt.
- Verwenden Sie IMMER das Rückhaltesystem und stellen Sie sicher, dass es korrekt angebracht ist.
- Verwenden Sie IMMER das Stuhlbefestigungssystem und stellen Sie vor der Verwendung sicher, dass es korrekt angebracht ist.
- Überprüfen Sie vor der Verwendung stets die Sicherheit und Stabilität des Produktes auf dem Erwachsenenstuhl. Verwenden Sie dieses Produkt nicht auf Hockern oder Bänken.
- Heben Sie dieses Produkt NIEMALS an, während sich Ihr Kind darin befindet.
- Verwenden Sie dieses Produkt nicht, wenn Teile beschädigt oder verschlissen sind oder fehlen.
- Dieses Produkt ist für Kinder bis zu 36 Monaten gedacht, die bereits ohne fremde Hilfe sitzen können (ab frühestens 6 Monaten) oder bis zu 15 kg wiegen.
- Zur Verwendung auf einem Stuhl; minimale Abmessungen 34 cm (B) x 34 cm (T) und Rückenlehne 20 cm Höhe.
- Stellen Sie sicher, dass der auf dem Stuhl montierte Sitz sich in sicherer Entfernung vom Tisch oder anderen Möbeln befindet, damit das Kind nicht dagegen treten kann, sonst kann der Stuhl möglicherweise umkippen.
- Verwenden Sie nur von Summer Infant empfohlenes Zubehör und Ersatzteile.

## Komponenten

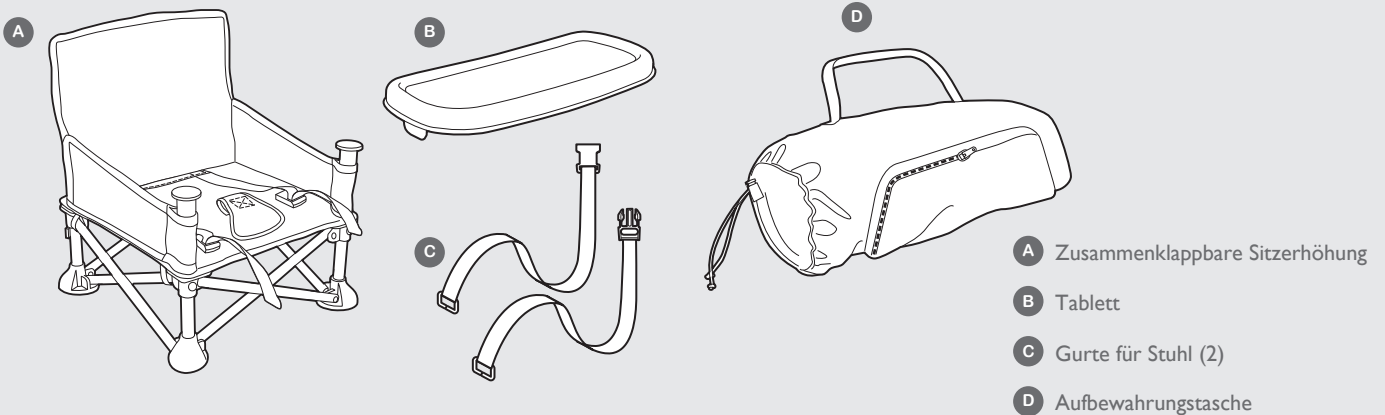

## Pflege und Wartung

Überprüfen Sie die Sitzerrhöhung vor jedem Gebrauch auf Beschädigung, lose Verbindungen, fehlende Teile und scharfe Kanten. Verwenden Sie die Sitzerrhöhung nicht, wenn Teile fehlen, beschädigt oder gebrochen sind.

- Reinigung der Sitzerrhöhung und der Gurte für den Stuhl: Wischen Sie die Oberfläche mit einem feuchten Tuch oder Schwamm, milder Seife und sauberem warmem Wasser ab. Mit einem Tuch oder an der Luft trocknen.
- Tablett: Spülmaschinenfest, nur oberer Korb.



# ВНИМАНИЕ!

**Падение или соскальзывание кресла может привести к травмам или смерти.**

- НЕ оставляйте ребенка без присмотра.
- ВСЕГДА используйте систему фиксации, установленную надлежащим образом.
- ВСЕГДА используйте систему крепления кресла, установленную надлежащим образом перед использованием.
- Прежде чем использовать изделие, всегда проверяйте надежность его фиксации и устойчивость стула, на котором оно установлено. Не устанавливайте изделие на табуретах и скамейках.
- НЕ поднимайте детское кресло вместе с ребенком.
- Не используйте продукт в случае его повреждения, износа или отсутствия каких-либо деталей.
- Изделие предназначено для детей возрастом от 6 до 36 месяцев и весом до 15 кг, научившихся сидеть самостоятельно.
- Для установки на стуле с сидением шириной не меньше 34 см, длиной не меньше 34 см, а также спинкой высотой не меньше 20 см.
- Убедитесь, что стул, на котором зафиксировано детское кресло, расположен вдали от стола или других предметов мебели, от которых ребенок может оттолкнуться, что может привести к опрокидыванию стула.
- Используйте только аксессуары и сменные части, одобренные компанией Summer Infant.

## Детали

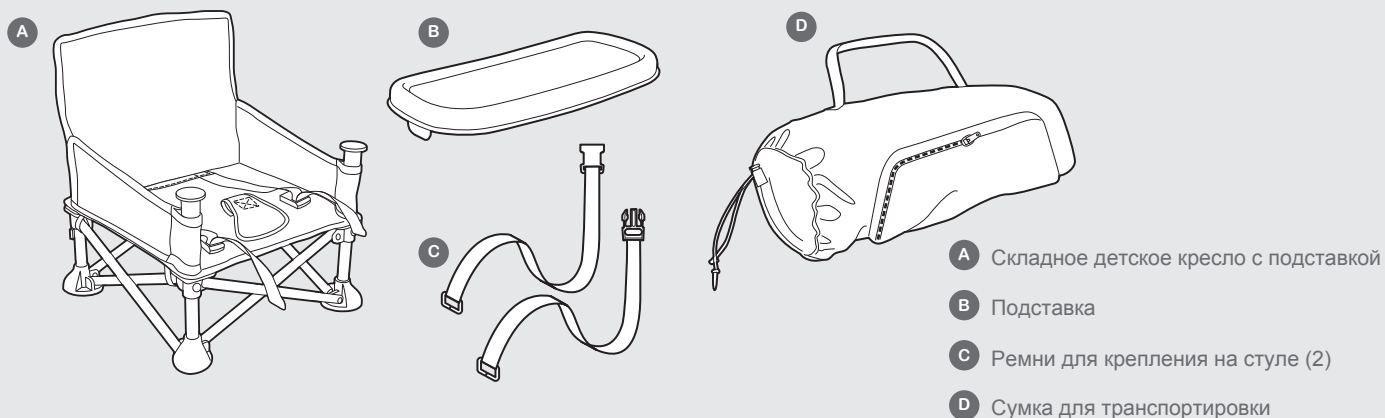

## Уход и обслуживание

Перед каждым использованием проверяйте кресло на наличие поврежденных и отсутствующих деталей, неплотных креплений и сколов. Не используйте кресло при отсутствии, износе или повреждении любых его деталей.

- Очистка детского кресла с подставкой и ремней для крепления на стуле: протрите влажной тканью или губкой, используя слабый мыльный раствор и чистую теплую воду. Протрите насухо или просушите на воздухе.
- Подставка: можно мыть в посудомоечной машине (только в верхнем отделении).

# OSTRZEŻENIE!

## Ryzyko obrażenia lub śmierci w wyniku upadku lub ześlizgnięcia.

- NIGDY nie pozostawiać dziecka bez opieki.
- Należy ZAWSZE korzystać z systemu zabezpieczeń i upewnić się, że jest prawidłowo dopasowany.
- ZAWSZE korzystać z systemu mocowania do krzesła i upewnić się, że jest prawidłowo dopasowany przed jego użyciem.
- Zawsze sprawdzać zamocowanie i stabilność produktu zamontowanego na krześle dla osób dorosłych przed jego użyciem. Nie stosować produktu montowanego na stołkach lub ławkach.
- NIGDY nie unosić tego produktu z dzieckiem.
- Nie korzystać z produktu w przypadku uszkodzenia, zużycia lub braku jakiejkolwiek części.
- Produkt jest przeznaczony dla dzieci samodzielnie siedzących bez podpierania (minimalny wiek 6 miesięcy) w wieku do maksymalnie 36 miesięcy lub masie nieprzekraczającej 15 kg.
- Przeznaczony do stosowania na krzesła z siedziskiem o wymiarach minimum 34 cm (szer.) x 34 cm (głęb.) i oparciem o wysokości co najmniej 20 cm.
- Upewnić się, że krzesło dla osób dorosłych z zamontowanym fotelikiem jest umieszczone w miejscu, gdzie dziecko nie może odepchnąć się od stołu lub innej powierzchni, co może skutkować przewróceniem się krzesła.
- Stosować wyłącznie akcesoria lub części zamienne zatwierdzone przez Summer Infant.

## elementy

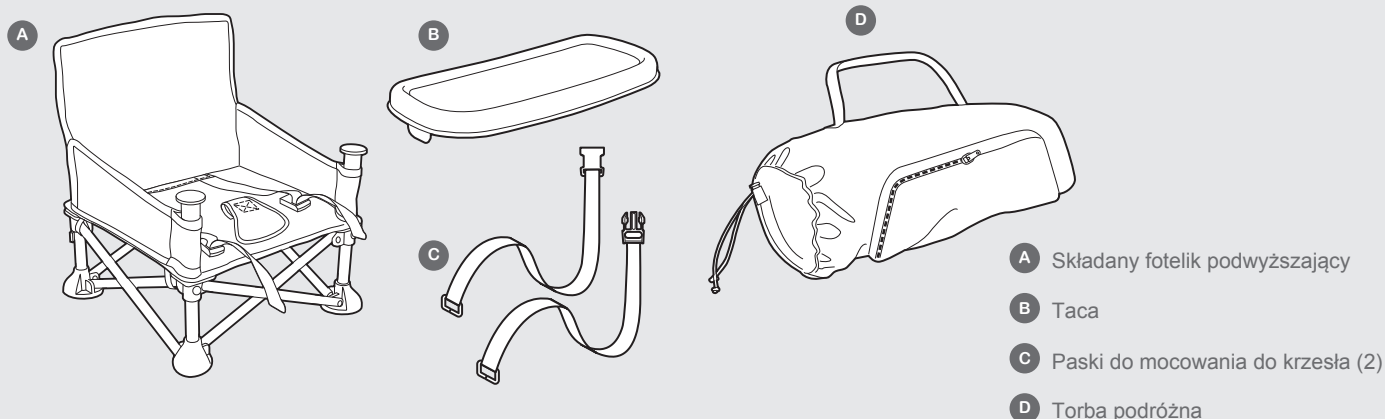

## czyszczenie i konserwacja

Przed każdym użyciem należy skontrolować fotelik pod kątem uszkodzeń konstrukcji, poluzowanych złączy, brakujących części i ostrych krawędzi. Nie używać fotelika w przypadku brakujących, podartych lub uszkodzonych elementów.

- Aby wyczyścić fotelik podwyższający i paski do mocowania do krzesła: Wytrzeć do czysta wilgotną szmatką lub gąbką przy użyciu delikatnego mydła i czystej, ciepłej wody. Osuszyć ręcznikiem lub pozostawić do wyschnięcia.
- Taca: Odpowiednia do mycia w zmywarce, tylko na górnej półce.

## تحذير!

### مخاطر الإصابة أو الموت جراء الوقوع أو الانزلاق

- لا تتركي الطفل أبداً دون مراقبة.
- استخدمي دائماً نظام التقييد وتأكدي من أنه مثبت على النحو الصحيح.
- استخدمي دائماً نظام الربط بالكرسي وتأكدي من أنه مثبت على النحو الصحيح قبل الاستخدام.
- فحصي دائماً أمن واتزان المنتج على كرسي الكبار قبل الاستخدام. لا تستخدمي هذا المنتج على كرسي بدون ظهر أو أذرع ولا على المقاعد الطويلة.
- لا ترفعي المنتج أبداً أثناء جلوس طفلك عليه.
- لا تستخدمي هذا المنتج في حالة كسر أي جزء أو تلفه أو فقدانه.
- هذا المنتج مخصص للأطفال القادرين على الجلوس دون مساعدة (البالغين 6 أشهر كحد أدنى) وحتى عمر 36 شهراً أو وزن 15 كجم كحد أقصى.
- للاستخدام على مقعد يفوق بأبعاد جلوس لا تقل عن 34 سم (العرض) × 34 سم (العمق) وارتفاع مسند الظهر بما لا يقل عن 20 سم.
- تأكدي من أن كرسي الكبار والمقعد المثبت على كرسي موضوعان في المكان الذي لا يمكن فيه للطفل أن يدفع قبالة الطاولة أو أي هيكل آخر، لأن من شأن ذلك ان يتسبب في انقلاب الكرسي.
- استخدمي فقط الملحقات أو قطع الغيار الحاصلة على موافقة Summer Infant.

### المكونات

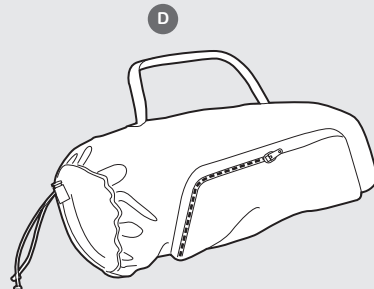
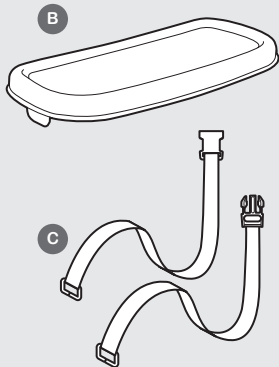

- A مقعد تقوية قابل للطي
- B الصينية
- C أحزمة الكرسي (2)
- D حقيبة سفر

### العناية والصيانة

- قبل كل استخدام، افحصي المقعد المعزز للتحقق من عدم وجو أجهزة تالفة أو وصلات غير محكمة التثبيت أو أجزاء مفقودة أو حواف حادة. لا تستخدمي المقعد المعزز إذا كان أي جزء من الأجزاء مفقوداً أو تالفاً أو مكسوراً.
- لتنظيف المقعد المعزز وأحزمة الكرسي: امسحي للتنظيف بقطعة قماش رطبة أو إسفنجية، استخدمي الصابون المخفف والماء الدافئ النظيف. يُسمح أو يُترك في الهواء ليُجف.
- الصينية: قابلة للتنظيف في غسالة الصحون بأمان، الرف العلوي فقط.

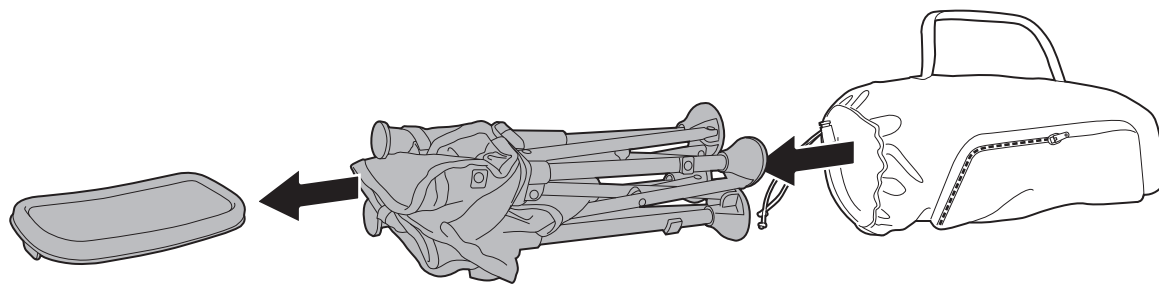

1

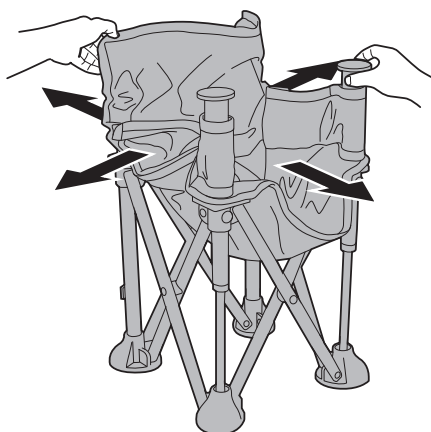

2

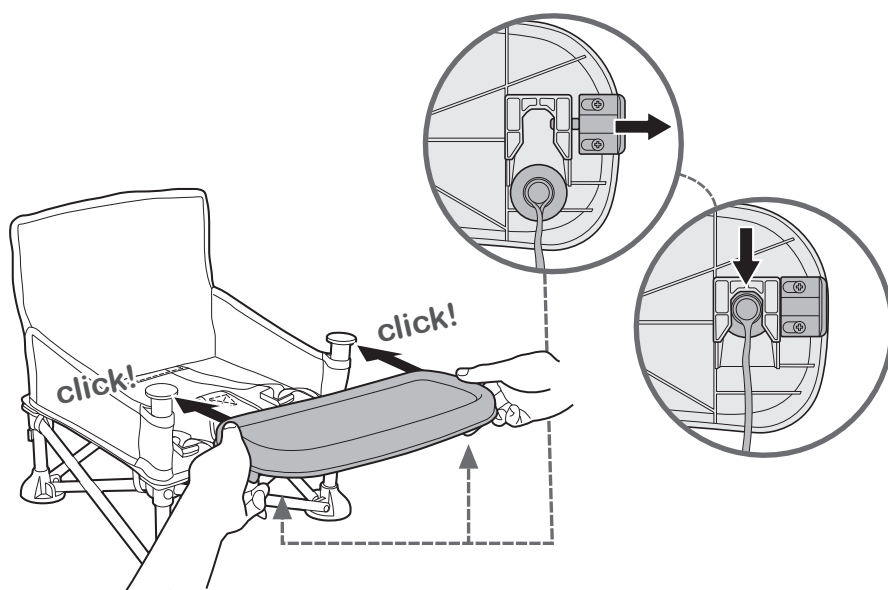

3

securing booster to chair • fixation du siège rehausseur sur une chaise  
cómo sujetar el elevador a la silla • prender a cadeirinha elevatória à cadeira  
fissaggio del rialzo alla sedia • stoelverhoger aan stoel bevestigen  
Sicherung der Sitzerrhöhung am Stuhl • Крепление детского кресла с подставкой к стулу  
mocowanie fotelika do krzesła • إحكام تثبيت المقعد المعزز على الكرسي

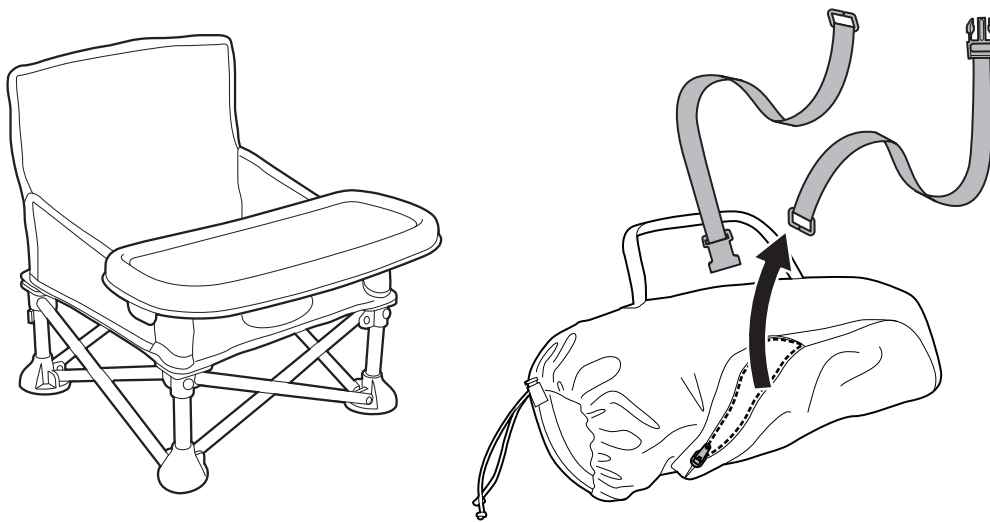

1

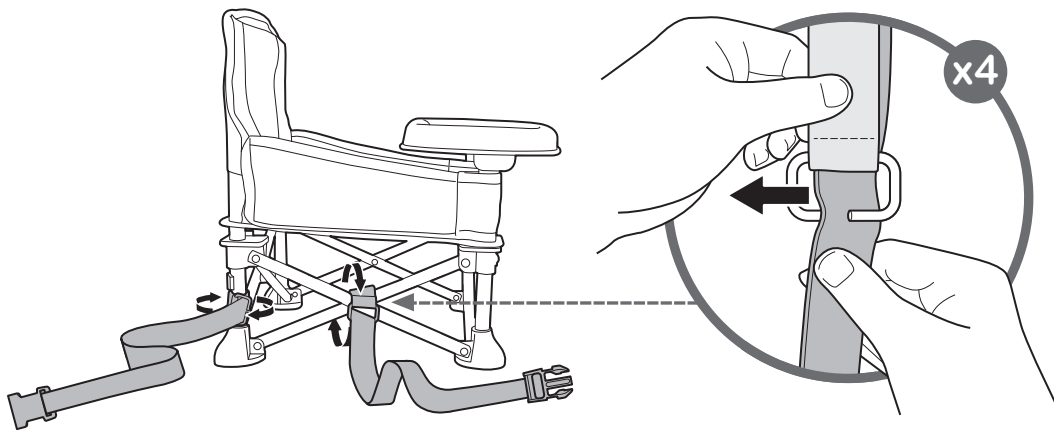

2

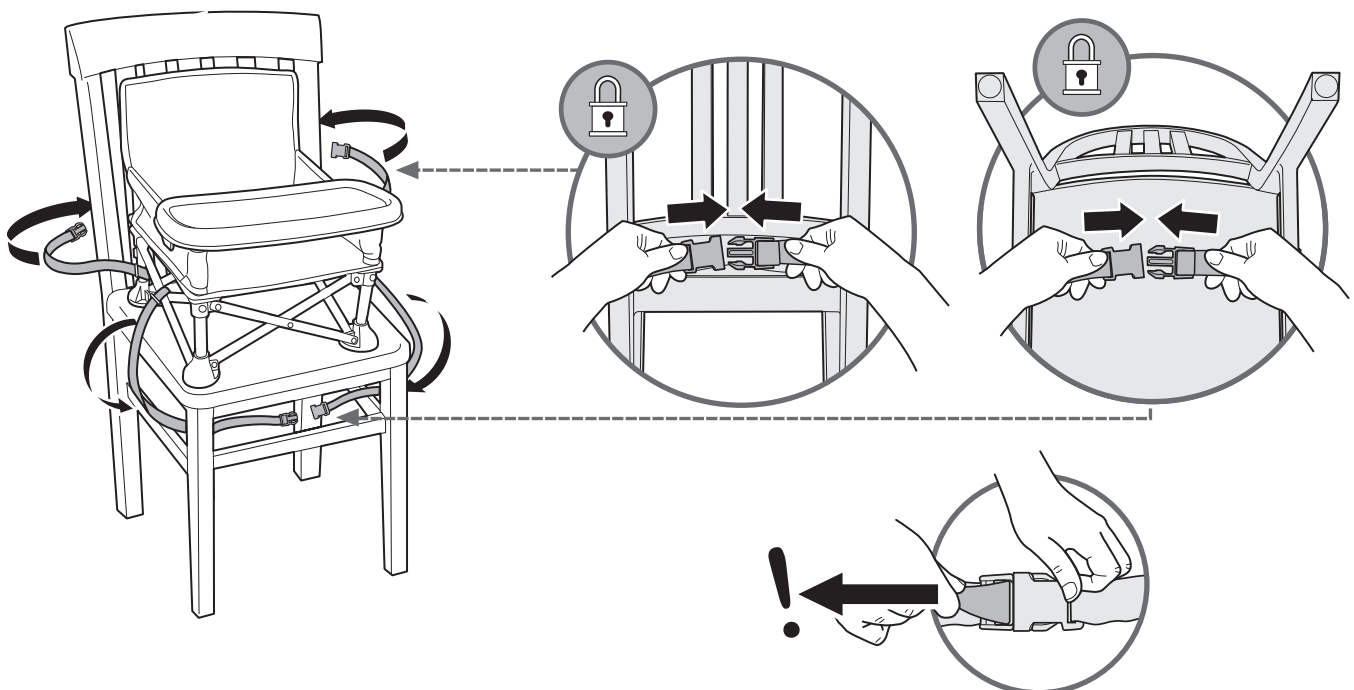

3

child restraint • sécurité de l'enfant • arnés • retenção da criança  
sistema di ritenuta • kinderriemen • Rückhaltesystem für das Kind  
Фиксация ребенка • paski przytrzymujące dziecko • أحزمة تقييد الطفل

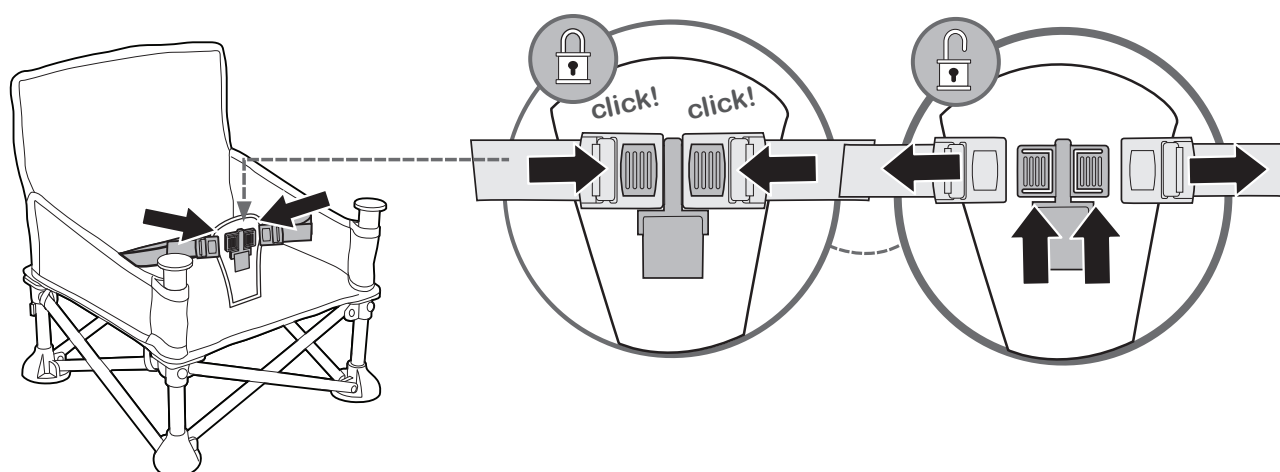

tray removal & storage • enlèvement de la tablette et rangement  
extracción de la bandeja y almacenamiento • remover e guardar o tabuleiro  
rimozione e conservazione del ripiano • verwijderen & opbergen van eetblad  
Abnahme und Aufbewahrung des Tablett • Снятие и хранение подставки  
demontaż i przechowywanie tacy • إزالة الصينية والتخزين

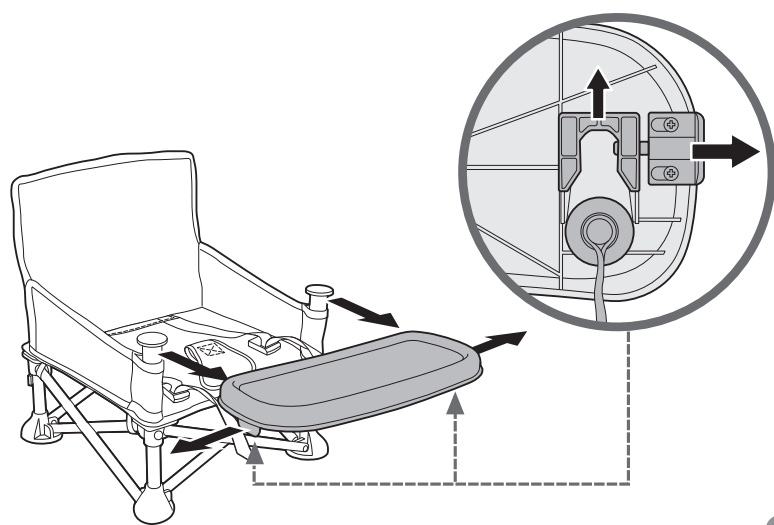

1

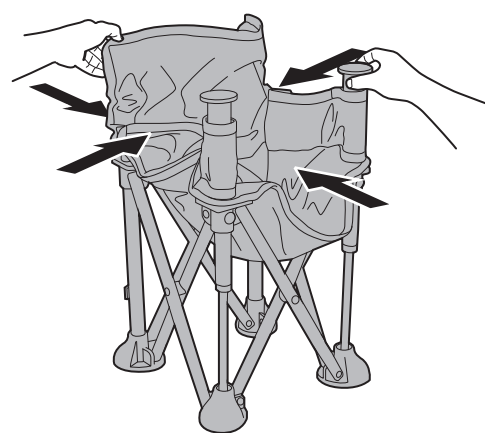

2

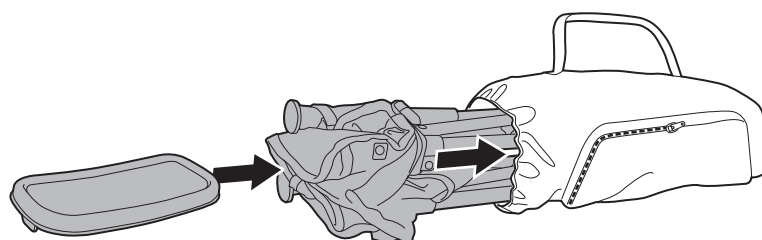

3





**Summer Infant (USA), Inc.**  
1275 Park East Drive  
Woonsocket, RI 02895 USA  
1-401-671-6551  
© 2015 Summer Infant (USA), Inc.

**Summer Infant Europe, LTD.**  
First Floor, North Wing  
Focus 31, Cleveland Road  
Hemel Hempstead, HP2 7BW, UK  
+44 (0) 1442 505000  
[customerserviceuk@summerinfant.com](mailto:customerserviceuk@summerinfant.com)

MADE IN CHINA.  
FABRIQUÉ EN CHINE.  
FABRICADO EN CHINA.  
FABRICADO NA CHINA.  
PRODOTTO IN CINA.  
GEMAAKT IN CHINA.  
HERGESTELLT IN CHINA.  
СДЕЛАНО В КИТАЕ.  
WYPRODUKOWANO W CHINACH.  
صنّع في الصين.