

Joie™

birth to 22kg (birth - 48 months)

brisk™

stroller

- GB Instruction Manual
- FR Manuel d'utilisateur
- DE Bedienungsanleitung
- ES Manual de instrucciones
- PT Manual de Instruções
- PL Instrukcja obsługi
- IT Manuale di istruzioni
- NL Handleiding
- RU Инструкция по эксплуатации
- CZ Návod k obsluze
- SK Návod na použitie
- DA Brugsvejledning
- AR دليل التعليمات

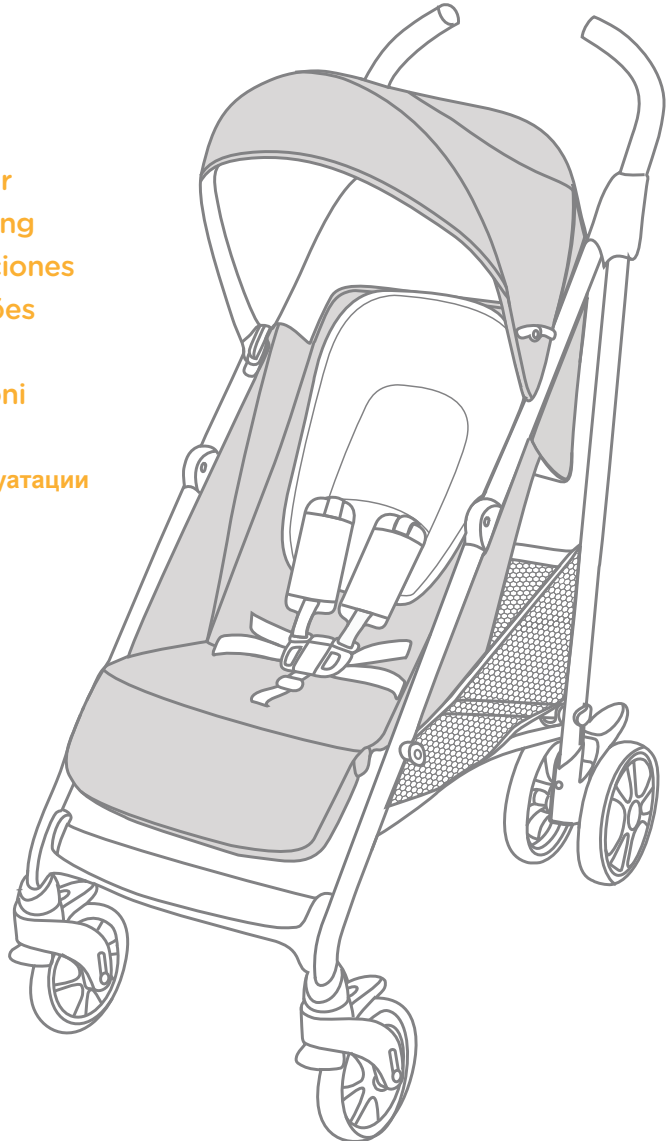

IMPORTANT - READ CAREFULLY AND KEEP FOR FUTURE REFERENCE

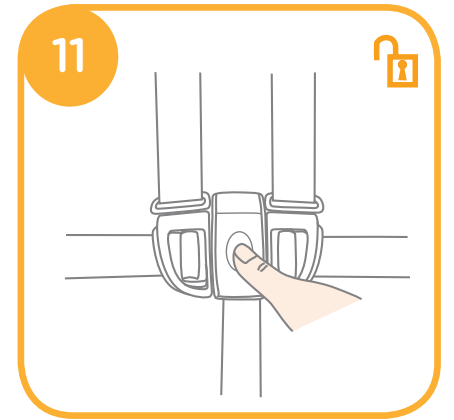
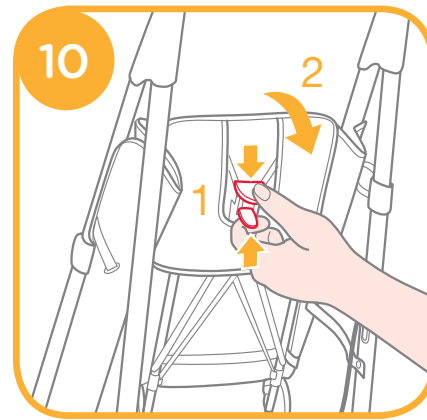
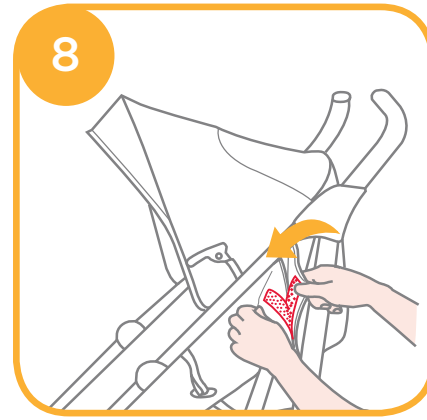
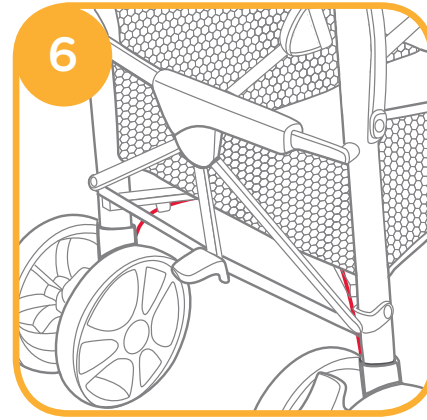
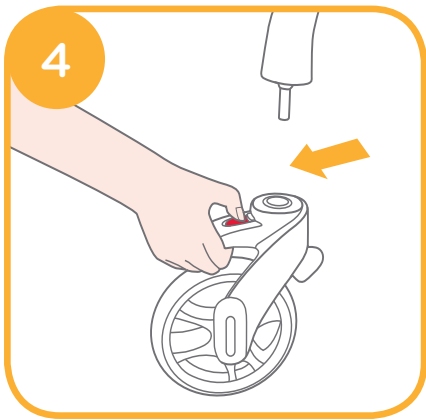
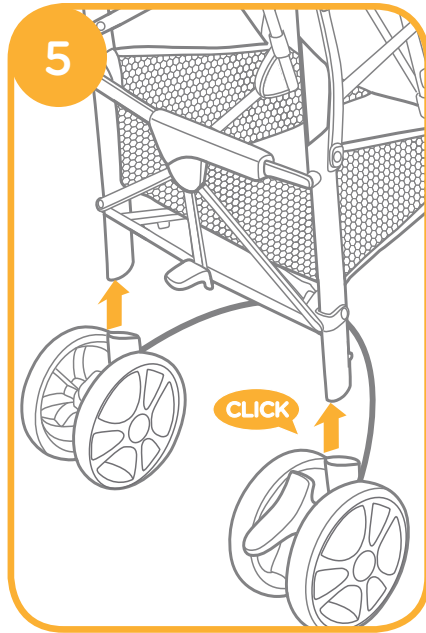
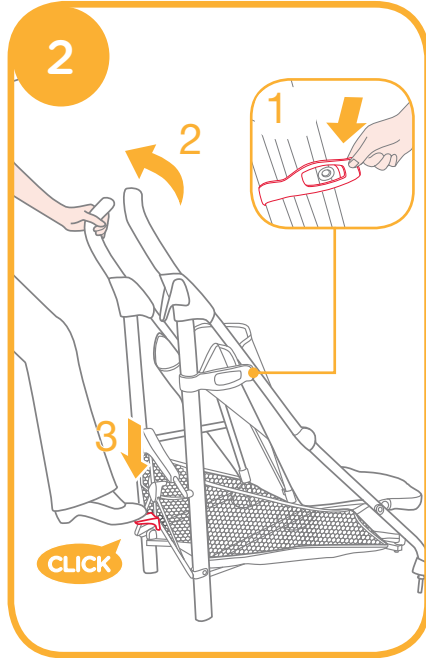
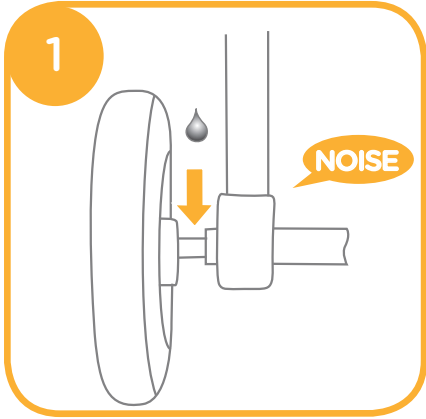

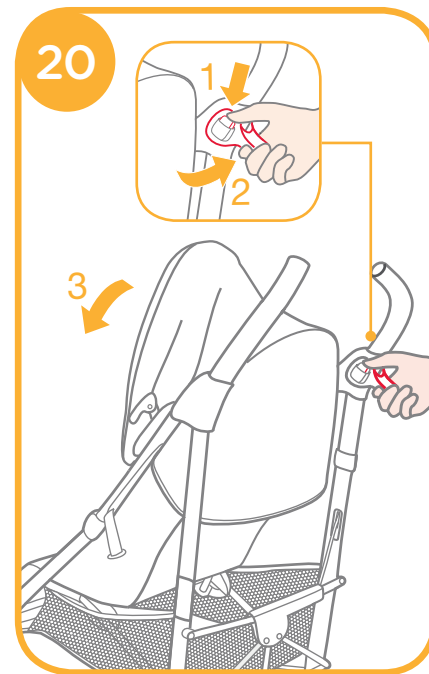
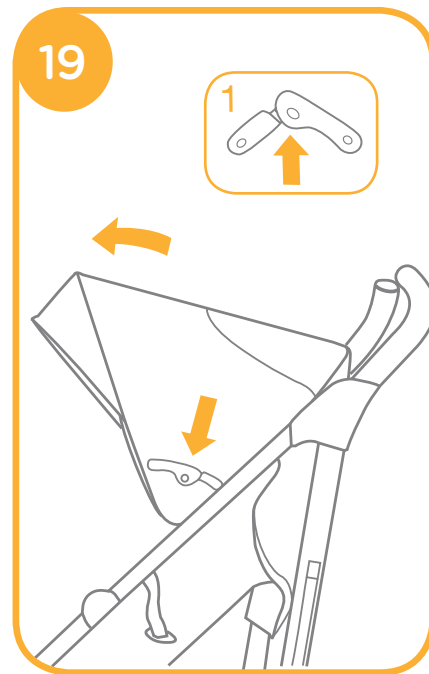
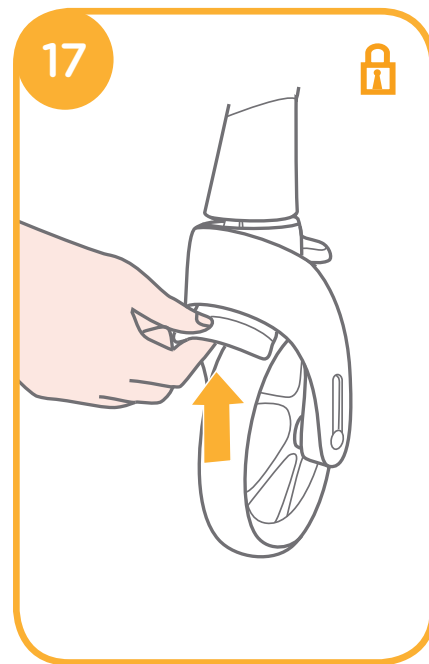
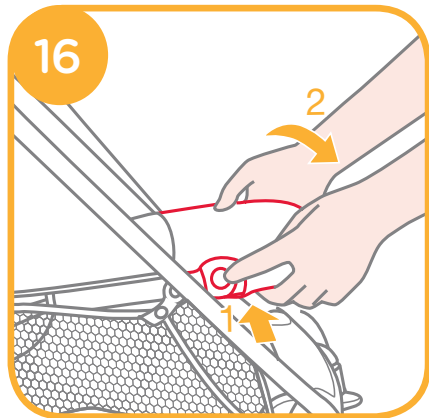
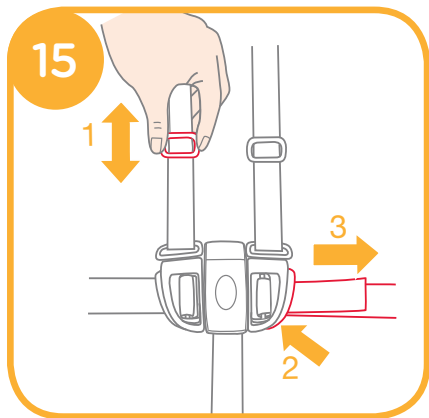
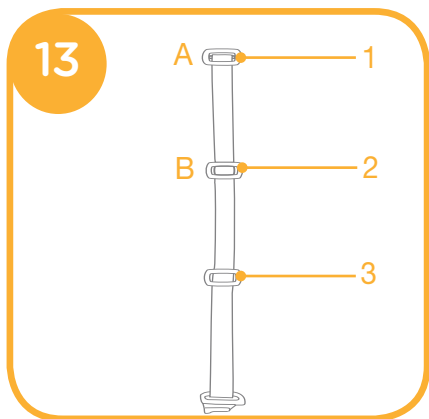
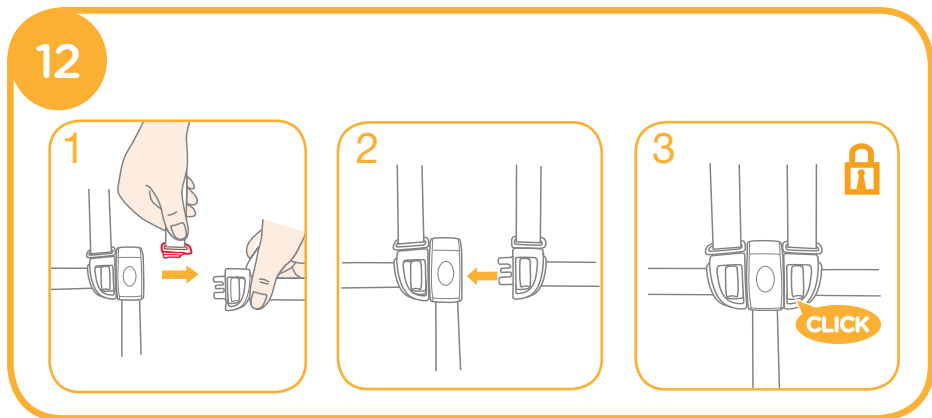

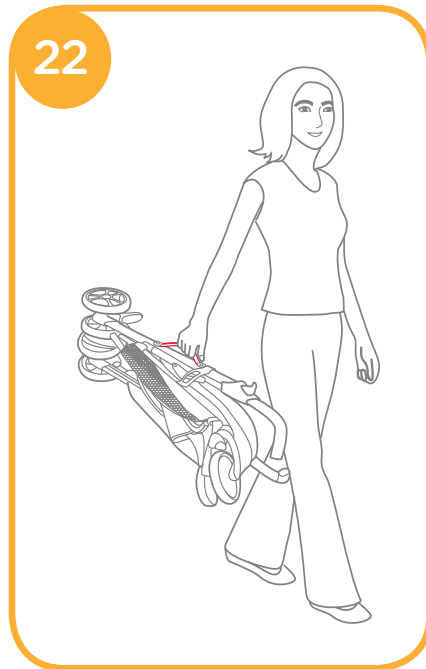
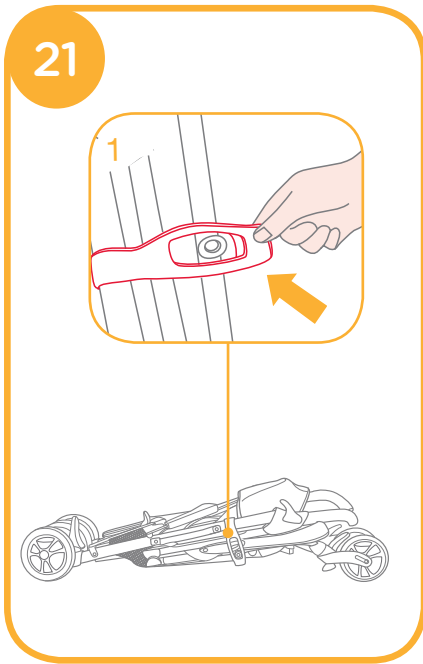

Accessories (not included in purchase)
Rain Cover A

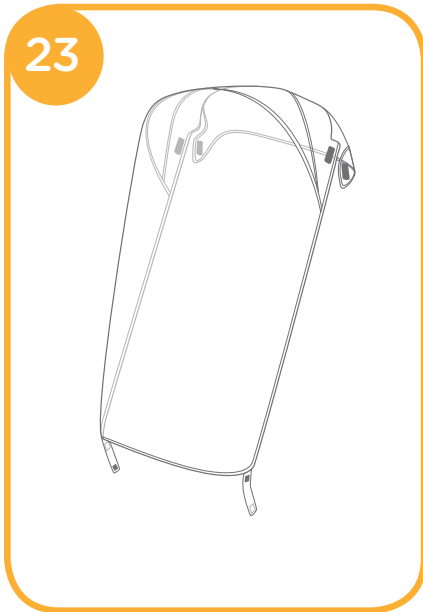

Rain Cover B

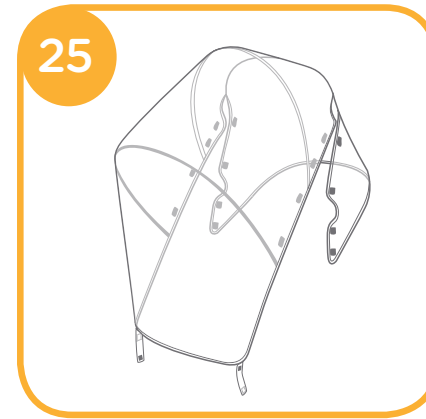

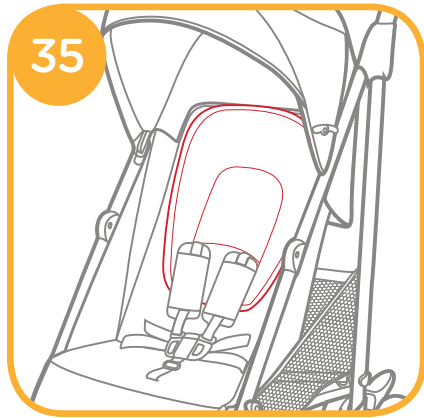
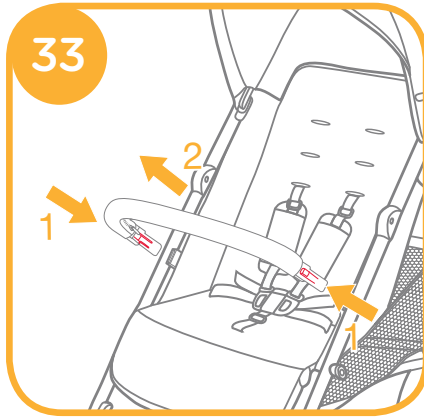
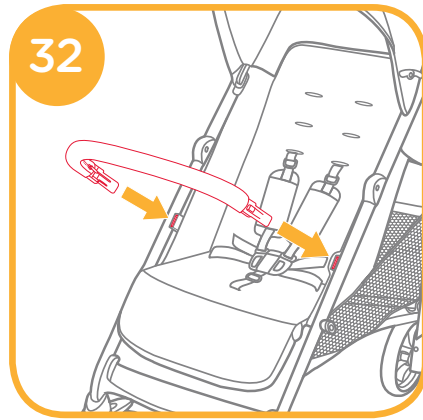
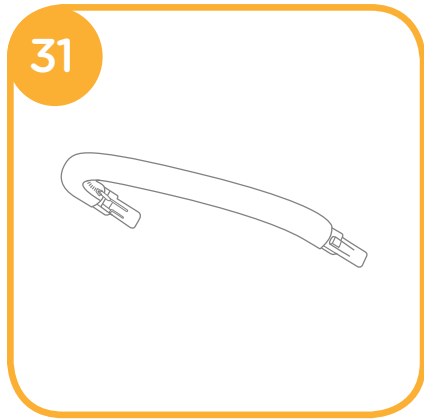

Detach Soft Goods

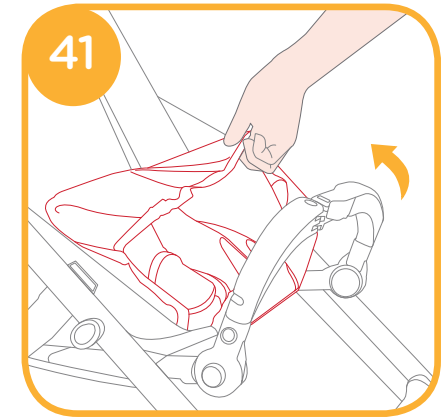
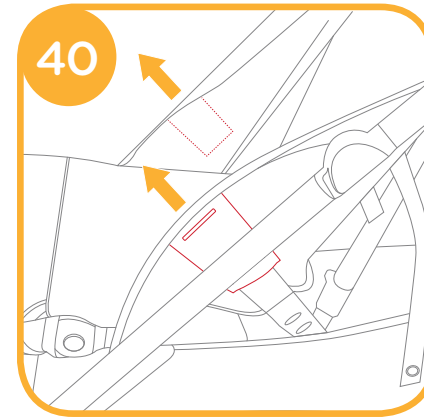
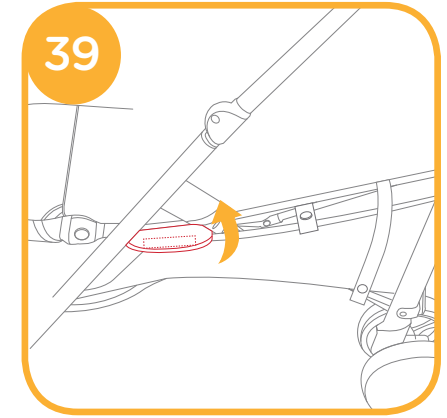
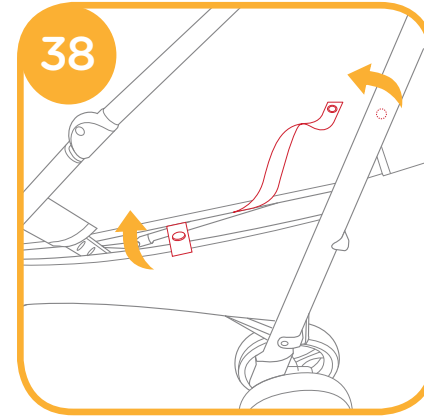
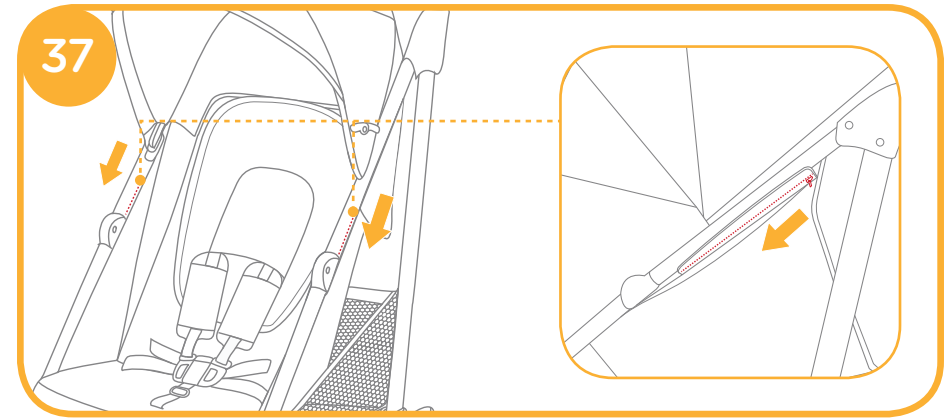

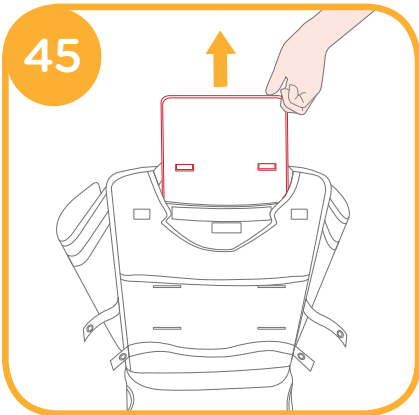
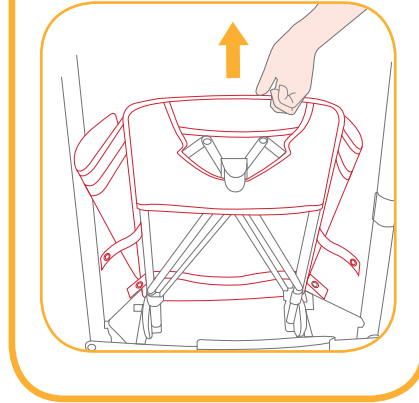
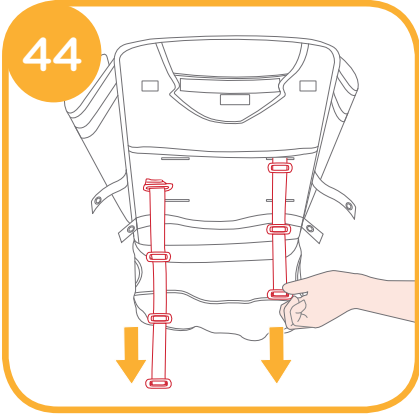
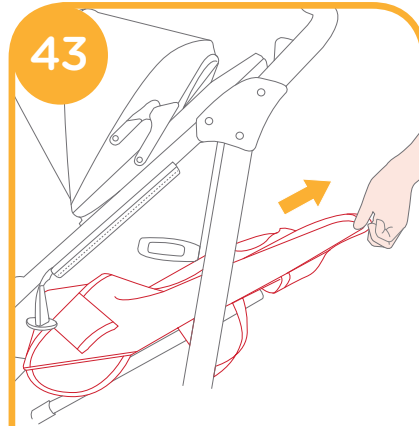
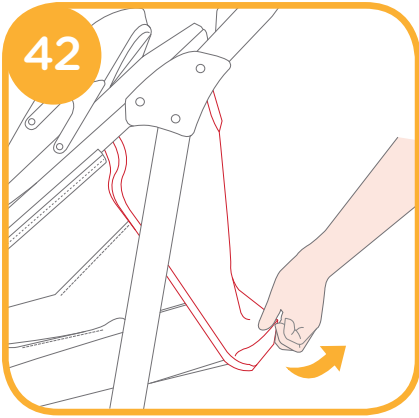

NOTE

Congratulations on becoming part of the Joie family! We are so excited to be part of your journey with your little one. While traveling with the Joie BRISK™ you are using a high quality, fully certified stroller, approved to European safety standards EN 1888-2:2018. This product is suitable for use with children weighing under 22 kg. Please carefully read this manual and follow each step to ensure a comfortable ride and best protection for your child.

IMPORTANT - READ CAREFULLY AND KEEP FOR FUTURE REFERENCE

Visit us at joiebaby.com to download manuals and see more exciting Joie products! For warranty information, please visit our website at joiebaby.com

Contents

Figures	1-9
WARNING	13
Stroller Assembly	14
Open Stroller	14
Assemble Front Wheels	14
Assemble Rear Wheels	14
Assemble Hood	15
Stroller Operation	15
Adjust Backrest Angle	15
Use Buckle	15
Use Shoulder & Waist Harnesses	15
Adjust Calf Support	15
Use Front Swivel Lock	16
Use Brake	16
Use Hood	16
Fold Stroller	16
Use Carry Strap	16
Accessories	16
Detach Soft Goods	17
Care and Maintenance	18

Emergency

In case of emergency or accident, it is most important to have your child taken care of with first aid and medical treatment immediately.

Product Information

Read all the instructions in this manual before using this product. If you have any further questions, please consult the retailer. Some features may vary depending on model.

Product	Brisk Stroller
Suitable for	Child weighing under 22kg(birth - 48 months)
Materials	Plastics, metal, fabrics
Patent No.	Patents pending
Made in	China
Brand Name	Joie
Website	www.joiebaby.com
Manufacturer	Allison Baby UK Ltd.

Parts List

Make sure all parts are available before assembly. If any part is missing, please contact local retailer. No tools are required for assembly.

- | | | | |
|-----------------------|-----------------|-------------------|-------------------|
| 1 Stroller Frame | 6 Storage Latch | 12 Buckle | 18 Foot Plate |
| 2 Hood | 7 Carry Strap | 13 Safety Harness | 19 Folding Handle |
| 3 Front Wheel (x2) | 8 Rear Wheel | 14 Hood | 20 Folding Button |
| 4 Rear Wheel Assembly | 9 Front Wheel | 15 Hood Mount | |
| 5 Handle | 10 Footrest | 16 Storage Basket | |
| | 11 Calf Support | 17 Brake Lever | |

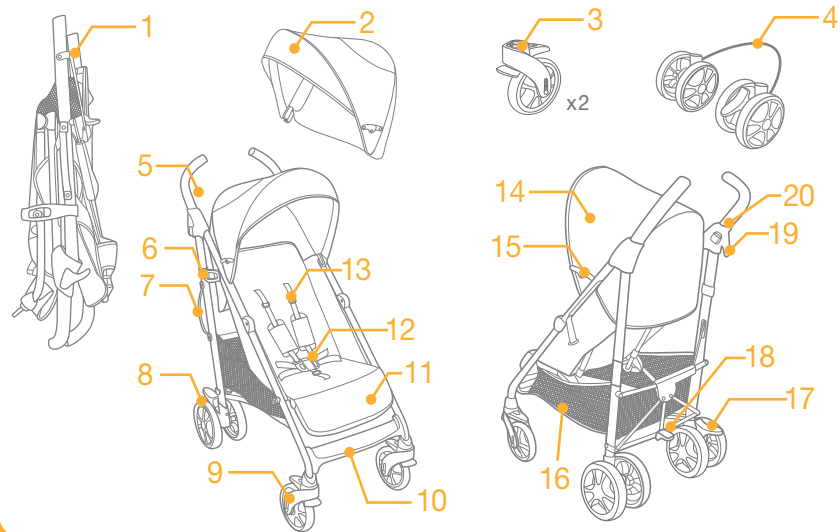

Accessories (Non-included)

- | | |
|----------------|----------------|
| 1 Rain Cover | 2 Footmuff |
| 3 Armbar Cover | 4 Head Support |

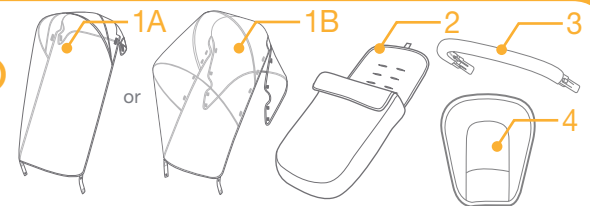

WARNING

- ! WARNING Always use the restraint system.
- ! WARNING Always use the crotch combination with the waist belt. It is suggested that the shoulder harnesses should be used as well.
- ! WARNING Ensure that all the locking devices are engaged before use.
- ! WARNING Do not let the child play with this product.
- ! WARNING Check that the pram body or seat unit or car seat attachment devices are correctly engaged before use.
- ! WARNING To avoid injury ensure that the child is kept away when unfolding and folding this product.
- ! Adult assembly required.
- ! Do not use the stroller with a child weighing more than 22kg. It will cause damage to the stroller with an unfitted child.
- ! To prevent a hazardous, unstable condition, do not place more than 4.5 kg in the storage basket.
- ! WARNING Never leave the child unattended. Always keep child in view while in stroller.
- ! Use the stroller with only one child at a time. Never place purses, shopping bags, parcels or accessory items on the handle or hood.
- ! Only replacement parts supplied or recommended by the manufacturer/distributor shall be used.
- ! Please read all the instructions in the manual before using the product. Please save instruction manual for future use. Failure to follow these warnings and instructions may result in serious injury or death.
- ! To avoid serious injury from falling or sliding out, always use seat belt.
- ! Make sure your child's body is clear from the moving parts when adjusting the stroller.
- ! Child may slip into leg openings and be strangled if the harness is not used.
- ! Never use stroller on stairs or escalators.
- ! Keep away from high temperature objects, liquids, and electronics.
- ! Never allow your child stand on the stroller or sit in the stroller with head toward front of stroller.
- ! Never place the stroller on roads, slopes or dangerous area.
- ! Do make sure all mechanisms are fixed before using the stroller.
- ! Avoid strangulation, do not place items with a string around your child's neck, suspend strings from this product, or attach strings to toys.
- ! Any load attached to the handle and /or on the back of the backrest and /or on the sides of the vehicle will affect the stability of the vehicle.
- ! Do not lift stroller whilst child is in it.
- ! Do not use storage basket as a child carrier.
- ! To prevent tipping, never let child climb the stroller. Always lift the child in and out of the stroller.

- ! Avoid finger entrapment, use care when folding and unfolding the stroller.
- ! Be sure the stroller is fully open or folded before allowing child near the stroller.
- ! To ensure your child's safety, please make sure all parts are assembled and fastened properly before using the stroller.
- ! Avoid strangulation, do make sure your child is clear from the hood.
- ! Always engage the brakes when parking the stroller.
- ! Discontinue using your stroller if it is damaged or broken.
- ! Stroller to be used only at walking speed. This product is not intended for use while jogging.
- ! To avoid suffocation, remove plastic bag and packaging materials before using this product. The plastic bag and packaging materials should then be kept away from babies and children.
- ! For infant child restraints used in conjunction with a chassis, this vehicle does not replace a cot or a bed. Should your child need to sleep, then it should be placed in a suitable pram body, cot, or bed.
- ! This product is not suitable for running or skating.
- ! Pushchair designed to be used from birth shall recommend the use of the most reclined position for new born babies.
- ! The parking device must be engaged when placing and removing children.
- ! Never use accessories, parts or components not produced or approved by the manufacturer.
- ! Do not attach items to the handle, seat back or sides of the stroller. Any additional load will affect the stability of the stroller and could cause the stroller to tip.
- ! Extra Care is needed if used on moving vehicles and child should not be left unattended, even with brakes engaged.

Stroller Assembly

Please read all the instructions in this manual before assembling and using this product.

Open Stroller

Separate storage latch from storage mount ② - 1, and then lift the handle upwards ② - 2, push the footplate downwards with foot ② - 3, a click sound means the stroller is open completely.

- ! Check that the stroller is completely open before continuing.

Assemble Front Wheels

Assemble front wheels to front legs. Check that wheels are securely attached by pulling on wheel assemblies. ③

The front wheels can be disassembled by pulling the release buttons backward. ④

Assemble Rear Wheels

Assemble rear wheels to rear legs ⑤. Check that wheels are securely attached by pulling on wheel assemblies.

Snap the brake cable into the fixing tabs under square tubes to fix it. ⑥

Assemble Hood

Insert the hood pivots into hood mounts to assemble the hood **7**, and stick the velcros to attach the rear hood to backrest. **8**

The completely assembled stroller is shown as **9**.

Stroller Operation

Adjust Backrest Angle

The Backrest has 5 angles.

! Make sure the backrest angle is set properly for use.

Recline Backrest

Squeeze the adjust button **10 - 1**, and then adjust the backrest to a desired angle. **10 - 2**

Raise Backrest

Just push to raise the backrest.

Use Buckle

Release Buckle

Press the center button to release the buckle. **11**

Lock Buckle

Match the waist belt buckle with the shoulder buckle **12 - 1**, and click into the center buckle. **12 - 2**

A click sound means the buckle is locked completely. **12 - 3**

! To avoid serious injury from falling or sliding out, always secure your child with harness.

! Make sure your child is snugly secured. The space between the child and the shoulder harness is about the thickness of one hand.

! Do not cross the shoulder belts. This will cause pressure on child's neck.

Use Shoulder & Waist Harnesses

! In order to protect your child from falling out, after your child is placed into the seat, check whether the shoulder and waist harnesses are at proper height and length.

13 - 1 Shoulder harness anchor A

13 - 2 Shoulder harness anchor B

13 - 3 Slide adjuster

For larger child, use shoulder harness anchor A and the highest shoulder slots. For smaller child, use shoulder harness anchor B and the lowest shoulder slots.

Use either shoulder harness anchor in the slots that are closest to child's shoulder height. **14**

Use slide adjuster to change the harness length. **15 - 1**

Press the button **15 - 2**, while pulling the waist harness to proper length **15 - 3**.

Adjust Calf Support

Raise Calf Support

To raise the calf support, just push it upwards.

Lower Calf Support

Press the adjustment buttons on both sides of the calf support **16 - 1**, and rotate the calf support downwards. **16 - 2**

Use Front Swivel Lock

Pull up the front swivel locks to maintain the moving direction. **17**

Tip It is recommended to use swivel locks on uneven surfaces.

Use Brake

To lock wheels, step the brake lever downwards. **18**

To release wheels, just lift the brake lever upwards.

Tip The brake must be engaged when placing and removing children.

Tip Always apply brake when stroller is in stopped position. To ensure brake is fully engaged, gently rock the stroller backwards and forwards before releasing the handle.

Tip Clean brake system regularly to ensure fully functional. See care and maintenance section.

Use Hood

To open the hood, pull hood forwards and press stretchers down on both sides. **19**

To fold the hood, pull up the stretchers on both sides **19 - 1** and pull hood toward back.

Fold Stroller

Press the folding button **20 - 1** and rotate the folding handle upwards **20 - 2**, push the stroller forward to fold **20 - 3**. Lock the stroller by tucking storage latch onto the storage mount **21 - 1**, then the stroller is folded and locked completely. **21**

Use Carry Strap

You can carry the stroller with ease by lifting the carry strap. **22**

Accessories

Accessories may be sold separately or may not be available depending on region.

Use with Joie Child restraint

Not all accessories are included on some models. When using with Joie infant child restraint gemm, i-Snug please refer to the following instructions.

! Adjust the backrest to the lowest position.



! If you have any problems about using the child restraint, please refer to their own instruction manuals.



! Please don't fold stroller when attaching the child restraint.

Models can be used with Gemm, i-Snug

S1102Axxxx000	V
S1102Dxxxx000	V
S1102Gxxxx000	V
S1102Cxxxx000	X
S1102Exxxx000	X
S1102Fxxxx000	X
S1102Hxxxx000	X

Use Rain Cover



To assemble the rain cover A  , place it over the stroller, and then attach the 4 pairs of hook and loop fasteners on the rain cover. 

To assemble the rain cover B  , place it over the stroller, and then attach the 10 pairs of hook and loop fasteners on the rain cover. 

- ! Before using the rain cover, please make sure the backrest has been adjusted to the lowest position and the infant child restraint has been fastened. 
- ! When using the rain cover, please always check its ventilation.
- ! When not in use, please check the rain cover has been cleaned and dried before folding.
- ! Do not fold the stroller after assembling the rain cover.
- ! Do not place your child into the stroller assembled with rain cover during hot weather.

Use Footmuff

The soft footmuff can provide your child with a warm and comfortable environment. 
Assemble the footmuff by following these steps.

1. Place the footmuff over the seat after unzipping it, thread the shoulder harnesses, waist harnesses and crotch harness through respective slots. 
2. Stick the hook and loop fasteners. 
3. Place baby into the footmuff, lock the safety buckle, and then rezip the footmuff. The assembled footmuff is shown as 
 - ! For the using method for restraint system, please refer to the relevant section in the instruction manual.

Use Armbar



see images  - 

Use Head Support

see images  - 

Detach Soft Goods

see images  - 

1. Follow steps  -  to detach soft goods.
 2. To re-attach the soft goods please repeat the above steps in the reverse step.
- ! The removed parts should be properly kept for convenient installation and use later.

Care and Maintenance

- ! Removable seat pad may be washed in cold water and drip-dried. No bleach. Please refer to the care label for instructions on cleaning the fabric parts of the stroller.
- ! To clean stroller frame, use only household soap and warm water. No bleach or detergent. Periodically wipe clean plastic parts with a soft damp cloth. Always dry the metal parts to prevent the formation of rust if the stroller has come into contact with water.
- ! From time to time check your stroller for loose screws, worn parts, torn material or stitching. Replace or repair the parts as needed.
- ! Excessive exposure to sun or heat could cause fading or warping of parts.
- ! If stroller becomes wet, open hood and allow to dry thoroughly before storing.
- ! If wheels squeak, use a light oil (e.g., Silicon Spray, antirust oil, or sewing machine oil). It is important to get the oil into the axle and wheel assembly. 
- ! If brake pedal stiff/hard to fully engage, flush any debris from brake system with clean water first before lubricating.
- ! When using your stroller at the beach or areas of high dust/sand, completely clean your stroller after use to remove sand and salt from brake mechanisms and wheel assemblies.

Félicitations pour être devenu partie de la famille Joie ! Nous sommes très heureux de participer au voyage avec votre enfant. Lorsque vous faites une promenade avec Joie BRISK™ vous utilisez une poussette pour les enfants de haute qualité, complètement attestée et approuvée aux standards européens de sécurité EN 1888-2:2018. Ce produit correspond à l'usage pour les enfants avec un poids jusqu'à 22 kilos. Lisez attentivement ce manuel et suivez chaque étape pour assurer une promenade confortable et la meilleure protection à votre enfant.

Important - A lire attentivement et conserver ces instructions pour consultation ultérieure.

Visitez-nous sur joiebaby.com pour télécharger des manuels et pour visualiser plusieurs produits extraordinaires de Joie !

Pour plus d'informations sur le service de garantie, veuillez consulter notre site Web à l'adresse suivante : www.joiebaby.com

Table de matières

Illustrations	1-9
MISES EN GARDE	21
Assemblage poussette	23
Ouverture de la poussette	23
Assembler les roues avant	23
Assembler les roues arrière	23
Assembler le baldaquin	23
Utilisation de la poussette	23
Réglage de l'angle pour le dossier	23
Utilisation de la boucle	23
Utiliser le harnais pour les épaules et la ceinture pour la retenue	24
Régler le support pour les jambes	24
Utiliser l'enclenchement de la pince avant	24
Utiliser les freins	24
Utiliser le baldaquin	24
Pliez la poussette	25
Utilisez la bande de transport	25
Accessories	25
Détacher les parties souples	26
Soins et entretien	26

Cas d'urgence

Au cas d'une émergence ou d'un accident, la chose la plus importante est le soin de votre enfant par lui offrir les premiers soins ou un traitement médical immédiat.

Informations sur le produit

Lisez attentivement les instructions de ce manuel avant d'utiliser le produit. Si vous avez d'autres questions, consultez s'il vous plaît, le commerçant. De telles caractéristiques peuvent varier d'un produit à l'autre.

Produit	Poussette pour les enfants Brisk
Adéquat pour	Enfants au moins de 22 kilos (naissance - 48 mois)
Matériaux	matériaux plastique, tissus
No. Brevet	Brevet en cours d'agrément
Fabriqué en	Chine
Nom de la marque	Joie
Page Web	www.joiebaby.com
Fabricant	Allison Baby UK Ltd.

Liste des composants

Assurez-vous que toutes les pièces sont disponibles avant l'assemblage. Si une pièce manque, contactez le fabricant local. Les outils ne sont requis pour l'assemblage.

- | | | | |
|-------------------------|----------------------------|-------------------------|------------------------|
| 1 Armature poussette | 6 Loquet de rangement | 12 Boucle | 18 Plaque pour le pied |
| 2 Baldaquin | 7 Bande pour le support | 13 Harnais de sécurité | 19 Poignée pour pliage |
| 3 Roue avant (x2) | 8 Roue arrière | 14 Baldaquin | 20 Bouton pour pliage |
| 4 Système roues arrière | 9 Roue avant | 15 Support baldaquin | |
| 5 Poignée | 10 Repose pieds | 16 Porte-bagages | |
| | 11 Support pour les jambes | 17 Pédale pour le frein | |

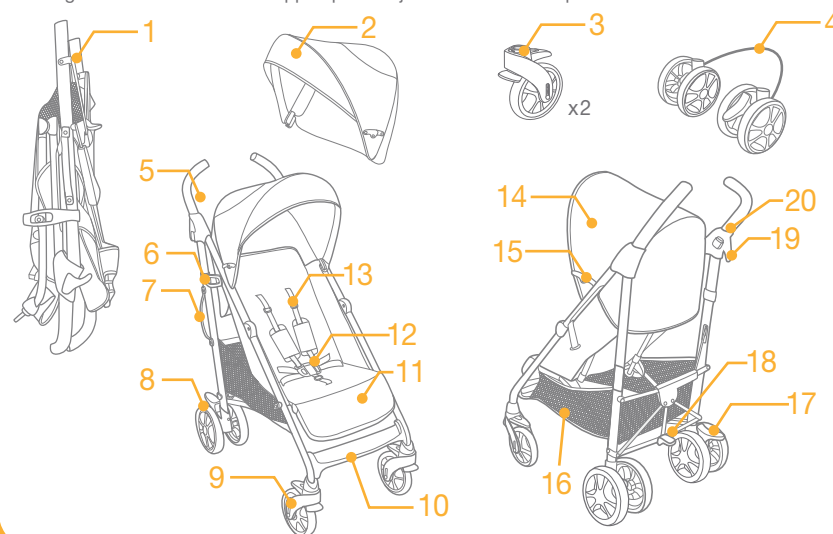

Accessoires (Peuvent ne pas être inclus lors de l'achat)

- | | | | | |
|-------------------------|----|----|---|---|
| 1 Housse pour la pluie | 1A | 1B | 2 | 3 |
| 2 Housse pour les pieds | | | | |
| 3 Housse bar à mains | | | | |
| 4 Support pour tête | | | | |

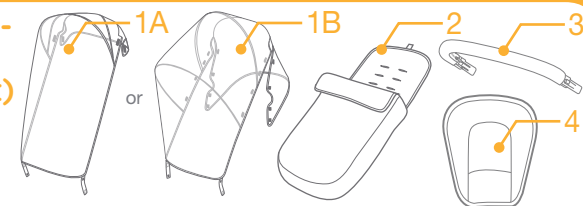

MISES EN GARDE

- ! MISE EN GARDE Utilisez toujours la combinaison de la courroie pour la taille avec celle entrejambes. On suggère d'utiliser les harnais pour les épaules aussi.
- ! MISE EN GARDE S'assurer que tous les dispositifs de verrouillage sont enclenchés avant utilisation.
- ! MISE EN GARDE Pour éviter toute blessure, maintenir l'enfant à l'écart lors du dépliage et du pliage du produit.
- ! MISE EN GARDE Ne pas laisser un enfant jouer avec ce produit.
- ! MISE EN GARDE Toujours utiliser le système de retenue (harnais).
- ! MISE EN GARDE Vérifier que les dispositifs de fixation de la nacelle, du siège ou du siège-auto sont correctement enclenchés avant utilisation.
- ! L'assemblage doit être réalisé par un adulte.
- ! N'utilisez pas la poussette pour un enfant qui pèse plus de 22 kilos. En cas d'utilisation pour des enfants qui n'ont pas de poids adéquats, ceci entraînera des usures excessives de la poussette.
- ! Afin d'éviter une situation risquant, ne chargez pas plus de 4,5 kilos dans le porte-bagages.
- ! Avertissement! Ne jamais laisser l'enfant sans surveillance. Ayez toujours l'enfant en vue quand il est dans la poussette.
- ! Utilisez la poussette avec seulement un enfant à la fois. N'accrocher jamais des sacs à main, des bourses pour les achats, des colis ou d'autres accessoires sur la poignée ou sur le baldaquin.
- ! Utilisez uniquement les pièces de rechange fournies ou recommandées par le fabricant/distributeur.
- ! Veuillez lire attentivement les instructions du manuel avant d'utiliser le produit. Veuillez garder le manuel d'utilisateur pour usage ultérieur. Manquer de suivre ces mises en garde et ces instructions peut entraîner de sérieuses blessures ou un décès.
- ! Afin d'éviter des blessures sérieuses à cause de chute ou du glissement de la poussette, utilisez toujours la ceinture.
- ! Assurez-vous que vous tenez le corps de votre enfant hors des parties mobiles lorsque vous réglez la poussette.
- ! L'enfant peut glisser dans les ouvertures pour les jambes et peut s'étrangler si la ceinture n'est pas utilisée.
- ! N'utilisez jamais la poussette sur des marches ou des escaliers roulants.
- ! Gardez le produit à une distance des objets ayant une température haute, des liquides ou des objets électroniques.
- ! Ne permettez jamais à l'enfant de rester debout dans la poussette ou la tête avant vers la partie avant de la poussette.
- ! Ne laissez jamais la poussette dans les rues, sur les pentes inclinées ou dans des environs dangereux.
- ! Assurez-vous que tous les mécanismes de la poussette sont enclen-

chés avant d'utiliser la poussette.

- ! Evitez l'étranglement, n'accrochez pas d'objets avec des ficelles autour du cou de l'enfant, n'accrochez pas de ficelles au produit ou aux jouets.
- ! Ne jamais placer de sacs ou colis ou d'autres accessoires sur les poignées, ou sur le dossier, la capote; la surcharge pourrait nuire à la stabilité de la poussette.
- ! Ne levez pas la poussette lorsque l'enfant est dans le siège.
- ! Ne pas utiliser le porte-bagages comme porte-bébé.
- ! Pour éviter le renversement, ne laissez jamais l'enfant monter dans la poussette. Prenez toujours l'enfant dans vos mains pour l'asseoir ou l'enlever de la poussette.
- ! Eviter de coincer les doigts, prendre soin lorsque vous pliez ou dépliez la poussette.
- ! Assurez-vous que le produit est complètement ouvert ou plié avant de laisser l'enfant dans sa proximité.
- ! Pour assurer la sécurité de l'enfant, veuillez vérifier si tous les composants sont assemblés et enclenchés proprement avant d'utiliser la poussette.
- ! Evitez l'étranglement, assurez-vous que vous tenez l'enfant loin du baldaquin.
- ! Activez toujours les freins lorsque vous parquez la poussette.
- ! Arrêtez l'usage de la poussette si elle devient endommagée ou brisée.
- ! La poussette sera utilisée seulement pour la vitesse de la marche. Ce produit n'est pas conçu pour usage pendant la course à pied.
- ! Pour éviter l'étouffement, enlevez la bourse en plastique et les matériaux pour l'emballage avant d'utiliser le produit. La bourse en plastique et les matériaux pour l'emballage doivent puis être tenus hors de la portée des bébés et des enfants.
- ! Ne pas utiliser ce produit en faisant du jogging ou des promenades en roller.
- ! Pour la poussette conçue pour être utilisée dès la naissance de l'enfant on recommande que l'enfant soit assis en position inclinée la plus basse.
- ! Le dispositif pour le stationnement doit être activé lorsque les enfants sont assis et sortis.
- ! N'utilisez jamais les accessoires, pièces ou composants non produits ou approuvés par le fabricant.
- ! N'attachez pas d'éléments à la poignée, au dossier du siège ou aux côtés de la poussette. Une charge supplémentaire affectera la stabilité de la poussette et peut causer le basculement de la poussette.
- ! Des précautions supplémentaires sont nécessaires en cas d'utilisation sur des véhicules en mouvement et l'enfant ne doit pas être laissé sans surveillance, même avec les freins enclenchés.

Assemblage de la poussette

Veuillez lire tous les instructions de ce manuel avant d'assembler et utiliser ce produit.

Ouverture de la poussette

Séparez le loquet de rangement du support de rangement ❷ - 1, et puis levez la poignée en haut ❷ - 2, posez votre pied sur la plaque à pieds ❷ - 3, un clac signifie que la poussette est maintenant complètement ouverte.

! Assurez-vous que la poussette est complètement ouverte avant de continuer.

Assembler les roues avant

Assemblez les roues avant sur les supports avant. Vérifiez si les roues sont attachées solidement en tirant sur les assemblages de roues. ❸

Les roues avant peuvent être désassemblées en tirant à l'inverse par le bouton pour dégager. ❹

Assembler les roues arrière

Assemblez les roues arrière sur les supports arrière ❺. Vérifiez si les roues sont attachées solidement en tirant sur les assemblages.

Presser le câble de frein dans les trous d'enclenchement sous les tubs carrés pour le fixer. ❻

Assemblage du baldaquin

Introduisez les pivots du baldaquin dans ses supports pour l'assembler ❷, et collez le velcro pour attacher le baldaquin arrière au dossier. ❸

La poussette complètement assemblée se présente comme dans l'illustration. ❾

Utiliser la poussette

Régler l'angle du dossier

Le dossier a 5 angles.

! Assurez-vous que l'angle du dossier configuré de manière adéquat pour être utilisé.

Pour incliner le dossier

Serrez le bouton pour le réglage ❿ - 1, et puis réglez le dossier à l'angle désiré. ❿ - 2

Soulevez le dossier

Seulement pousser pour lever le dossier.

Utiliser la boucle

Dégager la boucle

Serrez le bouton au milieu pour dégager la boucle. ❶

Enclencher la boucle

Ajustez la boucle de la ceinture de retenue avec la boucle pour les épaules ❷ - 1, et pressez au milieu de la boucle. ❷ - 2

Un clac signifie que la boucle est complètement enclenchée. ❷ - 3

! Pour éviter des blessures graves à cause de la chute ou du glissement de la poussette, attachez toujours l'enfant avec le harnais.

! Assurez-vous que l'enfant est bien attaché de manière confortable. L'espace entre l'enfant et la ceinture pour les épaules est d'environ l'épaisseur de la paume.

! Ne croisez pas les ceintures pour les épaules. Ceci entraîne de la pression sur le cou de l'enfant.

Utiliser le harnais pour les épaules et la ceinture pour la retenue

! Pour protéger l'enfant afin de ne pas tomber de la poussette, après avoir assis l'enfant dans le siège, vérifiez si les harnais pour les épaules et la ceinture pour la retenue ont la hauteur et la longueur correspondante.

❶ - 1 Ancre A du harnais pour les épaules

❶ - 2 Ancre B du harnais pour les épaules

❶ - 3 Dispositif pour ajuster le glissement

Pour un enfant plus grand, utilisez ancre A du harnais pour les épaules et les espaces les plus hauts pour les épaules. Pour un enfant plus petit, utilisez ancre B du harnais pour les épaules et les espaces les plus bas pour les épaules.

Utilisez toute ancre du harnais pour les épaules dans les espaces les plus près de la hauteur des épaules de l'enfant. ❷

Utilisez le dispositif d'ajustement glissement pour modifier la longueur du harnais. ❸ - 1

Serrez le bouton ❸ - 2, en tirant au même temps de la ceinture de retenue jusqu'à la longueur adéquate.

❸ - 3

Régler le support pour les jambes

Lever le support pour les jambes

Pour lever le support pour les jambes, seulement poussez-le en haut.

Descendre le support pour les jambes

Pressez les boutons de réglage des deux cotées du support pour les jambes ❹ - 1, et tourner le support pour les jambes en bas. ❹ - 2

Utiliser l'enclenchement de la pince avant

Tirer les dispositifs d'enclenchement de la pince avant en haut pour maintenir la direction de mouvement. ❺

Conseil On recommande l'utilisation des dispositifs d'enclenchement de la pince pour les surfaces irrégulières.

Utiliser les freins

Pour bloquer les roues, appuyez le pied sur la pédale des freins. ❻

Pour libérer les roues, seulement levez la pédale des freins.

Conseil Le frein doit être verrouillé lorsque vous asseyez ou sortez les enfants de la poussette.

Conseil Enclenchez toujours le frein lorsque la poussette est en position de stationnement. Pour vous assurer que le frein est complètement verrouillé, balancez doucement la poussette en avant et en arrière avant de dégager la poignée.

Conseil Nettoyez régulièrement le système de freinage pour vous assurer qu'il est complètement fonctionnel. Voir la section Entretien et maintenance.

Utiliser le baldaquin

Pour ouvrir le baldaquin, tirer-le en avant et pressez les extensions en bas des deux côtés. ¹⁹

Pour plier le baldaquin, tirer les extensions en haut des deux côtés ¹⁹ - 1 et tirez le baldaquin en arrière.

Pliez la poussette

Pressez le bouton de pliage ²⁰ - 1 et tournez le guidon de pliage en haut ²⁰ - 2, poussez la poussette en avant pour la plier ²⁰ - 3. Bloquez la poussette par plier le loquet de rangement sur le support de rangement ²¹ - 1, et après la poussette est complètement pliée et bloquée. ²¹

Utilisez la bande de transport

Vous pouvez transporter la poussette facilement par lever la bande de support. ²²

Accessories

Les accessoires peuvent être vendus séparément ou peuvent ne pas être disponibles selon la région.

Utiliser avec le siège de voiture de Joie

Les accessoires ne sont pas tous inclus selon le modèle. En cas d'utilisation avec le siège bébé Joie Gemm, i-Snug veuillez suivre les instructions suivantes.

- ! Réglez le dossier sur la position la plus basse.
- ! Si vous rencontrez des problèmes lors de l'utilisation du siège bébé, veuillez vous référer à son manuel d'utilisation.
- ! Veuillez ne pas plier la poussette si le siège bébé est toujours fixé.

Modèles pouvant être utilisés avec Gemm, i-Snug

S1102Axxx000	V
S1102Dxxx000	V
S1102Gxxx000	V
S1102Cxxx000	X
S1102Exxx000	X
S1102Fxxx000	X
S1102Hxxx000	X

Utilisez la housse pour la pluie

Pour assembler la housse pour la pluie A ²³, rangez-la sur la poussette et puis attachez les 4 paires de bandes Velcro sur la housse pour la pluie. ²⁴

Pour assembler la housse pour la pluie B ²⁵, rangez-la sur la poussette et puis attachez les 10 paires de bandes Velcro sur la housse pour la pluie. ²⁶

- ! Avant d'utiliser la housse pour la pluie, assurez-vous que le dossier a été réglé dans la position la plus basse et que le siège pour l'enfant a été enclenché.
- ! Quand vous utilisez la housse pour la pluie, toujours vérifiez sa ventilation.
- ! Lorsque vous ne l'utilisez pas, veuillez vérifier si elle a été nettoyée et séchée avant d'être pliée.
- ! Ne pliez pas la poussette après avoir assemblé la housse pour la pluie.
- ! Ne mettre pas l'enfant dans la poussette assemblée avec la housse pour la pluie pendant un temps chaud.

Utiliser la housse pour les pieds

La housse tendre pour les pieds peut assurer à votre enfant un environnement chaud et confortable. ²⁷

Assemblez la housse pour les pieds en suivant les étapes suivantes :

1. Mettez la housse pour les pieds sur le siège après ouvrir son fermoir, passez les harnais pour les épaules, la ceinture de retenue et entrejambes par les espaces adéquats. ²⁸
2. Attachez les pinces et les anneaux d'attachement. ²⁹
3. Mettez l'enfant dans la housse pour les pieds, fermer la boucle de sécurité, et puis fermer la housse de nouveau. L'illustration ³⁰ présente la housse pour les pieds attachée.
 - ! Pour la méthode d'utilisation du système de retenue, veuillez consulter la section relevant du manuel d'utilisateur.

Utilisation du bar à mains

voir les images ³¹ - ³⁴

Utiliser le support pour tête

voir les images ³⁵ - ³⁶

Détacher les parties souples

voir les images ³⁷ - ⁴⁵

1. Suivez les étapes ³⁷ - ⁴⁵ pour détacher les parties souples.
 2. Pour fixer à nouveau les parties souples, veuillez répéter les étapes ci-dessus dans l'ordre inverse.
- ! Les parties retirées doivent être conservées correctement pour une installation et une utilisation ultérieures pratiques.

Soins et maintien

- ! Le coussin pour le siège qui peut être enlevé peut être lavé dans l'eau froide et séché sans avoir des plis. Sans blanchisseur.
- ! Pour nettoyer l'armature de la poussette, utilisez seulement du savon de ménage ou de l'eau chaude. Sans blanchisseur ou détergent.
- ! De temps en temps vérifiez la poussette pour des vis desserrées, pièces usagées, tissu ou couture déchiré. Remplacez ou réparez les composants au besoin.
- ! L'exposition excessive au soleil ou à la chaleur peut déterminer la décoloration ou la déformation des composants.
- ! Au cas où la poussette est humide, ouvrez le baldaquin et laissez-le sécher complètement avant de le ranger.
- ! Si les roues grincent, utilisez un huile léger (par exemple, pulvérisation avec silicium, huile contre la rouille, ou huile pour la machine à coudre). Il est important de mettre l'huile dans le système de roues ou l'essieu. ¹
- ! Si la pédale de frein est ferme/difficile à enclencher complètement, retirez d'abord les débris du système de freinage à l'eau claire avant de procéder à la lubrification.
- ! En cas d'utilisation de votre poussette à la plage ou dans des lieux contenant d'importantes quantités de poussière/sable, nettoyez complètement votre poussette après utilisation pour retirer le sable et le sel des mécanismes de freinage et des ensembles de roues.

DE Willkommen bei Joie™

Glückwunsch, dass Sie ein Mitglied der Joie-Familie werden! Wir freuen uns sehr, Ihr kleines Kind auf Reisen zu begleiten. Beim Reisen mit dem Joie BRISK™ benutzen Sie einen erstklassigen, umfassend zertifizierten Buggy, der gemäß dem europäischen Sicherheitsstandard EN 1888-2:2018 zugelassen ist. Dieses Produkt eignet sich für Kinder mit einem Gewicht von unter 22 kg. Bitte lesen Sie diese Anleitung aufmerksam und befolgen die einzelnen Schritte zur Sicherstellung einer komfortablen Fahrt und einer optimalen Sicherheit Ihres Kindes.

Wichtig – Bitte sorgfältig lesen und für späteres Nachlesen unbedingt aufbewahren

Besuchen Sie uns unter joiebaby.com, um Anleitungen herunterzuladen und weitere aufregende Joie-Produkte anzuschauen!

Inhalt

Abbildungen	1-9
WARNHINWEISE	29
Montage des Kinderwagens	31
Kinderwagen öffnen	31
Vorderräder montieren	31
Hinterräder montieren	31
Verdeck anbringen	31
Bedienung des Kinderwagens	31
Winkel der Rückenlehne einstellen	31
Schnalle verwenden	31
Schulter- & Taillengurte anlegen	32
Beinauflage einstellen	32
Vorderräder feststellen	32
Bremsen bedienen	32
Verdeck verwenden	33
Kinderwagen zusammenklappen	33
Tragriemen verwenden	33
Zubehör	33
Abnehmen der Bezüge	34
Pflege und Wartung	34

Notfall

Bei einem Unfall oder Notfall leisten Sie Ihrem Kind unverzüglich Erste Hilfe oder begeben Sie sich mit ihm in ärztliche Behandlung.

Produktinformationen

Lesen Sie alle Hinweise in dieser Anleitung, bevor Sie dieses Produkt verwenden. Bei weiteren Fragen wenden Sie sich bitte an Ihren Händler. Einige Merkmale können je nach Modell variieren.

Produkt	Brisk Buggy
Geeignet für	Kinder unter 22 kg (Geburt bis ca. 48 Monate)
Materialien	Aluminium Kunststoff, Stoff
Patent Nr.	Patente angemeldet
Hergestellt in	China
Markenname	Joie
Website	www.joiebaby.com
Hersteller	Allison Baby UK Ltd.

Teileliste

Stellen Sie vor der Montage sicher, dass alle Teile vorhanden sind. Falls etwas fehlen sollte, wenden Sie sich bitte an Ihren Händler vor Ort. Für die Montage werden keine Werkzeuge benötigt.

1 Kinderwagengestell	6 Faltschloss	11 Beinauflage	16 Ablagekorb
2 Verdeck	7 Tragriemen	12 Verschluss	17 Bremshebel
3 Vorderräder	8 Hinterrad	13 Sicherheitsgurt	18 Fußplatte
4 Hinterräder	9 Vorderrad	14 Verdeck	19 Falthebel
5 Schiebegriff	10 Fußstütze	15 Verdeckhalterung	20 Faltnopf

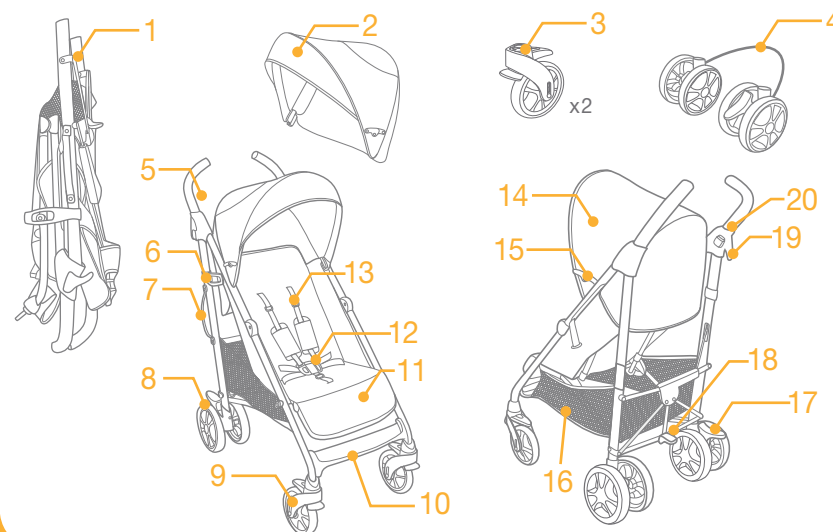

Zubehör

(im Lieferumfang eventuell nicht enthalten)

- 1 Regenschutz
- 2 Fußsack
- 3 Gepolsterter Spielbügel
- 4 Kopfstütze

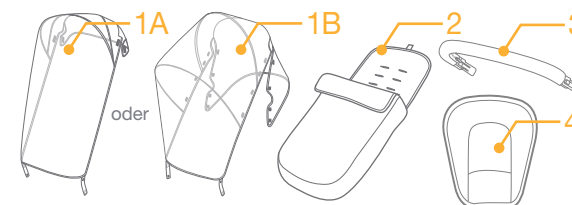

WARNHINWEISE

- ! Verwenden Sie immer das Rückhaltesystem.
- ! Verwenden Sie immer Hüft-, Taillen- und Schultergurt gleichzeitig.
- ! Vergewissern Sie sich vor Gebrauch, dass alle Verriegelungen eingerastet sind.
- ! ACHTUNG: Lassen Sie das Kind nicht mit dem Produkt spielen.
- ! Vergewissern Sie sich vor der Verwendung, dass der Kinderwagenaufsatz oder der Sitzeinheit oder die Befestigungselemente des Autositzes korrekt eingerastet sind.
- ! Vergewissern Sie sich, dass das Kind beim Aufklappen und Zusammenklappen des Wagens außer Reichweite ist, um Verletzungen zu vermeiden.
- ! Der Zusammenbau muss von einem Erwachsenen durchgeführt werden.
- ! Bei Verwendung für Kinder mit einem Gewicht höher als 22 kg kann der Buggy beschädigt werden.
- ! Um eine gefährliche Instabilität zu vermeiden, beladen Sie den Staukorb nicht mit mehr als 4,5 kg.
- ! Lassen Sie das Kind nie unbeaufsichtigt. Behalten Sie ein Kind im Buggy stets im Auge.
- ! Legen Sie immer nur jeweils ein Kind in den Kinderwagen. Legen Sie niemals Geldbörsen, Einkaufstaschen, Pakete oder Zubehör auf den Griff oder das Verdeck.
- ! Überladen, falsches Zusammenklappen oder Verwendung von Teilen anderer Hersteller können den Buggy beschädigen, unbrauchbar oder unsicher machen.
- ! Verwenden Sie es niemals Ersatzteile von anderen Herstellern. Verwenden Sie nur vom Hersteller gelieferte oder empfohlene Ersatzteile.
- ! Lesen Sie alle Hinweise in dieser Anleitung, bevor Sie das Produkt verwenden. Bewahren Sie die Anleitung zum späteren Nachschlagen auf. Die Nichtbeachtung dieser Warnhinweise könnte zu schweren oder tödlichen Verletzungen führen.
- ! Die Sicherheits- und Befestigungsgurte müssen richtig eingesetzt werden.
- ! Verwenden Sie stets den Sicherheitsgurt, um Verletzungen durch Herausfallen oder Herausrutschen des Kindes zu vermeiden.
- ! Achten Sie bei den Einstellungen am Buggy darauf, dass der Körper Ihres Kindes nicht mit den beweglichen Teilen in Kontakt kommt.
- ! Das Kind kann in die Beinöffnungen rutschen und ersticken, wenn die Gurte nicht angelegt sind.
- ! Transportieren Sie den Buggy niemals über Treppenstufen oder Rolltreppen.
- ! Halten Sie den Buggy von heißen, beziehungsweise Hitze erzeugenden Gegenständen, Flüssigkeiten und Elektrogeräten fern.
- ! Lassen Sie Ihr Kind niemals im Buggy stehen oder mit dem Kopf zur Vorderseite des Buggys gerichtet sitzen.

- ! Stellen Sie den Buggy niemals auf Straßen, an Hanglagen oder in Gefahrenbereichen ab.
- ! Achten Sie vor Verwendung des Buggys darauf, dass alle Teile sachgemäß befestigt wurden.
- ! Platzieren Sie KEINE Gegenstände mit einem Band oder Faden um den Hals Ihres Kindes, hängen Sie KEINE Bänder oder Fäden an dieses Produkt und bringen KEINE Bänder oder Fäden an Spielzeugen an, damit sich das Kind nicht strangulieren kann.
- ! Jegliche am Griff, an der Rückseite der Rückenlehne oder an den Seiten des Buggys angebrachte Last beeinträchtigt die Stabilität des Buggys.
- ! Heben Sie den Buggy NICHT an, wenn sich ein Kind darin befindet.
- ! Verwenden Sie den Staukorb NICHT als Kindersitz.
- ! Der Buggy kann umkippen, wenn Ihr Kind darauf klettert. Heben Sie das Kind stets in den bzw. aus dem Buggy.
- ! Seien Sie beim Auf- und Zusammenklappen des Buggys vorsichtig, damit Sie sich die Finger nicht einklemmen.
- ! Stellen Sie sicher, dass der Buggy vollständig geöffnet ist, bevor Sie das Kind hineinsetzen.
- ! Zur Gewährleistung der Sicherheit Ihres Kindes achten Sie vor der Verwendung des Buggys darauf, dass alle Teile sachgemäß montiert und befestigt sind.
- ! Zur Vermeidung einer Strangulation darf sich das Kind nicht an das Verdeck anlehnen oder sich damit bedecken.
- ! Ziehen Sie stets die Bremsen an, wenn Sie den Buggy abstellen.
- ! Verwenden Sie den Buggy nicht, wenn er defekt oder beschädigt ist.
- ! Dieses Produkt ist nicht zum Joggen oder Skaten geeignet.
- ! Entfernen Sie zur Vermeidung von Ersticken Gefahr den Kunststoffbeutel und sämtliche Verpackungsmaterialien vor dem ersten Einsatz. Halten Sie Kunststoffbeutel und Verpackungsmaterialien von Säuglingen und Kindern fern.
- ! Für Kinder, die noch nicht selbständig sitzen können, sollte die Rückenlehne in die am stärksten geneigte Position gebracht werden.
- ! Nutzen Sie die Feststellbremse, wenn Sie das Kind hineinlegen oder herausnehmen.
- ! Auch wenn ein Kind in diesem Wagen gesichert durch Gurte liegen kann, ist er kein Ersatz für ein Bett. Falls Ihr Kind müde ist, sollten Sie es in einen geeigneten Kinderwagen, Buggy oder ein Gitter- bzw. Babybett legen.
- ! Seien Sie bei Verwendung auf beweglichen Fahrzeugen besonders vorsichtig; lassen Sie das Kind selbst bei festgestellter Bremse nicht unbeaufsichtigt.

Montage des Kinderwagens

Lesen Sie bitte alle Hinweise in dieser Anleitung, bevor Sie dieses Produkt montieren und verwenden.

Kinderwagen öffnen

Lösen Sie die faltverriegelung ② - 1, heben Sie den Handgriff nach oben ② - 2 und drücken Sie die Fußplatte mit dem Fuß nach unten ② - 3. Hören Sie, wie er einrastet, ist der Kinderwagen vollständig geöffnet.

! Prüfen Sie vor der weiteren Benutzung, ob der Buggy vollständig gesichert ist.

Vorderräder montieren

Montieren Sie die Vorderräder an der Vorderachse. Prüfen Sie durch Ziehen an den Rädern, ob diese sicher befestigt sind. ③ Die Vorderräder können abgenommen werden, indem Sie die Entriegeltaste nach hinten ziehen. ④

Hinterräder anbringen

Montieren Sie die Hinterräder an den hinteren Beinen. ⑤ Prüfen Sie durch Ziehen an den Rädern, ob diese sicher befestigt sind.

Klemmen Sie den Bremszug zur Arretierung in die Halterungen unterhalb des Vierkanthrohrs. ⑥

Verdeck anbringen

Zur Montage des Verdecks ⑦ stecken Sie die Verdeckzapfen in die Halterungen und befestigen Sie das Klettband an die Rückenlehne. ⑧

Der vollständig montierte Kinderwagen ist in Abbildung ⑨ dargestellt.

Bedienung des Kinderwagens

Winkel der Rückenlehne einstellen

Die Rückenlehne hat 5 Positionen.

! Vergewissern Sie sich, dass die Position der Rückenlehne korrekt eingestellt ist.

Rückenlehneneigung

Drücken Sie den Einstellknopf ⑩ - 1 zusammen und stellen Sie dann die Rückenlehne auf den gewünschten Neigungswinkel. ⑩ - 2

Hochstellen der Rückenlehne

Zum Hochstellen der Rückenlehne drücken Sie sie hoch.

Schnalle bedienen

Verschluss öffnen

Drücken Sie die mittlere Taste, um den Verschluss freizugeben. ⑪

Verschluss verriegeln

Richten Sie Hüft- und Schulterverschluss zueinander aus ⑫ - 1, und drücken Sie in den mittigen Verschluss. ⑫ - 2 Ein Klickgeräusch zeigt an, dass der Verschluss eingerastet ist. ⑫ - 3

! Um schwere Verletzungen aufgrund von Herausfallen oder -gleiten zu verhindern, sichern Sie Ihr Kind stets mit Gurten ab.

! Vergewissern Sie sich, dass Ihr Kind rutschfest gehalten wird. Der Abstand zwischen dem Kind und dem Schultergurt sollte etwa die Dicke einer Hand betragen.

! Legen Sie die Schultergurte nicht überkreuz. Dadurch wird Druck im Nacken des Kindes aufgebaut.

Schulter- & Taillengurte anlegen

! Nachdem Sie Ihr Kind in den Sitz gesetzt haben, prüfen Sie, ob die Schulter- und Taillengurte in der richtigen Höhe verlaufen und lang genug sind, um Ihr Kind vor dem Herausfallen zu schützen.

⑬ - 1 Schultergurtverankerung A

⑬ - 2 Schultergurtverankerung B

⑬ - 3 Gurtversteller

Für ein größeres Kind muss die Schultergurtverankerung A und der oberste Schulterschlitze verwendet werden. Für ein kleineres Kind muss die Schultergurtverankerung B und der unterste Schulterschlitze verwendet werden.

Führen Sie die jeweilige Schultergurtbefestigung durch die Schlitze, die der Schulterhöhe des Kindes am nächsten liegen. ⑭

Ändern Sie die Gurtlänge mit dem verschiebbaren Gurtversteller. ⑮ - 1

Betätigen Sie den Knopf ⑮ - 2, während Sie den Taillengurt auf die richtige Länge ziehen ⑮ - 3.

Beinauflage anpassen

Beinauflage heben

Drücken Sie die Beinauflage zum Anheben einfach nach oben.

Beinauflage senken

Zum Absenken der Beinauflage betätigen Sie die Verstellknöpfe an beiden Seiten der Wadenstütze ⑯ - 1 und drehen die Beinauflage nach unten. ⑯ - 2

Vorderräder feststellen

Zum Feststellen der Vorderräder drücken Sie die vorderen Lenksperren nach oben. ⑰

Tipp Auf unebenen Flächen sollten die Vorderräder festgestellt werden.

Bremse verwenden

Zur Arretierung der Räder drücken Sie den Bremshebel mit dem Fuß nach unten. ⑱

Lösen Sie die Räder, indem Sie den Bremshebel einfach nach oben ziehen.

Tipp Nutzen Sie die Bremse, wenn Sie das Kind hineinlegen oder herausnehmen.

Tipp Verwenden Sie immer die Bremse, wenn Sie mit dem Kinderwagen anhalten. Vergewissern Sie sich, ob die Bremse greift, indem Sie den Kinderwagen vorsichtig vor- und zurückschieben, bevor Sie den Handgriff loslassen.

Tipp Reinigen Sie das Bremssystem regelmäßig, damit es voll funktionsfähig bleibt. Beachten Sie dazu den Abschnitt Pflege und Wartung.

Verdeck verwenden

Öffnen Sie das Verdeck, indem Sie es nach vorn ziehen und die Verstrebungen auf beiden Seiten herunter drücken. **19**

Falten Sie das Verdeck, indem Sie die Verstrebungen auf beiden Seiten nach oben **19** - 1 und das Verdeck nach hinten ziehen.

Kinderwagen zusammenklappen

Drücken Sie die Taste zum Zusammenfallen **20** - 1 und drehen Sie den faltgriff nach oben **20** - 2, drücken Sie den Kinderwagen nach vorn, um ihn zusammen zu falten **20** - 3. Verriegeln Sie den Buggy, indem Sie die Haken in die Aufbewahrungshalterung einhaken **21** - 1. Der Kinderwagen ist jetzt zusammengeklappt und sicher verriegelt. **21**

Tragriemen verwenden

Sie können den Kinderwagen leicht tragen, indem Sie ihn am Tragriemen anheben. **22**

Zubehör

Zubehör wird ggf. separat verkauft. Die Verfügbarkeit kann je nach Region unterschiedlich sein.

Mit Joie-Babyschale verwenden

Bitte beachten Sie, dass sämtliche Zubehörartikel nicht für alle Produkte verfügbar sind. Wenn Sie die Babyschale Joie Gemm, i-Snug in Verbindung mit einem Kinderwagen nutzen, befolgen Sie bitte gewissenhaft nachfolgende Hinweise.

- ! Bringen Sie die Rückenlehne des Kinderwagens stets in die flachste Position, wenn Sie die Babyschale befestigen möchten.
- ! Sollten bei der Nutzung der Babyschale Probleme auftreten, ziehen Sie bitte die Bedienungsanleitung der Babyschale für weiterführende Informationen heran.
- ! Vermeiden Sie das Zusammenfallen des Kinderwagens, solange die Babyschale montiert ist.

Gemm, i-Snug- Kinderwagen-Kompatibilität

S1102Axxx000	V
S1102Dxxx000	V
S1102Gxxx000	V
S1102Cxxx000	X
S1102Exxx000	X
S1102Fxxx000	X
S1102Hxxx000	X

Regenschutz verwenden

Zur Befestigung des Regenschutzes A legen Sie ihn über den Kinderwagen und bringen dann 4 Hakenpaare und Schlaufenbefestiger am Regenschutz an. **23** **24**

Zur Befestigung des Regenschutzes B legen Sie ihn über den Kinderwagen und bringen dann 10 Hakenpaare und Schlaufenbefestiger am Regenschutz an. **25** **26**

- ! Bevor Sie das Regenverdeck verwenden, stellen Sie sicher, dass das Kind im Buggy angeschnallt ist.
- ! Bei Verwendung des Regenverdecks überprüfen Sie bitte regelmäßig die Belüftung.

- ! Wenn Sie das Regenverdeck nicht verwenden, stellen Sie sicher, dass es vor dem Zusammenfallen sauber und vollständig getrocknet ist.
- ! Lassen Sie das Regenverdeck nicht dauerhaft auf dem Buggy, um Rissen oder Beschädigungen vorzubeugen.
- ! Klappen Sie den Buggy nicht zusammen, wenn das Regenverdeck montiert ist.
- ! Setzen Sie Ihr Kind bei heißen Temperaturen nicht in den Buggy mit montiertem Regenverdeck

Verwendung des Fußsacks

Der weiche Fußsack sorgt dafür, dass Ihr Kind warm und komfortabel transportiert werden kann. **27**

Befestigen Sie den Fußsack auf folgende Weise:

1. Legen Sie den Fußsack, nachdem Sie den Reißverschluss geöffnet haben, über den Sitz und ziehen Sie Schulter-, Hüft- und Schrittgurte durch die entsprechenden Schlitze. **28**
2. Stecken Sie Haken und Schleifen ein. **29**
3. Legen Sie das Baby in den Fußsack, schließen Sie den Sicherheitsverschluss und ziehen den Reißverschluss wieder zu. Hier eine Darstellung des montierten Fußsacks. **30**
 - ! Details zur Anwendung des Rückhaltesystems finden Sie in den entsprechenden Kapiteln der Bedienungsanleitung.

Verwendung der Armlehne

siehe Abbildungen **31** - **34**

Kopfstütze nutzen

siehe Abbildungen **35** - **36**

Abnehmen der Bezüge

siehe Abbildungen **37** - **45**

1. Befolgen Sie die Schritte **37** - **45** um die Bezüge abzunehmen.
 2. Um die Bezüge anzubringen, befolgen Sie die obigen Schritte in umgekehrter Reihenfolge.
- ! Bewahren Sie die entfernten Teile sorgfältig auf, um Sie zu einem späteren Zeitpunkt wieder zu verwenden.

Pflege und Wartung

- ! Das abnehmbare Sitzkissen kann in kaltem Wasser gewaschen und zum Trocknen aufgehängt werden. Nicht bleichen.
- ! Reinigen Sie das Kinderwagengestell nur mit handelsüblicher Seife und warmem Wasser. Nicht bleichen oder mit Reinigungsmitteln bearbeiten.
- ! Untersuchen Sie Ihren Kinderwagen gelegentlich auf lockere Schrauben, abgenutzte Teile, verschlissene Materialien oder aufgerissene Nähte. Ersetzen oder reparieren Sie die Teile, falls erforderlich.
- ! Bei übermäßiger Sonnenbestrahlung oder Hitze einwirkung können Teile verbleichen oder sich verformen.
- ! Ist der Kinderwagen nass geworden, öffnen Sie das Verdeck und lassen Sie ihn komplett trocken werden, bevor Sie ihn verstauen.
- ! Bei quietschenden Rädern tragen Sie ein leichtes Öl auf (z. B. Silikonspray, Rostschutzöl oder Nähmaschinenöl). Es ist dabei wichtig, dass das Öl in die Achse und die Radverbindung gelangt. **1**
- ! Gehen Sie mit Ihrem Kinderwagen am Strand spazieren, müssen Sie ihn hiernach komplett reinigen, um Sand und Salz aus der Mechanik und den Radverbindungen zu entfernen.

¡Enhorabuena por unirse a la familia Joie! Estamos encantados de formar parte de su viaje y del de su pequeño. Cuando utilice el cochecito Joie BRISK™, su bebé disfrutará de un cochecito de alta calidad, totalmente certificado y aprobado por las normas de seguridad europeas EN 1888-2:2018. Este producto es adecuado para que lo utilicen niños con un peso inferior a 22 kg. Lea detenidamente este manual y siga cada paso para garantizar que su bebé viaje cómodamente y esté protegido de la mejor manera posible.

Importante- Lea detenidamente y conserve estas instrucciones para futuras consultas .

¡Visítenos en joiebaby.com para descargar manuales y conocer otros fantásticos productos de Joie! Para obtener información sobre la garantía, visite nuestro sitio web en joiebaby.com.

Índice

Figuras	1-9
ADVERTENCIA	37
Montaje del cochecito	39
Abrir el cochecito	39
Montaje de las ruedas delanteras	39
Montaje de las ruedas traseras	39
Montaje de la capota	39
Funcionamiento del cochecito	39
Ajuste del ángulo del respaldo	39
Uso de la hebilla	39
Uso de los arneses de los hombros y la cintura	40
Ajuste del soporte para las pantorrillas	40
Uso del bloqueo de las ruedas giratorias delanteras	40
Uso del freno	40
Uso de la capota	40
Plegado del cochecito	41
Uso de la cinta de transporte	41
Accesorios	41
Desmontaje de los materiales mullidos	42
Cuidados y mantenimiento	42

Emergencia

En caso de emergencia o accidente, es muy importante que su bebé reciba primeros auxilios y tratamiento médico de inmediato.

Información del producto

Lea todas las instrucciones incluidas en este manual antes de utilizar este producto. Si tiene alguna duda, póngase en contacto con su proveedor. Algunas características pueden variar según el modelo.

Producto	Cochecito Brisk
Adecuado para	Child weighing under 22 kg (birth - 48 months)
Materiales	Plásticos, metal, telas
N.º de patente	Pendiente de patentes
Lugar de fabricación	China
Nombre de la marca	Joie
Sitio web	www.joiebaby.com
Fabricante	Allison Baby UK Ltd.

Lista de piezas

Asegúrese de que están disponibles todas las piezas antes de montar el producto. Si falta alguna pieza, póngase en contacto con su proveedor local.

No se necesita ninguna herramienta para el montaje.

- | | | | |
|----------------------------------|----------------------------|----------------------------------|---------------------------|
| 1 Estructura del cochecito | 5 Manillar | 10 Reposapiés | 15 Soporte de la capota |
| 2 Capota | 6 Cierre de almacenamiento | 11 Soporte para las pantorrillas | 16 Cesta portaobjetos |
| 3 Rueda delantera (x2) | 7 Correa de transporte | 12 Hebilla | 17 Palanca del freno |
| 4 Ensamblaje de la rueda trasera | 8 Rueda trasera | 13 Arnés de seguridad | 18 Plataforma para el pie |
| | 9 Rueda delantera | 14 Capota | 19 Asa de plegado |
| | | | 20 Botón de plegado |

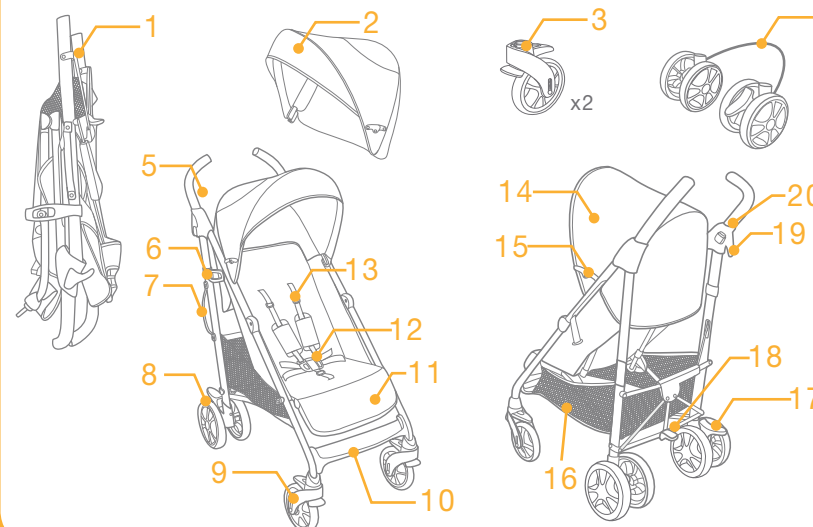

Accesorios (no incluidos)

- | | |
|--------------------------|----|
| 1 Cubierta impermeable | 1A |
| 2 Saco cubrepieés | 1B |
| 3 Funda del reposabrazos | 2 |
| 4 Reposacabezas | 3 |

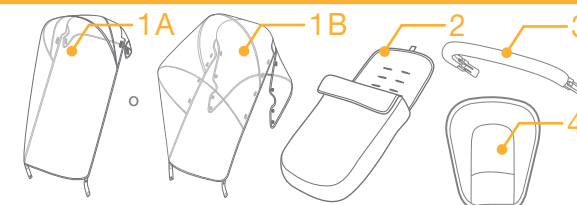

ADVERTENCIA

- ! ADVERTENCIA Use siempre el sistema de retención.
- ! ADVERTENCIA Utilice siempre el arnés de la entrepierna junto con el cinturón de la cintura. Asimismo, le recomendamos que utilice también los arneses de los hombros.
- ! ADVERTENCIA Asegúrese de que todos los dispositivos de cierre están engranados antes del uso.
- ! ADVERTENCIA Para evitar lesiones, asegúrese de que el niño se mantiene alejado durante el desplegado y el plegado de este producto.
- ! ADVERTENCIA No permita que el niño juegue con este producto.
- ! ADVERTENCIA Compruebe que los dispositivos de sujeción del capazo, del asiento o de la silla de auto están correctamente engranados antes del uso.
- ! El montaje solo podrá ser realizado por personas adultas.
- ! No utilice este cochecito con niños con un peso superior a 22 kg. Con niños de más peso el cochecito puede romperse.
- ! Para evitar situaciones de inestabilidad peligrosas, no coloque objetos que sumen en total un peso superior a 4,5 kg en la cesta portaobjetos.
- ! ADVERTENCIA No deje nunca al niño desatendido. Vigílelo en todo momento mientras esté montado en el cochecito.
- ! No utilice el cochecito para transportar a más de un niño a la vez. Nunca coloque bolsos, bolsas de la compra, paquetes ni ningún otro objeto en el manillar ni en la capota.
- ! Utilice únicamente las piezas de recambio proporcionadas o recomendadas por el fabricante o distribuidor.
- ! Lea todas las instrucciones incluidas en el manual antes de utilizar el producto. Guarde este manual de instrucciones para futuras consultas. Si no sigue estas advertencias e instrucciones, podrían producirse graves lesiones o, incluso, la muerte.
- ! Para evitar lesiones graves como consecuencia de caídas o resbalones, mantenga al niño sujeto con el cinturón de asiento en todo momento.
- ! Asegúrese de mantener a los niños alejados de las partes móviles cuando realice ajustes en el cochecito.
- ! El niño podría resbalarse por las aberturas para las piernas y estrangularse si no está sujeto con el arnés.
- ! Nunca utilice el cochecito en escaleras convencionales o mecánicas.
- ! Manténgalo alejado de líquidos, aparatos electrónicos y objetos con altas temperaturas.
- ! Nunca deje que su hijo se ponga de pie sobre el cochecito ni se siente en él con la cabeza orientada hacia delante respecto al cochecito.
- ! Nunca coloque el cochecito en carreteras, cuestas o zonas peligrosas.
- ! Asegúrese de que todos los mecanismos están bien sujetos antes de utilizar el cochecito.

- ! Para evitar el riesgo de estrangulamiento, no coloque objetos con cordones alrededor del cuello del niño, no deje que cuelguen cordones de este producto ni ate los cordones a ningún juguete.
- ! Si cuelga algún objeto del manillar y/o en la parte trasera del respaldo y/o de los laterales del cochecito, la estabilidad del cochecito se verá afectada.
- ! No levante el cochecito mientras el niño esté montado en él.
- ! No utilice la cesta portaobjetos como portabebés.
- ! Para evitar que pueda volcar, nunca permita que el niño trepe por el cochecito. Siempre suba y baje al niño del cochecito.
- ! Tenga cuidado de no pillarse los dedos cuando pliegue y despliegue el cochecito.
- ! Asegúrese de que el cochecito está totalmente abierto o plegado antes de permitir que el niño se acerque a él.
- ! Para garantizar la seguridad del niño, asegúrese de que todas las piezas están montadas y bien sujetas antes de utilizar el cochecito.
- ! Para evitar el riesgo de estrangulamiento, asegúrese de que su hijo se mantiene alejado de la capota.
- ! Accione siempre los frenos cuando aparque el cochecito.
- ! Deje de utilizar el cochecito si presenta daños o roturas.
- ! El cochecito solo se debe utilizar a una velocidad de paseo. Este producto no es adecuado para utilizarlo mientras se corre.
- ! Para evitar el riesgo de asfixia, retire la bolsa de plástico y los materiales de embalaje antes de utilizar este producto. A continuación, deberá mantener la bolsa de plástico y los materiales de embalaje fuera del alcance de bebés y niños.
- ! En los dispositivos de sujeción para niños que se utilicen con un chasis, este vehículo no sustituye a una cuna ni una cama. Si su hijo necesita dormir, deberá colocarlo sobre una cuna, una cama o un capazo adecuado.
- ! Este producto no es adecuado para correr o patinar.
- ! En el caso de los recién nacidos, le recomendamos que el asiento diseñado para utilizarse desde el nacimiento lo coloque en la posición lo más reclinada posible.
- ! El dispositivo de estacionamiento deberá estar engranado cuando coloque y retire al niño.
- ! Nunca utilice accesorios, piezas o componentes no fabricados o aprobados por el fabricante.
- ! No coloque objetos en el manillar, el respaldo o los lados del cochecito. Cualquier carga adicional afectará la estabilidad del cochecito y podría provocar que este se vuelque.
- ! Es necesario extremar las precauciones si se usa en vehículos en movimiento y el niño no debe dejarse desatendido, incluso con los frenos activados.

Montaje del cochecito

Lea todas las instrucciones incluidas en este manual antes de montar y utilizar este producto.

Abrir el cochecito

Separe el cierre de almacenamiento del soporte de almacenamiento ② - 1 y, a continuación, levante el manillar hacia arriba ② - 2 y empuje la plataforma para el pie hacia abajo con el pie ② - 3. El sonido de un clic le indicará que el cochecito está completamente abierto.

! Compruebe que el cochecito está completamente abierto antes de continuar.

Montaje de las ruedas delanteras

Coloque las ruedas delanteras en las patas delanteras. Compruebe que las ruedas estén bien sujetas tirando de los ensamblajes de las ruedas. ③

Las ruedas delanteras se pueden desmontar tirando de los botones de liberación hacia atrás. ④

Montaje de las ruedas traseras

Coloque las ruedas traseras en las patas traseras ⑤. Compruebe que las ruedas estén bien sujetas tirando de los ensamblajes de las ruedas.

Ajuste el cable del freno en las pestañas de fijación debajo de los tubos cuadrados para sujetarlo. ⑥

Montaje de la capota

Inserte los pivotes de la capota en los soportes de la misma para ensamblarla ⑦ y pegue los velcros para unir la capota trasera al respaldo. ⑧

El cochecito completamente montado se muestra en la figura ⑨.

Funcionamiento del cochecito

Ajuste del ángulo del respaldo

El respaldo tiene 5 ángulos.

! Asegúrese de que el ángulo del respaldo está establecido de forma adecuada para su uso.

Reclinar el respaldo

Presione el botón de ajuste ⑩ - 1 y, a continuación, ajuste el respaldo hasta que tenga el ángulo deseado. ⑩ - 2

Levantar el respaldo

Simplemente empuje para levantar el respaldo.

Uso de la hebilla

Desbloquear la hebilla

Presione el botón central para desbloquear la hebilla. ⑪

Bloquear la hebilla

Alinee la hebilla del cinturón de la cintura con la hebilla de los hombros ⑫ - 1 y encájelas en la hebilla central hasta que escuche un clic. ⑫ - 2

El sonido de un clic le indicará que la hebilla está completamente bloqueada. ⑫ - 3

! Con el fin de evitar lesiones graves como consecuencia de caídas o resbalones, mantenga al niño sujeto con el arnés en todo momento.

! Asegúrese de que su hijo quede cómodamente sujeto. Cerciórese de que el espacio entre el niño y el arnés de los

hombros sea el del grosor de una mano más o menos.

! No cruce los cinturones de los hombros. Si lo hace, podría presionar el cuello del niño.

Uso de los arneses de los hombros y la cintura

! Con el fin de proteger al niño contra caídas, después de colocarlo en el asiento, compruebe si la altura y el largo de los arneses de los hombros y la cintura son los adecuados.

⑬ - 1 Anclaje A del arnés de los hombros

⑬ - 2 Anclaje B del arnés de los hombros

⑬ - 3 Ajuste deslizante

Para los niños más altos, utilice el anclaje A del arnés de los hombros y las ranuras de los hombros más altas. Para los niños más pequeños, utilice el anclaje B del arnés de los hombros y las ranuras de los hombros más bajas.

Use cualquiera de los anclajes del arnés para hombros de las ranuras más cercanas a la altura del hombro del niño. ⑭

Utilice el ajuste deslizante para cambiar la longitud del arnés. ⑮ - 1

Presione el botón ⑮ - 2 y tire al mismo tiempo del arnés de la cintura hasta que la longitud sea la adecuada ⑮ - 3.

Ajuste del soporte para las pantorrillas

Subir el soporte para las pantorrillas

Para elevar el soporte para las pantorrillas, simplemente tire de él hacia arriba.

Bajar el soporte para las pantorrillas

Presione los botones de ajuste ubicados a ambos lados del soporte para las pantorrillas ⑯ - 1 y gire el soporte hacia abajo. ⑯ - 2

Uso del bloqueo de las ruedas giratorias delanteras

Empuje hacia arriba los bloqueos de las ruedas giratorias delanteras para mantener la dirección del movimiento. ⑰

Consejo Se recomienda utilizar los bloqueos de las ruedas giratorias sobre superficies irregulares.

Uso del freno

Para bloquear las ruedas, pise sobre la palanca del freno empujándola hacia abajo. ⑱

Para desbloquear las ruedas, simplemente levante la palanca del freno hacia arriba.

Consejo El freno deberá estar engranado cuando coloque y retire al niño.

Consejo Ponga siempre el freno cuando el cochecito esté parado. Para asegurarse de que el freno esté completamente engranado, balancee suavemente el cochecito hacia atrás y hacia delante antes de soltar el manillar.

Consejo Limpie el sistema de frenos con regularidad para garantizar su perfecto funcionamiento. Consulte la sección de cuidado y mantenimiento.

Uso de la capota

Para abrir la capota, tire de ella hacia delante y presione los ensanchadores hacia abajo en ambos lados. ⑲

Para plegar la capota, levante los ensanchadores de ambos lados ⑲ - 1 y tire de la capota hacia atrás.

Plegado del cochecito

Presione el botón de plegado **20** - 1, gire el asa de plegado hacia arriba **20** - 2 y empuje el cochecito hacia delante para plegarlo **20** - 3. Bloquee el cochecito metiendo el cierre de almacenamiento en el soporte de almacenamiento **21** - 1 y el cochecito quedará completamente plegado y bloqueado. **21**

Uso de la cinta de transporte

Puede transportar el cochecito con facilidad levantando la cinta de transporte. **22**

Accesorios

Es posible que los accesorios se vendan por separado o no estén disponibles, dependiendo de la región.

Uso con el dispositivo de sujeción para niños de Joie

No todos los accesorios están incluidos en algunos modelos. Cuando lo utilice con el dispositivo de sujeción para niños Gemm, i-Snug de Joie, consulte las siguientes instrucciones:

- ! Ajuste el respaldo hasta la posición más baja posible.
- ! Si experimenta algún problema al utilizar el dispositivo de sujeción para niños, consulte sus propios manuales de instrucciones.
- ! No pliegue el cochecito al acoplar el dispositivo de sujeción para niños.

Modelos que se pueden usar con Gemm, i-Snug

S1102Axxx000	V
S1102Dxxx000	V
S1102Gxxx000	V
S1102Cxxx000	X
S1102Exxxx000	X
S1102Fxxx000	X
S1102Hxxx000	X

Uso de la cubierta impermeable

Para montar la cubierta impermeable A **23**, colóquela sobre el cochecito y, a continuación, cierre los 4 pares de velcros de la cubierta impermeable. **24**

Para montar la cubierta impermeable B **25**, colóquela sobre el cochecito y, a continuación, cierre los 10 pares de velcros de la cubierta impermeable. **26**

- ! Antes de utilizar la cubierta impermeable, asegúrese de ajustar el respaldo en la posición más baja y de fijar el dispositivo de sujeción para niños. **26**
- ! Cuando utilice la cubierta impermeable, deberá asegurarse siempre de que tenga una ventilación adecuada.
- ! Cuando no vaya a utilizar la cubierta impermeable, asegúrese de que esté limpia y seca antes de plegarla.
- ! No pliegue el cochecito después de montar la cubierta impermeable.
- ! No coloque al niño en el cochecito con la cubierta impermeable montada si la temperatura es cálida.

Uso del saco

El saco mullido puede proporcionar a su hijo un entorno cálido y cómodo. **27**
Monte el saco siguiendo estos pasos.

1. Abra la cremallera y coloque el saco sobre el asiento. Pase los arneses de los hombros, de la cintura y de la entrepierna a través de las respectivas ranuras. **28**
2. Pegue los velcros. **29**
3. Coloque al bebé en el saco, abroche la hebilla de seguridad y, a continuación, vuelva a cerrar la cremallera. El saco montado se muestra en la figura **30**

! Para el método de uso del sistema de sujeción, consulte la sección correspondiente en el manual de instrucciones.

Uso del reposabrazos

consulte las imágenes **31** - **34**

Uso del reposacabezas

consulte las imágenes **35** - **36**

Desmontaje de los materiales mullidos

consulte las imágenes **37** - **45**

1. Siga los pasos **37** - **45** para desmontar los materiales mullidos.
 2. Para volver a montar los materiales mullidos, repita los pasos anteriores en orden inverso.
- ! Las piezas extraídas se deben guardar adecuadamente para una instalación y uso posteriores convenientes.

Cuidados y mantenimiento

- ! Para lavar el acolchado extraíble del asiento, puede hacerlo con agua fría y dejarlo escurrir. No utilice lejía. Consulte la etiqueta de cuidados para ver las instrucciones acerca de la limpieza de las partes de tela del cochecito.
- ! Para limpiar la estructura del cochecito, utilice únicamente jabón para uso doméstico y agua tibia. No utilice lejía ni detergente. Limpie periódicamente las partes de plástico con un paño suave y húmedo. Seque siempre las partes metálicas para evitar que se oxiden si el cochecito ha estado en contacto con el agua.
- ! Examine periódicamente su cochecito por si tuviera tornillos sueltos, piezas desgastadas o materiales dañados o descosidos. Sustituya o repare las piezas que lo requieran.
- ! Una exposición excesiva al sol o al calor podría decolorar o deformar las piezas.
- ! Si el cochecito se moja, abra la capota y deje que se seque completamente antes de guardarlo.
- ! Si las ruedas chirrían, utilice un aceite suave (por ejemplo: spray de silicona, aceite antioxidante o aceite para máquinas de coser). Es importante que el aceite llegue al ensamblaje de las ruedas y el eje. **1**
- ! Si el pedal del freno está rígido o duro para activarlo por completo, lave los residuos del sistema de frenos con agua limpia antes de la lubricación.
- ! Cuando utilice su cochecito en la playa o en áreas con mucho polvo o arena, límpielo completamente después de usarlo para eliminar cualquier resto de arena y sal que haya podido quedar en los mecanismos de los frenos y en los ensamblajes de las ruedas.

Parabéns pelo fato de que você se torna parte da família Joie! desfrutamos muito de participar á viagem com seu bebê. Enquanto você pessea com Joie BRISK™ você usa um carrinho de bebê de alta qualidade, totalmente certificado e aprovado pelas normas europeias EN 1888-2:2018. Este produto é adequado para uso por crianças com um peso até 22 kg. Leia cuidadosamente este manual e siga cada passo para garantir um passeio confortável e a melhor proteção para sua criança.

Importante - Leia cuidadosamente e guarde para futura referência.

Visite-nos a joiebaby.com baixar manuais e para ver mais produtos extraordinários de Joie!

Para informações de garantia, visite nosso website em joiebaby.com

Conteúdo

Figuras	1-9
ADVERTÊNCIAS	45
Montagem do carrinho	47
Abrir o carrinho	47
Montagem rodas dianteiras	47
Montagem rodas traseiras	47
Montagem capota	47
Manuseio do carrinho	47
Ajustar a inclinação do encosto	47
Utilização fivela	47
Utilização cintos para ombro e cintura	48
Regulação apoio para pernas	48
Utilização bloqueio gancho dianteiro	48
Utilização freio	48
Utilizate capota	48
Fechar o carrinho	48
Utilização cinta apoio	49
Acessórios	49
Retirar partes macias	50
Limpeza e manutenção	50

Casos de urgência

Em caso de uma urgência ou acidente, a coisa mais importante é o cuidado do seu bebê, ao fornecer de primeiros socorros ou tratamento médico imediato.

Informações sobre o produto

Leia todas as instruções deste manual antes de utilizar o produto. Se tiver outras perguntas, por favor, consulte o lojista. Algumas características poderiam variar dependendo do modelo.

Produto	Carrinho para bebê Brisk
Correspondente para Criança	Criança com peso até 22 kg (0 - 48 meses)
Materiais	plásticos, metal, tecidos
No. Patente	Patente em curso de obtenção
Fabricado em	China
Nome marca	Joie™ by Infanti
Site web	www.joiebaby.com
Produtor	Allison Baby UK Ltd.

Lista peças constituintes

Certifique-se de todas as peças estão disponíveis antes da montagem. Se qualquer peça estiver faltando, entre em contato com seu revendedor local. Você não precisa de ferramentas para montagem.

- | | | | |
|-------------------------|--------------------------------|-----------------------|------------------------|
| 1 Alça carrinho | 6 Argola para reversão da alça | 11 Suporte de pernas | 16 Cesta porta-objetos |
| 2 Capota | 7 Faixa para suporte | 12 Fivela | 17 Travão |
| 3 Roda dianteira(x2) | 8 Roda traseira | 13 Cinto de segurança | 18 Placa pés |
| 4 Sistema Roda traseira | 9 Roda dianteira | 14 Capota | 19 Alça para dobrar |
| 5 Cabo | 10 Suporte pés | 15 Apoio coberta | 20 Botão para dobrar |

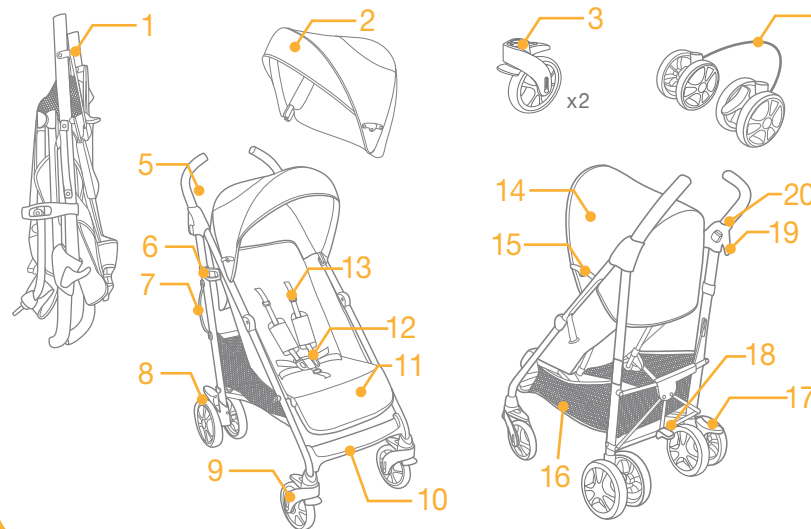

Acessórios (Podem não estar inclusos na compra)

- | | | | |
|-----------------|-------------|-----------------------------------|---------------------|
| 1 Capa de chuva | 2 Cobre pés | 3 Cobertura da barra de segurança | 4 Suporte de Cabeça |
|-----------------|-------------|-----------------------------------|---------------------|

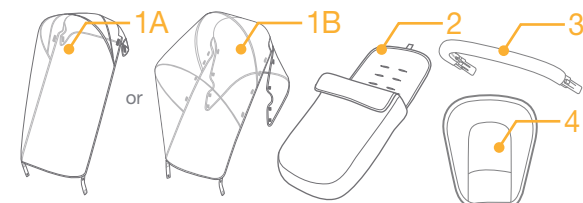

ADVERTÊNCIAS

- ! AVISO Utilize sempre o sistema de retenção.
- ! ATENÇÃO Sempre utilize a tira entrepernas em combinação com o tiro abdominal. Sugerimo-os para usar cintos de ombro.
- ! ATENÇÃO Verifique se todos os pontos de encaixe estão bem fixos antes de usar o produto.
- ! ATENÇÃO Verifique que a alcofa, o assento reversível ou a cadeira auto estão corretamente encaixados antes de usar o producto.
- ! ATENÇÃO Não deixe a criança brincar com este produto.
- ! ADVERTÊNCIA Para evitar lesões, assegure-se de que a criança está afastada do produto enquanto o abre e fecha.
- ! É necessário que um adulto realize a montagem.
- ! Não utilize o carrinho para uma criança que tenha um peso mais de 22 kg. Se utilize-se para crianças que não tenham um peso adequado, isso causará deterioração do carrinho.
- ! Para evitar uma condição perigosa, instável não coloca um maior peso de 4,5 kg na cesta de armazenamento
- ! ADVERTÊNCIA Nunca deixe a criança sozinha. Supervisiona sempre a criança enquanto estiver no carrinho.
- ! Utilize o carrinho apenas para uma criança e não mais. Nunca coloque sacos, sacos de compras, pacotes ou acessórios na alça ou na capota.
- ! Apenas peças de substituição fornecidas ou recomendadas pelo fabricante/distribuidor devem ser usadas.
- ! Leia as instruções do manual antes de utilizar este produto. Guarde o manual de instruções para consultá-lo no futuro. Se você não seguir essas instruções e ADVERTÊNCIAS, as conseqüências poderiam ser um dano grave ou a morte.
- ! Para evitar um dano grave causado por queda ou deslizamento, use sempre o cinto.
- ! Certifique-se que quando monta o carrinho, o corpo de seu bebê está á distância das peças móveis.
- ! A criança pode escorregar para as aberturas para as pernas e estrangulado se você não usar o cinto.
- ! Nunca use o carrinho em escadas ou escadas rolantes.
- ! Mantenha o produto longe de objetos com uma temperatura elevada, dispositivos electrónicos ou líquidos.
- ! Não permita á sua criança levantar-se no carrinho ou estar sentado apontado para a parte dianteira do carrinho.
- ! Não coloque o carrinho nas ruas, encostas ou áreas perigosas.
- ! Certifique-se que todos os mecanismos são ajustados antes de utilizar o carrinho.
- ! Evite o estrangulamento, não coloque artigos com um cordão em volta do pescoço da sua criança, suspenda os cordões deste produto ou anexá-los aos brinquedos.

- ! Qualquer carga pendurada à alça e/ou na parte traseira do encosto e/ou nas laterais do veículo afetarão a estabilidade do veículo.
- ! Não levante ao carrinho com a criança ao interior
- ! Não coloque a criança na cesta porta-objetos.
- ! Para evitar a inclinação, não permita á criança subir sobre o carrinho. Levante sempre a criança do e no carrinho.
- ! Evite de prender os dedos, abra e dobre cuidadosamente o carrinho.
- ! Certifique-se que está completamente aberto ou dobrado o carrinho antes de permitir a uma criança a estar perto do carrinho.
- ! Para a segurança da criança, certifique-se que todas as peças são montadas e fixadas adequadamente antes de utilização do carrinho.
- ! Evite o estrangulamento, certifique-se que há uma distância considerável entre a criança e a capota.
- ! Sempre acione os freios quando estacione seu carrinho.
- ! Não utilize o carrinho se apresentar defeitos ou estiver danificado.
- ! O carrinho deve ser utilizado para uma velocidade de andar. Este produto não está destinado para a utilização durante a corrida.
- ! Para evitar asfixia, antes do uso deste produto, remover os sacos de plástico e os materiais de embalagem. O saco de plástico e os materiais de embalagem teriam de ser mantidos longe de bebês e crianças.
- ! Não é conveniente utilizar este produto para correr ou patinar.
- ! Para o carrinho concebido para utilização desde o nascimento da criança, é recomendável colocar os recém nascidos em uma posição mais inclinada.
- ! O mecanismo para estacionamento deve ser accionado quando você senta ou levanta as crianças.
- ! Nunca use acessórios, peças ou componentes não produzidos ou aprovados pelo fabricante.
- ! Não anexe itens à alça, encosto ou os lados do carrinho de passeio. Qualquer carga adicional irá afetar a estabilidade do carrinho e pode fazer o carrinho tombar.
- ! São necessários cuidados adicionais se for utilizado em veículos em movimento e a criança não deve ficar sem supervisão, mesmo com os travões acionados.

Montagem do carrinho

Leia todas as instruções deste manual antes da montagem e da utilização deste produto.

Abrir o carrinho

Libere a trava para armazenamento e o suporte de armazenamento ② - 1 e, em seguida, levante a alça ② - 2, empurre a placa para o pé ② - 3, um clique significa o feito que abriu-se completamente o carrinho.

! Antes de continuar, verifique se o carrinho estiver completamente aberto.

Montagem das rodas dianteiras

Monte as rodas dianteiras no seu sede. Verifique se as rodas estiver corretamente introduzidas pela extração dos sistemas da roda. ③

As rodas traseiras podem ser desmontadas removendo as botões de desencadeamento. ④

Montagem das rodas traseiras

Monte as rodas traseiras nos suportes traseiros ⑤. Verifique se as rodas estiverem corretamente introduzidas pela extração dos sistemas das rodas.

Encaixe o cabo de freio nas casas de fixação sob os tubos guardados para fixação ⑥

Montagem da capota

Encaixe as linguetas da capota nos suportes da capota ⑦, e cole a bardana para afixar a capota ao encosto. ⑧

À figura ⑨ é apresentado o carrinho completamente montado.

Manuseio do carrinho

Ajustar a inclinação do encosto

O encosto tem 5 posições.

! Certifique-se que a posição do encosto está ajustada adequadamente para o uso. Asigurați-vă că unghiul spătarului este reglat corespunzător pentru utilizare. Inclinação do encosto

Empurre o botão de ajuste ⑩ - 1, e depois ajuste o encosto na posição desejada. ⑩ - 2

Para levantar o encosto

Apenas empurre para levantar o encosto.

Utilização fivela

Liberação fivela

Empurre o botão central para liberar a fivela. ⑪

Bloqueio fivela

Encaixe o cinto da cintura com o cinto para o ombro ⑫ - 1, e encaixe na fivela do meio. ⑫ - 2

Um clique significa o bloqueio completo da fivela. ⑫ - 3

! Para evitar um dano grave causado pela queda ou escorregamento, sempre salogue sua criança com os cintos.

! Ofereça segurança á sua criança aconchegantemente. O espaço entre a criança e o cinto de ombro é aproximadamente de uma bofetada

! Não cruze os cintos de ombro. Isso causa pressão no pescoço da criança.

Utilização cintos de ombro e cintura

! Para salogue a criança de queda, depois de sentar a criança na cadeira, verifique se os cintos de ombro e cintura estão a uma altura e comprimento adequados.

⑬ - 1 Dispositivo de fixação cinto de ombro A

⑬ - 2 Dispositivo de fixação cinto de ombro B

⑬ - 3 Dispositivo de ajuste inclinação

Para uma criança maior use o dispositivo de fixação do cinto de ombro A e os espaços de ombro as mais altas. Para uma criança menor, use o dispositivo de fixação do cinto de ombro B e os espaços as mais baixas para ombro.

Use cada dispositivo de fixação do cinto de ombro que está localizado mais perto da altura do ombro da criança. ⑭

Utilize o dispositivo de ajuste para inclinação para mudar o comprimento do cinto. ⑮ - 1

Empurre o botão ⑮ - 2, enquanto ajuste o cinto para cintura a um comprimento adequado ⑮ - 3.

Ajuste o apoio para pernas

Levantar o apoio para pernas

Para levantar o apoio para pernas, apenas empurre ao lado superior.

Baixar o apoio para pernas

Empurre os botões de ajuste aos ambos os lados do apoio para pernas ⑯ - 1, e gire para baixo o apoio para pernas. ⑯ - 2

Utilização bloqueio gancho dianteiro

Puxe os dispositivos de bloqueio do gancho dianteiro para manter a direção de movimento. ⑰

Dica Recomenda-se o uso de dispositivos de bloqueio do gancho em superfícies desiguais.

Utilização do freio

Para bloquear as rodas, aperte o pedal de freio. ⑱

Para liberar as rodas, apenas levante o pedal de freio.

Dica O freio deve ser acionado quando sentar ou levantar a criança.

Dica Acione o freio quando o carrinho está em posição de estacionamento. Para assegurar-se que o freio está acionado completamente, balance levemente o carrinho diante e atrás antes de liberar a alça.

Dica Limpe o sistema de travagem regularmente para garantir o seu total funcionamento. Consulte a secção de cuidado e manutenção.

Utilização da cobertura

Para abrir a cobertura, puxe a cobertura em frente e empurre as extensões de ambos os lados. ¹⁹

Para dobrar a cobertura, levante as extensões de ambos os lados ¹⁹ - 1 e puxe a cobertura do lado traseiro.

Fechar o carrinho

Empurre o botão para fechar ²⁰ - 1 e gire a alça para dobrar para cima ²⁰ - 2, empurre o carrinho em frente para dobrar-se ²⁰ - 3. Bloqueie o carrinho por plissar do fecho de armazenamento sobre o suporte de armazenamento ²¹ - 1, e depois o carrinho vai se fechar e bloquear completamente. ²¹

Utilização da cinta apoio

Possa transportar o carrinho facilmente por elevação da cinta de apoio. ²²

Acessórios

Os acessórios podem ser comercializadas separadamente ou podem não estar disponíveis dependendo da região.

Utilização cadeira de carro Joie

Nem todos os acessórios estão incluídos em alguns modelos. Ao usar com retenção infantil Gemm, i-Snug Joie, por favor consulte as instruções a seguir.

! Ajuste o encosto na posição mais baixa.

! Se você tiver qualquer problema sobre como usar o dispositivo de retenção infantil, consulte por favor seus próprios manuais de instrução.

! Por favor, não dobre o carrinho quando o dispositivo de retenção infantil ainda estiver anexado.

Os modelos podem usar com Gemm, i-Snug

S1102Axxx000	V
S1102Dxxx000	V
S1102Gxxx000	V
S1102Cxxx000	X
S1102Exxx000	X
S1102Fxxx000	X
S1102Hxxx000	X

Utilização da capota para chuva

Para montar a capa de chuva, coloque-a sobre o carrinho e fixe os 4 pares de ganchos A, ²³ laços e de ilhós na capa de chuva. ²⁴

Para montar a capa de chuva, coloque-a sobre o carrinho e fixe os 4 pares de ganchos B, ²⁵ laços e de ilhós na capa de chuva. ²⁶

! Antes de montar capa de chuva, certifique-se de que o encosto foi ajustada para sua posição mais baixa e assento de carro da criança foi fixado.

! Ao utilizar a capa de chuva, verifique sempre sua ventilação.

! Quando não estiver em uso, certifique-se de que a capa de chuva esteja limpa e seca antes de dobrar.

! Se a capa de chuva estiver no carrinho, remova sempre a capa de chuva para impedir rasgos.

! Não coloque sua criança no carrinho montado com a capa de chuva em dias quentes.

Utilização da cobertura para os pés

A cobertura macia para pés pode oferecer um ambiente acolhedor e confortável para sua criança. ²⁷

Ajuste a cobertura para pés seguindo os passos seguintes..

1. Posicione a cobertura para pés sobre a cadeira depois de abrir o zíper, fixe os cintos para ombro, os cintos para cintura que são utilizadas para pés pelos espaços respectivos. ²⁸
2. Fixe os ganchos e os anéis de apanha. ²⁹
3. Coloque a criança na manga, bloqueie a fivela de segurança e depois feche o zíper da cobertura. A figura ³⁰ apresenta a cobertura para pés montada.

! Para utilizar o sistema de retenção, consulte a seção relevante do manual de instruções.

Utilizar a barra de segurança

ver imagens ³¹ - ³⁴

Usar Suporte de Cabeça

ver imagens ³⁵ - ³⁶

Retirar partes macias

ver imagens ³⁷ - ⁴⁵

1. Siga os passos ³⁷ - ⁴⁵ para separar partes macias.

2. Para re-anexar as partes macias, por favor, repita os passos acima nos passos inversos.

! As peças removidas devem ser adequadamente mantidas para a instalação conveniente e uso mais tarde.

Limpeza e Manutenção

! Coxim de assento removível ajustável pode ser lavado com água fria e seca sem dobras. Sem clareamento.

! Para limpar o quadro do carrinho de criança, use apenas água morna e sabão doméstico. Não use agentes de branqueamento ou detergente.

! De vez em quando verificar o carrinho para que não haja parafusos soltos, peças desgastadas, material ou costuras defeituosas. Substituir ou reparar peças.

! A exposição excessiva a luz solar ou calor pode levar a descoloração ou deformação

! Se umedeça o carrinho, abra a capota e permita que esta seca completamente antes de armazenamento.

! Se as rodas estão sibilantes, use um óleo fácil (por exemplo, pulverização com silicone, óleo contra ferrugem.). É importante colocar óleo no sistema da roda ou no eixo. ¹

! Se o pedal do travão estiver rígido ou se for difícil de acionar, elimine todos os resíduos do sistema de travagem com água limpa antes de lubrificar.

! Se utilizar o carrinho de bebé na praia ou em zonas com muita poeira/areia, limpe totalmente o carrinho de bebé após a sua utilização para remover a areia e o sal dos mecanismos de travagem e dos componentes das rodas.

Gratulujemy zostania członkiem rodziny Joie! Bardzo się cieszymy z możliwości wspólnego podróżowania z Państwa małym dzieckiem. Podczas podróży z Joie BRISK™, korzystają Państwo z wysokiej jakości, w pełni certyfikowanego wózka spacerowego, posiadającego dopuszczenia zgodnie z europejską normą bezpieczeństwa EN 1888-2:2018. Produkt nadaje się do stosowania dla dzieci o masie ciała nie przekraczającej 22 kg. Prosimy o uważne przeczytanie tego podręcznika i wykonanie każdej czynności, aby zapewnić wygodną jazdę i najlepsze zabezpieczenie dziecka.

Ważne - Zatrzymaj te instrukcje do przyszłego zastosowania.

Pod adresem joiebaby.com, można pobrać podręczniki i poznać inne ekscytujące produkty Joie!

W celu uzyskania informacji o gwarancji odwiedź naszą stronę internetową joiebaby.com

Spis treści

Rysunki	1-9
OSTRZEŻENIE	53
Montaż wózka	55
Otwieranie wózka	55
Montaż kół przednich	55
Montaż kół tylnych	55
Montaż daszka	55
Obsługa wózka	55
Regulacja kąta oparcia	55
Używanie sprzączki	55
Używanie uprząży na ramiona i pas	56
Regulacja podparcia tyłek	56
Używanie blokady wychylenia do przodu	56
Używanie hamulca	56
Używanie daszka	56
Składanie wózka	57
Korzystanie z pasa transportowego	57
Akcesoria	57
Demontaż tekstyliów	58
Pielęgnacja i konserwacja	58

Sytuacja zagrożenia

W sytuacji zagrożenia lub po wypadku, najważniejsze jest, aby udzielić dziecku pierwszej pomocy i jak najszybciej poddać je leczeniu medycznemu.

Informacje o produkcie

Przed rozpoczęciem używania produktu należy przeczytać wszystkie instrukcje z tego podręcznika. W przypadku dodatkowych pytań, należy się skonsultować bezpośrednio ze sprzedawcą. Niektóre funkcje mogą nie być dostępne we wszystkich modelach.

Produkt	Wózek spacerowy Brisk
Odpowiedni dla	Dzieci o masie ciała poniżej 22 kg (od urodzenia - do 48 miesiąca życia)
Materiały	Tworzywa sztuczne, metal, tkaniny
Nr patentu	Oczekujące patenty
Wyprodukowano w	Chiny
Nazwa handlowa	Joie™ by Infanti
Strona internetowa	www.joiebaby.com
Producent	Allison Baby UK Ltd.

Lista części

Przed montażem należy się upewnić, że nie brakuje części. W przypadku braku którejkolwiek części skontaktuj się z lokalnym sprzedawcą. Do montażu nie są potrzebne żadne narzędzia.

1 Rama wózka	7 Pasek transportowy	12 Sprzączka	17 Dźwignia hamulca
2 Daszek	8 Koło tylne	13 Uprząż bezpieczeństwa	18 Występ na stopę
3 Koło przednie (x2)	9 Koło przednie	14 Daszek	19 Uchwyt składany
4 Oś tylna	10 Oparcie na nogi	15 Mocowanie daszka	20 Przycisk składania
5 Uchwyt	11 Podparcie tyłek	16 Kosz	
6 Zapadka			

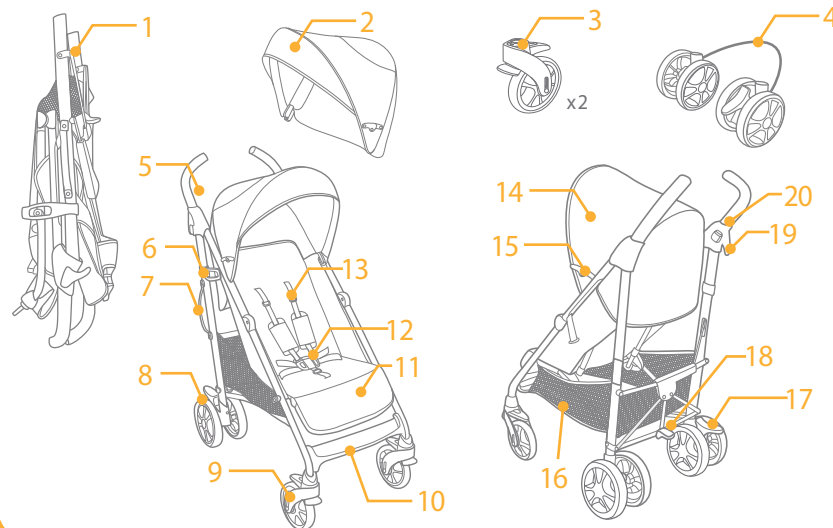

Akcesoria (Niedostarczone)

- 1 Osłona przeciwdeszczowa
- 2 Pokrowiec na nogi
- 3 Osłona oparcia ramion
- 4 Podparcie głowy

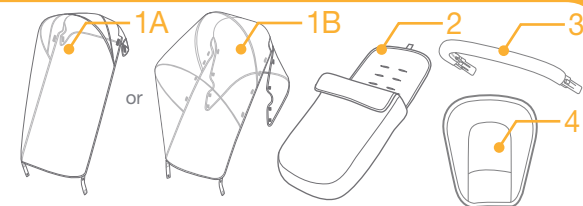

OSTRZEŻENIE

- ! OSTRZEŻENIE Zawsze używaj systemu zapieć.
- ! OSTRZEŻENIE Z paska na krocze korzystaj zawsze w połączeniu z paskiem na brzuch. Zaleca się równoczesne korzystanie z uprzęży na ramiona.
- ! OSTRZEŻENIE Upewnij się przed użyciem, czy wszystkie urządzenia blokujące są włączone.
- ! OSTRZEŻENIE Nie pozwalaj dziecku bawić się niniejszym wyrobem.
- ! OSTRZEŻENIE Sprawdź, czy urządzenia mocujące gondolę lub siedzisko lub fotelik samochodowy są prawidłowo załączone przed użyciem.
- ! OSTRZEŻENIE: Aby uniknąć obrażeń, upewnij się, czy twoje dziecko jest od-sunięte kiedy rozkłada się lub składa niniejszy wyrób.
- ! Składanie powinna wykonywać osoba dorosła.
- ! Nie należy używać wózka spacerowego dla dziecka, o masie ciała przekraczają-jącej 22 kg. Spowoduje to uszkodzenie wózka niepasującego dla dziecka.
- ! Aby zapobiec niebezpiecznej niestabilności, w koszu nie wolno umieszczać przedmiotów o wadze przekraczającej 4,5 kg.
- ! OSTRZEŻENIE! Nigdy nie zostawiaj swojego dziecka bez opieki. Dziecko zna-jdące się w wózku spacerowym powinno być stale widoczne.
- ! W wózku spacerowym powinno jednorazowo przebywać tylko jedno dziecko. Nie wolno umieszczać na uchwycie lub na daszku torebek, toreb z zakupami, paczek lub elementów wyposażenia.
- ! Tylko części zamienne dostarczane lub zalecane przez producenta/dystrybu-tora powinny być stosowane.
- ! Przed rozpoczęciem używania produktu, należy przeczytać wszystkie in-strukcje z tego podręcznika. Podręcznik z instrukcjami należy zachować do przyszłego wykorzystania. Nieprzestrzeganie tych ostrzeżeń i instrukcji może spowodować poważne obrażenia lub śmierć.
- ! W celu uniknięcia poważnych obrażeń spowodowanych wypadnięciem lub wysunięciem się dziecka, zawsze używaj pasa bezpieczeństwa.
- ! Podczas regulacji wózka należy się upewnić, że części ciała dziecka nie zna-jdą się w pobliżu elementów ruchomych.
- ! Jeżeli nie jest wykorzystywana uprząż, dziecko może wsunąć się do otworu na nogi i się udusić.
- ! Nigdy nie wolno korzystać z wózka na schodach lub schodach ruchomych.
- ! Należy unikać przedmiotów o wysokiej temperaturze, płynów i urządzeń elektronicznych.
- ! Nigdy nie wolno dopuszczać do stawania dziecka na wózku lub siadania w wózku z głową skierowaną do przodu wózka.
- ! Nigdy nie wolno ustawiać wózka na ulicach, pochyłościach lub w miejscach niebezpiecznych.
- ! Przed użyciem wózka upewnij się, czy wszystkie mechanizmy są prawidłowo zablokowane.
- ! Aby uniknąć uduszenia; nie wolno umieszczać przedmiotów ze sznurkiem wokół szyi dziecka, podwieszać sznurka na produkcie lub przyczepiać sznurka

do zabawek.

- ! Wszelkie obciążenia umieszczone na rączce, na tylnej powierzchni oparcia lub po bokach wózka wpływają na stabilność wózka.
- ! Nie wolno podnosić wózka ze znajdującym się w środku dzieckiem.
- ! Nie wolno przewozić dziecka w koszu.
- ! Aby zapobiec wywróceniu nie wolno zezwalać dziecku na wspinanie na wózek. Dziecko należy zawsze wkładać i wyjmować z wózka.
- ! Aby uniknąć zaciśnięcia palców, należy zachować ostrożność podczas składa-nia i rozkładania wózka.
- ! Przed dopuszczeniem dziecka w pobliże wózka, należy się upewnić, że jest on całkowicie rozłożony lub złożony.
- ! W celu zapewnienia bezpieczeństwa dziecka, przed użyciem wózka upewnij się, że wszystkie części są zamontowane i przymocowane prawidłowo.
- ! Aby uniknąć uduszenia, należy się upewnić, że dziecko nie jest przykryte daszkiem.
- ! Podczas parkowania wózka należy zawsze uruchomić hamulec.
- ! Należy zaprzestać korzystania z wózka, jeżeli jest on uszkodzony lub zepsuty.
- ! Z wózka można korzystać tylko z prędkością spacerową. Produkt nie jest przeznaczony do stosowania podczas joggingu.
- ! Aby uniknąć uduszenia, przed użyciem tego produktu należy usunąć plas-tikowy worek i materiały pakujące. Plastikowy worek i materiały pakujące należy trzymać z dala od niemowląt i dzieci.
- ! Niniejszy wyrób nie jest odpowiedni do biegania ani jazdy na rolkach.
- ! W przypadku najbardziej odchylnego położenia, dla noworodków zalecane jest stosowanie nosidełka przeznaczonego do stosowania od urodzenia.
- ! Podczas wkładania lub wyjmowania dziecka hamulec powinien być zablokowany.
- ! Fotelik samochodowy dla niemowlaka wpięty w stelaż wózka nie zastępuje łóżeczka lub łóżka. Jeśli twoje dziecko potrzebuje snu, umieść je w odpowiednio do tego przystosowanej gondoli wózka, łóżeczku lub łóżku.
- ! Nigdy nie należy używać akcesoriów, części lub innych elementów nie wyprodu-kowanych lub niezatwierdzonych przez producenta.
- ! Nie należy mocować przedmiotów na rączce, oparciu lub na bokach wózka. Wszelkie dodatkowe obciążenie wpływa na stabilność wózka i może spowodować przechylenie wózka.
- ! Dodatkowa uwaga potrzebna jest w przypadku użytkowania w poruszającym się pojeździe, a dziecko nie może zostać pozostawione bez nadzoru, nawet przy uruchomianych hamulcach.

Montaż wózka

Przed zmontowaniem i rozpoczęciem używania produktu, należy przeczytać wszystkie instrukcje z tego podręcznika.

Otwieranie wózka

Oddziel zapadkę do przechowywania od mocowania zapadki **2 - 1**, a następnie pociągnij uchwyt do góry **2 - 2**, naciśnij nogą w dół podparcie dla nóg **2 - 3**, kliknięcie oznacza, że wózek jest całkowicie rozłożony.

! Przed kontynuowaniem należy się upewnić, że wózek jest całkowicie rozłożony.

Montaż kół przednich

Zamocuj przednie koła do przednich nóg. Sprawdź, czy koła są dobrze zamocowane, pociągając elementy montażowe koła. **3**

Przednie kółka można zdemontować odciągając do tyłu przyciski zwalniania. **4**

Montaż kół tylnych

Zamocuj tylne koła do tylnych nóg **5**. Sprawdź, czy koła są dobrze zamocowane, pociągając elementy montażowe koła.

W celu zamocowania zatrzasknij linkę hamulca w zaczepie mocowania pod rurkami kwadratowymi. **6**

Montaż daszka

W celu zamontowania daszka włożyć sworznie daszka w uchwyty daszka **7**, i zaczepić taśmę z rzepami w celu przymocowania tyłu daszka do oparcia. **8**

Całkowicie zmontowany wózek jest pokazany na Rys **9**.

Obsługa wózka

Regulacja kąta oparcia

Oparcie ma 5 położeń.

Ułożenie oparcia

! Upewnij się, że kat oparcia jest ustawiony prawidłowo dla potrzeb użytkownika

Ściśnij przycisk regulacji **10 - 1**, a następnie ustaw oparcie pod wymaganym kątem. **10 - 2**

Podnoszenie oparcia

Popchnij, aby podnieść oparcie.

Używanie sprzączki

Zwalnianie sprzączki

Naciśnij środkowy przycisk, aby zwolnić sprzączkę. **11**

Blokowanie sprzączki

Dopasuj sprzączkę pasa na brzuch do sprzączki pasa na ramiona **12 - 1**, i wsuń do sprzączki centralnej. **12 - 2**

Kliknięcie oznacza, że sprzączka została całkowicie zatrzasknięta. **12 - 3**

! W celu uniknięcia poważnych obrażeń spowodowanych wypadnięciem lub wysunięciem się dziecka, należy je zawsze zabezpieczyć uprzężą bezpieczeństwa.

! Należy się upewnić, że dziecko jest dobrze zabezpieczone. Odległość między dzieckiem i uprzężą na ramiona jest w przybliżeniu równa grubości jednej dłoni.

! Nie wolno krzyżować pasów na ramiona. Może to spowodować nacisk na szyję dziecka.

Korzystanie z uprząży na ramiona i pas

! W celu ochrony dziecka przed wypadnięciem, kiedy dziecko zostanie umieszczone na siedzeniu, należy sprawdzić, czy uprząż na ramiona i pas znajdują się na właściwej wysokości i czy mają prawidłową długość.

13 - 1 Kotwa A uprząży na ramiona

13 - 2 Kotwa B uprząży na ramiona

13 - 3 Regulator przesuwny

W przypadku większego dziecka należy używać kotwy A uprząży na ramiona i położnych wyżej szczelin pasów na ramiona. W przypadku mniejszego dziecka należy używać kotwy B uprząży na ramiona i położnych najwyżej szczelin pasów na ramiona.

Użyj obu kotw pasów na ramiona w szczelinach najbliższej wysokości ramion dziecka. **14**

Użyj regulatora przesuwnego do zmiany długości uprząży. **15 - 1**

Naciśnij przycisk **15 - 2**, wyciągając jednocześnie uprząż na pas na prawidłową długość **15 - 3**.

Regulacja podparcia łydek

Podnoszenie podparcia łydek

W celu podniesienia podparcia łydek wystarczy popchnąć je do góry.

Opuszczanie podparcia łydek

Naciśnij przyciski regulacji z obu stron podparcia łydek **16 - 1**, i obróć podparcie łydek w dół. **16 - 2**

Używanie blokady wychylenia do przodu

Pociągnij do góry blokadę wychylenia do przodu w cel utrzymania kierunku ruchu. **17**

Wskazówka Korzystanie z blokady wychylenia, jest zalecane na nierównych powierzchniach.

Używanie hamulca

W celu zablokowania kółek nacisnąć nogą w dół dźwignię hamulca. **18**

W celu zwolnienia kółek podnieść dźwignię hamulca do góry.

Wskazówka Podczas wkładania lub wyjmowania dziecka hamulec powinien być zablokowany.

Wskazówka Zawsze, kiedy wózek stoi hamulec powinien być zablokowany. W celu upewnienia się, że hamulec jest całkowicie zablokowany delikatnie przesuń wózek do tyłu i do przodu przed puszczeniem uchwytu.

Wskazówka Regularnie czyść układ hamulcowy w celu zapewnienia jego pełnej funkcjonalności. Patrz punkt poświęcony pielęgnacji i konserwacji.

Korzystanie z daszka

Aby otworzyć daszek, pociągnij go do przodu i naciśnij napinacze z obu stron. **19**

Aby złożyć daszek pociągnij do góry napinacze z obu stron **19 - 1** i pociągnij daszek do tyłu.

Składanie wózka

Naciśnij przycisk składania 20 - 1 i obróć uchwyt składany do góry 20 - 2, popchnij wózek do przodu w celu złożenia 20 - 3. Zablokuj wózek zakładając zapadkę do przechowywania na mocowanie do przechowywania 21 - 1, wówczas wózek jest całkowicie złożony i zablokowany. 21

Korzystanie z pasa transportowego

Wózek można łatwo transportować podnosząc go za pasek transportowy. 22

Akcesoria

Zależnie od kraju, akcesoria mogą być sprzedawane oddzielnie lub mogą być niedostępne.

Używanie wózka z fotelikiem/nosidełkiem dla niemowląt

Niektóre akcesoria mogą nie być dołączone do niektórych modeli. W przypadku użycia z fotelikiem samochodowym Joie Gemm, i-Snug należy się zapoznać z treścią niniejszej instrukcji.

- ! Ustaw oparcie na najniższej pozycji.
- ! W przypadku jakichkolwiek problemów związanych z korzystaniem z fotelika dla dziecka, zapoznaj się z treścią jego instrukcji obsługi.
- ! Nie należy składać wózka z zainstalowanym do niego fotelikiem samochodowym.

Modele, z którymi może być użyty fotelik Gemm, i-Snug

S1102Axxx000	V
S1102Dxxx000	V
S1102Gxxx000	V
S1102Cxxx000	X
S1102Exxx000	X
S1102Fxxx000	X
S1102Hxxx000	X

Korzystanie z osłony przeciwdeszczowej

Aby zamontować osłonę przeciwdeszczową A, 23 umieść ją na wózku, następnie dopasuj 4 rzepy i zapnij je. 24

Aby zamontować osłonę przeciwdeszczową B, 25 umieść ją na wózku, następnie dopasuj 10 rzepy i zapnij je. 26

- ! Przed użyciem osłony przeciwdeszczowej upewnij się, że oparcie wózka zostało ustawione na najniższej pozycji i - w przypadku użycia fotelika samochodowego - fotelik samochodowy został zamontowany wcześniej.
- ! Podczas korzystania z osłony przeciwdeszczowej, należy zawsze pamiętać o sprawdzeniu wentylacji.
- ! Jeżeli osłona przeciwdeszczowa nie jest używana, przed złożeniem należy pamiętać o jej wyczyszczeniu i wysuszeniu.
- ! Nie wolno składać wózka z założoną osłoną przeciwdeszczową.
- ! Nie wolno wkładać dziecka do wózka z założoną osłoną przeciwdeszczową, podczas wysokiej temperatury na zewnątrz.

Używanie pokrowca na nogi

Miękki pokrowiec na nogi zapewnia dziecku ciepło i wygodę. 27

Pokrowiec na nogi należy zamontować, wykonując następujące czynności.

1. Po rozpięciu zamka pokrowca umieść pokrowiec nad siedziskiem, przełóż uprząż na ramiona, uprząż na pas i uprząż na kroczce przez odpowiednie szczeliny. 28
 2. Połączyć złącza pętlowe. 29
 3. Umieść dziecko w pokrowcu na nogi, zapnij sprzączkę bezpieczeństwa, a następnie zapnij zamek pokrowca na nogi. Całkowicie zmontowany pokrowiec na nogi jest pokazany na Rys. 30
- ! Sposób korzystania z fotelika dla dziecka, patrz odpowiednie części podręcznika.

Korzystanie ze wspornika ramion

Patrz rysunki 31 - 34

Korzystanie z podparcie głowy

Patrz rysunki 35 - 36

Demontaż tekstyliów

Patrz rysunki 37 - 45

1. W celu demontażu tekstyliów postępuj zgodnie z rys. 37 - 45
 2. W celu ponownego montażu tekstyliów postępuj według powyższej sekwencji w odwróconej kolejności.
- ! Usunięte części powinny być właściwie przechowywane dla wygodnego montażu i wykorzystania później.

Pielęgnacja i konserwacja

- ! Wyjmowaną wkładkę siedzenia można myć w zimnej wodzie i suszyć przez powieszenie. Nie należy stosować środków wybielających.
- ! W celu czyszczenia ramy wózka wolno stosować jedynie zwykłe mydło i ciepłą wodę. Nie wolno stosować środków wybielających ani detergentów.
- ! Od czasu do czasu należy sprawdzić, czy w wózku nie ma poluzowanych wkrętów, zużytych części, rozdartego materiału lub szwów. W razie potrzeby części należy naprawić lub wymienić.
- ! Nadmierna ekspozycja na słońce lub ciepło, może spowodować pofałdowanie lub powyginanie części.
- ! Jeżeli wózek ulegnie zamoczeniu, przed dalszym przechowywaniem należy otworzyć daszek i dokładnie go wysuszyć.
- ! Jeżeli kółka skrzypią, należy użyć delikatnego oleju (np. , aerozolu silikonowego, środka przeciwrzdzewnego, lub oleju do maszyn do szycia). Ważne jest, aby wprowadzić olej pomiędzy oś i koło. 1
- ! Jeżeli pedał hamulca jest sztywny/trudny do pełnego zablokowania, najpierw należy wypłukać wszelkie zanieczyszczenia z układu hamulcowego, a następnie go nasmarować.
- ! W przypadku korzystania z wózka na plaży lub w miejscach o dużym zapyleniu/zapiaszczeniu, dokładnie oczyścić wózek po użyciu, w celu usunięcia piasku i soli z mechanizmów hamulca oraz zespołów kół.

IT Benvenuti a Joie™

Complimenti per avete diventato parte della famiglia Joie! Siamo molto felici di partecipare al paseggio con il vostro bambino. Mentre passeggiate con Joie BRISK™ si utilizza un carello per bambini di alta qualità, completamente certificato e approvato dalle norme di sicurezza europee EN 1888-2:2018. Questo prodotto è adatto per l'uso per i bambini con un peso fino a 22 kg. Leggete attentamente questo manuale e seguite ogni passo per assicurare un paseggio confortevole e la migliore protezione per il vostro bambino.

IMPORTANTE: Leggere attentamente e conservare per futuro riferimento.

Visitate il nostro sito joiebaby.com per scaricare il manuale e vederne più prodotti straordinari di Joie!

Per informazioni sulla garanzia, visitare il nostro sito internet all'indirizzo joiebaby.com

Contenuto

Figure	1-9
AVVERTENZE	61
Montaggio del carello	63
Aprire il carello	63
Montaggio delle ruote anteriori	63
Montaggio delle ruote posteriori	63
Montaggio della tenda	63
Utilizzo del carello	63
Regolazione del angolo per la schiena	63
Utilizzo della fibbia	63
Utilizzo della imbracatura per spalla e vita	64
Regolazione supporto della gamba	64
Utilizzo blocco gancio anteriore	64
Utilizzo del freno	64
Utilizzo della tenda	64
Piego del carello	65
Utilizzo della chingia di supporto	65
Accessori	65
Rimozione del rivestimento imbottito	66
Cura e manutenzione	66

Caso di emergenza

In caso di una emergenza o di un incidente, la cosa più importante è la cura del vostro bambino fornendo il pronto soccorso o cure mediche immediate.

Informazioni sul prodotto

Leggete tutte le istruzioni di questo manuale prima di utilizzare il prodotto. Se avete domande, si prega di consultare il commerciante. Alcune caratteristiche possono variare secondo il modello.

Prodotto	Carello per bambini Brisk
Corrisponde per	Bambino con peso meno di 22 kg (dalla nascita - 48 mesi)
Materiali	Plastica, metallo, tessuti
No. brevetto	Brevetti in attesa
Prodotto in	China
Nome marca	Joie
Sito web	www.joiebaby.com
Fabbricante	Allison Baby UK Ltd.

Lista parti componenti

Assicuratevi che tutte le parti sono disponibili prima del montaggio. In caso di componenti mancanti contattare il commerciante locale. Senza bisogno di utensili per il montaggio.

1 Quadro carello	6 Blocco stoccaggio	11 Supporto per le gamba	16 Cestino di stoccaggio
2 Tenda	7 Nastro di supporto	12 Fibbia	17 Pedale del freno
3 Ruote anteriori (x2)	8 Ruota posteriore	13 Cintura di sicurezza	18 Pedastra per i piedi
4 Sistema ruote posteriori)	9 Ruota anteriore	14 Tenda	19 Manico di piego
5 Manico	10 Poggiapiedi	15 Supporto tenda	20 Pulsante per piego

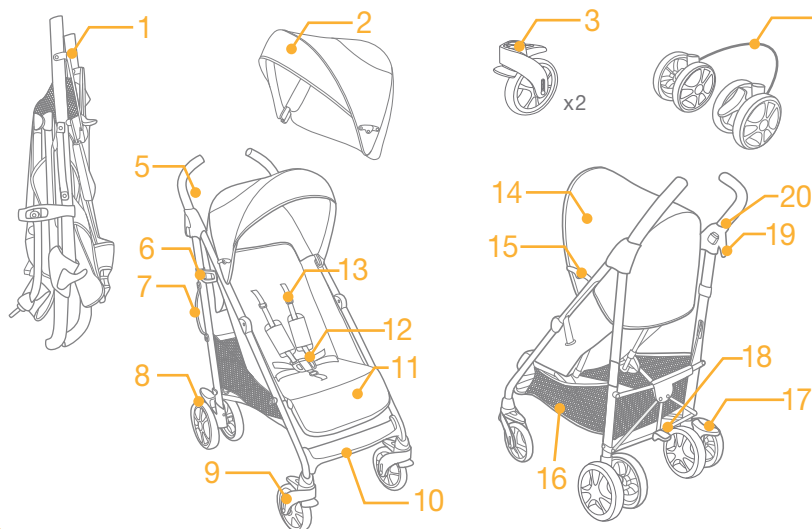

Accessori (potrebbero non essere inclusi)

1 Parapioggia	1A
2 Poggiapiedi	1B
3 Caso supporto per le braccia6	2
4 Poggiatesta	3
	4

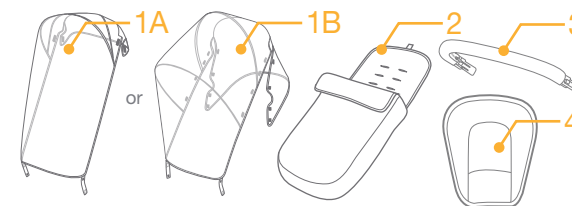

AVVERTENZE

- ! ATTENZIONE Utilizzare sempre il sistema di ritenuta.
- ! ATTENZIONE Usate sempre la combinazione tra le piedi con con la cintura per vita. Si consiglia di utilizzare le bretelle.
- ! ATTENZIONE Prima dell'uso assicurarsi che tutti i meccanismi di bloccaggio siano correttamente agganciati.
- ! ATTENZIONE Non lasciare che il bambino giochi con questo prodotto.
- ! ATTENZIONE Prima dell'uso controllare che i meccanismi di aggancio della seduta, della navicella o del seggiolino auto siano correttamente agganciati.
- ! AVVERTENZA Per evitare lesioni o ferimenti assicurarsi che il bambino sia a debita distanza durante le operazioni di apertura e chiusura del prodotto.
- ! È necessario che un adulto realizza il montaggio.
- ! Non utilizzate mai il carello per un bambino che pesa più di 22 kg. Se si utilizza per bambini che non hanno un peso adeguato, questo causerà danni al carello.
- ! Per evitare una condizione pericolosa, instabile non mettere un peso maggiore di 4,5 kg nel cestino di stoccaggio.
- ! AVVERTENZA Non lasciare mai il bambino incustodito. Guardate sempre il bambino mentre è nel carello.
- ! Utilizzate il carello solo per un bambino. Mai depositare borse, sacchetti, pacchetti o accessori nel manico o la tenda.
- ! Utilizzare esclusivamente i pezzi di ricambio forniti o consigliati dal produttore/distributore.
- ! Vi preghiamo di leggere tutte le istruzioni riportate nel manuale prima di utilizzare questo prodotto. Vi preghiamo di conservare il manuale di istruzioni per un riferimento futuro. Se non seguite queste avvertenze e le istruzioni potrebbero risultare gravi lesioni o la morte.
- ! Per evitare un grave infortunio causato da cadute o scivoli, utilizzate sempre la cintura di sicurezza.
- ! Assicuratevi che quando regolate il carello il corpo del vostro bambino è lontano delle parti in movimento.
- ! Il bambino può scivolare nelle aperture per le gambe e potrebbe essere strangolato se non si utilizza le imbracature.
- ! Non utilizzate mai il carello sulle scale o scale mobili.
- ! Tenete il prodotto lontano da oggetti ad alta temperatura, liquidi o oggetti elettronici.
- ! Non permettere al vostro bambino di stare in piedi nel carello o essere collocato con la testa verso la parte anteriore del carello.
- ! Non mettete il carro nelle strade, piste o aree pericolose.
- ! Assicuratevi che tutti i meccanismi sono impostati correttamente prima di usare il carello.
- ! Per evitare lo strangolamento, non individuare articoli con una cintura intorno al collo del vostro bambino, non appendete fili di questo prodot-

to o o allegati fili ai giocattoli.

- ! Un peso attaccato all'impugnatura e/o sul retro dello schienale e/o sui lati del veicolo può influire sulla stabilità del veicolo.
- ! Non sollevate il carello con il bambino all'interno.
- ! Non utilizzate il cestino di stoccaggio per il trasporto dei bambini.
- ! Per evitare il ribaltamento, non permettete al bambino di cavalcare sul carello. Sollevate sempre il bambino per metterlo e rimuoverlo dal carello.
- ! Per evitare di schiacciarsi le dita, aprire e piegare il carello attentamente.
- ! Assicuratevi che il prodotto è completamente aperto o piegato prima di consentire al bambino di essere vicino al carello.
- ! Per la sicurezza del bambino, vi preghiamo assicuratevi che tutti i componenti vengono assemblati e fissati bene prima di usare il carello.
- ! Per evitare lo strangolamento, assicuratevi che è un notevole divario tra il bambino e la tenda.
- ! Applicate sempre i freni quando parcheggiate il carello.
- ! Non utilizzate il carello se è difetto o danneggiato.
- ! Il carello deve essere utilizzato solo per una velocità di passeggio. Questo prodotto non è destinato ad essere utilizzato per correre.
- ! Per evitare il soffocamento, prima di utilizzare questo prodotto, rimuovete i sacchetti di plastica e i materiali di imballaggio. I sacchetti di plastica e i materiali di imballaggio devono quindi essere tenuti lontano dai bambini.
- ! Questo prodotto non è adatto per correre o pattinare.
- ! Per il carello progettato per l'uso dalla nascita del bambino è raccomandata la disposizione del nuovo nato in una posizione inclinata.
- ! Il dispositivo di parcheggio deve essere attivato nel collocamento o il sollevamento del bambino.
- ! Non utilizzare mai accessori, parti o componenti non prodotti o approvati dal produttore.
- ! Non attaccare oggetti alla maniglia, allo schienale o ai lati del passeggino. Qualsiasi ulteriore carico influisce sulla stabilità del passeggino e potrebbe causare il ribaltamento del passeggino.
- ! È necessario prestare la massima attenzione se viene utilizzato su veicoli in movimento e il bambino non deve essere lasciato incustodito, anche con i freni inseriti.

Montaggio del carello

Vi preghiamo di leggere tutte le istruzioni di questo manuale prima di montare ed utilizzare questo prodotto.

Aprire il carello

Separate il blocco per lo stoccaggio del supporto di stoccaggio **2** - 1, e poi sollevate il manico verso l'alto **2** - 2, passate la pedana **2** - 3, un cricchetto significa che il carrello è ora completamente aperto.

! Assicuratevi che avete il carello completamente aperto prima di continuare.

montaggio delle ruote anteriori

Montate le ruote anteriori ai supporti anteriori. Controllate se le ruote sono collegate correttamente tirando dei sistemi delle ruote. **3**

Le ruote anteriori possono essere smontati tirando indietro il pulsante di rilascio. **4**

montaggio delle ruote posteriori

Montate le ruote posteriori ai supporti posteriori **5**. Controllate se le ruote sono collegate correttamente tirando dei sistemi delle ruote.

Pinzate il cavo del freno nei nastri di fissaggio sotto i tubi quadrati per fissarlo. **6**

montaggio della tenda

Inserite i perni della tenda nei suoi supporti per assemblarla **7**, e incollate il velcro per fissare la tenda posteriore nella schiena. **8**

Il carrello completamente montato si presenta come viene mostrato nella figura. **9**

Utilizzo del carello

Regolazione del angolo dello schienale

Lo schienale ha 5 angoli.

! Assicuratevi che l'angolo dello schienale è configurato correttamente per l'uso.

Pendenza dello schienale

Stringete il pulsante di regolazione **10** - 1, e poi regolate lo schienale all'angolo desiderato. **10** - 2

Sollevamento dello schienale

Solo spingete per sollevare il schienale.

Utilizzo della fibbia

Disaccoppiamento della fibbia

Premete il pulsante centrale per disaccoppiare la fibbia. **11**

Blocco della fibbia

Regolate la cintura della fibbia per vita con la fibbia sulle spalle **12** - 1, e premete nel centro della fibbia. **12** - 2

Un cricchetto significa che ora la fibbia è stato completamente bloccata. **12** - 3

! Per evitare lesioni gravi da cadute o scivoli dal carrello, sempre collegate il bambino con la imbracatura.

! Assicuratevi di proteggere il bambino in modo confortevole. Lo spazio tra il bambino e la cintura per spalla è quanto di una palma di spessore.

! Non incrociare le cinture per la spalla. Questo causara pressione sul collo del bambino.

Utilizzo delle imbracature per la spalla e la vita

! Per proteggere il bambino di cadute dal carello, dopo che posizionate il bambino nel seggiolino, controllate se le imbracature per la spalla e la vita sono alla altezza e lunghezza appropriata.

13 - 1 Ancora A della imbracatura per la spalla

13 - 2 Ancora B della imbracatura per la spalla

13 - 3 Dispositivo di regolazione scivolante

Per un bambino più grande utilizzate l'ancora A della imbracatura per la spalla e i spazi per la spalla più alti. Per un bambino più piccole, utilizzate l'ancora B della imbracatura per la spalla e i spazi per la spalla più bassi.

Utilizzate qualsiasi delle ancore della imbracatura per la spalla che è più vicino all'altezza della spalla del bambino. **14**

Utilizzate il dispositivo di regolazione scivolante per modificare la lunghezza della imbracatura. **15** - 1

Premete il pulsante **15** - 2, mentre fissate la imbracatura per la vita nella lunghezza appropriata **15** - 3.

Regolazione del sostegno per la gamba

Il sollevamento del supporto per le gambe

Per sollevare il supporto per la gamba, solo premete verso l'alto.

Abbassamento del supporto per le gambe

Premete il pulsante di regolazione su entrambi i lati del supporto per le gambe **16** - 1, e girate il supporto per le gambe verso il basso. **16** - 2

Utilizzo del blocco del gancio anteriore

Tirate i dispositivi di bloccaggio del gancio anteriore verso l'alto per mantenere la direzione di movimento. **17**

Consiglio Si raccomanda utilizzare i dispositivi di bloccaggio del gancio anteriore su superfici irregolari.

Utilizzo del freno

Per bloccare le ruote, fate click su i pedali di freno. **18**

Per sollevare le ruote, solo sollevate i pedali di freno.

Consiglio Il freno deve essere azionato quando si colloca o allava i bambini dal carello.

Consiglio Quando il carrello non viene utilizzato, sempre deve essere azionato il freno. Per assicurarvi che il freno è azionato completamente, dondolare semplice il carello avanti e indietro prima di rilasciare il manico.

Consiglio Pulire periodicamente l'impianto frenante per assicurarsi che sia completamente funzionante. Vedere la sezione assistenza e manutenzione.

Utilizzo della tenda

Per aprire la tenda, tirate la tenda davanti e premete le estensioni verso il basso su entrambi i lati. **19**

Per piegare la tenda, tirate su le estensioni su entrambi i lati **19** - 1 e spingete la tenda verso la parte posteriore.

Piego del carello

Premete il pulsante di piego **20** - 1 e girate il manico di piego verso l'alto **20** - 2, spingete il carello davanti per il piego **20** - 3. Bloccate il carello tra la pieghettatura del blocco di stoccaggio per il supporto di stoccaggio

21 - 1, dopo quale il carello è piegato e bloccato completamente. **21**

Utilizzo della cinghia di supporto

Si può facilmente trasportare il carello sollevando la cinghia di supporto. **22**

Accessori

Gli accessori possono essere commercializzati separatamente o è possibile di non essere disponibile a seconda della regione.

Utilizzo con il seggiolino per auto Joie

Non tutti gli accessori sono compresi in alcuni modelli. Quando si usa il sistema di ritenuta per bambini Joie Gemm, i-Snug fare riferimento alle seguenti istruzioni.

! Regolare lo schienale nella posizione più bassa.

! In caso di problemi con l'uso del sistema di ritenuta per bambini, fare riferimento ai relativi manuali di istruzioni.

! Non piegare il passeggino con il sistema di ritenuta per bambini ancora fissato.

Modelli utilizzabili con Gemm, i-Snug

S1102Axxx000	V
S1102Dxxx000	V
S1102Gxxx000	V
S1102Cxxx000	X
S1102Exxx000	X
S1102Fxxx000	X
S1102Hxxx000	X

Utilizzo parapigioggia

Per montare la parapigioggia A, **23** posizionatela sopra il carello e quindi fissate 4 paia di ganci e anelli di montaggio sulla parapigioggia. **24**

Per montare la parapigioggia B, **25** posizionatela sopra il carello e quindi fissate 10 paia di ganci e anelli di montaggio sulla parapigioggia. **26**

! Prima di utilizzare la parapigioggia, assicuratevi che la culla portatile è stata nella più bassa posizione.

! Quando si utilizza la parapigioggia, controllate sempre la ventilazione.

! Quando non si utilizza, controllate se la parapigioggia è stata pulita e asciugata prima della piegatura.

! Non piegate il carello dopo che avete assemblato la parapigioggia.

! Non posizionate il bambino nel carello con la parapigioggia installata in estate.

Utilizzo poggiaiedi

La copertina morbida per le piedi può dare al vostro bambino uno spazio caldo e confortevole. **27**

Montate la copertina per le piedi seguendo questi passaggi:

1. Posizionate la copertina per le piedi sopra la sedia una volta aperta la chiusura lampo, avvolgete le imbracature per la spalla, per la vita e l'uso tra le gambe tra i spazi opportuni. **28**
2. Fissate i ganci e i anelli di fissaggio. **29**
3. Posizionate il bambino nella copertina per le piedi, bloccate la fibbia di sicurezza e poi chiudete la copertina. La figura **30** presenta la copertina per le piedi assemblata.
 - ! Per il metodo di utilizzo del sistema di ritenuta, vi preghiamo di consultare la sezione relativa nel manuale di istruzioni.

Utilizzo supporto per le braccia

vedere le immagini **31** - **34**

Uso del poggiatesta

vedere le immagini **35** - **36**

Rimozione del rivestimento imbottito

vedere le immagini **37** - **45**

1. Seguire i passi **37** - **45** per rimuovere il rivestimento imbottito.
2. Per inserire di nuovo il rivestimento imbottito, ripetere le procedure di cui sopra in ordine inverso.

! Le parti rimosse devono essere conservate correttamente per una comoda installazione e un utilizzo successivo.

Cura e manutenzione

! Il cuscino per la seduta rimovibile può essere lavata con acqua fredda e asciugata senza pieghe. Senza sbiancamento.

! Per pulire il quadro del carrello, usate solo sapone di Marsiglia e acqua calda. Non usate agenti di sbiancamento o detersivi.

! Occasionalmente controllate il carrello per paura che dovesse viti allentati, parti usurate, materiali o cuciture difetti. Sostituite o riparate quelle parti di conseguenza.

! Una esposizione eccessiva ai raggi solari o al calore può causare scolorimento o deformazioni delle parti.

! Se il carrello è umido, aprite la tenda e lasciatelo asciugarsi completamente prima di depositarlo.

! Se le ruote squittiscono, utilizzate un olio leggero (es. Spray al silicone, olio control il ruggine o olio per la macchina da cucire). È importante di mettere l'olio nel sistema delle ruote o nel'asso. **1**

! Se il pedale del freno è rigido/difficile da innestare completamente, sciacquare eventuali detriti dall'impianto frenante con acqua pulita prima di procedere alla lubrificazione.

! Quando si utilizza il passeggino in spiaggia o in aree con molta polvere/sabbia, pulire completamente il passeggino dopo l'uso per rimuovere sabbia e sale dai meccanismi dei freni e dai gruppi ruota.

Gefeliciteerd dat u nu lid bent van de Joie-familie! Het doet ons veel genoegen om deel te kunnen uitmaken van uw reis met uw kleintje. Bij het reizen met de Joie BRISK™ gebruikt u een hoogwaardige, volledig gecertificeerde wandelwagen, goedgekeurd volgens de Europese veiligheidsnormen EN 1888-2:2018. Dit product is geschikt voor gebruik met kinderen die minder dan 22 kg wegen. Lees deze handleiding zorgvuldig en volg elke stap om voor een comfortabele rit en de beste bescherming van uw kind te zorgen.

Belangrijk – Lees zorgvuldig en bewaar voor latere raadpleging.

Bezoek ons op joiebaby.com om handleidingen te downloaden en nog meer interessante producten van Joie te zien.

Bezoek voor informatie over de garantie onze website op joiebaby.com

Inhoud

Afbeeldingen	1-9
WAARSCHUWING	69
Montage wandelwagen	70
Open wandelwagen	70
Voorwielen monteren	70
Achterwielen monteren	70
Kap monteren	70
Gebruik wandelwagen	71
Hoek rugsteun instellen	71
Riem gebruiken	71
Schouder- en middelriemen gebruiken	71
Kuitsteun instellen	71
Draaien voorwielen blokkeren	72
Remmen	72
Kap opzetten	72
Wandelwagen invouwen	72
Draagriem gebruiken	72
Accessoires	72
Zachte voorwerpen losmaken	73
Verzorging en onderhoud	74

Noodgeval

Bij een noodsituatie of een ongeluk is het heel belangrijk om uw kind direct te laten verzorgen met eerste hulp en medische behandeling.

Productinformatie

Lees alle aanwijzingen in deze handleiding voordat u het product gebruikt. Als u vragen hebt, kunt u contact opnemen met de verkoper. Sommige functies kunnen verschillen, afhankelijk van het model.

Product	Brisk wandelwagen
Geschikt voor	Kind met een maximaal gewicht van 22 kg (geboorte - 48 maanden)
Materialen	Kunststoffen, metaal, geweven stoffen
Patentnr.	Patenten aangevraagd
Gemaakt in	China
Merksnaam	Joie
Website	www.joiebaby.com
Fabrikant	Allison Baby UK Ltd.

Onderdelenlijst

Zorg dat alle onderdelen voor het opslaan droog zijn. Neem contact op met de leverancier als onderdelen ontbreken. Voor de montage is geen gereedschap nodig.

1 Wandelwagenframe	6 Opberggrendel	11 Kuitsteun	16 Opbergmand
2 Kap	7 Draagriem	12 Gesp	17 Remgreep
3 Voorwiel (x2)	8 Achterwiel	13 Veiligheidsharnas	18 Voetplaat
4 Achterwielen	9 Voorwiel	14 Kap	19 Opvouwhendel
5 Handgreep	10 Voetsteun	15 Kaphouder	20 Opvouwknoop

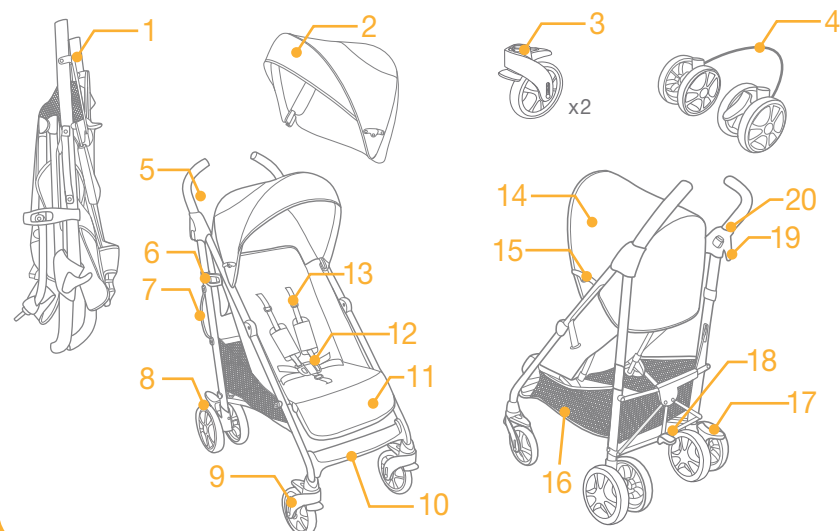

Accessoires (niet meegeleverd)

- 1 Regenkap
- 2 Voetenmof
- 3 Afdekking armsteun
- 4 Hoofdsteun

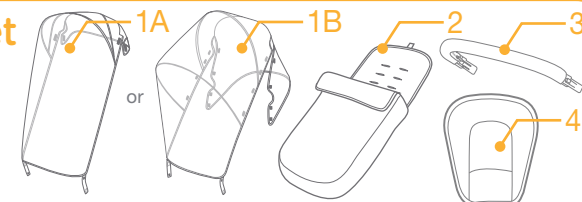

WAARSCHUWING

- ! WAARSCHUWING Altijd het veiligheidstuigje gebruiken.
- ! WAARSCHUWING Controleer voor gebruik of het wiegje, het kinderwagenzitje, of het autostoeltje goed vast zit op het kinderwagenchassis.
- ! WAARSCHUWING Zorg ervoor dat alle vergrendelingsmechanismes vast zitten voor dat je het product gebruikt.
- ! WAARSCHUWING Laat het kind niet met dit product spelen.
- ! WAARSCHUWING Zorg ervoor dat het kind uit de buurt is tijdens het in- en uitklappen van het product om letsel te voorkomen.
- ! Montage door volwassene vereist.
- ! Gebruik de kinderwagen alleen voor een kind dat minder dan 22 kg weegt. Als het kind niet past, kan dit de wandelwagen beschadigen.
- ! Om een gevaarlijke en instabiele conditie te vermijden, mag u niet meer dan 4,5 kg in de opbergmand plaatsen.
- ! WAARSCHUWING Nooit het kind zonder toezicht laten. Let altijd op uw kind als het in de wandelwagen zit.
- ! Gebruik de wandelwagen met slechts één kind tegelijk. Leg nooit handtassen, boodschappentassen, pakjes of onderdelen van toebehoren op de greep of de kap.
- ! Gebruik uitsluitend vervangende onderdelen die zijn geleverd of aanbevolen door de fabrikant/distributeur.
- ! Lees alle aanwijzingen in deze handleiding voordat u het product gebruikt. Bewaar de handleiding voor later gebruik. Niet-naleving van de waarschuwingen en de instructies kan ernstig letsel of de dood veroorzaken.
- ! Om ernstig letsel te vermijden door vallen of uit de wagen glijden, moet u altijd de riemen gebruiken.
- ! Zorg er voor dat het lichaam van uw kind geen bewegende onderdelen raakt bij het aanpassen van de wandelwagen..
- ! Het kind kan in de beenopeningen glijden en gewurgd worden als het harnas niet wordt gebruikt.
- ! Gebruik de wandelwagen nooit op trappen of roltrappen.
- ! Uit de buurt houden van voorwerpen, vloeistoffen en elektronica met een hoge temperatuur.
- ! Laat uw kind nooit rechtop staan in de wandelwagen of met het hoofd naar de voorkant van de wandelwagen zitten.
- ! Plaats de wandelwagen nooit op wegen, hellingen of gevaarlijke gebieden.
- ! Zorg ervoor dat alle mechanismen vastgezet zijn voordat u de wandelwagen gebruikt.
- ! Om verstikking te voorkomen, mag u geen voorwerpen met een koord rond de hals van uw kind hangen, koorden van dit product laten hangen of koorden aan speelgoed bevestigen
- ! Elke last bevestigd aan de greep en/of op de achterkant van de rugsteun of de zijkanten van de wandelwagen beïnvloeden de stabiliteit van de wandelwagen.
- ! Til de wandelwagen niet op als er een kind in zit.
- ! Gebruik de opbergmand niet om een kind in te plaatsen.
- ! Om omvallen te voorkomen, moet u het kind nooit in de wandelwagen laten klimmen. Til het kind altijd in en uit de wandelwagen.

- ! Om afgeklemde vingers te voorkomen, moet u opletten bij het in- en uitvouwen van de wandelwagen.
- ! Zorg ervoor dat de wandelwagen volledig geopend of dichtgevouwen is voordat u uw kind in de buurt laat komen.
- ! Om voor de veiligheid van uw kind te zorgen, moet u ervoor zorgen dat alle onderdelen goed zijn gemonteerd en vastgezet voordat u de wandelwagen gebruikt.
- ! Voorkom verstikking door er voor te zorgen dat uw kind niet door de kap wordt bedekt.
- ! Gebruik altijd de remmen bij het parkeren van de wandelwagen.
- ! Stop het gebruik van de wandelwagen als deze is beschadigd of gebroken.
- ! De wandelwagen mag alleen met een loopsnelheid gebruikt worden. Dit product is niet bedoeld voor gebruik tijdens het joggen.
- ! Om verstikking te voorkomen, moet u de plastic zak en verpakkingsmaterialen verwijderen voordat u de stoel gebruikt. Houd de plastic zak en verpakkingsmaterialen buiten bereik van baby's en kinderen.
- ! Voor kinderstoeltjes die gebruikt worden in combinatie met een chassis, vangt dit voertuig geen draagwieg of bed. Als uw kind moet slapen, moet u het in een geschikte kinderwagen, wieg of bed leggen.
- ! Dit product is niet geschikt om mee hard te lopen of te skeeleren.
- ! Wandelwagen ontworpen voor gebruik vanaf de geboorte, gebruik de meest vlakke stand voor pasgeboren baby's.
- ! Bij het plaatsen en verwijderen van het kind moet de parkeerrem geactiveerd zijn.
- ! Gebruik nooit accessoires, onderdelen of componenten die niet door de fabrikant zijn gemaakt of goedgekeurd.
- ! Hang niets aan de greep, de rugleuning of de zijkanten van de kinderwagen. Elke extra belasting beïnvloedt de stabiliteit van de kinderwagen en kan deze doen omvallen.
- ! Men moet extra voorzichtig zijn bij gebruik in bewegende voertuigen en het kind moet niet onbeheerd achter worden gelaten, zelfs niet wanneer de rem is geactiveerd.

Montage wandelwagen

Lees alle aanwijzingen in deze handleiding voordat u het product opzet en gebruikt.

Open wandelwagen

Maak de opberggrendel los van de opbergbeugel ② - 1 en til de hendel omhoog ② - 2, druk de voetplaat omlaag met uw voet ② - 3, als u een klik hoort, betekent dit dat de wandelwagen volledig geopend is.

- ! Controleer of de wandelwagen volledig open is gezet voor u doorgaat.

Voorwielen monteren

Monteer de voorwielen aan de voorpoten. Controleer of de wielen goed vast zitten door ze omlaag te trekken. ③

Trek de vergrendelknoppen naar achteren om de voorwielen te verwijderen. ④

Achterwielen monteren

Monteer de achterwielen op de achterpoten ⑤. Controleer of de wielen goed vast zitten door ze omlaag te trekken.

Klik de remkabel in de bevestigingstabs onder de vierkante buizen om deze vast te zetten. ⑥

Kap monteren

Steek de kapscharnieren in de kapbevestiging om de kap te monteren ⑦ en plak de klittenbanden vast om de achterkap aan de rugleuning te bevestigen. ⑧

De volledig gemonteerde wandelwagen is afgebeeld in ⑨.

Gebruik wandelwagen

Hoek rugsteun instellen

De rugsteun heeft 5 standen.

! Controleer of de helling van de rugsteun goed is ingesteld voor gebruik.

Rugsteun naar achteren brengen

Druk de instelknop in 10 - 1 en stel de rugsteun onder de gewenste hoek in. 10 - 2

De rugsteun omhoog brengen

Druk om de rugsteun omhoog te brengen.

Riem gebruiken

Maak de gesp los

Druk op de knop in het midden om de riem los te maken. 11

Riem vastmaken

Verbind de gesp van de middelriem met de schouderriem 12 - 1 en klik deze in de middengesp. 12 - 2

Een klikkend geluid betekent dat de gesp vergrendeld is. 12 - 3

! Om ernstig letsel te voorkomen door uit de stoel vallen of glijden, moet u uw kind altijd met de riemen vastzetten.

! Zorg er voor dat uw kind goed vast zit. De ruimte tussen het kind en de schouderriemen moet ongeveer de dikte van een hand zijn.

! De schouderriemen NIET kruisen. Dat veroorzaakt druk op de nek van het kind.

Schouder- en middelriemen gebruiken

! Om te voorkomen dat uw kind uit de stoel valt, moet u controleren of de schouder- en middelriemen op de juiste hoogte en lengte zitten.

13 - 1 Schouderriemanker A

13 - 2 Schouderriemanker B

13 - 3 Instelling

Gebruik voor een groter kind schouderriemanker A en de hoogste schouderleuven. Gebruik voor een kleiner kind schouderriemanker B en de laagste schouderleuven.

Gebruik het schouderriemanker in de sleuf die het dichtste bij de schouderhoogte van het kind zit. 14

Gebruik de schuifregelaar om de lengte van de riemen in te stellen. 15 - 1

Druk op knop 15 - 2 terwijl u de middelriem op de juiste lengte trekt. 15 - 3

Kuitsteun aanpassen

Kuitsteun naar boven

Breng de kuitsteun omhoog door deze omhoog te drukken.

Kuitsteun naar beneden

Druk op de instelknoppen aan weerskanten van de kuitsteun 16 - 1 en draai de kuitsteun omlaag. 16 - 2

Blokkering voorwielen

Trek de blokkering van de voorwielen omhoog om de bewegingsrichting te behouden. 17

Tip aanbevolen wordt om de draaiblokkering op ongelijke oppervlakken te gebruiken.

Remmen

Trap de remhendel omlaag om de wielen te blokkeren. 18

Licht de remhendel op om de wielen vrij te geven.

Tip Bij het plaatsen en verwijderen van kinderen moet de parkeerrem geactiveerd zijn.

Tip Gebruik de rem altijd als de wandelwagen stil staat. Om te controleren of de rem volledig is aangetrokken, wiegt u de wandelwagen voorzichtig naar voren en naar achteren voordat u de greep loslaat.

Tip Reinig het remsysteem regelmatig om ervoor te zorgen dat het volledig functioneel is. Zie het hoofdstuk Verzorging en onderhoud.

Gebruik van de kap

Om de kap te openen,trekt u deze naar voren en drukt u de steunen aan weerskanten omlaag. 19

Om de kap op te vouwen,trekt u de steunen aan beide kanten omhoog 19 - 1 en trekt u de kap naar achteren.

Wandelwagen opvouwen

Licht de opklapbare plaat op 20 - 1 , druk het inklappedaal omlaag 20 - 2, druk de wandelwagen naar voren om hem op te vouwen 20 - 3. Vergrendel de wandelwagen door de opberggrendel in de opbergbeugel te steken 21 - 1 waarna de wandelwagen volledig is opgevouwen en vergrendeld. 21

Draagriem gebruiken

U kunt de wandelwagen gemakkelijk dragen door de draagriem op te tillen. 22

Accessoires

Accessoires kunnen al dan niet apart leverbaar zijn, afhankelijk van de regio.

Gebruiken met Joie-babyzitje

Niet alle accessoires worden bij alle modellen meegeleverd. Raadpleeg de volgende instructies bij het gebruik van het Joie-babyzitje gemm, i-Snug.

! Zet de rugleuning in de laagste stand.

! Als u problemen ondervindt bij het gebruik van het babyzitje, raadpleeg dan de betreffende handleidingen.



! Vouw de wandelwagen niet op tijdens het bevestigen van het babyzitje.

Modellen die gebruikt kunnen worden met Gemm, i-Snug

S1102Axxxx000	V
S1102Dxxxx000	V
S1102Gxxxx000	V
S1102Cxxxx000	X
S1102Exxxx000	X
S1102Fxxxx000	X
S1102Hxxxx000	X

Regenkap gebruiken

Om de regenkap te monteren A , plaatst u deze over de kinderwagen, waarna u de 4 haken en lussen van de kap vastzet. 

Om de regenkap te monteren B , plaatst u deze over de kinderwagen, waarna u de 10 haken en lussen van de kap vastzet. 

- ! Voordat u de regenkap gebruikt, moet u ervoor zorgen dat de rugsteun is ingesteld op de laagste stand en dat het babyzitje is bevestigd. 
- ! Controleer altijd op voldoende ventilatie als u de regenkap gebruikt.
- ! Controleer of de regenkap schoon en droog is voor u ze opvouwt.
- ! Vouw de wandelwagen niet op als de regenkap gemonteerd is.
- ! Zet uw kind niet bij warm in de wandelwagen als de regenkap gemonteerd is.

De voetenmof gebruiken

De zachte voetenmof biedt uw kind een wame en comfortabele omgeving. 

Monteer de voetenmof als volgt:

1. Plaats de voetenmof over de zitting nadat u hem hebt losgeritst, en steek de schouderriemen, middelriemen en kruisriem door de betreffende sleuven. 
2. Maak de haken en lusriemen vast. 
3. Zet de baby in de voetenmof, maak de veiligheidsriem vast en rits de voetenmof weer dicht. De gemonteerde voetenmof is afgebeeld in 
 - ! Zie voor het gebruik van het babyzitje de betreffende paragraaf in de handleiding.

De armsteun gebruiken



zie afbeeldingen  - 

De hoofdsteun gebruiken

zie afbeeldingen  - 

Zachte voorwerpen losmaken

zie afbeeldingen  - 

1. Volg de stappen  -  om zachte goederen los te maken.
 2. Om de zachte goederen terug te plaatsen, gaat u in de omgekeerde volgorde te werk.
- ! De verwijderde onderdelen moeten zuinig worden bewaard om later te installeren.

Verzorging en onderhoud

- ! Het uitneembare kussen van het zitje mag met koud water worden gewassen en te drogen gehangen. Geen bleekmiddel. Raadpleeg het verzorgingslabel voor instructies betreffende reiniging van de stoffen onderdelen van de wandelwagen.
- ! Gebruik voor het schoonmaken van het frame alleen zeep en warm water. Geen bleekmiddel of schoonmaakmiddelen. Veeg de plastic onderdelen periodiek schoon met een zachte vochtige doek. Droog de metalen onderdelen om de vorming van roest te voorkomen als de wandelwagen in contact is geweest met water.
- ! Controleer de wandelwagen van tijd tot tijd op losse schroeven, slijtage, scheuren en beschadigde naden. Vervang of herstel de onderdelen als dat nodig is.
- ! Overmatige blootstelling aan zon of warmte kan vervagen of vervormen van onderdelen veroorzaken.
- ! Als de wandelwagen nat is geworden, moet u de kap openen en hem laten drogen voordat u hem opbergt.
- ! Als de wieltjes piepen, moet u dunne olie gebruiken (bijvoorbeeld siliconenspray, antiroest-olie of naaimachine-olie). De olie moet in de as en het wielstel komen. 
- ! Als het rempedaal stijf is/moeilijk ingetrapt kan worden, spoelt u eerst al het vuil uit het remsysteem met schoon water voordat u gaat smeren.
- ! Als u de wandelwagen op het strand of in gebieden met veel stof/zand gebruikt, moet u hem goed schoonmaken na het gebruik om alle zand en zout van het remmechanisme en de wielen te verwijderen.

Поздравляем вас с тем, что вы стали частью семьи Joie! Мы очень рады быть частью путешествия вашего малыша. Во время путешествия с Joie Brisk™, вы будете использовать высококачественную, полностью сертифицированную в соответствии с правилами EN 1888-2:2018 коляску. Этот продукт подходит для использования детей весом до 22кг. Пожалуйста, внимательно прочтите это руководство, чтобы обеспечить комфортное путешествие и наилучшую защиту для вашего ребенка.

Пожалуйста, храните руководство по эксплуатации для дальнейшего использования.

Посетите сайт joiebaby.com, чтобы скачать инструкцию или увидеть больше интересных товаров Joie!

Для получения информации по гарантии, пожалуйста, посетите наш сайт joiebaby.com

Содержание

Изображения	1-9
Предостережения	77
Сборка коляски	78
Открытие коляски	78
Сборка передних колёс	78
Сбока задних колёс	78
Сборка бампера	79
Использование коляски	79
Регулировка наклона спинки	79
Использование пряжки	79
Использование плечевого и поясного ремня	79
Регулировка наклона спинки	79
Использование фиксатора передних колёс	80
Использование тормоза	80
Использование бампера	80
Складывание коляски	80
Использование ремня для перевозки	80
Аксессуары	80
Снятие тканевых деталей	82
Обслуживание и уход	82

Непредвиденный случай

В случае чрезвычайной ситуации или аварии, самое главное, чтобы вашему ребенку была оказана своевременная медицинская помощь.

Информация о коляске

Перед началом использования обязательно прочтите все инструкции в этом руководстве. Если у вас возникли дополнительные вопросы, обращайтесь к продавцу. Некоторые функции могут отличаться в зависимости от модели.

Наименование	Коляска Brisk
Пригодно	Для Ребёнка до 22 гк (От рождения до 48 месяцев)
Материал	Пластик, металл, текстиль
Патент №.	В ожидании патента
Сделано В	Китае
Бренд	Joie
Веб-сайт	www.joiebaby.com
Производитель	Allison Baby UK Ltd.

Схема

Пожалуйста, перед сборкой убедитесь, что все составляющие в комплекте и обратитесь к продавцу, в случае отсутствия какой-либо части комплектации. Для сборки не нужны инструменты.

- | | | | |
|------------------------|-------------------------|-----------------------|----------------------|
| 1 Коляска | 6 Фиксатор для хранения | 10 Подставка для ног | 15 Верхушка капюшона |
| 2 Капюшон | 7 ремень для переноски | 11 Поддержка | 16 Корзинка |
| 3 Передние колёса (x2) | 8 Задние колеса | 12 Пряжка | 17 Тормозной рычаг |
| 4 Задние колёса | 9 Передние колеса | 13 Ремни безопасности | 18 Подножка |
| 5 Ручка | | 14 Капюшон | 19 Складная ручка |
| | | | 20 Складная кнопка |

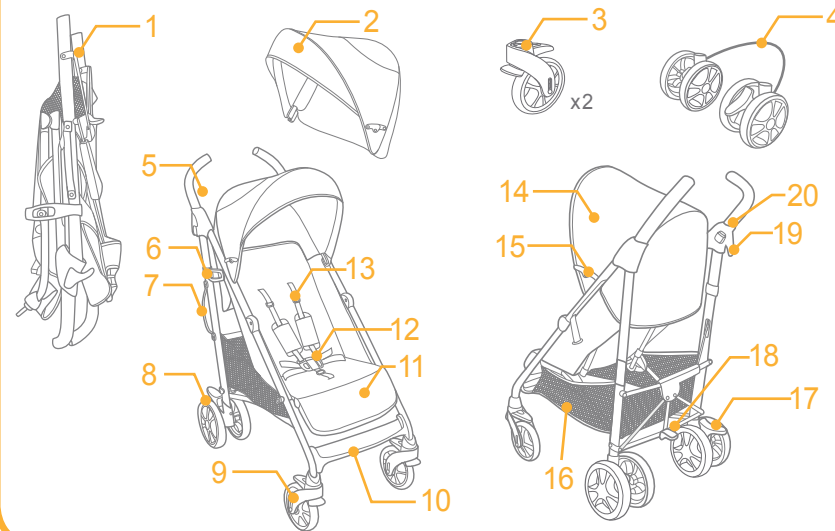

Дополнительные аксессуары (не включены в основную комплектацию)

- | | |
|------------------------------|----|
| 1 Дождевик | 1A |
| 2 Чехол на ноги | 1B |
| 3 Чехол для бампера | 2 |
| 4 Подкладка поддержки головы | 3 |

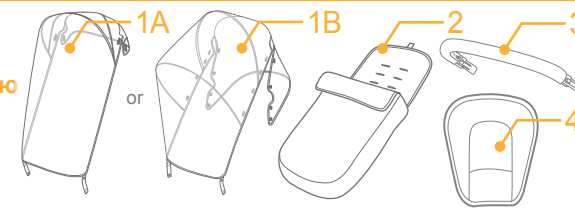

Предостережения

- ! ВНИМАНИЕ Всегда используйте ремни безопасности.
- ! ВНИМАНИЕ Перед использованием убедитесь, что все механизмы защёлкнуты.
- ! ВНИМАНИЕ Не позволяйте ребенку играть с коляской.
- ! ВНИМАНИЕ Убедитесь, что устройства крепления автокресла правильно закреплены перед использованием
- ! Сборкой коляски должен заниматься взрослый.
- ! Использование коляски ребенком весом более 22кг может привести к повреждению коляски.
- ! Не кладите более 4,5кг в корзину, это может привести к нестабильности коляски и опасности.
- ! ВНИМАНИЕ! Никогда не оставляйте Вашего ребенка без присмотра. Всегда держите ребенка в поле зрения, пока он в коляске.
- ! Никогда не сажайте нескольких детей в коляску. Никогда не вешаете сумки, пакеты на ручку коляски или капюшон.
- ! Следует использовать только запасные части, рекомендованные или предоставленные производителем/дистрибьютором.
- ! Пожалуйста, прочтите все инструкции в данном руководстве перед использованием коляски.
Пожалуйста, храните руководство по эксплуатации для дальнейшего использования.
- ! Чтобы избежать серьезной травмы от падения или выскальзывания, всегда используйте ремень безопасности.
- ! Ребёнок может сползти из коляски, если не использовать ремни безопасности.
- ! Никогда не используйте коляску на лестницах и эскалаторах. Беречь от объектов высокой температуры, жидкостей и электроники.
- ! Никогда не позволяйте вашему ребенку стоять или сидеть в коляске против хода движения.
- ! Никогда не оставляйте коляску на дорогах, склонах или опасных местах.
- ! Удостоверьтесь, что все части коляски собраны правильно.
- ! Во избежание удушья, не вешайте предметы на шею вашего ребенка.
- ! Не поднимайте коляску вместе с ребёнком.
- ! Не используйте корзину как переноску для ребёнка.
- ! Во избежание опрокидывания, никогда не позволяйте ребенку залезать в коляску самому. Всегда поднимайте и сажайте вашего ребёнка.
- ! Во избежание защемления пальцев, будьте внимательно во время складывания коляски.
- ! Удостоверьтесь, что коляска полностью сложена или разложена, прежде чем подпускать ребёнка.
- ! Для безопасности вашего ребенка, пожалуйста, убедитесь, что все механизмы закреплены, прежде чем использовать коляску.
- ! Удостоверьтесь, что коляска полностью сложена или разложена, прежде чем подпускать ребёнка.

- ! Для безопасности вашего ребенка, пожалуйста, убедитесь, что все механизмы закреплены, прежде чем использовать коляску.
- ! Всегда зажимайте тормоза при парковке коляски.
- ! Коляска предназначена для ходьбы с ней. Она не рассчитана на бег.
- ! Во избежание удушья, снимите всю упаковку перед использованием коляски. Пластиковые пакеты и другие упаковочные материалы нужно держать вдали от детей.
- ! Коляска не предназначена для бега или катания на ней. Коляска в сочетании с переноской не заменяет кровать. Если ваш ребёнок хочет спать, то он должен спать в кровати.
- ! ВАЖНО Когда вы складываете или раскладываете коляску, во избежание травм, убедитесь, что ваш ребёнок находится на безопасном расстоянии.
- ! Перед складыванием коляски, во избежание защемления, убедитесь, что ваш ребёнок в безопасности.
- ! Удостоверьтесь, что коляска полностью сложена или разложена, прежде чем подпускать ребёнка.
- ! Всегда зажимайте тормоза когда усаживаете или вытаскиваете ребёнка из коляски.
- ! На устойчивость изделия влияет любой груз, прикрепленный к ручке и/или на спинку и/или по бокам.
- ! Никогда не используйте аксессуары, запасные части или детали, если они не были произведены или рекомендованы производителем.
- ! Никогда не вешайте сумки на ручку коляски, на ее спинку или по бокам изделия. Любой дополнительный груз может привести к опрокидыванию коляски из-за ее нестабильности.
- ! При использовании в движущихся транспортных средствах следует проявлять особую осторожность и ни в коем случае не оставлять ребенка без присмотра даже при наличии тормозов.

Сборка коляски

Перед сборкой и использованием коляски, пожалуйста, прочтите руководство по эксплуатации полностью
Открытие коляски.

Открытие коляски

Отсоедините фиксатор ② - 1, а затем поднимите ручку вверх ② - 2, Звук щелчка будет означать, что коляска полностью открыта. ② - 3

- ! Перед продолжением, удостоверьтесь, что коляска полностью открыта.

Сборка передних колес

Вставьте передние колеса в отверстия. Убедитесь, что колеса надежно закреплены, потянув их обратно. ③
Чтобы снять передние колеса, просто нажмите кнопку. ④

Сборка задних колес

Вставьте задние колеса в отверстия ⑤. Убедитесь, что колеса надежно закреплены, потянув их обратно. ⑥

Сборка бампера

Соедините край бампера с отверстием в подлокотнике **7**, и вставьте до щелчка. **8**

Полностью собранная коляска показана как на рис. **9**.

Использование коляски

Отрегулируйте угол спинки

У спинки есть 5 уровней наклона.

! Убедитесь, что наклон спинки устанавливается должным образом для использования.

Опустить спинку

Сожмите кнопку регулировки **10 - 1**, а затем настроить спинку до нужного угла. **10 - 2**

Поднять спинку

Просто нажмите, чтобы поднять спинку.

Использование пряжки

Расстегнуть пряжку

Нажмите центральную кнопку, чтобы расстегнуть пряжку. **11**

Застегнуть пряжку

Соедините поясную и плечевую пряжки **12 - 1**, и защелкните их с центральной пряжкой. **12 - 2**

Щелчок означает, что пряжка полностью собрана. **12 - 3**

! Чтобы избежать серьезных травм при падении, обязательно закрепляйте вашего ребенка ремнями безопасности.

! Убедитесь, что ваш ребенок хорошо закреплен. Пространство между ребенком и ремнем безопасности должно соответствовать толщине одной руки взрослого человека.

! Не перекрещивайте ремни безопасности, они могут давить на шею ребенка.

Использование плечевого и поясного ремней

! После того как вы пристегнули ребёнка, проверьте высоту и длину ремней безопасности.

13 - 1 Якорь плечевого ремня безопасности А

13 - 2 Якорь плечевого ремня безопасности В

13 - 3 Регулятор

Для крупного ребенка, используйте якорь А и самый высокий слот. Для маленького ребенка, используйте якорь В и самый низкий слот.

Используйте якорь и слот, которые ближе всего к высоте плеча ребенка. **14**

Используйте регулятор для изменения длины ремней. **15 - 1**

Зажмите кнопку **15 - 2**, и настройте нужную длину поясного ремня безопасности. **15 - 3**.

Регулировка подножки

Чтобы поднять подножку

просто толкайте её.

Чтобы опустить подножку

нажмите на кнопки по обе стороны подножки **16 - 1**, и опустите её вниз. **16 - 2**

Использование фиксатора передних колес

Чтобы зафиксировать колеса, поднимите фиксатор вверх. **17**

Подсказка Рекомендуется фиксировать колеса на неровной поверхности.

Использование тормоза

Чтобы зафиксировать передние тормоза, нажмите на педаль тормоза. **18**

Поднимите педаль, чтобы освободить их. Тормоз должен быть зажат при размещении ребёнка в кресле.

Подсказка Всегда используйте тормоз, когда коляска стоит.

Подсказка Чтобы проверить что тормоза полностью зажат, мягко толкните коляску вперёд и назад.

Подсказка Для поддержания исправного состояния регулярно выполняйте очистку тормозной системы. См. раздел "Уход за изделием".

Во избежание опасности, убедитесь, что тормоз активирован и колёса зафиксированы, когда перекидываете ручку

Использование капюшона

Чтобы открыть капюшон, вытяните его. **19**

Чтобы закрыть капюшон, сложите его. **19 - 1**

Складывание коляски

Зажмите второстепенный замок **20 - 1** и поверните рукоятку вверх **20 - 2**. Толкайте коляску вперёд, чтобы сложить её **20 - 3**. Закройте фиксатор **21 - 1**, Коляска сложена и зафиксирована. **21**

Использование ремня для транспортировки

Для более удобной транспортировки коляски в сложенном виде, используйте специальный ремень. **22**

Аксессуары

Аксессуары могут быть проданы отдельно или могут быть недоступны в зависимости от региона.

Использование с авто-люлькой Joie

В комплект поставки некоторых моделей входят не все принадлежности. При использовании с системой безопасности для младенцев Joie Gemm, i-Snug соблюдайте следующие инструкции.

- ! Установите спинку в самое нижнее положение.
- ! В случае трудностей с использованием системы безопасности для младенцев см. соответствующие руководства для системы.
- ! Не складывайте коляску с установленной системой безопасности для младенцев.

Модели которые можно использовать с Gemm, i-Snug

S1102Axxxx000	V
S1102Dxxxx000	V
S1102Gxxxx000	V
S1102Cxxxx000	X
S1102Exxxx000	X
S1102Fxxxx000	X
S1102Hxxxx000	X

Использование дождевика

Чтобы закрепить дождевик А **23**, натяните его на коляску и закрепите 4 пары липучек на коляске. **24**

Чтобы закрепить дождевик В **25**, натяните его на коляску и закрепите 10 пар липучек на коляске. **26**

- ! После того, как вы прикрепили дождевик, можно поставить родительский поднос. **26**
- ! Пожалуйста, проверяйте вентиляцию при использовании дождевика.
- ! Перед тем как сложить дождевик, убедитесь что он чистый и сухой.
- ! Не складывайте коляску с дождевиком на ней.
- ! Не помещайте ребенка в коляску с установленным дождевиком в жаркую погоду.

Использование Footmuff

Мягкий footmuff может обеспечить вашему ребенку тепло и уют. **27**

Соберите footmuff, выполните следующие действия.

1. Положите чехол на ноги на коляску, предварительно расстегнув его. Проденьте ремни безопасности через отверстия в чехле. **28**
 2. Прикрепите застёжки крюка и петли. **29**
 3. Разместите ребенка в footmuff, захватите застёжку безопасности, и затем повторно застегните footmuff **30**
- ! Для метода использования устройства, пожалуйста, обратитесь к соответствующей инструкции.

Используйте подрыв

посмотрите изображения **31 - 34**

Используйте подголовник

посмотрите изображения **35 - 36**

Снятие тканевых деталей

посмотрите изображения **37 - 45**

1. Выполните шаги **37 - 45**, чтобы снять тканевые детали.
 2. Чтобы снова надеть тканевые детали, выполните приведенные выше шаги в обратном порядке.
- ! Снятые детали следует аккуратно хранить для удобства последующей установки и использования.

Обслуживание и уход

- ! Подушку сиденья можно стирать в холодной воде и сушить, не выжимая её. Не используйте отбеливатель.
- ! Чтобы очистить раму коляски, используйте мыло и тёплую воду. Не используйте отбеливатель или моющее средство.
- ! Время от времени, проверяйте коляску на предмет раскрутившихся болтов, изношенных деталей, порванного текстиля или разошедшихся швов. Поменяйте или отремонтируйте непригодные части.
- ! Воздействие солнечных лучей или жара может привести к выцветанию или деформации деталей.
- ! Если коляска намочена, то откройте капюшон и дайте ей высохнуть, перед тем как её убрать.
- ! Если колёса скрипят, используйте жидкое масло (например: силиконовый спрей, антикоррозийное масло или масло для швейных машин). Важно, чтобы масло попало на ось колеса. **1**
- ! Если педаль тормоза жестко/ трудно присоединяется, промойте тормозную систему от мусора чистой водой, а затем смажьте.
- ! При использовании коляски на пляже или в местах с высоким содержанием пыли/ песка полностью очищайте ее тормозные механизмы и колеса от песка и соли.

Gratulujeme, právě jste se stali součástí rodiny Joie! Jsme nadšeni, že jsme se stali částí vašeho života. Při cestování s kočárkem Joie Brisk, budete využívat vysoce kvalitního, plně certifikovaného kočárku, schváleného dle ČSN EN 1888-2:2018. Tento produkt je vhodný pro dítě vážící méně než 22kg. Prosim přečtěte si pečlivě tento manuál a postupujte přesně dle zde uvedených kroků, pro zajištění komfortního cestování a maximálního bezpečí pro vaše dítě.

Důležité - Uchovejte tento návod pro pozdější nahlédnutí. Čtěte pozorně!

Pro informace o záruce navštivte naše internetové stránky na www.joiebaby.com

Obsah

Obrázky	1-9
VAROVÁNÍ	85
Sestavení kočárku	86
Rozložení kočárku	86
Montáž předních koleček	86
Montáž zadních koleček	86
Montáž boudy	87
Obsluha kočárku	87
Nastavení sklonu zádové opěrky	87
Použití spony	87
Použití ramenních a bočních pásů	87
Nastavení opěrky nohou	88
Použití aretace předních kol	88
Použití brzdy	88
Použití boudy	88
Skládání kočárku	88
Použití přepravního popruhu	88
Doplňky	88
Sejmutí látkových částí	90
Péče a údržba	90

Stav nouze

V případě ohrožení, nebo úrazu, je nejdůležitější poskytnout vašemu dítěti okamžité ošetření a následnou lékařskou pomoc.

Informace o produktu

Před zahájením používání tohoto produktu si prosím nejprve pečlivě prostudujte tento manuál. Máte-li nějaké doplňující dotazy, konzultujte je s prodejcem. Některé funkce mohou nebo nemusí být dostupné, v závislosti na modelu.

Výrobek:	Kočárek Brisk
Vhodná pro:	Výrobek používejte pouze pro děti do váhy 22 kg (od narození - 48 měsíců)
Materiály:	kov, plasty, látky
Patent number:	Patentováno
Vyrobeno:	v Číně
Značka:	Joie
Stránky:	www.joiebaby.com
Výrobce:	Allison Baby UK Ltd.

Seznam dílů

Před zahájením používání tohoto produktu si prosím nejprve pečlivě prostudujte tento manuál. Máte-li nějaké doplňující dotazy, konzultujte je s prodejcem. Pro montáž není požadované žádné nářadí.

1 Konstrukce kočárku	6 Pojistka proti rozložení	11 Opěrka nohou	17 Pedál brzdy
2 Bouda	7 Přepravní popruh	12 Spona	18 Pedál pro rozkládání
3 Přední kolo (x2)	8 Zadní kolo	13 Bezpečnostní postroj	19 Páčka skládání
4 Soustava zadních koleček	9 Přední kolo	14 Bouda	20 Tlačítko skládání
5 Rukojeť	10 Opěrka chodidel	15 Uchycení boudy	
		16 Košík	

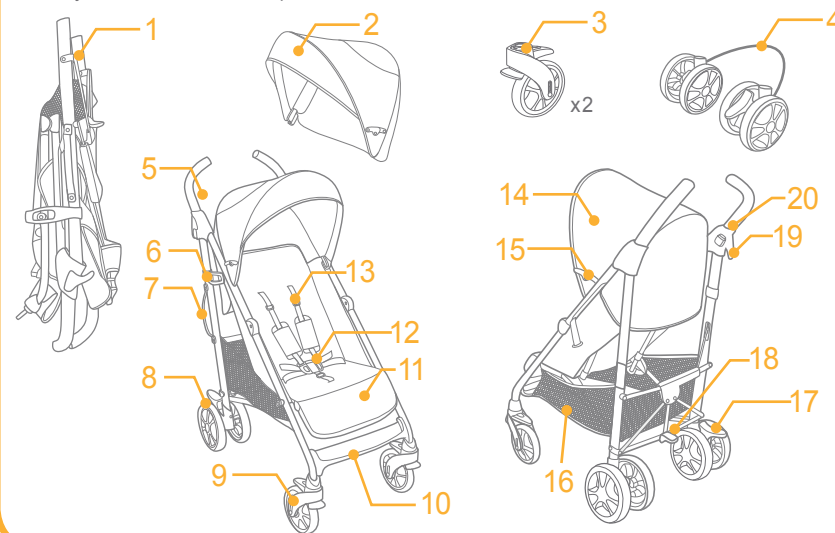

Doplňky (nejsou součástí)

- 1 Pláštěnka
- 2 Nánožník
- 3 Potah madla
- 4 Opěrka hlavy

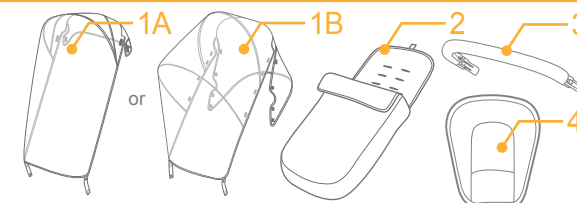

VAROVÁNÍ

- ! Před použitím si ověřte, zda jsou všechny zajišťovací prvky zaklesnuty.
- ! Při skládání a rozkládání tohoto výrobku zajistěte, aby vaše dítě nebylo poblíž a nemohlo dojít k jeho poranění.
- ! Tento výrobek není hračka. Nedovolte vašemu dítěti, aby si s tímto výrobkem hrálo.
- ! Vždy používejte zádržný systém.
- ! Před použitím zkontrolujte, zda jsou připevňovací zařízení lůžka nebo sedačky nebo autosedačky správně zaklesnuta.
- ! Kočárek je určen pro převoz jednoho dítěte od narození do hmotnosti 22 kg.
- ! Na rukojeť kočárku zavěšujte pouze tašky k tomu určené do maximální hmotnosti 1 kg.
- ! Pamatujte, že jakékoliv břemeno zavěšené na rukojeti ovlivňuje stabilitu kočárku.
- ! Do košíku vkládejte pouze drobné, lehké předměty s maximální hmotností 4,5 kg.
- ! Nikdy nenechávejte dítě bez dozoru, a proto by veškerou manipulaci s ním měla provádět pouze dospělá osoba.
- ! Nejezděte s kočárkem po schodech, eskalátorech a zvláštní pozornost dávejte ve výtahu.
- ! Kočárek není vhodný pro jízdu na nezpevněných komunikacích, v terénu či kamenné dlažbě.
- ! Při jízdě s kočárkem neběhejte ani nejezděte na kolečkových bruslích.
- ! Při opravách užívejte pouze originální výměnné části.
- ! Nikdy kočárek nenechávejte v blízkosti tepelných zdrojů, tekutin a elektroniky.
- ! Před použitím kočárku se vždy ujistěte, že je kočárek správně rozložen a všechna zajišťovací a připevňovací zařízení jsou správně zapojená a funkční.
- ! Kočárek nevystavujte nadměrně slunečnímu záření a nesušte jej na přímém slunci. Může dojít ke změně barvy potahové látky.
- ! Při skládání a rozkládání kočárku zajistěte, aby vaše dítě nebylo poblíž a nemohlo dojít k poranění.
- ! Kočárek vždy používejte pouze shodně s jeho určením.
- ! Vyhýbejte se jízdě v písku. Písek působí jako brusivo a poškodí středy kol.
- ! Kočárek splňuje normu ČSN EN 1888-2:2018.
- ! Kočárek přenášejte pouze v nutných případech uchopením za postranní trubky konstrukce kočárku.
- ! Kočárek nikdy nepřenášejte za madlo nebo rukojeť.
- ! Nedovolte vašemu dítěti, aby si s kočárkem hrálo / lezlo na něj. Převrácení kočárku na dítě může způsobit vážnou újmu na zdraví.
- ! Předejděte úrazu dítěte tím, že jej při skládání a rozkládání kočárku ponecháte v bezpečné vzdálenosti.
- ! Ujistěte se, že Vaše dítě nemá ruce tam, kde by se mohly zaklesnout nebo být přiskřípnuty, např. když se montují / demontují takové díly jako bouda, madélko nebo se provádí jiná manipulace.
- ! Nenechávejte dítě stát na kočárku.

- ! Neumísťujte kolem krku dítěte žádné provázky k uchycení například hraček, může dojít k uškrcení dítěte.
- ! Nikdy nezvedejte kočárek s dítětem.
- ! Nepoužívejte košík k přepravě dítěte.
- ! Při ukládání / zvedání dítěte (dětí) do / z kočárku by tento kočárek měl být zabrzděný parkovací brzdou.
- ! Kočárek může být používán pouze při rychlosti chůze, není vhodný pro Joging.
- ! Nikdy nepoužívejte výrobek, je-li jeho část opotřebená nebo poškozená.
- ! Kočárek nenahrazuje korbu ani postýlku. V případě potřeby delšího spánku by mělo být dítě umístěno do korby, nebo postýlky.
- ! Tento výrobek není vhodný pro běhání, nebo jízdu na bruslích.
- ! Při použití kočárku od narození dítěte napoložte zádivou opěrku co nejvíce do lehu.
- ! Jakékoliv zatížení rukojeti, zádivé opěrky nebo boků kočárku ovlivní jeho stabilitu.
- ! Nikdy nepoužívejte doplňky a součástky, které nejsou vyrobené, nebo schválené výrobcem.
- ! Nikdy neuchycujte žádné předměty na rukojeť, zádivou opěrku, ani boky kočárku. Jakákoliv dodatečná zátěž ovlivní stabilitu kočárku a může způsobit překlopení.
- ! Při používání v pohybujiících se dopravních prostředcích věnujte zvýšenou pozornost. Nenechávejte dítě bez dozoru, i když je kočárek zabrzděný.

Sestavení kočárku

Před sestavením a zahájením používání tohoto produktu si prosím nejprve pečlivě prostudujte tento manuál.

Rozložení kočárku

Odjistěte pojistku proti rozložení ❷ - 1, a poté zvedněte rukojeť směrem vzhůru ❷ - 2, sešlápněte pedál pro rozkládání ❷ - 3 dokud neuslyšíte charakteristické kliknutí, které označuje úplné rozložení kočárku.

- ! Než budete pokračovat, ujistěte se, že je kočárek správně rozložen a zajištěn.

Montáž předních kol

Namontujte přední kola do uchycení. Zkontrolujte, že jsou kola pevně uchycena tím, že za ně zatáhnete. ❸

Přední kola odejmete tak, že zatáhnete za pojistku ve směru šipky a kola vysunete. ❹

Montáž zadních kol

Namontujte zadní kola do uchycení. ❺ Zkontrolujte, že jsou kola pevně uchycena tím, že za ně zatáhnete.

Přichyťte brzdová lanka do úchytek na spodní straně rámu kočárku, abyste je zafixovali. ❻

Montáž boudy

Nasadte upínání boudy do příslušných uchycení na konstrukci **7**, a připněte suché zipy pro upevnění boudy k zadní straně kočárku. **8**

Kompletně smontovaný kočárek je vyobrazen na straně **9**.

Ovládání Kočárku

Nastavení sklonu zádové opěrky

Zádová opěrka má 5 pozic.

! Ujistěte se, že je poloha zádové opěrky správně nastavena pro používání.

Sklopení zádové opěrky

Stlaďte tlačítko nastavení sklonu **10 - 1**, a nastavte zádovou opěrku do požadovaného úhlu. **10 - 2**

Zvednutí zádové opěrky

Pouze vytlačte zádovou opěrku směrem vzhůru.

Použití spony

Odepnutí spony

Stlaďte centrální tlačítko pro rozepnutí spony. **11**

Zapnutí spony

Spojte sponu ramenního pásu se sponou bočního pásu **12 - 1**, a zacvakněte je do centrální spony. **12 - 2**

Pokud je spona správně zapnuta, uslyšíte charakteristické kliknutí. **12 - 3**

! Abyste zabránili vážnému zranění nebo vypadnutí dítěte z kočárku, vždy jej zajistěte pomocí postroje.

! Ujistěte se, že je vaše dítě bezpečně a pohodlně zajištěno. Prostor mezi dítětem a pásy by měl být co nejmenší, maximálně pro prostrčení jedné ruky.

! Nepřekřížujte pásy. To může způsobit tlak na krk dítěte.

Použití ramenních a bočních pásů

! Abyste ochránili své dítě před vypadnutím z kočárku, ujistěte se, že jsou ramenní i boční pásy správně nastaveny, hned po usazení dítěte do kočárku.

13 - 1 Kotva ramenního pásu A

13 - 2 Kotva ramenního pásu B

13 - 3 Posuvné nastavení

Pro větší dítě použijte kotvy ramenních pásů A v nejvyšších slotech. Pro menší dítě použijte kotvy ramenních pásů B do dolních slotů.

Vždy používejte slot nejbližší výšce ramen dítěte. **14**

Použijte posuvné nastavení pro zajištění správné délky pásů. **15 - 1**

Stiskněte tlačítko **15 - 2**, a zároveň tahejte za boční pás pro nastavení jeho správné délky. **15 - 3**.

Nastavení opěrky Nohou

Zvednutí opěrky nohou

Pro zvednutí opěrky nohou, ji prostě jen vytáhněte směrem vzhůru.

Položení opěrky nohou

Stiskněte zároveň obě tlačítka nastavení výšky nožní opěrky **16 - 1**, a otočte opěrku nohou směrem dolů. **16 - 2**

Použití aretace předních kol

Zdvihněte tlačítka aretace pro zajištění směru pohybu. **17**

Tip Doporučujeme používat zaaretovaná kolečka při přejezdu nerovného terénu.

Použití brzdy

Pro zabrzdění sešlápněte brzdový pedál směrem dolů. **18**

Pro odbrzdění kočárku zdvihněte brzdový pedál směrem vzhůru.

Tip Kočárek musí být zabrzděn při usazování, nebo vyjímání dítěte.

Tip Vždy používejte brzdu, pokud necháváte kočárek zastavený. Pro ujištění, že je brzda správně zajištěna, zkuste posunout kočárek směrem dozadu a dopředu.

Tip Brzdový systém pravidelně čistěte, aby byla zachována jeho plná funkčnost. Přečtěte si část věnovanou péči a údržbě.

Použití boudy

Pro sklopení boudy posuňte boudu směrem dolů a napněte boční plasty na obou stranách. **19**

Pro složení boudy povolte boční plasty na obou stranách **19 - 1** a posuňte boudu směrem dozadu.

Složení kočárku

Stiskněte skládací tlačítko **20 - 1** a otočte páčkou skládání směrem vzhůru **20 - 2**, stlaďte kočárek směrem dopředu pro jeho složení **20 - 3**. Zajistěte kočárek nasazením pojistky proti rozložení na příslušný díl **21 - 1**, poté je kočárek zcela složen a zajištěn **21**

Použití přepravního popruhu

Kočárek můžete snadno přenášet po zvednutí za přepravní popruh. **22**

Doplňky

Doplňky mohou být prodávány zvlášť, případně nemusí být dostupné v závislosti na regionu.

Použití s Joie autosedačkou

U některých modelů nemusí být součástí všechny doplňky. Při používání dětské autosedačky Gemm, i-Snug se řiďte následujícími instrukcemi.

! Nastavte zádovou opěrku do nejnižší polohy.

! Máte-li jakékoliv potíže s používáním autosedačky, přečtěte pozorně její návod k použití.

! Neskládejte kočárek je li na něm upevněna autosedačka.

Modely kompatibilní s autosedačkou Gemm, i-Snug

S1102Axxx000	V
S1102Dxxx000	V
S1102Gxxx000	V
S1102Cxxx000	X
S1102Exxx000	X
S1102Fxxx000	X
S1102Hxxx000	X

Použití pláštěnky

Pro nasazení pláštěnky A **23**, ji položte přes kočárek a poté zapněte 4 háčky a smyčky na pláštěnce. **24**

Pro nasazení pláštěnky B **25**, ji položte přes kočárek a poté zapněte 10 háčků a smyček na pláštěnce. **26**

! Před používáním pláštěnky se ujistěte, že je zádová opěrka nastavena do nejnižší polohy a postroj dítěte je zapnut. **26**

! Při používání pláštěnky vždy nejprve zkontrolujte ventilaci.

! Pokud pláštěnku nepoužíváte, zkontrolujte, že byla očištěna a vysušena před složením.

! Neskládejte kočárek s nasazenou pláštěnkou.

! Nepoužívejte kočárek s dítětem a nasazenou pláštěnkou v horkém počasí.

Použití fusaku

Příjemný fusak zajistí vašemu dítěti teplé a komfortní prostředí. **27**

Nasadte fusak dle následujících instrukcí.

1. Po rozepnutí fusaku jej nasadte na kočárek, provlékněte ramenní popruhy, boční popruhy a rozkrokový popruh skrz příslušné otvory. **28**

2. Stick the hook and loop fasteners. **29**

3. Usadte dítě do fusaku, zapněte bezpečnostní přezku a poté zapněte fusak. Nasazený fusak je vyobrazen na obrázku **30**

! Pro správné používání postroje si přečtěte příslušnou sekci v tomto manuálu.

Použití madla

Viz obrázky **31** - **34**

Použití hlavové opěrky

Viz obrázky **35** - **36**

Sejmutí látkových částí

Viz obrázky **37** - **45**

1. Postupujte dle obrázků **37** - **45** pro sejmutí látkových částí.

2. Pro znovu nasazení látkových částí opakujte předchozí postup v obráceném pořadí

! Sundané části uchovávejte tak aby nedošlo k jejich poškození pro správné pozdější použití.

Péče a údržba

! Odnímatelná část potahu může být umyta ve studené vodě a usušena, nelze ji žehlit. Nepoužívejte bělidlo.

! K čištění konstrukce kočárku používejte pouze domácí mýdlo a teplou vodu. Nepoužívejte bělidlo ani saponáty.

! Pravidelně kontrolujte, zda některé šrouby nejsou povoleny, některé díly opotřebený, nebo zda materiál nebo šití není roztrženo. Vyměňte nebo opravte poškozené díly dle potřeby.

! Nadměrné vystavování slunečnímu záření, nebo teple může způsobit blednutí, nebo deformaci některých dílů.

! Pokud je kočárek mokrá, otevřete boudu a nechte jej zcela vyschnout před uskladněním.

! Pokud kolečka začnou vrzat, použijte olej (např. silikonový olej, olej proti korozi, olej na šicí stroje). Je důležité dostat olej na nápravu a do uchycení kol **1**

! Pokud se brzdový pedál zasekává nebo jej nelze zcela sešlápnout, před promazáním vypláchněte nečistoty z brzdového systému čistou vodou.

! Používáte-li kočárek na pláži nebo v prostředí s vysokou koncentrací prachu/písku, po použití jej důkladně očištěte a odstraňte písek a sůl z brzdového mechanismu a ze sestav kol.

Gratulujeme vám, práve ste sa stali súčasťou rodiny JOIE! Sme nadšení z toho, že sa stávame súčasťou vášho života. Pri cestovaní s kočíkom Brisk si budete užívať vysoko kvalitného, plno certifikovaného kočíku, schváleného podľa CSN EN 1888-2:2018. Tento produkt je vhodný pre dieťa vážiaci menej ako je 22 kg. Prečítajte si starostlivo manuál na použitie a postupujte presne podľa uvedených krokov, pre zaistenie komfortného cestovania a maximálneho bezpečia pre vaše dieťa.

Dôležité - Uchovajte tieto pokyny na neskoršie použitie. Čítajte pozorne.

Pre informácie o záruke navštívte naše internetové stránky na www.joiebaby.com

Obsah

Obrázky	1-9
Varovanie	93
Zostavenie kočíka	94
Rozloženie kočíka	94
Montáž predných kolies	94
Montáž zadných kolies	94
Montáž striešky	95
Obsluha kočíka	95
Nastavenie sklonu opierky chrbta	95
Použitie spony	95
Použitie ramenných pásov a bočných pásov	95
Nastavenie opierky pre nohy	96
Použitie aretácie predných kolies	96
Použitie brzdy	96
Použitie striešky	96
Skladanie kočíka	96
Použitie transportného popruhu	96
Doplňky	96
Sňatie látkových častí	98
Starostlivosť a údržba	98

Stav núdze

V prípade ohrozenia alebo úrazu je najdôležitejšie poskytnúť vášmu dieťaťu okamžité ošetrenie a následnú lekársku pomoc.

Informácie o produkte

Pred zahájením používania tohto produktu si prosím najprv starostlivo prečítajte návod na použitie. Ak máte nejaké doplňujúce dotazy, konzultujte je s predajcom. Niektoré funkcie môžu alebo nemusí byť dostupné v závislosti na modeli.

Výrobok:	Kočik Brisk
Vhodné pre:	výrobok používajte iba pre deti do hmotnosti 22 kg (od narodenia do 48 mesiacov)
Materiály:	Plast, hliník, látky
Vyrobené:	v Číne
Značka:	Joie
Stránky:	www.joiebaby.com
Výrobca:	Allison Baby UK Ltd.

Zoznam dielov

Pred zahájením používania tohto produktu si prosím najprv starostlivo prečítajte návod na použitie. Ak máte nejaké doplňujúce dotazy, konzultujte je s predajcom. Pre montáž nie je potrebné náradie.

1 Konštrukcia kočíka	rozloženie	12 Pracka pásu	rozkladanie
2 Strieška	7 Prepravný popruh	13 Bezpečnostný pás	19 Páčka na skladanie
3 Predné koleso (2x)	8 Zadné koleso	14 Strieška	20 Tlačidlo skladania
4 Zostava zadných kolies	9 Predné koleso	15 Uchytenie striešky	
5 Rukoväť	10 Opierka pre chodidlá	16 Košík	
6 Poistka proti	11 Opierka nôh	17 Brzdový pedál	
		18 Pedáľpre	

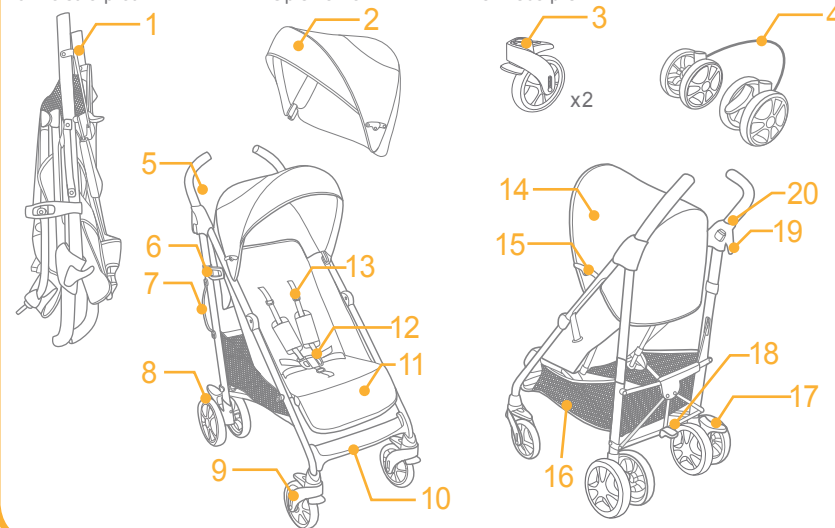

Doplňky (nesú súčasťou)

1. Pláštenka
2. Nánožník
3. Poťah madla
4. Opierka hlavy

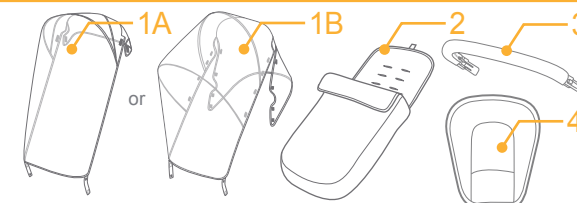

VAROVANIE

- ! Pred používaním sa presvedčte, či sú všetky blokovacie zariadenia zapnuté.
- ! Aby sa zabránilo zraneniu, zabezpečte, aby sa dieťa zdržovalo mimo, keď sa tento výrobok skládá a rozkládá.
- ! Tento výrobok nie je hračka. Nenechajte dieťa hrať sa s týmto výrobkom.
- ! Vždy používajte zádržný systém.
- ! Pred používaním skontrolujte, či sú pripevňovacie zariadenia lôžka, sedačky alebo autosedačky správne zapnuté.
- ! Nenechajte kočík stať vo svahu, na ceste alebo na nebezpečnom mieste.
- ! Kočík je určený pre jedno dieťa od narodenia do hmotnosti 22kg.
- ! Na rukoväť kočíka vešajte iba tašku určenú na kočík, do maximálnej hmotnosti 1 kg.
- ! Pamätajte, že akékoľvek bremeno povešané na rukoväti ovplyvňuje stabilitu kočíka.
- ! Do košíku vkladajte iba drobné a ľahké predmety s maximálnou hmotnosťou 4,5 kg.
- ! Nikdy nenechávajte dieťa bez dozoru. preto by všetku manipuláciu s ním mala robiť iba dospelá osoba.
- ! Nejazdite s kočíkom po schodoch, eskalátoroch a zvláštnu pozornosť venujte vo výťahu.
- ! Kočík nie je vhodný pre jazdu na nespevnených cestách, v terénu, a lebo na kamenných dlažbách.
- ! Pri jazde s kočíkom nebehajte, ani nepoužívajte korčule.
- ! Pri opravách používate iba originálne výmenné diely.
- ! Nikdy nenechávajte kočík v blízkosti tepelných zdrojov, tekutín, elektroniky.
- ! Pred použitím kočíka sa uistite, že či je kočík správne rozložený a že sú všetky zaistovacia zariadenia správne pripevnená a funkčná.
- ! Kočík nevystavujte nadmernému slnečnému žiaru a nesuňte ho na priamom slnku. Môže dojsť k zmene poťahové látky.
- ! Pri skladaní a rozkladaní kočíka zaistite, aby dieťa nebolo blízko a nemohlo dojsť k jeho poraneniu.
- ! Kočík používajte iba v zhode s návodom na použitie.
- ! Vyhýbajte sa jazde v piesku. Piesok pôsobí ako brusivo a môže poškodiť stredy kolies.
- ! Kočík spĺňa normu ČSN EN 1888-2:2018.
- ! Kočík prenášajte iba v nutných prípadoch uchopením za postrannú konštrukciu kočíka.
- ! Kočík nikdy neprenášajte za madlo a lebo za rukoväť.
- ! Nenechajte dieťa sa hrať s kočíkom, liezť na nej, Preklopenie kočíka môže spôsobiť vážnu ujmu na zdraví.
- ! Predídte úrazu dieťaťa tým, že pri skladaní a rozkladaní kočíka ho ponecháte v bezpečnej vzdialenosti.
- ! Uistite sa, že ruky dieťaťa nesú tak, kde sa môžu zaseknúť, priškripnúť,

- ! napríklad keď sa montujú /demontujú také diely ako je strieška, madlo alebo sa robí iná manipulácia.
- ! Nenechajte dieťa stať v kočíku.
- ! Neumiestňujte kolem krku dieťaťa nijaké povrázky k uchyteniu hračiek, môže dôjsť k uškrtenu dieťaťa.
- ! Nikdy nedvíhajte kočík i s dieťaťom.
- ! Nikdy neprepravujte dieťa v košíku.
- ! Pri ukladaní a dvíhaní dieťaťa do a z kočíka by tento kočík mal byť za brzdený parkovacou brzdou.
- ! Kočík môže byť používaný iba pri rýchlosti chôdze, nie je vhodný pre jogging.
- ! Nepoužívajte kočík, ak je niektorá časť poškodená alebo chýba. Kočík nenahradzuje hlbokú vaňu ani postieľku. V prípade potreby dlhšieho spánku by dieťa malo byť umiestnené do hlbokej korby alebo postieľky.
- ! Tento výrobok nie je vhodný pri behaní, alebo korčuľovaní.
- ! Pri použití kočíka od narodenia dieťaťa napolohujte chrbtovú opierku čo najviac do ľahu.
- ! Akékoľvek zaťaženie rukoväte, chrbtovej opierky alebo bokov kočíka ovplyvní jeho stabilitu.
- ! Nikdy nepoužívajte doplnky a súčiastky, ktoré nie sú schválené výrobcom.
- ! Nikdy neuchycujte žiadne predmety na rukoväť, chrbtovú opierku ani boky kočíka. Akékoľvek dodatočná záťaž ovplyvňuje stabilitu kočíka a môže spôsobiť preklopenie.
- ! V prípade používania v pohybujúcich sa vozidlách je potrebná osobitná opatrnosť a dieťa sa nesmie ponechávať bez dozoru, ani keď je zatiahnutá brzda.

Zostavenie kočíka

Pred zostavovaním a zahájením používania tohto produktu si najprv preštudujte tento návod.

Rozloženie kočíka

Odstiňte poistku proti rozloženiu kočíka ② - 1, a potom nadvihnite rukoväť smerom hore ② - 2, Zošliapnite pedál pre rozkladanie ② - 3 kým neuslyšíte charakteristické kliknutie, ktoré označuje úplné rozloženie kočíka.

! Než budete pokračovať, uistite sa, že je kočík správne rozložený a zaistený.

Montáž predných kolies

Namontujte predné kolesa do uchytenia. Skontrolujte, že sú kolesa pevne uchytená tým, že za ne zatiahnite. ③

Predné kolesá vyberte tak, že zatiahnite za poistku vo smere šípky a kolesá vyberte. ④

Montáž zadných kolies

Namontujte zadná kolesa do uchytenia. ⑤ Skontrolujte, že sú kolesa pevne uchytená tým, že za ne zatiahnite. Prichyťte brzdová lanka do úchyto, na spodnej strane konštrukcie kočíka z dôvodu zafixovania. ⑥

Montáž striešky

Nasadte upínanie striešky do úchytov na konštrukcii **7**, a pripevnite suché zipsy pre uchytenie striešky k zadnej strane kočíka. **8**

Kompletne zmontovaný kočík je vyobrazený na strane **9**.

Ovládanie kočíka

Nastavenie polohovania chrbtovej opierky

Chrbtová opierka má 5 pozícií.

! Uistite sa, že je chrbtová opierka správne nastavená pre používanie.

Sklopenie chrbtovej opierky

Stlačte tlačidlo nastavenia sklonu **10** - 1, a nastavte chrbtovú opierku do požadovanej polohy. **10** - 2

Zdvihnutie chrbtovej opierky

Iba vytlačíte chrbtovú opierku smerom hore.

Použitie spony

Odopnutie spony

Stlačte centrálné tlačidlo pre rozopnutie pásov. **11**

Zapnutie spony

Spojte sponu ramenného pásu so sponou bočného pásu **12** - 1, a zacvaknite je do centrálnej spony. **12** - 2

Ak je spona správne zapnutá, uslyšíte charakteristické kliknutie. **12** - 3

! Aby ste zabránili vážnemu úrazu alebo vypadnutiu dieťaťa z kočíka, vždy ho pripútajte bezpečnostným pásom.

! Uistite sa, že je vaše dieťa správne zaistené a pripútané. Priestor medzi pásom a dieťaťom by mal byť čo najmenší, maximálne pre prestrčenie jednej ruky.

! Neprekrižujte pásy, môže to spôsobiť tlak na krk dieťaťa.

Použitie ramenných a bočných pásov

! Aby ochránili vaše dieťa pred vypadnutím z kočíka, uistite sa, že sú ramenné a bočné pásy správne nastavené, ihneď po usadení dieťaťa do kočíka.

13 - 1 Kotva ramenného pásu A

13 - 2 Kotva ramenného pásu B

13 - 3 Posuvné nastavenie

Pre väčšie dieťa použite kotvy ramenných pásov A v najvyšších slotoch. Pre menšie dieťa použite kotvy ramenných pásov B do dolných slotov.

Vždy použite slot najbližší výške ramenu dieťaťa. **14**

Použite posuvné nastavenie pre zaistenie správnej dĺžky pásov. **15** - 1

Stlačte tlačidlo **15** - 2, a zároveň ťahajte za bočný pás pre nastavenie jeho správnej dĺžky. **15** - 3.

Nastavenie opierky nôh

Zdvihnutie opierky pre nohy

Pre zdvihnutie opierky pre nohy ju vytiahnite smerom hore.

Položenie opierky pre nohy

Stlačte zároveň obidve tlačidlá nastavenie výšky opierky pre nohy **16** - 1, a otočte opierku smerom dole. **16** - 2

Použitie aretácie predných kolies

Zdvihnite páčky aretácie pre zaistenie smeru pohybu. **17**

Tip Odporúčame používať zaaretovanú kolieska pri prejazde nerovným terénom.

Použitie brzdy

Pre zabrzdenie zošliapnite brzdový pedál smerom dole. **18**

Pre odbrzdenie dvihnite brzdový pedál smerom hore.

Tip Kočík musí byť zabrzdený pri usadzovaní a vyberaní dieťaťa.

Tip Vždy používajte brzdú, ak kočík zastavíte a nechávate zastavený. Pre uistenie, že je brzda správne zaistená, skúste posunúť kočík smerom dopredu aj dozadu.

Tip Brzdový systém čistite pravidelne, aby sa zabezpečila jeho plná funkčnosť. Pozrite si časť o starostlivosti a údržbe.

Použitie striešky

Pri sklopení striešky posuňte striešku smerom dole a napnite bočné plasty na oboch stranách. **19**

Pre zloženie striešky povoľte bočné plasty na oboch stranách **19** - 1 a posuňte striešku smerom dozadu.

Zloženie kočíka

Stlačte tlačidlo skladania **20** - 1 a otočte páčkou skladania smerom hore **20** - 2, stlačte kočík smerom dopredu pre jeho zloženie **20** - 3. Zaistite kočík poistkou proti rozloženiu na príslušný diel **21** - 1, Potom je kočík zložený a zaistený **21**

Použitie prepravného popruhu

Kočík je možné prenášať za prepravný popruh. **22**

Doplňky

Doplňky môžu byť predávané oddelene alebo nemusí byť dostupné v závislosti na regióne.

Použitie s Joie autosedačkou

U niektorých modelov nemusí byť súčasťou všetky doplnky. Pri používaní detskej autosedačky Gemm, i-Snug sa riadte nasledujúcimi inštrukciami.

- ! Nastavte chrbtovú opierku do najnižšej polohy.
- ! Ak máte akékoľvek problémy s používaním autosedačky, starostlivo si prečítajte návod na jej použitie.
- ! Neskladajte kočík ak je na jem upevnená autosedačka.

Modelli utilizzabili con Gemm, i-Snug

S1102Axxxx000	V
S1102Dxxxx000	V
S1102Gxxxx000	V
S1102Cxxxx000	X
S1102Exxxx000	X
S1102Fxxxx000	X
S1102Hxxxx000	X

Použitie pláštenky

Pre nasadenie pláštenky A ²³, ju položte cez kočík a potom zapnite 4 háčiky a očka na pláštenke. ²⁴

Pre nasadenie pláštenky B ²⁵, ju položte cez kočík a potom zapnite 10 háčikov a očiek na pláštenke. ²⁶

- ! Pred použitím pláštenky sa uistite, že je chrbtová opierka nastavená do najnižšej polohy a dieťa je pripútané. ²⁶
- ! Pri používaní pláštenky skontrolujte ventiláciu.
- ! Ak pláštenku nepoužívate, skontrolujte, či bola suchá a čistá pred zložením.
- ! Neskladajte kočík s nasadenou pláštenkou.
- ! Nepoužívajte kočík s dieťaťom a nasadenou pláštenkou v horkom počasí.

Použitie fusaku

Prijemný fusak zaistí vášmu dieťaťu teplé a komfortné prostredie. ²⁷

Nasaďte fusak podľa nasledujúcich inštrukcií.

- Po rozopnutí ho nasaďte na kočík, prevlieknite ramenné popruhy a medzi nožný popruh cez príslušné otvory. ²⁸
- Zaistíte fusak suchým zipsom na striede k e ²⁹
- Usaďte dieťa do kočíku, pripútajte bezpečnostným pásom a potom zapnite fusak. Nasadený fusak je na obrázku ³⁰
 - ! Pre správne používanie bezpečnostných pásov si prečítajte príslušnú sekciu v tomto manuáli.

Použitie madla

Viz obrázok ³¹ - ³⁴

Použitie opierky hlavy

Viz obrázok ³⁵ - ³⁶

Sňatie látkových častí

Viz obrázok ³⁷ - ⁴⁵

- Postupujte podľa obrázkov ³⁷ - ⁴⁵ pre sňatie látkových častí.
 - Pre nasadenie latkových častí opakujte predchádzajúci postup v obrátenom poradí.
- ! Sňaté časti uchovajte tak, aby nedošlo k ich poškodeniu pre správne skoršie použitie.

Starostlivosť a údržba

- ! Odnímateľná časť poťahu môže byť umytá v studenej vode a usušená. Nie je možné ju žehliť. Nepoužívajte bieliadlo.
- ! Konštrukciu čistite tak, že ju utriete vlhkým handričkou a mydlom. Nepoužívajte saponát ani bieliadlo.
- ! Pravidelne kontrolujte, či nie sú niektoré skrutky povolené, či niektoré diely opotrebené, alebo či nie je materiál alebo šitie roztrhnuté. Vymeňte alebo opravte poškodené diely podľa potreby.
- ! Nadmerné vystavovanie slnečnému žiaru alebo teplu, môže spôsobiť blednutie alebo deformáciu niektorých dielov.
- ! Ak je kočík vlhký, otvorte striede a nechajte ho vyschnúť pred uskladnením.
- ! ak začnú výzgať kolieska, použite olej (napr. silikónový olej, olej proti korodovaniu, olej na šijacie stroje)
- ! aJe dôležité dostať olej na nápravu a do uchycení kol ¹
- ! Ak je brzdový pedál tuhý/tťažko sa zaistuje úplne, pred mazaním najprv opláchnite akékoľvek nečistoty z brzdového systému čistou vodou.
- ! Pri používaní kočíka na pláži alebo v oblastiach, kde je veľa prachu/piesku, ho po použití úplne vyčistite, aby ste odstránili piesok a soľ z brzdového mechanizmu a sústavy kolies.

DA Velkommen til Joie™

Tillykke og velkommen til Joie-familien! Vi er så glade for at være en del af din rejse med den lille. Når du bruger din Joie BRISK™, bruger du en klapvogn af høj kvalitet, som er fuldt certificeret og godkendt i henhold til de europæiske standarder EN 1888-2:2018. Dette produkt er beregnet til børn under 22 kg. Du bedes venligst læse denne vejledning omhyggeligt og følg alle trinene, så du sikrer, at dit barn har det behageligt og er ordentligt beskyttet under turen.

Vigtigt – læs omhyggeligt og gem til senere brug.

Besøg os på joiebaby.com, hvor du kan downloade vejledninger og finde flere spændende produkter fra Joie!

Besøg venligst vores hjemmeside, for information vedrørende garanti, på joiebaby.com

Indhold

Billede	1-9
Advarsel	101
Samling af klapvognen	102
Klapvognen foldes ud	102
Forhjulene sættes på	102
Baghjulene sættes på	102
Sådan bruges klapvogne	103
Ryglænet justeres	103
Brug af spændet	103
Brug skulder- og taljeselerne	103
Juster lægstøtten	104
Brug af drejelåsen på forhjulet	104
Brug af bremsen	104
Brug af kalechen	104
Fold klapvognen sammen	104
Brug af bærelremmen	104
Tilbehør	104
Frigørelse af bløde dele	105
Pleje og vedligeholdelse	106

I tilfælde af en nødsituation

I tilfælde af en nødsituation eller ulykker er det vigtigst, at dit barn straks får førstehjælp og lægebehandling.

Produktinformation

Læs alle instruktionerne i denne vejledning, inden produktet tages i brug. Hvis du har yderligere spørgsmål, bedes du venligst kontakte din forhandler. Nogle funktioner kan variere, afhængig af din model.

Produkt	Brisk klapvogn
Egnet til	Til børn under 22 kg
Materialer	Aluminium, plast, tekstiler
Patentnummer	Produktet er patentanmeldt
Fremstillet i	Kina
Varemærke	Joie
Hjemmeside	www.joiebaby.com
Fabrikant	Allison Baby UK Ltd.

Liste over dele

Kontroller, at alle delene følger med, inden du begynder at samle produktet. Hvis der mangler nogen dele, bedes du venligst kontakte din lokale forhandler. Der skal ikke bruges noget værktøj til at samle produktet.

1 Stel	6 Opbevaringslås	12 Spænde	18 Fodplade
2 Kaleche	7 Bærelrem	13 Sikkerhedssele	19 Foldbart håndtag
3 Forhjul (x2)	8 Baghjul	14 Kaleche	20 Foldeknap
4 Samling af baghjulene	9 Forhjul	15 Kalechebeslag	
5 Håndtag	10 Fodstøtte	16 Opbevaringskurv	
	11 Lægstøtte	17 Bremsstang	

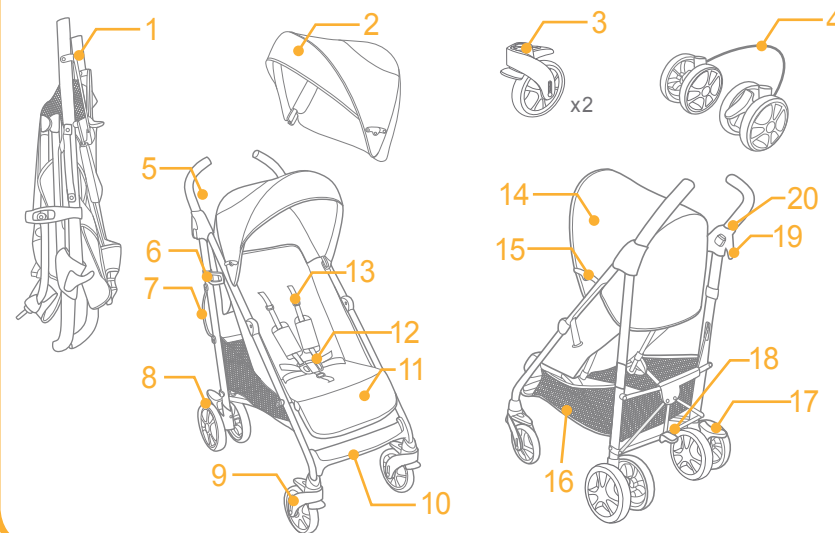

Tilbehør (medfølger ikke)

- 1 Regnslag
- 2 Kørepose
- 3 Omslag til armstøtte
- 4 Nakkestøtte

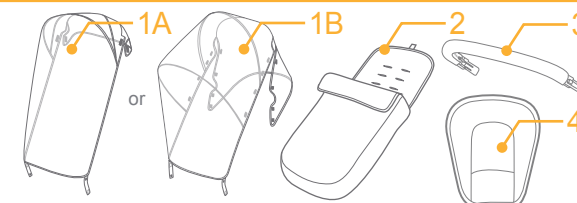

ADVARSEL

- ! ADVARSEL - Sikre, at alle låseanordninger er låst før brug
- ! ADVARSEL - Hold barnet væk fra dette produkt under udfoldning og sammenklapning, for at undgå at barnet kommer til skade
- ! ADVARSEL - Lad ikke barnet lege med dette produkt
- ! ADVARSEL - Brug altid selen
- ! ADVARSEL - Tjek, at barnevognskassens, klapvognssædets eller autostolens fastgørelsesmekanisme er korrekt aktiveret, før brug.
- ! Produktet skal samles af voksne.
- ! Klapvognen må ikke bruges til børn over 22 kg. Hvis barnet vejer mere, kan det beskadige klapvognen.
- ! For at forhindre farlige og ustabile forhold, må der højst lægges 4,5 kg i opbevaringskurven.
- ! ADVARSEL Efterlad aldrig barnet uden opsyn. Sørg altid for, at barnet er i syne, når det er i klapvognen.
- ! Der må kun være et barn i klapvognen ad gangen. Der må aldrig hænges punge, indkøbsposer, parceller eller andet tilbehør på håndtaget eller kalechen.
- ! Klapvognen må aldrig bruges med dele fra andre fabrikker.
- ! Læs venligst alle instruktionerne i denne vejledning, inden produktet tages i brug.
- ! Behold denne brugsvejledning til senere reference. Hvis disse advarsler og instruktioner ikke følges, kan det føre til alvorlige skader eller dødsfald.
- ! For at undgå alvorlig skade, hvis barnet falder eller glider ud af klapvognen, skal sikkerhedsselen altid bruges.
- ! Når klapvognen justeres, skal du sørge for, at barnet ikke kommer i klemme i de bevægelige dele.
- ! Hvis selen ikke bruges, kan barnet glide ind i selerne til benene, og derved blive kvalt.
- ! Klapvognen må aldrig bruges på en trappe eller rulletrapper.
- ! Klapvognen skal holdes væk fra varme genstande, væsker og elektronik.
- ! Barnet må aldrig stå op i klapvognen eller sidde i klapvognen med hovedet mod klapvognens forende.
- ! Klapvognen må aldrig stilles på veje, skråninger eller andre farlige områder.
- ! Sørg for, at alle mekanismerne er fastgjorte, inden klapvognen tages i brug.
- ! For at undgå kvælning, må du ikke putte genstande med en snor rundt om barnets hals, hænge snore på dette produkt eller sætte snore fast på legetøj.
- ! Der må ikke hænges noget på håndtaget, da dette kan vælte klapvognen.
- ! Klapvognen må ikke løftes, mens barnet er i den.
- ! Der må aldrig være børn i opbevaringskurven.
- ! Børn må aldrig kravle op på klapvognen, da den kan vælte. Løft altid barnet ind og ud af klapvognen.

- ! For at undgå at fingrene kommer i klemme, skal du være forsigtig, når klapvognen foldes ud og foldes sammen.
- ! Sørg for, at klapvognen er åbnet helt eller foldet helt ud, inden nogen børn kommer i nærheden af den.
- ! Af hensyn til dit barns sikkerhed, skal du sørge for, at alle dele samles og fastgøres ordentligt, inden klapvognen tages i brug.
- ! For at undgå kvælning, skal du sørge for, at barnet ikke lukkes inde i kalechen.
- ! Brug altid bremserne, når klapvognen parkeres.
- ! Hvis klapvognen beskadiges eller ødelægges, må den ikke længere bruges.
- ! Klapvognen må kun bruges i almindelig gågang. Dette produkt er ikke beregnet til at løbe med.
- ! For at undgå kvælning, skal plastikposen og alle emballagematerialer fjernes, inden produktet tages i brug. Plastikposen og emballagen skal derefter holdes væk fra babyer og børn.
- ! Barnefastholdelsesanordninger, der sættes i dette stel, må ikke bruges i stedet for en barneseng eller en seng. Hvis barnet skal sove, skal det lægges i en barnevognskasse, barneseng eller seng.
- ! Dette produkt er ikke egnet til løb eller rulleskøjteløb.
- ! På klapvogne, der er beregnet til nyfødte babyer, anbefales det at bruge den mest tilbagelænedede stilling til nyfødte babyer.
- ! Bremsen skal slås til, når barnet lægges i og tages ud af klapvognen.
- ! Ekstra pleje er nødvendig, hvis produktet bruges i bevægende køretøjer, og barnet må ikke efterlades uden opsyn, også selvom bremsen er låst fast.

Samling af klapvognen

Læs alle instruktionerne i denne vejledning, inden produktet samles og tages i brug.

Klapvognen foldes ud

Løsn opbevaringslåsen fra låsebeslaget ② - 1, og løft derefter håndtaget opad ② - 2, skub fodpladen ned med foden ② - 3 en klik-lyd betyder, at klapvognen er foldet helt ud.

- ! Sørg for, at klapvognen er åbnet helt, inden den tages i brug.

Forhjulene sættes på

Sæt forhjulene på forbenene. Sørg for, at hjulene fastgøres ordentligt ved at trække i hjulsamlingen. ③

Forhjulene kan skilles ad ved at trække udløserknapperne bagud. ④

Baghjulene sættes på

Sæt baghjulene på bagbenene. ⑤ Sørg for, at hjulene fastgøres ordentligt ved at trække i hjulsamlingen. ⑥

Kalechen sættes på

Sæt drejeakserne til kalechen i kalechebeslagene for at samle kalechen ⑦, og spænd derefter burrebåndene for at sætte bagsiden af kalechen fast på ryglænet. ⑧

Den færdigsamlede klapvogn kan ses på billede ⑨.

Sådan bruges klapvognen

Justering af ryglænet

Ryglænet kan justeres til 5 vinkler.

! Sørg for at ryglænet er justeret korrekt.

Sådan lænes ryglænet tilbage

Tryk på justeringsknappen 10 - 1, og juster derefter ryglænet til den ønskede vinkel. 10 - 2

Sådan hæves ryglænet

Tryk på ryglænet for at hæve det.

Brug af spændet

Sådan låses spændet op

Tryk på knappen i midten for at låse spændet op. 11

Sådan låses spændet

Sørg for, at taljeselen passer med skulderspændet, som vist i 12 - 1, og sæt den derefter i spændet på midten. 12 - 2

Når du hører en kliklyd, er spændet låst fast. 12 - 3

! For at undgå alvorlig skade, hvis barnet falder eller glider ud af klapvognen, skal barnet altid spændes fast med sikkerhedsselen.

! Sørg for at barnet er spændt ordentligt fast. Afstanden mellem barnet og skulderselerne skal være ca. den samme som tykkelsen af en hånd.

! Skulderselerne må ikke sættes på tværs over hinanden. Dette kan trykke for meget på barnets nakke.

Brug skulder- og taljeselerne

! For at beskytte dit barn mod at falde ud, skal du sørge for, at skulder- og taljeselerne er i den rigtige højde og har den rigtige længde, når barnet puttes i klapvognen.

13 - 1 Spænde A på skuldersele

13 - 2 Spænde B på skuldersele

13 - 3 Juster spændet

Til større børn skal du bruge spænde A på skulderselen og de øverste huller. Til mindre børn skal du bruge spænde B på skulderselen og de nederste huller.

Stik spænderne på skulderselerne i hullerne, der er tættest på barnets skulderhøjde. 14

Brug spændet til at justere selens længde. 15 - 1

Tryk på knappen 15 - 2, samtidig med at du trækker taljeselen til den ønskede længde. 15 - 3.

Juster lægstøtten

Hæv lægstøtten

For at hæve lægstøtten, skal den trykkes opad.

Sænk lægstøtten

Tryk på justeringsknapperne på begge sider af lægstøtten 16 - 1, og drej derefter lægstøtten nedad. 16 - 2

Brug af drejelåsen på forhjulet

Træk drejelåsen på forhjulet opad for at låse hjulets retning. 17

Tip Det anbefales at bruge drejelåsen på ujævne overflader.

Brug af bremsen

For at låse hjulene, skal du trykke bremsestangen nedad. 18

For at låse hjulene op igen, skal bremsestangen løftes opad igen.

Tip Bremsen skal slås til, når barnet lægges i og tages ud af klapvognen.

Tip Sørg altid for at bruge bremsen, når klapvognen står stille. For at sikre, at bremsen er slået helt til, skal du forsigtigt skubbe klapvognen frem og tilbage, inden du slipper håndtaget.

Tip Rengør bremsesystemet regelmæssigt for at sikre, at det virker ordentligt. Se afsnittet om pleje og vedligeholdelse.

Brug af kalechen

For at åbne kalechen, skal den trækkes fremad mens beslagene på begge sider trykkes nedad. 19

For at folde kalechen sammen, skal beslagene på begge sider trykkes opad 19 - 1 mens kalechen trækkes tilbage.

Fold klapvognen sammen

Tryk på foldeknappen 20 - 1 og drej det foldbare håndtag opad 20 - 2, og tryk klapvognen fremad så den foldes 20 - 3. Lås klapvognen ved at låse opbevaringslåsen på låsebeslaget 21 - 1, hvorefter klapvognen er foldet helt sammen og låst. 21

Brug af bæreremmen

Klapvognen kan nemt bæres i bæreremmen. 22

Tilbehør

Tilbehøret sælges muligvis separat eller er muligvis ikke tilgængeligt i dit område.

Brug med Joie autostol

Ikke alt tilbehør er inkluderet ved alle modeller. Ved brug med Joie autostol Gemm, i-Snug henvises til følgende instruktioner.

! Indstil ryglænet til den laveste position

! Hvis du oplever problemer med at bruge autostolen, henvises til autostolens egen brugsanvisning.

! Fold ikke klapvognen, når autostolen stadig er fastgjort.

Modeller kan bruges med Gemm, i-Snug

S1102Axxxx000	V
S1102Dxxxx000	V
S1102Gxxxx000	V
S1102Cxxxx000	X
S1102Exxxx000	X
S1102Fxxxx000	X
S1102Hxxxx000	X

Brug af regnslaget

For at sætte regnslaget på A ²³, skal det først lægges over klapvognen, og spænd derefter de 4 burrebånd på regnslaget. ²⁴

For at sætte regnslaget på B ²⁵, skal det først lægges over klapvognen, og spænd derefter de 10 burrebånd på regnslaget. ²⁶

- ! Før du bruger regnslaget, skal du sørge for, at ryglænet er lænet helt tilbage og at barnefastholdelsesanordningen er spændt ordentligt fast. ²⁶
- ! Når du bruger regnslaget, skal du altid sørge for, at der er ordentlig ventilation.
- ! Hvis regnslaget ikke skal bruges, skal du sørge for, at regnslaget er blevet rengjort og tørret, inden det foldes sammen.
- ! Klapvognen må ikke foldes sammen, når regnslaget sidder på den.
- ! I varmt vejr må der ikke være børn i klapvognen med regnslaget på.

Brug Kørepose

Den bløde kørepose kan gøre det varmt og behageligt for barnet. ²⁷
Køreposen samles ved at følge disse trin.

1. Åbn lynlåsen, og placer køreposen over sædet. Stik skulderselerne, taljeselerne og skridtselerne gennem hver deres hul. ²⁸
 2. Spænd burrebåndene ²⁹
 3. Læg barnet i køreposen, spænd sikkerhedsspændet og lyn derefter køreposen op igen. Den færdigsamlede kørepose kan ses på billede. ³⁰
- ! For at se hvordan fastholdelsesanordningen virker, bedes du venligst se de relevante afsnit i brugsvejledningen.

Brug af armstøtten

Se billederne ³¹ - ³⁴

Brug af nakkestøtten

Se billederne ³⁵ - ³⁶

Frigørelse af bløde dele

Se billederne ³⁷ - ⁴⁵

1. følg trin ³⁷ - ⁴⁵ for at frigøre bløde dele
 2. For påsætning af de bløde dele - venligst gentag ovenstående trin omvendt
- ! De afmonterede dele bør opbevares og gemmes til senere brug

Pleje og vedligeholdelse

- ! Flytbart sædepude, der kan vaskes i koldt vand og lufttørres. Brug ikke blegemiddel.
- ! Klapvognens stel må kun rengøres med almindelig sæbe og varmt vand. Der må ikke bruges blegemidler eller rengøringsmidler.
- ! Kontroller regelmæssigt din klapvogn for løse skruer, slidte dele, revnede materialer eller syninger. Udskift eller reparer delene efter behov.
- ! Nogle af delene på klapvognen kan falme eller blive skæve, hvis de udsættes for for meget sol eller varme.
- ! Hvis klapvognen bliver våd, skal kalechen åbnes og klapvognen skal tørre ordentligt før opbevaring.
- ! Hvis hjulene knirker, skal du bruge en let olie (f.eks. silicium på spray, rustbeskyttende olie eller symaskineolie). Det er vigtigt at få olien ind til akslen og hjulsamlingen. ¹
- ! Hvis bremsepedalen er stiv/svær at låse fast, skylles der sandsynligvis snavs fra bremsesystemet. Rengør først med rent vand inden smøring.
- ! Hvis du bruger din klapvogn på stranden eller områder med meget støv/sand, skal du rengøre din klapvogn efter brug for at fjerne sand og salt fra bremsemekanismerne og hjulsamlingerne.

نهتمكم لأنكم قد أصبحتم عضواً في عائلة جوي. ويسعدنا كثيراً أن نشارككم في رحلتكم مع طفلكم الصغير. وبينما تتحركين مع عربة جوي لايت تراكس 3 (ماركة مسجلة) ، فإنك تستخدمين عربة عالية الجودة ومعتمدة بالكامل وأيضاً معتمدة طبقاً للمعايير القياسية الأوروبية والسلامة EN 1888-2:2018. هذا المنتج مناسب للاستخدام مع الأطفال بوزن أقل من 22 كجم. نرجو قراءة هذا الدليل بعرض وإتباع كل خطوة لضمان رحلة مريحة وحماية أفضل لطفلك.

ملاحظة هامة : احتفظي بدليل التعليمات للرجوع إليه مستقبلاً.
يمكنكم زيارة موقعنا joiebaby.com لتنزيل الكتيبات ولمشاهدة المزيد من منتجات جوي الراقية.

معلومات المنتج

إن كرسي الطفل متعدد الاستخدامات. وهو معتمد بلوائح الأوربية رقم 44، مع السلسلة 04 من التعديلات للاستخدامات العامة في السيارات وهو لا يصلح لجميع مقاعد السيارات ولكنه يصلح لمعظمها.

المنتج :	جوي
مناسب :	للطفل وزن أقل من 22 كجم (من الولادة وحتى 48 شهر).
المواد :	البلاستيك والمعادن الفيريك.
رقم براءة الاختراع :	في انتظار براءة الاختراع
صناعة :	الصين
الاسم التجاري :	جوي
الموقع على الإنترنت :	www.joiebaby.com
الصانع :	Allison Baby UK Ltd.

المحتويات

1-9	الصور
109	تحذيرات
110	تجميع العربة
110	فتح العربة
110	تجميع العجلات الأمامية
110	تجميع العجلات الخلفية
110	تجميع الغطاء
111	تشغيل العربة
111	ضبط مسند الظهر
111	استخدام إيزيم الربط
111	استخدام أربطة الأكتاف والوسط
111	ضبط دعامة سمانة الرجل
112	استخدام قفل الحركة المحورية للعجلات الأمامية
112	استخدام الفرملة
112	استخدام الغطاء
112	طي العربة
112	استخدام شريط الرفع
112	الملحقات
113	فك الأجزاء اللينة
114	العناية والصيانة

الطوارئ

في حالة الطوارئ أو الحوادث فمن المهم جداً العناية بالطفل فوراً بإعلاج طبي والإسعافات الأولية.

قائمة الأجزاء

تأكد أن جميع الأجزاء متوافرة قبل التجميع. وإذا كان هناك أي جزء ناقص نرجو الاتصال بلاموزع المحلي. لا توجد أي أدوات مطلوبة للتجميع.

1	فريم العربة	6	دعامة سمانة الساق	11	مسند الأقدام
2	الغطاء	7	رباط التخزين	12	الإيزيم
3	العجلة الأمامية (2x)	8	شريط الرفع	13	أربطة السلامة
4	تجميع العجلة الخلفية	9	العجلة الخلفية	14	الغطاء
5	المقبض	10	العجلة الأمامية	15	تركيب الغطاء
				16	سلة التخزين
				17	لوحة القدم
				18	مقبض الطي
				19	مقبض
				20	زر الطي

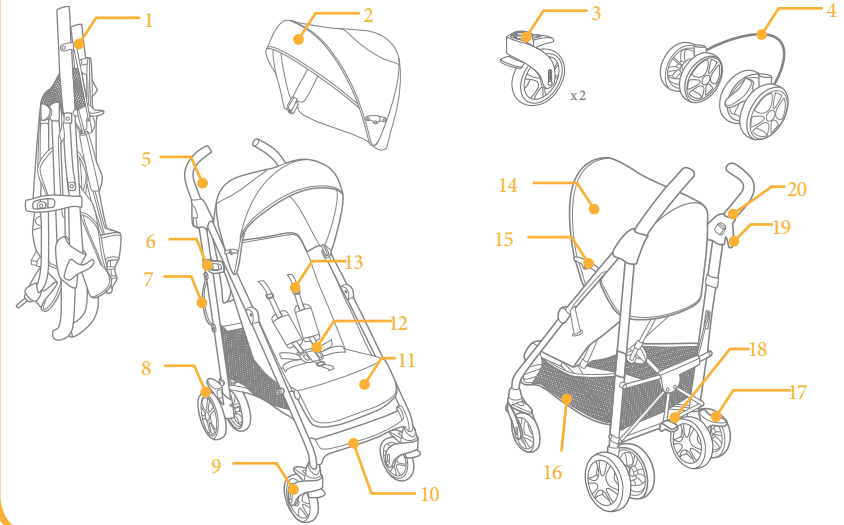

الملحقات والمستلزمات (غير متضمنة)

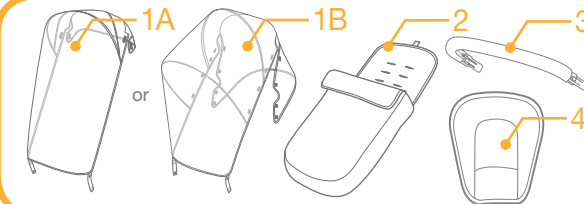

1	غطاء المطر
2	كيس تدفئة الأقدام
3	غطاء مسند الذراع
4	دعامة الرأس

تحذيرات

! للتأكد من سلامة الطفل تأكد أن جميع الأجزاء قد تم تجميعها وتثبيتها بإحكام قبل استخدام العربة.

! لتجنب الاختناق تأكد من أن طفلك بعيد عن غطاء العربة.

! عليك دائماً تعشيق الفرامل عند ترك العربة في الانتظار.

! توقف عن استخدام العربة إذا تعرضت للتلف أو الكسر.

! يتم استخدام العربة بسرعة السير فقط إن هذا المنتج غير مخصص للاستخدام أثناء الجري.

! لتجنب الاختناق فك الأكياس البلاستيك ومواد التعبئة قبل استخدام هذا المنتج. وعليك

أن تحفظ الكيس البلاستيك ومواد التعبئة من بعدها بعيداً عن الأطفال.

! هذا المنتج غير مناسب للجري أو التزلج.

! كرسي الدفع مصمم للاستخدام من الولادة وإنما نوصي باستخدامه في الوضع الأكثر ميلاً للأطفال حديثي الولادة.

! يتم تعشيق جهاز الانتظار عند وضع ورفع الأطفال.

! ستؤثر أي حمولة يتم وضعها على المقبض و/أو الجزء الخلفي من مسند الظهر و/أو على جانبي العربة على ثبات العربة.

! لا تستخدم مطلقاً ملحقات أو أجزاء أو مكونات لم يتم إنتاجها أو اعتمادها من قبل الجهة المصنعة.

! لا تربط أشياء بالمقبض أو ظهر المقعد أو جوانب عربة الأطفال. فإن أي حمل إضافي يؤثر على ثبات عربة الأطفال وقد يتسبب في انقلابها.

! يجب الحرص عند الاستخدام على المركبات المتحركة، كما يجب عدم ترك الطفل بمفرده، حتى مع تشغيل المكابح.

تجميع العربة

اقرأ جميع التعليمات في هذا الكتيب قبل تجميع واستخدام هذا المنتج.

فتح العربة

أفضل مشبك التخزين من تركيبة التخزين 1 - 2 - 3 ثم أرفع المقبض لأعلى 2 - 3 واضغط لوح القدم لأسفل بالقدم 3 - 4 - 5. ستسمع صوت طقطقة وهي تعني أن العربة مفتوحة بالكامل.

! تأكد أن العربة مفتوحة بالكامل قبل الاستمرار.

تجميع العجلات الأمامية

يتم تجميع العجلات الأمامية في القوائم الأمامية وتأكد أن العجلات مثبتة بإحكام من خلال سحب مجموعات العجلات 3

يمكن فك العجلات الأمامية بحسب أزرار الفك للخلف 4

تجميع العجلات الخلفية

يتم تجميع العجلات الخلفية في القوائم الخلفية 5 وتأكد أن العجلات مثبتة بإحكام من خلال سحب مجموعات العجلات. ويتم إدخال كابل الفرملة إلى لسان التثبيت أسفل الأنايبب المربعة لتثبيته 6

تجميع الغطاء

أدخل محاور الغطاء في تركيبات الغطاء لتجميع الغطاء 7 وألصق الشريط اللاصق فلكرو لتثبيت الغطاء الخلفي في مسند الظهر 8

العربة بعد تجميعها بالكامل كما هو مبين في الشكل 9

! تحذير احرص دائماً على استخدام نظام التقييد.

! تحذير : استخدم دائماً مجموعة الرباط السفلي مع حزام الوسط. ومن المقترح أن يتم أيضاً استخدام أربطة الأكتاف.

! تحذير : تأكد أن جميع الأقفال مغلقة قبل الاستخدام.

! تحذير : لتجنب الإصابة تأكد من ابتعاد طفلك عند طي وفك طي هذا المنتج.

! تحذير : لا تدع طفلك يعبث بهذا المنتج.

! تحذير: تأكد من إحكام تثبيت أجهزة ربط مقعد الطفل جيداً قبل الاستخدام

! يتم تجميع بمعرفة الكبار.

! استخدم عربة الأطفال مع طفل وزنه أقل من 22 كجم. وقد يحدث تلف في العربة إذا كان الطفل بوزن غير مناسب.

! لمنع الأحوال الخطرة وغير المستقرة لا تضع وزناً يزيد على 4.5 كجم في سلة التخزين.

! تحذير يحظر بتاتاً ترك طفلك دون مراقبة. عليك متابعة الطفل دائماً أثناء وجوده في العربة.

! استخدم العربة لطفل واحد فقط في المرة الواحدة. ولا تضع أبداً الحقائب وأكياس المشتريات والطرود أو الملحقات الأخرى على المقبض أو الغطاء.

! لا تستخدم العربة أبداً مع مكونات من الصانعين الآخرين.

! نرجو قراءة جميع تعليمات الكتيب قبل استخدام المنتج. ونرجو حفظ دليل التعليمات للاستخدام مستقبلاً. والتقشير في إتباع هذه التحذيرات والتعليمات يمكن أن يؤدي إلى إصابات خطيرة أو الوفاة.

! لتجنب الإصابات الخطيرة من السقوط أو الانزلاق استخدم دائماً سير المقعد.

! تأكد أن جسم طفلك خالص من الأجزاء المتحركة بعيداً عنها عند ضبط العربة.

! يمكن أن ينزلق الطفل في فتحات الساقين ويتعرض للاختناق في حالة عدم استخدام الأربطة الصحيحة.

! لا تستخدم العربة أبداً على السلالم الثابتة أو المتحركة.

! ابتعد عن الأغراض ذات درجات الحرارة العالية والسوائل والإلكترونيات.

! لا تدع طفلك أبداً يقف على العربة أو يجلس في العربة مع الرأس في الاتجاه الأمامي من العربة.

! لا تترك العربة أبداً على الطرف والمنحدرات أو الأماكن الخطرة.

! تأكد أن جميع الآليات ثابتة ومثبتة بإحكام قبل استخدام العربة.

! لتجنب الاختناق لا تضع الأشياء ذات الخيوط حول رقبة الطفل أو تعلق الخيوط من هذا المنتج أو تربط الخيوط باللعب.

! لمنع انقلاب العربة لا تضع أي أشياء على المقبض.

! لا ترفع العربة أثناء وجود الطفل بداخلها.

! لا تستخدم سلة التخزين لحمل الطفل.

! لمنع انقلاب العربة لا تدع الطفل يتسلق العربة أبداً وعليك أن ترفع الطفل دائماً دخولاً وخروجاً من العربة.

! لتجنب انحشار الأصابع عليك الحرص عند طي وفك طي العربة.

! تأكد أن العربة مفتوحة أو مطوية بالكامل قبل السماح بوجود طفل بالقرب من العربة.

استخدام القفل المفصلي الأمامي

اسحب الأقفال المفصلية الأمامية لأعلى للمحافظة على اتجاه حركة العربة ¹⁷

نظّم الم إننا نوصي باستخدام الأقفال المفصلية على الأسطح غير المنتظمة.

استخدام الفرملة

لإغلاق العجلات أضغط على ذراع الفرملة لأسفل ¹⁸

لفك العجلات حرة الحركة فقط ارفع ذراع الفرملة لأعلى.

نظّم الم يجب تعشيق الفرملة عند وضع ورفع الأطفال.

نظّم الم استخدم الفرملة دائماً عندما تكون العربة في وضع التوقف، ولضمان أن الفرملة قد تم تعشيقها بالكامل أدفع العربة برفق ذهاباً ورجوعاً قبل فك المقبض.

نظّم الم قم بتنظيف نظام المكابح بصورة دورية لضمان عمل الوظائف على أكمل وجه. انظر جزء العناية والصيانة.

استخدام الغطاء

لفتح الغطاء أسحب الغطاء للأمام وأضغط الشدادات نزولاً على الجانبين ¹⁹

لطي الغطاء اسحب الشدادات لأعلى على الجانبين 1 - ¹⁹ وأسحب الغطاء للخلف.

طي العربة

اضغط زر الطي 1 - ²⁰ مع تدوير مقبض الطي لأعلى 2 - ²⁰ وأدفع العربة للأمام للطّي 3 - ²¹ ويتم إغلاق العربة باستخدام مشبك التخزين في تركيبة التخزين 1 - ²¹

ومن بعدها يتم طي العربة وإغلاقها بالكامل ²¹.

استخدام شريط الرفع

يمكنك حمل العربة بسهولة من خلال تركيب شريط الرفع ²²

الملحقات والمستلزمات

الملحقات والمستلزمات يمكن بيعها منفصلة أو قد تكون غير متوافرة حسب الإقليم.

استخدام الملحقات مع مقعد السيارة من Joie

ليست كل الملحقات مرفقة ببعض الطرازات. عند استخدام الملحقات مع نظام تقييد حركة الطفل Gemm, i-Snug, Joie من يرجى اتباع التعليمات التالية.

! ضبط مسند الظهر على الوضع الأدنى.

! يُرجى الرجوع إلى دليل التعليمات الخاص بنظام تقييد حركة الطفل، عند مواجهة أية مشكلة أثناء استخدامه.

! يُرجى عدم طي عربة الأطفال عندما لا يزال نظام تقييد حركة الطفل مثبت بها.

طرازات يمكن استخدامها مع Gemm, i-Snug

V	S1102Axxxx000
V	S1102Dxxxx000
V	S1102Gxxxx000
X	S1102Cxxxx000
X	S1102Exxxxx000
X	S1102Fxxxx000
X	S1102Hxxxx000

تشغيل العربة

ضبط زاوية مسند الظهر

مسند الظهر له 5 زوايا.

تأكد أن زاوية مسند الظهر قد تم ضبطها بشكل مناسب للاستخدام.

ميل مسند الظهر

اضغط زر الضبط 1 - ¹⁰ وأضبط مسند الظهر بلازاوية المطلوبة 2 - ¹⁰ .

رفع مسند الظهر

فقط اضغط لرفع مسند الظهر.

استخدام الإبريم

فتح الإبريم

اضغط الزر المركزي لفتح الإبريم ¹¹

إغلاق الإبريم

يتم توافق إبريم حزام الوسط مع إبريم الكنف 1 - ¹² واضغط في إبريم الوسط 2 - ¹² .
عندئذ ستنسم صوت طقطقة ويتم إغلاق الإبريم بالكامل 3 - ¹² .

! لتجنب الإصابات الشديدة من السقوط أو الانزلاق عليك دائماً تأمين طفلك باستخدام الأريطة.

! تأكد من تثبيت الطفل جيداً. والمسافة وأريطة الكنف حوالي سمك يد واحد.

! تجنب تقاطع سيور الكنف. فإن هذا يؤدي إلى الضغط على رقبة الطفل.

استخدام أريطة الأكتاف والوسط.

! لغرض حماية طفلك من السقوط وبعد وضع طفلك في المقعد افحص لمعرفة ما إذا كانت أريطة الكنف والوسط بالارتفاع والطول الصحيح.

المثبت أ لأريطة الكنف. 1 - ¹³

المثبت ب لأريطة الكنف. 2 - ¹³

ضبط الانزلاق. 3 - ¹³

بالنسبة للأطفال بحجم أكبر استخدم المثبت أ لرباط الكنف ومجرى الكنف العليا. وبالنسبة للطفل بحجم أصغر استخدم المثبت ب لرباط الكنف ومجرى الكنف المنخفضة.

استخدم مثبت أريطة الكنف في المجرى الأقرب لارتفاع كنف الطفل ¹⁴

استخدم وحدة ضبط الانزلاق لتغيير طول الأريطة 1 - ¹⁵

اضغط الزر 2 - ¹⁵ مع سحب رباط الوسط للطول المناسب 3 - ¹⁵

ضبط دعامة سمانة الساق

رفع دعامة السمانة

لرفع دعامة السمانة فقط ادفعها لأعلى .

إزالة دعامة السمانة

اضغط أزرار الضبط على الجانبين من دعامة السمانة 1 - ¹⁶ ويتم تدوير دعامة السمانة لأسفل 2 - ¹⁶

العناية والصيانة

! يمكن غسل وسادة المقعد القابلة للفق بالماء البارد وتجفيفه بالتنقيط. بدون تبيض.

! لتنظيف فريم العربة استخدم فقط الصابون المنزلي والماء الدافئ. بدون تبيض أو منظفات.

! افحص العربة بخصوص أي مسامير مشككة أو أجزاء متآكلة أو مواد ممزقة من وقت إلى آخر واستبدال أو أصلح الأجزاء حسب اللازم.

! التعرض الشديد للشمس أو الحرارة يمكن أن يؤدي إلى شحوب أو التواء الأجزاء.

! إذا أصبحت العربة مبللة يتم فتح الغطاء والسماح بتجفيفها جيداً قبل التخزين.

! في حالة صرير العجلات استخدم الزيت الخفيف (على سبيل المثال رش السليكون أو الزيت ضد الصدأ أو زيت ماكينة الشياطة). ومن المهم دخول الزيت إلى مجموعة المحور والعجلات. 1

! إذا كانت دواسة المكابح متبسية/صلبة لدرجة عدم جذب المكابح بالكامل، قم بإزالة أية رواسب من على نظام المكابح بالماء النظيف أولاً قبل التشحيم.

! عند استخدام عربة الأطفال على الشاطئ أو على أي بيئة رملية/ملبدة بالغبار، احرص على تنظيف العربة لإزالة تركيبات العجل والمعدات من الرمال والملح جيداً بعد الاستخدام.

استخدام غطاء المطر

لتجميع غطاء المطر ضعه فوق العربة ثم ثبت 4 أزواج من مثبتات الخطاف والحلقة على غطاء المطر A 23 - 24.

لتجميع غطاء المطر ضعه فوق العربة ثم ثبت 10 أزواج من مثبتات الخطاف والحلقة على غطاء المطر B 25 - 26.

! قبل استخدام غطاء المطر تأكد من أن مسند الظهر قد تم ضبطه في الوضع السفلي ومقعد الطفل الخاص بالسيارة قد تم تثبيته.

! عند استخدام غطاء المطر عليك أن تفحص دائماً تهويته.

! في حالة عدم الاستخدام نرجو فحص غطاء المطر وتنظيفه وتجفيفه قبل طيه.

! لا تطوي العربة بعد تجميع غطاء المطر.

! لا تضع طفلك في العربة بعد تجميعها مع غطاء المطر خلال الطقس الساخن.

استخدام كيس تدفئة الأقدام

إن كيس تدفئة الأقدام اللين يتيح لطفلك البيئة المريحة الدافئة ويتم تجميع هذا الكيس بإتباع الخطوات التالية. 27

1 ضع كيس الأقدام فوق المقعد بعد فتحه ويتم تركيب أربطة الكتف والوسط والأربطة السفلية من خلال المجرى المخصصة لذلك 28

2 ألتصق مثبتات الخطاف والحلقة 29

3 ضع الطفل في كيس القدم وأغلق بإبزيم السلامة ثم أعد إغلاق كيس القدم ويكون كيس القدم بعد تجميعه كما هو مبين في الشكل 30

! لاستخدام الأسلوب لنظام الربط نرجو الرجوع للجزء المعني في دليل التعليمات.

استخدام مسند الذراع

أنظر الصور 31 - 34

استخدام دعامة الرأس

أنظر الصور 35 - 36

فك الأجزاء اللينة

أنظر الصور 37 - 45

1. اتبع الخطوات من 37 - 45 لفك الأجزاء اللينة.

2. لإعادة تثبيت الأجزاء اللينة؛ يُرجى تكرار الخطوات سالفة الذكر ولكن بالترتيب العكسي للخطوات.

! يجب الاحتفاظ بالأجزاء المفككة بشكل مناسب لتزكيها واستخدامها لاحقاً بشكل مريح.



Joie™

Allison Baby UK Ltd,
Venture Point, Towers Business Park
Rugeley, Staffordshire, WS15 1UZ

bring the kids™

Share the joy at joiebaby.com

P-IM00270