

# Panasonic

Operating Instructions  
(Household) Rechargeable Shaver

ES-LT6N

Model No. ES-LT4N

ES-LT2N



CE

<b>GB</b> English.....	<b>5</b>	<b>DK</b> Dansk.....	<b>119</b>	<b>CZ</b> Český.....	<b>229</b>
<b>D</b> Deutsch .....	<b>23</b>	<b>P</b> Português.....	<b>137</b>	<b>SK</b> Slovensky.....	<b>247</b>
<b>F</b> Français.....	<b>43</b>	<b>N</b> Norsk .....	<b>157</b>	<b>H</b> Magyar .....	<b>265</b>
<b>I</b> Italiano .....	<b>63</b>	<b>S</b> Svenska .....	<b>175</b>	<b>RO</b> Română .....	<b>285</b>
<b>NL</b> Nederlands .....	<b>81</b>	<b>FIN</b> Suomi.....	<b>193</b>		
<b>E</b> Español.....	<b>101</b>	<b>PL</b> Polski .....	<b>211</b>		

**1**



**2**

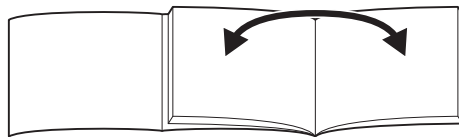

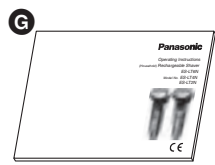
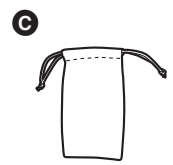
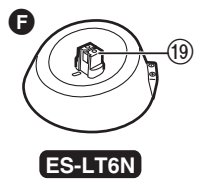
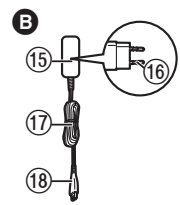
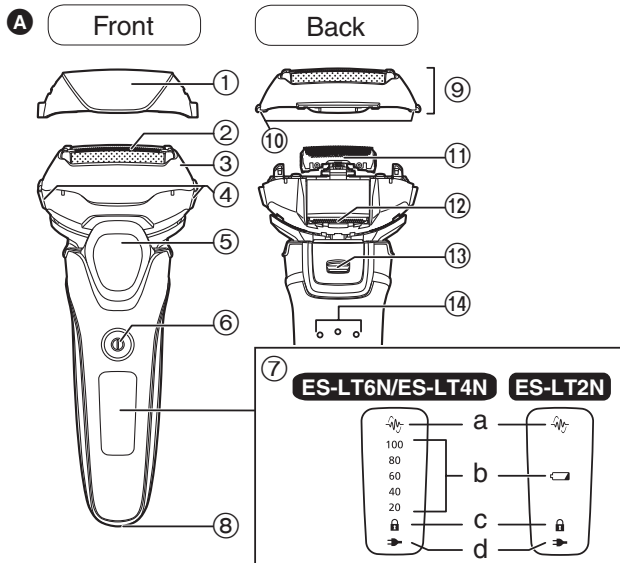



# Panasonic

Operating Instructions  
(Household) Rechargeable Shaver

ES-LT6N

Model No. ES-LT4N

ES-LT2N

## Contents

<b>Safety precautions.....</b>	<b>8</b>	<b>Cleaning the shaver .....</b>	<b>17</b>
Intended use .....	11	Troubleshooting .....	19
Parts identification .....	12	Service.....	21
Operation and display of the switch lock .....	12	For environmental protection and recycling of materials.....	21
Charging the shaver.....	13	Specifications .....	22
Using the shaver.....	15		

Thank you for purchasing this Panasonic product.

**Before operating this unit, please read these instructions completely and save them for future use.**

## **Warning**

- This appliance can be used by children aged from 8 years and above and persons with reduced physical, sensory or mental capabilities or lack of experience and knowledge if they have been given supervision or instruction concerning use of the appliance in a safe way and understand the hazards involved. Children shall not play with the appliance. Cleaning and user maintenance shall not be made by children without supervision.
- The supply cord cannot be replaced. If the cord is damaged, the AC adaptor should be scrapped.

- This WET/DRY shaver can be used for wet shaving using shaving lather or for dry shaving. You can use this watertight shaver in the shower and clean with water. The following symbol means suitable for use in a bath or shower.



- Do not use anything other than the supplied AC adaptor and the charging stand.

## Safety precautions

To reduce the risk of injury, loss of life, electric shock, fire, and damage to property, always observe the following safety precautions.

### Explanation of symbols

The following symbols are used to classify and describe the level of hazard, injury, and property damage caused when the denotation is disregarded and improper use is performed.



## DANGER

Denotes a potential hazard that will result in serious injury or death.



## WARNING

Denotes a potential hazard that could result in serious injury or death.



## CAUTION

Denotes a hazard that could result in minor injury.

The following symbols are used to classify and describe the type of instructions to be observed.



This symbol is used to alert users to a specific operating procedure that must not be performed.



This symbol is used to alert users to a specific operating procedure that must be followed in order to operate the unit safely.



## WARNING

### ► Power supply



**Do not connect or disconnect the adaptor to a household outlet with a wet hand.**

- Doing so may cause electric shock or injury.

**Do not immerse the AC adaptor and the charging stand in water or wash with water.**

**Do not place the AC adaptor and the charging stand over or near water filled sink or bathtub.**

**Never use the appliance if the AC adaptor is damaged or if the power plug fits loosely in a household outlet.**



**Do not damage, modify, or forcibly bend, pull, or twist the cord.**

**Also, do not place anything heavy on or pinch the cord.**

- Doing so may cause electric shock or fire due to a short circuit.

**Do not use in a way exceeding the rating of the household outlet or the wiring.**



- Exceeding the rating by connecting too many plugs to one household outlet may cause fire due to overheating.

**Always ensure the appliance is operated on an electric power source matched to the rated voltage indicated on the AC adaptor.**



**Fully insert the adaptor.**

- Failure to do so may cause fire or electric shock.





# WARNING

## ► In case of an abnormality or malfunction

**Immediately stop using and remove the adaptor if there is an abnormality or malfunction.**

- Failure to do so may cause fire, electric shock, or injury.

**<Abnormality or malfunction cases>**



• **The main unit, charging stand, adaptor or cord is deformed or abnormally hot.**

• **The main unit, charging stand, adaptor or cord smells of burning.**

• **There is abnormal sound during use or charging of the main unit, charging stand, adaptor or cord.**

- Immediately request inspection or repair at an authorized service centre.

## ► This product

**This shaver has a built-in rechargeable battery. Do not throw into fire, apply heat, or charge, use, or leave in a high temperature environment.**



- Doing so may cause overheating, ignition, or explosion.

**Do not modify or repair.**



- Doing so may cause fire, electric shock, or injury. Contact an authorized service centre for repair (battery change etc).



**Never disassemble except when disposing of the product.**

- Doing so may cause fire, electric shock, or injury.

## ► Cleaning



**Always unplug the adaptor from a household outlet when cleaning.**

- Failure to do so may cause electric shock or injury.

**Regularly clean the power plug, the appliance plug and the charging plug to prevent dust from accumulating.**



- Failure to do so may cause fire due to insulation failure caused by humidity.

Disconnect the adaptor and wipe with a dry cloth.

## ► Preventing accidents

**Do not store within reach of children or infants. Do not let them use it.**



- Putting the inner blades, the cleaning brush and/or the oil container in the mouth may cause accidents and injury.

**If oil is consumed accidentally, do not induce vomiting, drink a large amount of water and contact a physician.**



**If oil comes into contact with eyes, wash immediately and thoroughly with running water and contact a physician.**

- Failure to follow these instructions may result in physical problems.

# CAUTION

## ► Protecting the skin

 **Do not use excessive pressure to apply the system outer foil to your lip or other part of your face. Do not apply the system outer foil directly to blemishes or injured skin.**

- Doing so may cause injury to the skin.

 **Do not forcefully press the system outer foil. Also, do not touch the system outer foil with fingers or nails when in use.**

 **Do not use this product for hair on head or any other part of the body.**

- Doing so may cause injury to skin or reduce the life of the system outer foil.

 **Do not touch the blade section (metallic section) of the inner blade.**

- Doing so may cause injury to your hands.

 **Check the system outer foil for cracks or deformations before use.**

- Failure to do so may cause injury to the skin.

 **Be sure to place the protective cap on the shaver when carrying around or storing.**

- Failure to do so may cause injury to skin or reduce the life of the system outer foil.

## ► Note the following precautions

 **Do not allow pins or trash to adhere to the power plug, the appliance plug or the charging plug.**

- Doing so may cause electric shock or fire due to a short circuit.

 **Do not share your shaver with your family or other people.**

- Doing so may result in infection or inflammation.

 **Do not drop or hit against other objects.**

- Doing so may cause injury.

 **Do not wrap the cord around the adaptor when storing.**

- Doing so may cause the wire in the cord to break with the load, and may cause fire due to a short circuit.

 **Disconnect the adaptor from the household outlet when not charging.**

- Failure to do so may cause electric shock or fire due to electrical leakage resulting from insulation deterioration.

 **Disconnect the adaptor or the appliance plug by holding onto the adaptor or the appliance plug instead of the cord.**

- Failure to do so may cause electric shock or injury.

## ► Disposing of the rechargeable battery

### **DANGER**

The rechargeable battery is exclusively for use with this shaver. Do not use the battery with other products. Do not charge the battery after it has been removed from the product.

- Do not throw into fire or apply heat.
  - Do not hit, disassemble, modify, or puncture with a nail.
  - Do not let the positive and negative terminals of the battery get in contact with each other through metallic objects.
  - Do not carry or store the battery together with metallic jewelry such as necklaces and hairpins.
  - Do not charge, use, or leave the battery where it will be exposed to high temperatures, such as under direct sunlight or near other sources of heat.
  - Never peel off the tube.
- Doing so may cause overheating, ignition, or explosion.

### **WARNING**

**After removing the rechargeable battery, do not keep it within reach of children and infants.**

- The battery will harm the body if accidentally swallowed.
- If this happens, consult a physician immediately.

**If the battery fluid leaks out, take the following procedures. Do not touch the battery with your bare hands.**



- The battery fluid may cause blindness if it comes in contact with your eyes.  
Do not rub your eyes. Wash immediately with clean water and consult a physician.
- The battery fluid may cause inflammation or injury if it comes in contact with the skin or clothes.  
Wash it off thoroughly with clean water and consult a physician.

### **Intended use**

- Treat yourself to wet lather shaves for at least three weeks and notice the difference. Your Panasonic WET/DRY shaver requires a little time to get used to because your skin and beard need about a month to adjust to any new shaving method.
- Do not bring the system outer foil into contact with hard object. Doing so may damage the blades as they are very thin and deform easily.
- Do not dry the main unit with a dryer or a fan heater. Doing so may cause malfunction or deformation of the parts.
- Do not leave the shaver exposed to direct sunlight with the foil frame detached.  
Doing so may deteriorate the waterproof rubber and degrade waterproof function, which may cause to malfunction.
- Store the shaver in a place with low humidity after use. Failure to do so may cause malfunction due to condensation or rust.
- Keep both the inner blades inserted. If only one of the inner blades is inserted, the shaver may be damaged.
- If you clean the shaver with water, do not use salt water or hot water. Do not soak the shaver in water for a long period of time.

## Parts identification

### A Main body

- ① Protective cap
- ② System outer foil
- ③ Foil frame
- ④ Foil frame release buttons
- ⑤ Finger rest
- ⑥ Power switch

To turn the shaver on and off and also lock and unlock the power switch.

- ⑦ Lamp display
  - a. Shaving sensor lamp (→)
  - b. Battery capacity lamp
  - c. Switch lock lamp (🔒)
  - d. Charge status lamp (→)
- ⑧ Appliance socket
- ⑨ Outer foil section

- ⑩ System outer foil release buttons
- ⑪ Inner blades
- ⑫ Trimmer
- ⑬ Trimmer handle
- ⑭ Main body rear terminals

### B AC adaptor (RE7-87)

- ⑮ Adaptor
- ⑯ Power plug
- ⑰ Cord
- ⑱ Appliance plug

### Accessories

### C Travel pouch

### D Cleaning brush

### E Oil

### F Charging stand ES-LT6N

- ⑲ Charging plug

### G Operating Instructions

### H Guarantee Card

## Operation and display of the switch lock

### ► Locking the power switch

1. Press the power switch once and then release.

- The shaver starts operating.



2. Press the power switch for more than 2 seconds when the shaver is operating.

- The shaver will stop operating.



3. Release the power switch.

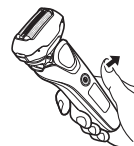

The switch lock lamp is off.



The switch lock lamp will light up.



The switch lock lamp will turn off after 5 seconds.

## ► Unlocking the power switch

1. Press the power switch for more than 2 seconds.



2. Once the shaver starts operating, release the power switch.



The switch lock lamp will blink.



The switch lock lamp will turn off.

- The power switch cannot be unlocked while charging.

## ► Checking the power switch is locked

Press the power switch while it is locked.



The switch lock lamp will blink and then turn off after 5 seconds.

- You can also check this by unplugging the AC adaptor while charging.

## Charging the shaver

### 1 Insert the appliance plug [E 18] into the shaver.

- Turn the shaver off before inserting.

### 2 Plug in the adaptor [E 15] into a household outlet.

- Wipe off any water droplets on the appliance socket.
- Check that the charge status lamp (→) glows.
- Charging is completed after approx. 1 hour. The charging time may differ with the charging capacity.
- Charging the appliance after each use will not affect the battery life.

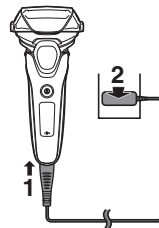

### 3 Disconnect the adaptor after charging is completed.

- Charging the battery for more than 1 hour will not affect battery performance.

#### Note

You cannot operate the shaver while charging.

### While charging

**ES-LT6N/ES-LT4N**

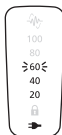

The charge status lamp (→) glows.

The number of the battery capacity lamp will increase as charging progresses.

**ES-LT2N**



The charge status lamp (→) glows.

### After charging is completed

**ES-LT6N/ES-LT4N**

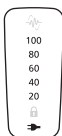

The battery capacity lamp and the charge status lamp (→) will light up and then turn off after 5 seconds.



**ES-LT2N**



The charge status lamp (→) turns off.

### Abnormal charging

**ES-LT6N/ES-LT4N**



The charge status lamp (→) will blink twice every second.

**ES-LT2N**



- Recommended ambient temperature for charging is 10 – 35 °C. It may take longer to charge or the battery may fail to charge properly in extremely high or low temperatures. Charge the shaver within the recommended ambient temperature range.
- When charging the shaver for the first time or when it has not been in use for more than 6 months, the charging time may change or the charge status lamp (→) may not glow for a few minutes. It will eventually glow if kept connected.
- If there is noise from radio or other source while using the shaver, move to a different location to use the shaver.

### Charging with the charging stand **ES-LT6N**

1. Insert the appliance plug into the charging stand.
2. Place the shaver on the charging stand.
3. Plug in the adaptor into a household outlet.

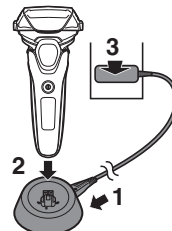

## Using the shaver

### 1 Press the power switch [A⑥].

- The power cannot be turned on when the switch lock lamp (A) blinks, as the power switch is locked. Press the power switch for more than 2 seconds to unlock. (See pages 12 and 13.)

### 2 Hold the shaver as illustrated.

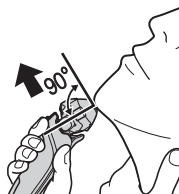

### 3 Shave by slowly gliding the shaver over your face against the grain of the beard.

- Start shaving by applying gentle pressure to your face. Stretch your skin with your free hand and move the shaver back and forth in the direction of your beard. You may gently increase the amount of pressure as your skin becomes accustomed to this shaver. Applying excessive pressure does not provide a closer shave.

#### ► Notes

- If you press the power switch for more than 2 seconds, the sonic vibration cleaning mode is activated. (See page 17.) You cannot shave in this mode.
- Do not place your fingers on the power switch while using the shaver. This may cause the shaver to lock the power switch or turn off. Place your fingers on the finger rest while using the shaver.

- The appliance may not operate in an ambient temperature approximately 5 °C or lower.
- Depending on the beard thickness or the amount of beard trimmings in the shaver head, the shaving sensor may not react and the driving sound may not change. This is not abnormal.
- The shaving sensor may not respond depending on the type of the shaving gel and shaving foam, but this is normal.
- The shaving sensor may not respond when the remaining battery capacity is low. If this happens, recharge the shaver.
- Avoid the following situations to prevent damaging the system outer foil. Applying pressure to any part of the system outer foil or bringing the system outer foil into contact with hard object may cause damage on the system outer foil.
  - Shaving with only a part of the system outer foil.
  - Finger or nail coming into contact with the system outer foil.

#### ► Switching the shaver head

You can change the pivot action.

##### FREE

You can move the shaver head.

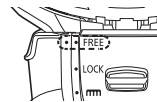

##### LOCK

You can lock the shaver head.

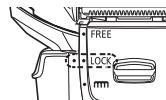

## ► Using the trimmer

Slide the trimmer handle up to the “mm” position so that the trimmer stands upright.

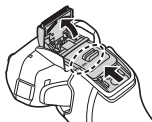

Press and hold the lock release button (a) and slide the trimmer handle down to lower the trimmer.

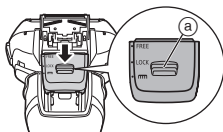

## Trimming sideburns

Slide the trimmer handle up. Turn the shaver on and place at a right angle to your skin and move downwards to trim your sideburns.



## Pre-shave

The trimmer can be used for a pre-shave of long beards. Shave your beard with the shaver head after the pre-shave.

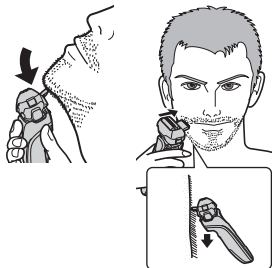

## Reading lamps when using

While using

**ES-LT6N/ES-LT4N**

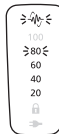

Approximate amount of battery capacity is displayed as 20 - 100.

- It will turn off approximately 5 seconds after operating the power switch.
- The shaving sensor lamp (☼) blinks.

**ES-LT2N**



- The shaving sensor lamp (☼) blinks.

When the battery capacity is low

**ES-LT6N/ES-LT4N**

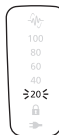

“20” blinks when operating the shaver.

- You can shave 2 to 3 times after “20” blinks. (This will differ depending on usage.)

**ES-LT2N**



The battery capacity lamp (☼) blinks when operating the shaver.

- You can shave 2 to 3 times after the battery capacity lamp (☼) blinks. (This will differ depending on usage.)



- The shaver can be used for approximately 2 weeks with a full charge.  
(Based on one 3-minute dry-shave use per day until the battery is exhausted)
- The number of usable days varies depending on the following conditions.
  - Beard thickness
  - Pressure applied to the skin
  - Ambient temperature
  - Usage frequency of the sonic vibration cleaning mode

## Cleaning the shaver

Do not use kitchen, bathroom, or toilet detergents. Also, do not wipe with thinners, benzine, alcohol etc. Doing so may result in malfunction.

1. Turn the power switch OFF, and disconnect the AC adaptor.
  - Unlock the switch lock.
2. Apply some hand soap and some water to the system outer foil.
3. Press the power switch for more than 2 seconds to activate the sonic vibration cleaning mode.

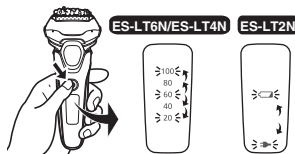

**ES-LT6N/ES-LT4N**

- The battery capacity lamp (↔) and the charge status lamp (⇒) blink alternately.
- After about 20 seconds, it will be automatically turned off.

4. Remove the outer foil section [A] and press the power switch for more than 2 seconds to activate the sonic vibration cleaning mode.

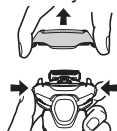

5. Clean the shaver, the outer foil section, and the trimmer with running water.



- After rinsing with water, shake the shaver up and down for a few times to remove excess moisture. Hitting the vanity, etc., while shaking the shaver may cause malfunction.
  - Splashing is reduced by rinsing the shaver in sonic vibration cleaning mode.
6. Wipe off any drops of water with a dry cloth.
  7. Dry the outer foil section, the shaver, and the trimmer completely.



8. Attach the outer foil section to the shaver.
9. Lubricate the shaver.

## Lubrication

To maintain shaving comfort for a long time, it is recommended that the oil provided with the shaver is used.

1. Switch off the shaver.
2. Apply one drop of oil to each of the system outer foil.
3. Raise the trimmer and apply a drop of oil.
4. Switch the shaver on, and run it for approximately five seconds.
5. Switch off the shaver, and wipe off any excess oil from the system outer foil with a soft cloth.

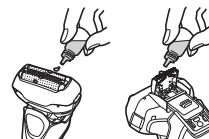

## Cleaning with the brush

### ► Cleaning with the long brush

Clean the system outer foil (a), the shaver body (b) and the trimmer (c) using the long brush.

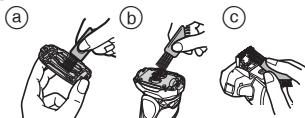

### ► Cleaning with the short brush

Clean the inner blades [A11] using the short brush by moving it in direction (A).

- Do not move the short brush in direction (B) as it will damage the inner blades and affect their sharpness.
- Do not use the short brush to clean the system outer foil.

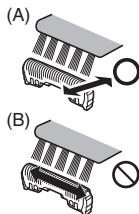

## Replacing the system outer foil and the inner blades

system outer foil	once every year
inner blades	once every two years

### ► Removing the outer foil section

Press the foil frame release buttons [A4] and lift the outer foil section [A9] upwards.

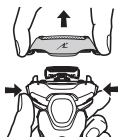

### ► Attaching the outer foil section

After turning the foil frame mark (↙) to the front, securely attach the outer foil section [A9] to the shaver until it clicks.

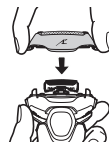

### ► Replacing the system outer foil

1. Press the system outer foil release buttons [A10] and pull down the system outer foil.

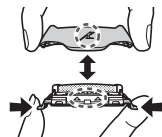

2. Align the foil frame mark (↙) and the system outer foil mark (△) and securely attach together until it clicks.

- The system outer foil cannot be reversely attached.
- Always insert the system outer foil to the foil frame when attaching to the shaver.
- Do not press the system outer foil release buttons with excessive force. Doing so may bend the system outer foil, preventing complete attachment to the foil frame.

### ► Replacing the inner blades

1. Remove the inner blades [A11] one at a time.
2. Insert the inner blades one at a time.

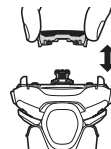

## Troubleshooting

Perform the following actions.

If the problems still cannot be solved, contact the store where you purchased the unit or a service centre authorized by Panasonic for repair.

Problem	Action
The power switch does not turn ON.	▶ Unlock the switch lock. (See pages 12 and 13.)
Shavings fly out in all directions.	▶ This can be improved by cleaning every time after shaving. ▶ Clean the inner blades with the brush when shavings are adhering to the inner blades.
System outer foil gets hot.	▶ Apply oil. (See page 17.) ▶ Replace the system outer foil if it is damaged or deformed. (See page 18.)
Operating time is short even after charging.	▶ Apply oil. ▶ When the number of operations per charge starts to decrease, the battery is nearing the end of its life.
The odor is getting stronger.	▶ This can be improved by cleaning every time after shaving.

Problem	Action
The driving sound changes while shaving.	▶ The shaving sensor is operating. The sound changes depending on the beard thickness.
You do not get as close a shave as before.	▶ This can be improved by cleaning every time after shaving.
	▶ Replace the system outer foil and/or inner blades. Expected life of system outer foil and inner blades: System outer foil: Approximately 1 year Inner blades: Approximately 2 years ▶ Apply oil.
Shaver stopped functioning even after charging.	▶ The appliance may not operate in an ambient temperature approximately 5 °C or lower. ▶ The battery has reached the end of its life.

GB

D

F

I

NL

E

DK

P

N

S

FIN

PL

CZ

SK

H

RO

Problem	Action
Makes a loud sound.	▶ Apply oil. The shaver makes a high-pitched sound due to the linear motor drive. This does not indicate a problem.
	▶ Confirm that the blades are properly attached.
	▶ Clean the system outer foil with the brush.
	▶ Depending on the beard thickness or the amount of beard trimmings in the shaver head, the shaving sensor may not react and the driving sound may not change. This is not abnormal.
The shaving sensor does not respond.	▶ The shaving sensor may not respond depending on the type of the shaving gel and shaving foam, but this is normal.
	▶ The shaving sensor may not respond when the remaining battery capacity is low. If this happens, recharge the shaver.
	▶ Apply oil. The shaving sensor may not respond when there is not enough oil on the blades.

Problem	Action
The shaving sensor responds even though the shaver is not in contact with the skin.	Clean the beard trimmings from the shaver. ▶ When the shaver is extremely dirty, remove the foil frame and wash with water. (See page 17.)
	▶ Replace the system outer foil and/or inner blades. Expected life of system outer foil and inner blades: System outer foil: Approximately 1 year Inner blades: Approximately 2 years

## FAQ

Question	Answer
Will the battery deteriorate if not used for an extended period of time?	▶ The battery will deteriorate if not used for over 6 months, so make sure to perform a full charge at least once every 6 months.
Can I charge the shaver after every use?	▶ The battery used is a lithium-ion, so charging after every use will have no effect on battery life.
What is the constituent of the dedicated oil?	▶ Constituent of the oil is liquid paraffin.

## Service

### Contact

Please visit Panasonic web site <http://www.panasonic.com> or contact an authorized service centre (you find its contact address in the pan european guarantee leaflet.) if you need information or if the shaver or the cord gets damaged.

### Replacement parts

Replacement parts are available at your dealer or Service Centre.

Replacement parts for ES-LT6N/ES-LT4N/ ES-LT2N	System outer foil and inner blades	WES9015
	System outer foil	WES9089
	Inner blades	WES9068

### Battery life

The life of the battery is 3 years. The battery in this shaver is not intended to be replaced by consumers. Have the battery replaced by an authorized service centre.

## For environmental protection and recycling of materials

This shaver contains a Lithium-ion battery. Please make sure that the battery is disposed of at an officially assigned location, if there is one in your country.

### Disposal of Old Equipment and Batteries Only for European Union and countries with recycling systems



These symbols on the products, packaging, and/or accompanying documents mean that used electrical and electronic products and batteries must not be mixed with general household waste.

For proper treatment, recovery and recycling of old products and batteries, please take them to applicable collection points in accordance with your national legislation.

By disposing of them correctly, you will help to save valuable resources and prevent any potential negative effects on human health and the environment.

For more information about collection and recycling, please contact your local municipality.

Penalties may be applicable for incorrect disposal of this waste, in accordance with national legislation.



#### Note for the battery symbol (bottom symbol)

This symbol might be used in combination with a chemical symbol. In this case it complies with the requirement set by the Directive for the chemical involved.

## Disposal of the built-in rechargeable battery

### Remove the built-in rechargeable battery before disposing of the shaver.

Please make sure that the battery is disposed of at an officially designated location if there is one.

This figure must only be used when disposing of the shaver, and must not be used to repair it. If you dismantle the shaver yourself, it will no longer be waterproof, which may cause it to malfunction.

- Remove the shaver from the AC adaptor.
- Press the power switch to turn on the power and then keep the power on until the battery is completely discharged.
- Perform steps ① to ④ and lift the battery, and then remove it.
- Take care not to short circuit the positive and negative terminals of the removed battery, and insulate the terminals by applying tape to them.

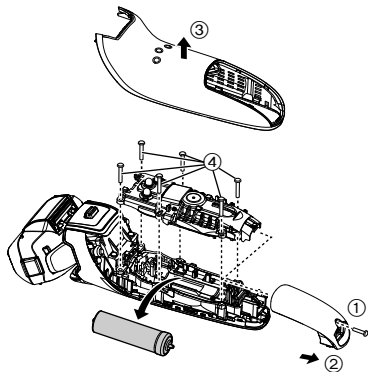

## Specifications

Power source	See the name plate on the AC adaptor. (Automatic voltage conversion)
Motor voltage	3.6 V $\overline{---}$
Charging time	Approx. 1 hour
Airborne Acoustical Noise	In shaving mode: 60 (dB (A) re 1 pW) In trimmer mode: 63 (dB (A) re 1 pW)

This product is intended for household use only.

## Inhalt

<b>Sicherheitsvorkehrung .....</b>	<b>26</b>	<b>Reinigung des Rasierers .....</b>	<b>36</b>
<b>Beabsichtigter Gebrauch.....</b>	<b>30</b>	<b>Fehlersuche .....</b>	<b>38</b>
<b>Bezeichnung der Bauteile.....</b>	<b>31</b>	<b>Service.....</b>	<b>40</b>
<b>Bedienung und Anzeige der Schaltersperre .....</b>	<b>31</b>	<b>Umweltschutz und Recycling.....</b>	<b>41</b>
<b>Aufladung des Rasierers .....</b>	<b>32</b>	<b>Spezifikationen .....</b>	<b>42</b>
<b>Verwendung des Rasierers.....</b>	<b>34</b>		

Vielen Dank, dass Sie sich für den Kauf dieses Panasonic-Produkts entschieden haben.

**Bevor Sie dieses Gerät in Betrieb nehmen, lesen Sie sich bitte diese Anleitung vollständig durch und bewahren Sie sie für ein späteres Nachschlagen auf.**

## Warnung

- Dieses Gerät kann von Kindern ab 8 Jahren und von Personen mit eingeschränkten physischen, sensorischen oder mentalen Fähigkeiten verwendet werden, oder von Personen, denen entsprechende Kenntnisse und Erfahrungen fehlen. Voraussetzung ist, dass sie dabei beaufsichtigt werden oder ihnen eine Einweisung gegeben wurde, wie sie das Gerät sicher verwenden können, und sie die damit verbundenen Risiken verstanden haben. Kinder dürfen nicht mit dem Gerät spielen. Die Reinigung und Wartung sollte nicht von Kindern ohne Aufsicht durchgeführt werden.
- Das Netzkabel kann nicht ausgetauscht werden. Wenn das Kabel beschädigt ist, muss der Netzadapter entsorgt werden.



- Dieser Nass-/Trockenrasierer kann für eine Nassrasur unter Verwendung von Rasierschaum sowie für eine Trockenrasur verwendet werden. Sie können diesen wasserfesten Rasierer in der Dusche verwenden und ihn unter Wasser reinigen. Das folgende Symbol bedeutet, dass der Rasierer in der Badewanne oder unter der Dusche verwendet werden kann.



- Verwenden Sie keine anderen Teile als den mitgelieferten Netzadapter und die Ladestation.

## Sicherheitsvorkehrung

Um das Risiko von Verletzungen, Tod, elektrischem Schlag, Brand und Sachschäden zu reduzieren, beachten Sie immer die folgenden Sicherheitsmaßnahmen.

### Erklärung der Symbole

Die folgenden Symbole werden verwendet, um die Größe der Gefahr, Verletzung und Schäden am Eigentum zu beschreiben, die verursacht werden, wenn die Beschreibung nicht beachtet wird und ein unsachgemäßer Gebrauch erfolgt.



## GEFAHR

Bezeichnet eine mögliche Gefahr, die zu ernsthaften Verletzungen oder zum Tod führt.



## WARNUNG

Bezeichnet eine mögliche Gefahr, die zu ernsthaften Verletzungen oder zum Tod führen könnte.



## VORSICHT

Bezeichnet eine Gefahr, die zu kleineren Verletzungen führen kann.

Die folgenden Symbole werden verwendet, um die Art der Anleitungen, die beachtet werden müssen, zu klassifizieren und zu beschreiben.



Dieses Symbol wird verwendet, um die Benutzer auf einen speziellen Betriebsablauf aufmerksam zu machen, der nicht ausgeführt werden darf.



Dieses Symbol wird verwendet, um die Benutzer auf einen bestimmten Betriebsablauf aufmerksam zu machen, der befolgt werden muss, um das Gerät sicher zu betreiben.



## WARNUNG

### ► Stromversorgung



**Nicht den Adapter mit nassen Händen weder in die Steckdose stecken noch von ihr abziehen.**

- Sonst kann es zu einem elektrischen Schlag oder Verletzungen kommen.

**Nicht den Netzadapter und die Ladestation unter Wasser tauchen oder mit Wasser abwaschen.**

**Stellen Sie den Netzadapter und die Ladestation nicht über oder in die Nähe eines mit Wasser gefüllten Waschbeckens oder einer Badewanne.**

**Benutzen Sie den Apparat auf keinen Fall, wenn der Netzadapter beschädigt ist oder falls der Netzstecker lose in einer Steckdose sitzt.**



**Das Netzkabel darf weder beschädigt, abgeändert, übermäßig verbogen, gezogen, verdreht oder verknäuel werden.**

**Stellen Sie auch nichts Schweres auf das Netzkabel und klemmen Sie es nicht ein.**

- Ansonsten kann es durch einen Kurzschluss zu einem elektrischen Schlag oder Brand kommen.

**Nicht auf eine Art verwenden, welche die Nennleistung der Steckdose oder der Kabel übersteigt.**



- Wird die Nennleistung überschritten, weil zu viele Stecker in einer Steckdose stecken, kann dies zu Brand durch Überhitzung führen.



# WARNUNG

Stellen Sie immer sicher, dass das Gerät mit einer elektrischen Stromquelle betrieben wird, die zu der Nennspannung passt, die auf dem Netzadapter angegeben ist.



**Stecken Sie den Adapter ganz in die Steckdose.**

- Andernfalls kann es zu Brand oder einem elektrischem Schlag kommen.

## ► Bei einer Anormalität oder Fehlfunktion

**Stoppen Sie sofort den Gebrauch und entfernen Sie den Adapter, wenn sich das Gerät ungewöhnlich verhält oder ein Fehler auftritt.**

- Andernfalls kann es zu Brand, elektrischem Schlag oder Verletzungen kommen.

**<Anomalität oder Störungsfälle>**



- **Das Gerät, die Ladestation und der Adapter oder das Netzkabel ist deformiert oder wird ungewöhnlich heiß.**
  - **Das Gerät, die Ladestation, der Adapter oder das Netzkabel riecht verbrannt.**
  - **Während des Gebrauchs oder Aufladens ist im Gerät, in der Ladestation, im Adapter oder im Netzkabel ein ungewöhnlicher Ton zu hören.**
- Fordern Sie augenblicklich eine Überprüfung oder Reparatur bei einem autorisierten Kundenzentrum an.

## ► Dieses Produkt

**Dieser Rasierer verfügt über einen integrierten Akku.**

**Werfen Sie das Gerät nicht ins Feuer, erhitzen Sie es nicht und laden, verwenden oder lagern Sie das Gerät nicht bei hohen Temperaturen.**



- Nichtbeachtung führt zu Überhitzung, Zündung oder Explosion.

**Nicht verändern oder reparieren.**

- Sonst kann es zu Brand, elektrischem Schlag oder Verletzungen kommen.



Zur Reparatur setzen Sie sich mit einem autorisierten Kundenzentrum in Verbindung (Akkuaustausch, usw.).

**Zerlegen Sie niemals das Produkt, außer wenn Sie es entsorgen.**



- Sonst kann es zu Brand, elektrischem Schlag oder Verletzungen kommen.

## ► Reinigung

**Trennen Sie immer den Adapter von der Steckdose, wenn Sie ihn reinigen.**



- Andernfalls kann es zu elektrischem Schlag oder Verletzungen kommen.

**Reinigen Sie regelmäßig Netzstecker, Anschlussstecker und Ladestecker, um zu verhindern, dass sich Staub ansammelt.**



- Andernfalls kann es aufgrund eines Isolationsfehlers durch Feuchtigkeit zu Brand kommen.  
Stecken Sie den Adapter ab, und reinigen Sie ihn mit einem trockenen Tuch.

## **WARNUNG**

### ► Verhindern von Unfällen

**Nicht in Reichweite von Kindern oder Kleinkindern lagern. Nicht benutzen lassen.**

-  - Wenn Sie die Schermesser und/oder die Reinigungsbürste in den Mund stecken oder das Öl trinken, können Unfälle und Verletzungen verursacht werden.

**Beim versehentlichen Verschlucken des Öls versuchen Sie nicht Erbrechen herbeizuführen, sondern trinken Sie viel Wasser und verständigen Sie einen Arzt.**

-  **Beim versehentlichen Augenkontakt mit dem Öl waschen Sie die Augen sofort und gründlich unter fließendem Wasser aus und verständigen Sie einen Arzt.**

- Nichtbeachtung dieser Anweisungen kann zu physischen Beschwerden führen.

## **VORSICHT**

### ► Schützen der Haut

**Üben Sie keinen starken Druck aus, wenn Sie die Scherfolie auf Ihre Lippen oder andere Teile Ihres**

-  **Gesichts drücken. Führen Sie die Scherfolie nicht über Wunden oder verletzte Haut.**

- Andernfalls kann es zu Verletzungen der Haut kommen.

**Drücken Sie nicht zu kräftig auf die Scherfolie. Berühren Sie auch nicht die Scherfolie mit den Fingern oder Nägeln, wenn Sie sie benutzen.**

-  **Verwenden Sie dieses Produkt nicht für die Haare auf dem Kopf oder einen anderen Körperteil.**  
- Dies führt zu Hautverletzungen und reduziert die Lebenszeit der äußeren Scherfolie des Systems.

-  **Nicht den Klingebereich (metallischen Bereich) des Schermessers berühren.**  
- Andernfalls kann es zu Verletzungen an Ihrer Hand kommen.

-  **Überprüfen Sie, ob die Scherfolie verformt oder beschädigt wurde, bevor Sie sie verwenden.**  
- Nichteinhaltung kann zu Hautverletzungen führen.

-  **Achten Sie darauf, die Schutzkappe auf den Rasierer zu stecken, wenn Sie ihn herumtragen oder aufbewahren.**  
- Andernfalls kann es zu Verletzungen der Haut kommen oder die Lebensdauer der Scherfolie verkürzen.

### ► Beachten Sie folgende Vorsichtsmaßnahmen

-  **Stellen Sie sicher, dass sich an Netzstecker, Anschlussstecker oder Ladestecker keine Nadeln oder Schmutz ansammeln.**  
- Ansonsten kann es durch einen Kurzschluss zu einem elektrischen Schlag oder Brand kommen.

-  **Verwenden Sie den Rasierer nicht gemeinsam mit Ihrer Familie oder anderen Personen.**  
- Dies könnte zu Infektionen oder Entzündungen führen.

-  **Nicht fallen lassen oder an andere Gegenstände anstoßen lassen.**  
- Andernfalls kann es zu Verletzungen kommen.

## VORSICHT

-  **Achten Sie beim Aufbewahren darauf, das Netzkabel nicht zu fest um den Adapter zu wickeln.**  
- Andernfalls kann es passieren, dass das Netzkabel unter der Last bricht und es so zu einem Brand durch Kurzschluss kommt.

- Ziehen Sie den Adapter aus der Steckdose, wenn Sie nicht aufladen.**  
 - Eine Zuwiderhandlung kann einen elektrischen Schlag oder Brand aufgrund eines elektrischen Leckstroms durch die Verschlechterung der Isolierung verursachen.

- Ziehen Sie den Adapter oder den Anschlussstecker vom Strom ab, indem Sie sie statt des Netzkabels festhalten.**  
 - Andernfalls kann es zu elektrischem Schlag oder Verletzungen kommen.

## ► Entsorgung des Akkus

### GEFAHR

Der Akku ist ausschließlich für die Benutzung mit diesem Rasierer bestimmt. Verwenden Sie den Akku nicht für andere Geräte.

Laden Sie den Akku nicht mehr auf, nachdem er entfernt wurde.

- Werfen Sie den Akku nicht ins Feuer und setzen Sie ihn nicht Hitze aus.
- Schlagen Sie nicht auf den Akku, bauen Sie ihn nicht um oder auseinander und durchstechen Sie sie nicht mit einem Nagel.

-  • Lassen Sie die positiv und negativ geladenen Pole nicht mittels metallener Objekte miteinander in Berührung kommen.
- Bewahren Sie keinen metallenen Schmuck oder Haarnadeln in der Nähe des Akkus auf.
  - Laden oder verwenden Sie den Akku nicht an Orten, wo er hohen Temperaturen ausgesetzt werden kann, wie etwa unter direkter Sonneneinstrahlung oder in der Nähe anderer Wärmequellen.
  - Ziehen Sie niemals die Hülsen ab.
- Nichtbeachtung führt zu Überhitzung, Zündung oder Explosion.



## WARNUNG

**Nach der Entfernung des Akkus bewahren Sie diesen außer Reichweite von Kindern auf.**



- Es können körperliche Schäden verursacht werden, wenn der Akku verschluckt wird.  
Sollte es dazu kommen, verständigen Sie bitte sofort einen Arzt.

**Sollte Flüssigkeit austreten, sind folgende Maßnahmen zu ergreifen. Fassen Sie den Akku nicht mit bloßen Händen an.**



- Flüssigkeit kann bei Augenkontakt zu Blindheit führen.  
Fassen Sie sich nicht an die Augen. Waschen Sie die Stelle mit klarem Wasser aus und verständigen Sie einen Arzt.
- Flüssigkeit kann bei Kontakt mit Kleidung oder Hautkontakt zu Entzündungen und Verletzungen führen.  
Waschen Sie die Stelle gründlich mit klarem Wasser aus und verständigen Sie einen Arzt.

## Beabsichtigter Gebrauch

- Gönnen Sie sich mindestens drei Wochen lang eine Nassrasur mit Rasierschaum und lernen Sie den Unterschied zu schätzen! Sie benötigen etwas Zeit, um sich an Ihren neuen Nass-/Trockenrasierer von Panasonic zu gewöhnen, da Ihre Haut und Ihr Bart etwa einen Monat brauchen, um sich auf eine neue Rasiermethode einzustellen.
- Bringen Sie die Scherfolie nicht mit harten Gegenständen in Berührung.  
Dadurch können die Klingen beschädigt werden, da diese sehr dünn sind und leicht verformt werden.
- Trocknen Sie das Gerät nicht mit einem Fön oder Heizgebläse. Andernfalls kann es zu Fehlfunktionen oder Verformungen von Teilen kommen.
- Lassen Sie den Rasierer nicht mit freiliegendem Folienrahmen im direkten Sonnenlicht liegen.  
Dadurch kann das wasserfeste Gummi korrodieren, was zu Fehlfunktionen führen kann.
- Bewahren Sie den Rasierer nach der Verwendung an einem Ort mit geringer Luftfeuchtigkeit auf.  
Andernfalls kann es zu Fehlfunktionen aufgrund von Kondensation oder Rost kommen.
- Achten Sie darauf, dass die beiden Schermesser eingezogen sind.  
Wenn nur ein Schermesser eingezogen ist, könnte der Rasierer beschädigt werden.
- Verwenden Sie zur Reinigung des Rasierers kein Salzwasser oder heißes Wasser. Tauchen Sie den Rasierer nicht über einen längeren Zeitraum unter Wasser.

## Bezeichnung der Bauteile

### A Rasierer

- ① Schutzkappe
- ② Scherfolie
- ③ Folienrahmen
- ④ Freigabetasten für den Folienrahmen
- ⑤ Fingerauflage
- ⑥ Netzschalter  
Zum Ein- und Ausschalten des Rasierers und auch zum Sperren und Freigeben des Netzschalters.
- ⑦ Leuchtanzeige
  - a. Sensorlampe des Rasierers (💡)
  - b. Akkukapazitätsanzeige
  - c. Sperrleuchte (🔒)
  - d. Ladestatus-Kontrollleuchte (➡)
- ⑧ Gerätebuchse
- ⑨ Scherkopf

- ⑩ Freigabetasten für die Scherfolie
- ⑪ Schermesser
- ⑫ Langhaarschneider
- ⑬ Griff des Langhaarschneiders
- ⑭ Hinterer Anschluss am Hauptkörper

### B Netzadapter (RE7-87)



- ⑮ Adapter
- ⑯ Netzstecker
- ⑰ Netzkabel
- ⑱ Anschlussstecker

### Zubehör

- C Reisetasche
- D Reinigungsbürste
- E Öl
- F Ladestation **ES-LT6N**
  - ⑲ Ladestecker
- G Betriebsanleitung
- H Garantiekarte

## Bedienung und Anzeige der Schaltersperre

### ► Sperren des Netzschalters

<p>1. Drücken Sie den Netzschalter einmal und lassen Sie ihn los.</p> <ul style="list-style-type: none"> <li>• Der Rasierer beginnt zu laufen.</li> </ul> 	<p>2. Drücken Sie den Netzschalter für länger als 2 Sekunden, wenn der Rasierer läuft.</p> <ul style="list-style-type: none"> <li>• Der Rasierer stoppt.</li> </ul> 	<p>3. Lassen Sie den Netzschalter los.</p> 
<p style="text-align: center;">🔒</p> <p>Die Sperrleuchte ist erloschen.</p>	<p style="text-align: center;">🔒</p> <p>Die Sperrleuchte leuchtet auf.</p>	<p style="text-align: center;">🔒</p> <p>Die Sperrleuchte erlischt nach 5 Sekunden.</p>

## ► Freigeben des Netzschalters

1. Drücken Sie den Netzschalter für länger als 2 Sekunden.



2. Wenn der Rasierer zu laufen beginnt, lassen Sie den Netzschalter los.



Die Sperrleuchte blinkt.



Die Sperrleuchte erlischt.

- Der Netzschalter kann während des Ladens nicht entsperrt werden.

## ► Prüfen, ob der Netzschalter gesperrt ist

Drücken Sie den Netzschalter, während er gesperrt ist.



Die Sperrleuchte blinkt und erlischt dann nach 5 Sekunden.

- Sie können dies auch prüfen, indem Sie den Netzadapter während des Ladens herausziehen.

## Aufladung des Rasierers

### 1 Setzen Sie den Anschlussstecker [B18] in den Rasierer ein.

- Schalten Sie den Rasierer ab, bevor Sie ihn einstecken.

### 2 Stecken Sie den Adapter [B15] in eine Steckdose.

- Wischen Sie Wassertropfen von der Gerätebuchse ab.
- Stellen Sie sicher, dass die Ladestatus-Kontrollleuchte (→) leuchtet.
- Der Ladevorgang ist nach etwa 1 Stunde abgeschlossen. Die Ladezeit kann sich abhängig vom Ladezustand ändern.
- Das Aufladen des Geräts nach jeder Anwendung beeinträchtigt die Akkulebensdauer nicht.

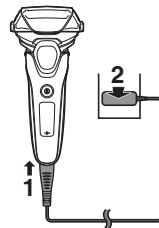

### 3 Trennen Sie den Adapter, nachdem das Laden abgeschlossen wurde.

- Das Laden des Akkus für länger als 1 Stunde hat keinen Einfluss auf die Akkuleistung.

#### Hinweis

Während des Aufladens können Sie den Rasierer nicht verwenden.



### Während des Ladevorgangs

**ES-LT6N/ES-LT4N**

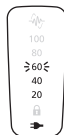

Die Ladestatus-Kontrollleuchte (➔) leuchtet.  
Die Zahl an der Akkukapazitätsanzeige steigt im Laufe des Aufladeprozesses höher.

**ES-LT2N**



Die Ladestatus-Kontrollleuchte (➔) leuchtet.

### Nach Abschluss des Ladevorgangs

**ES-LT6N/ES-LT4N**

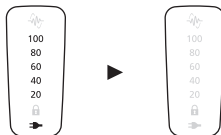

Die Akkukapazitätsanzeige und die Ladestatus-Kontrollleuchte (➔) leuchten auf und erlöschen dann nach 5 Sekunden.

**ES-LT2N**



Die Ladestatus-Kontrollleuchte (➔) geht aus.

### Fehlerhaftes Laden

**ES-LT6N/ES-LT4N**



Die Ladestatus-Kontrollleuchte (➔) blinkt jede Sekunde zwei Mal.

**ES-LT2N**



- Die empfohlene Umgebungstemperatur zum Laden beträgt 10 – 35 °C. Es kann sein, dass das Laden länger dauert, oder es kann sein, dass die Akkus bei extrem hohen oder niedrigen Temperaturen nicht richtig lädt. Laden Sie den Rasierer innerhalb des empfohlenen Umgebungstemperaturbereichs.
- Beim erstmaligen Laden des Rasierers, oder wenn er seit mehr als 6 Monaten nicht verwendet wurde, kann es sein, dass sich die Ladezeit ändert oder die Ladestatus-Kontrollleuchte (➔) leuchtet möglicherweise einige Minuten lang nicht. Wenn das Gerät angeschlossen bleibt, wird die Leuchte letztlich leuchten.
- Wenn die Verwendung des Rasierers Störungen im Radio oder anderen Empfangsgeräten verursacht, verwenden Sie den Rasierer an einem anderen Ort.

### Aufladung mit der Ladestation **ES-LT6N**

1. Stecken Sie den Anschlussstecker in die Ladestation.
2. Setzen Sie den Rasierer auf die Ladestation.
3. Stecken Sie den Adapter in eine Steckdose.

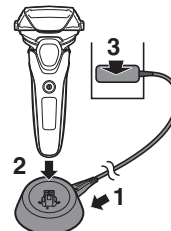

## Verwendung des Rasierers

### 1 Drücken Sie den Netzschalter [A] [B].

- Die Stromversorgung kann nicht aktiviert werden, wenn die Sperrleuchte (A) blinkt, da der Netzschalter gesperrt ist. Drücken Sie den Netzschalter für länger als 2 Sekunden zum Freigeben. (Siehe Seiten 31 und 32.)

### 2 Halten Sie den Rasierer wie abgebildet.

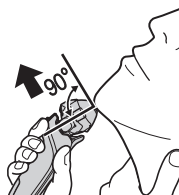

### 3 Rasieren Sie langsam, indem Sie den Rasierer im Gesicht gegen die Richtung des Bartwuchses schieben.

- Beginnen Sie mit dem Rasieren, indem Sie mit dem Rasierer einen leichten Druck auf Ihr Gesicht ausüben. Dehnen Sie Ihre Haut mit Ihrer freien Hand und bewegen Sie den Rasierer in der Bartwuchsrichtung vor und zurück. Im Laufe der Zeit gewöhnt sich Ihre Haut an diesen Rasierer und Sie können den Druck leicht erhöhen. Es wird allerdings darauf hingewiesen, dass das Ausüben übermäßigen Drucks nicht automatisch zu einer besseren Rasur führt.

#### ► Hinweise

- Wenn Sie den Netzschalter länger als 2 Sekunden gedrückt halten, wird der Ultraschallreinigungsmodus aktiviert. (Siehe Seite 36.) In diesem Modus können Sie nicht rasieren.

- Legen Sie Ihre Finger, während Sie den Rasierer benutzen, nicht auf den Netzschalter. Hierdurch könnte der Rasierer den Netzschalter sperren oder ausgeschaltet werden. Legen Sie Ihre Finger auf die Fingerauflage, während Sie den Rasierer benutzen.
- Das Gerät arbeitet möglicherweise nicht bei Umgebungstemperaturen von etwa 5 °C oder weniger.
- Je nach Bartdichte, oder der Menge der abgeschnittenen Barthaare im Rasiererkopf kann es sein, dass der Rasiersensor nicht reagiert und sich das Betriebsgeräusch nicht ändert. Dies ist nicht unnormal.
- Es kann sein, dass der Rasiersensor je nach Art des Rasiergels oder Rasierschaums nicht reagiert. Das stellt keine Fehlfunktion dar.
- Ist die Akkuleistung niedrig, so reagiert der Rasierersensor unter Umständen nicht. Sollte es dazu kommen, laden Sie den Rasierer wieder auf.
- Vermeiden Sie folgende Situationen, um einer Beschädigung der Scherfolie vorzubeugen. Durch Anwenden von Druck auf jegliche Teile der Scherfolie oder wenn die Scherfolie in Berührung mit harten Gegenständen kommt, kann die Scherfolie beschädigt werden.
  - Rasieren mit nur einem Teil der Scherfolie.
  - Berühren der Scherfolie mit Fingern oder Fingernägeln.

#### ► Umschalten des Rasierkopfes

Sie können die Drehbewegung ändern.

##### FREE

Sie können den Scherkopf bewegen.

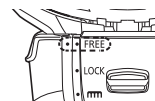

##### LOCK

Sie können den Scherkopf feststellen.

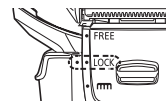

## ► Verwendung des Langhaarschneiders

Schieben Sie den Griff des Langhaarschneiders nach oben bis zur "mm"-Position, sodass der Langhaarschneider senkrecht steht.



Halten Sie den Löse- und Verriegelungsknopf (a) gedrückt und schieben Sie den Griff des Langhaarschneiders herunter, um den Langhaarschneider niedriger einzustellen.

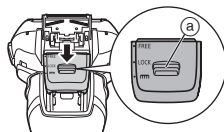

### Trimmen von Koteletten

Schieben Sie den Griff des Langhaarschneiders nach oben. Schalten Sie den Rasierer ein, richten Sie ihn im rechten Winkel zu Ihrer Haut aus und bewegen Sie das Gerät nach unten, um Ihre Koteletten zu trimmen.



### Vorrasur

Der Langhaarschneider kann zum vorrasieren langer Bärte verwendet werden. Den Bart mit dem Rasiererkopf nach der Vorrasur rasieren.



## Lesen der Kontrollleuchten beim Verwenden

Bei der Verwendung

**ES-LT6N/ES-LT4N**

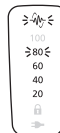

**ES-LT2N**



- Die ungefähre Akkukapazität wird als 20 bis 100 angezeigt.
- Diese Anzeige schaltet sich nach 5 Sekunden aus, nachdem man den Netzschalter betätigt hat.
- Die Sensorlampe des Rasierers (☼) blinkt.

Wenn die Akkukapazität niedrig ist

**ES-LT6N/ES-LT4N**

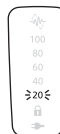

**ES-LT2N**



- "20" blinkt, wenn der Rasierer in Betrieb ist.
- Sie können sich noch 2 bis 3 Mal rasieren, nachdem "20" blinkt. (Dies variiert je nach Gebrauch.)
- Die Akkukapazitätsanzeige (☼) blinkt, wenn der Rasierer betrieben wird.
- Sie können sich noch 2 bis 3 Mal rasieren, nachdem die Akkukapazitätsanzeige (☼) anfängt zu blinken. (Dies variiert je nach Gebrauch.)

- Der Rasierer kann für etwa 2 Wochen mit einer Vollladung verwendet werden.  
(Basierend auf einer 3-minütigen Trockenrasur am Tag, bis der Akku leer ist)
- Die Anzahl der verwendbaren Tage ist je nach den folgenden Bedingungen unterschiedlich.
  - Bartdicke
  - Ausgeübter Druck auf die Haut
  - Umgebungstemperatur
  - Verwendungshäufigkeit des Ultraschallreinigungsmodus

## Reinigung des Rasierers

Verwenden Sie keine Küchen-, Bad oder Toilettenreinigungsmittel. Wischen Sie nicht mit Verdünnern, Benzin, Alkohol usw. ab. Dadurch könnte es zu Fehlfunktionen kommen.

1. Stellen Sie den Netzschalter auf OFF und trennen Sie den Netzadapter ab.
  - Lösen Sie die Schaltersperre.
2. Tragen Sie etwas Flüssigseife und ein wenig Wasser auf die Scherfolie auf.
3. Wenn Sie für länger als 2 Sekunden den Netzschalter drücken, wird der Ultraschallreinigungsmodus aktiviert.
  - Die Akkukapazitätsanzeigen blinken hintereinander auf.

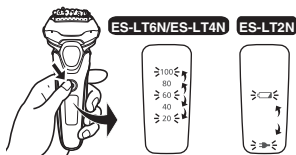

### ES-LT6N/ES-LT4N

- Die Akkukapazitätsanzeige (↔) und die Ladestatus-Kontrollleuchte (→) blinken abwechselnd. **ES-LT2N**
- Nach etwa 20 Sekunden erlischt sie automatisch.

4. Entfernen Sie den Scherkopf [A⊗] und halten Sie den Netzschalter länger als 2 Sekunden gedrückt, um den Ultraschallreinigungsmodus zu aktivieren.

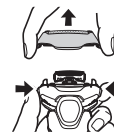

5. Reinigen Sie den Rasierer, den Scherkopf und den Langhaarschneider unter laufendem Wasser.



- Nach dem Abspülen mit Wasser schütteln Sie den Rasierer einige Male nach oben und unten, um überschüssige Feuchtigkeit zu entfernen.

Wenn Sie beim Schütteln den Rasierer gegen den Waschtisch schlagen, können Fehlfunktionen verursacht werden.

- Spritzen wird verringert, wenn der Rasierer im Ultraschallreinigungsmodus abgespült wird.
6. Wischen Sie evtl. vorhandene Wassertropfen mit einem trockenen Tuch ab.
  7. Trocknen Sie den Scherkopf, den Rasierer und den Langhaarschneider vollständig ab.



8. Bringen Sie den Scherkopf am Rasierer an.
9. Ölen Sie den Rasierer.

## Einölen

Um den Rasierkomfort langfristig aufrechtzuerhalten, wird empfohlen, das mitgelieferte Öl zu benutzen.

1. Schalten Sie den Rasierer aus.
2. Tragen Sie auf jede Scherfolie je einen Tropfen Öl auf.
3. Heben Sie den Langhaarschneider an, und tragen Sie einen Tropfen Öl auf.
4. Schalten Sie den Rasierer ein, und lassen Sie diesen ungefähr fünf Sekunden lang laufen.
5. Schalten Sie den Rasierer aus und wischen Sie jegliches überschüssige Öl mit einem feuchten Tuch von der Scherfolie.

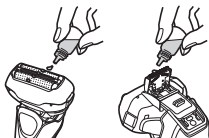

## Reinigung unter Verwendung einer Bürste

### ► Reinigung mit der langen Bürste

Reinigen Sie die Scherfolie (a), das Rasierergehäuse (b) und den Langhaarschneider (c) unter Verwendung der langen Bürste.

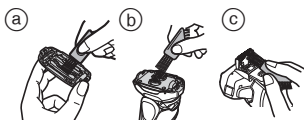

### ► Reinigung mit der kurzen Bürste

Reinigen Sie die Schermesser [A11] unter Verwendung der kurzen Bürste, indem Sie sie in Richtung (A) bewegen.

- Bewegen Sie die kurze Bürste auf keinen Fall in Richtung (B), da dies zu einer Beschädigung der Schermesser führen und ihre Schärfe beeinträchtigen kann.
- Verwenden Sie die kurze Bürste nicht, um die Scherfolie zu reinigen.

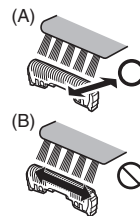

## Austausch der Scherfolien sowie der Schermesser

Scherfolie	einmal im Jahr
Schermesser	einmal alle zwei Jahre

### ► Entfernen des Scherkopfes

Drücken Sie die Freigabetasten für den Foliennahmen [A4] und heben Sie den Scherkopf [A9] an.

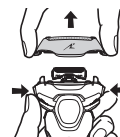

### ► Anbringen des Scherkopfes

Nachdem Sie die Markierung des Foliennahmens (ℒ) nach vorne gedreht haben, bringen Sie den Bereich des Scherkopfes [A9] am Rasierer so an, dass es klickt.

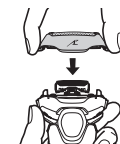

### ► Austausch der Scherfolie

1. Drücken Sie die Freigabetasten für die Scherfolie [A10] und ziehen Sie die Scherfolie nach unten heraus.
2. Richten Sie die Markierung des Folienrahmens (↗) auf die Markierung der äußeren Scherfolie (△) aus und stecken Sie die Teile zusammen, bis sie mit einem Klickgeräusch einrasten.
  - Die Scherfolie des Systems kann nicht verkehrt herum angesetzt werden.
  - Setzen Sie die Scherfolie immer auf den Folienrahmen, wenn Sie sie am Rasierer befestigen.
  - Drücken Sie die Freigabetasten für die Scherfolie nicht mit zu starker Kraft. Dadurch kann die Scherfolie gebogen werden, was richtiges Ansetzen an den Folienrahmen verhindert.

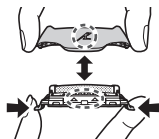

### ► Austausch der Schermesser

1. Nehmen Sie die Schermesser [A11] nacheinander ab.
2. Setzen Sie die Schermesser nacheinander ein.

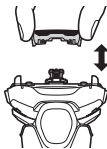

## Fehlersuche

Führen Sie die folgenden Maßnahmen aus.

Wenn die Probleme immer noch nicht gelöst werden können, wenden Sie sich an das Geschäft, wo Sie das Gerät erworben haben, oder an einen Kundendienst, der von Panasonic zur Reparatur autorisiert wurde.

Problem	Handlung
Der Netzschalter schaltet nicht ein.	► Lösen Sie die Schaltersperre. (Siehe Seiten 31 und 32.)
Abgeschnittene Haare fliegen überall herum.	► Dies kann verbessert werden, indem jedes Mal nach dem Rasieren gereinigt wird. ► Reinigen Sie die Schermesser mit der Bürste, wenn Bartreste an den Schermessern anhaften.
Die Scherfolie wird heiß.	► Bringen Sie Öl auf. (Siehe Seite 37.) ► Ersetzen Sie die Scherfolie, wenn sie beschädigt oder deformiert ist. (Siehe diese Seite.)
Die Betriebszeit ist selbst nach dem Laden kurz.	► Bringen Sie Öl auf. ► Wenn die Anzahl der Betriebseinsätze pro Ladung beginnt abzunehmen, nähert sich die Lebensdauer des Akkus dem Ende.
Der Geruch wird stärker.	► Dies kann verbessert werden, indem jedes Mal nach dem Rasieren gereinigt wird.

Problem	Handlung
Das Betriebsgeräusch ändert sich während des Rasierens.	<ul style="list-style-type: none"> <li>▶ Der Rasiersensor ist in Betrieb.</li> <li>▶ Das Geräusch ändert sich je nach Bartdichte.</li> </ul>
Sie können nicht wie vorher so glatt rasieren.	<ul style="list-style-type: none"> <li>▶ Dies kann verbessert werden, indem jedes Mal nach dem Rasieren gereinigt wird.</li> <li>▶ Tauschen Sie die Scherfolie und/oder Schermesser aus.</li> </ul>
	<p>Erwartete Lebensdauer der Scherfolie und Schermesser:</p> <ul style="list-style-type: none"> <li>▶ Scherfolie: Etwa 1 Jahr</li> <li>▶ Schermesser: Etwa 2 Jahre</li> </ul>
	<ul style="list-style-type: none"> <li>▶ Bringen Sie Öl auf.</li> </ul>
Der Rasierer schaltet sich nach dem Laden aus.	<ul style="list-style-type: none"> <li>▶ Das Gerät arbeitet möglicherweise nicht bei Umgebungstemperaturen von etwa 5 °C oder weniger.</li> <li>▶ Der Akku hat das Ende seiner Lebensdauer erreicht.</li> </ul>

Problem	Handlung
Macht ein lautes Geräusch.	<ul style="list-style-type: none"> <li>▶ Bringen Sie Öl auf.</li> <li>▶ Der Rasierer kann durch den linearen Motor einen hohen Ton abgeben Dies ist keine Funktionsstörung.</li> <li>▶ Stellen Sie sicher, dass die Klingen richtig angebracht wurden.</li> <li>▶ Reinigen Sie die Scherfolie mit der Bürste.</li> </ul>
	<ul style="list-style-type: none"> <li>▶ Je nach Bartdichte, oder der Menge der abgeschnittenen Barthaare im Rasiererkopf kann es sein, dass der Rasiersensor nicht reagiert und sich das Betriebsgeräusch nicht ändert. Dies ist nicht unnormal.</li> </ul>
	<ul style="list-style-type: none"> <li>▶ Es kann sein, dass der Rasiersensor je nach Art des Rasiergels oder Rasierschaums nicht reagiert. Das stellt keine Fehlfunktion dar.</li> <li>▶ Ist die Akkuleistung niedrig, so reagiert der Rasierersensor unter Umständen nicht. Sollte es dazu kommen, laden Sie den Rasierer wieder auf.</li> <li>▶ Bringen Sie Öl auf. Es kann sein, dass der Rasiersensor nicht reagiert, wenn sich auf der Klinge nicht genug Öl befindet.</li> </ul>
Der Rasiersensor reagiert nicht.	

GB
D
F
I
NL
E
DK
P
N
S
FIN
PL
CZ
SK
H
RO

Problem	Handlung
Der Rasiersensor reagiert, selbst wenn der Rasierer nicht in Kontakt mit der Haut steht.	Entfernen Sie die Bartabschnitte vom Rasierer. ▶ Wenn der Rasierer extrem schmutzig ist, entfernen Sie den Folienrahmen und waschen Sie ihn mit Wasser ab. (Siehe Seite 36.)
	Tauschen Sie die Scherfolie und/oder Schermesser aus. Erwartete Lebensdauer der Scherfolie und Schermesser: ▶ Scherfolie: Etwa 1 Jahr Schermesser: Etwa 2 Jahre

## HÄUFIG GESTELLTE FRAGEN

Frage	Antwort
Wird der Akku beeinträchtigt, wenn er längere Zeit nicht verwendet wird?	▶ Der Akku wird beeinträchtigt, wenn er über 6 Monate lang nicht verwendet wird, führen Sie deshalb mindestens einmal alle 6 Monate eine Vollladung aus.
Kann ich den Rasierer nach jeder Rasur laden?	▶ Der Akku ist ein Lithium-Ionen-Akku, so dass die Lebensdauer durch Laden nach jeder Verwendung nicht beeinflusst wird.
Woraus besteht das verwendete Öl?	▶ Das verwendete Öl ist flüssiges Paraffin.

## Service

### Kontakt

Wenn Sie Informationen benötigen oder wenn der Rasierer oder das Kabel beschädigt wird, besuchen Sie die Webseite von Panasonic <http://www.panasonic.com> oder setzen Sie sich mit einem autorisierten Service-Center in Verbindung. (Sie finden die jeweilige Adresse auf dem europaweit gültigen Garantieschein.)

### Ersatzteile

Ersatzteile, die bei Ihrem Händler oder im Service Center erhältlich sind.

Ersatzteile für ES-LT6N/ ES-LT4N/ES-LT2N	Scherfolien und Schermesser	WES9015
	Scherfolie	WES9089
	Schermesser	WES9068

### Akkulebensdauer

Die Akkus halten etwa 3 Jahre. Der Akku in diesem Rasierer sollte nicht vom Konsumenten ersetzt werden. Lassen Sie den Akku in einem autorisierten Servicecenter ersetzen.



Dieser Rasierer enthält einen Lithium-Ionen-Akku. Stellen Sie bitte sicher, dass Sie den Akku an einem offiziell dafür vorgesehenen Ort entsorgen, wenn ein solcher in Ihrer Region vorhanden ist.

### Entsorgung von Altgeräten und Batterien Nur für die Europäische Union und Länder mit Recyclingsystemen



Dieses Symbol, auf den Produkten, der Verpackung und/oder den Begleitdokumenten, bedeutet, dass gebrauchte elektrische und elektronische Produkte sowie Batterien nicht in den allgemeinen Hausmüll gegeben werden dürfen.

Bitte führen Sie alte Produkte und verbrauchte Batterien zur Behandlung, Aufarbeitung bzw. zum Recycling gemäß den gesetzlichen Bestimmungen den zuständigen Sammelpunkten zu.

Indem Sie diese Produkte und Batterien ordnungsgemäß entsorgen, helfen Sie dabei, wertvolle Ressourcen zu schützen und eventuelle negative Auswirkungen auf die menschliche Gesundheit und die Umwelt zu vermeiden.

Für mehr Informationen zu Sammlung und Recycling, wenden Sie sich bitte an Ihren örtlichen Abfallentsorgungsdienstleister.

Gemäß Landesvorschriften können wegen nicht ordnungsgemäßer Entsorgung dieses Abfalls Strafgebühren verhängt werden.



#### Hinweis für das Batteriesymbol (Symbol unten)

Dieses Symbol kann in Kombination mit einem chemischen Symbol abgebildet sein. In diesem Fall erfolgt dieses auf Grund der Anforderungen derjenigen Richtlinien, die für die betreffende Chemikalie erlassen wurden.

### Entnehmen Sie vor der Entsorgung des Rasierers den integrierten Akku.

Achten Sie darauf, dass der Akku an einem offiziell dafür vorgesehenen Ort entsorgt wird, wenn es einen in Ihrem Land gibt. Diese Abbildung darf nur angewendet werden, wenn der Rasierer entsorgt wird, und er darf nicht repariert werden. Wenn Sie den Rasierer selbst auseinandernehmen, wird er nicht länger wasserdicht sein, was dazu führt, dass er nicht richtig funktioniert.

- Entfernen Sie den Netzadapter aus dem Rasierer.
- Drücken Sie den Netzschalter, um den Strom einzuschalten und lassen Sie ihn dann eingeschaltet, bis der Akku vollständig entladen ist.
- Führen Sie die Schritte ① bis ④ aus, und heben Sie den Akku an; danach entfernen Sie ihn.
- Achten Sie darauf, die Plus- und Minuskontakte des entfernten Akkus nicht kurzzuschließen, und isolieren Sie die Kontakte, indem Sie Klebeband darüber kleben.

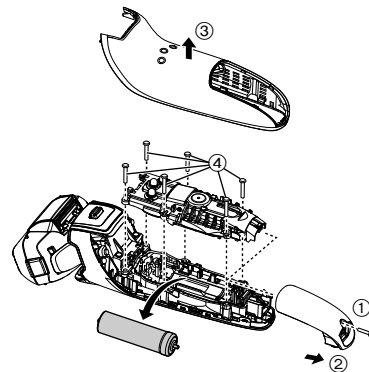

## Spezifikationen

Stromversorgung	Siehe Etikett auf dem Netzadapter. (automatische Spannungskonvertierung)
Motorspannung	3,6 V $\text{---}$
Ladezeit	Ca. 1 Stunde
Durch die Luft übertragener akustischer Schall	Modus Rasieren: 60 (dB (A) bei 1 pW) Modus Langhaarschneiden: 63 (dB (A) bei 1 pW)

Dieses Gerät ist ausschließlich für die private Verwendung vorgesehen.

## Table des matières

<b>Consignes de sécurité</b> .....	<b>46</b>	<b>Nettoyage du rasoir</b> .....	<b>56</b>
Usage prévu .....	50	Dépannage .....	58
Identification des pièces .....	50	Entretien .....	60
Fonctionnement et affichage du verrouillage du commutateur .....	51	Protection de l'environnement et recyclage des matériaux.....	60
Chargement du rasoir .....	52	Spécifications .....	61
Utilisation du rasoir .....	53		

Merci d'avoir choisi ce produit Panasonic.

Avant de faire fonctionner cet appareil, veuillez lire toutes les instructions et les conserver pour une utilisation ultérieure.

## **Avertissement**

- Cet appareil peut être utilisé par des enfants d'au moins 8 ans et des personnes aux capacités physiques, sensorielles ou mentales réduites ou manquant d'expérience et de connaissances s'ils sont sous surveillance ou si des instructions leur ont été données concernant l'utilisation de l'appareil d'une manière sûre et s'ils comprennent les dangers impliqués. Les enfants ne doivent pas jouer avec l'appareil. Les procédures de nettoyage et d'entretien ne doivent pas être effectuées par des enfants sans surveillance.
- Le cordon d'alimentation ne peut pas être remplacé. S'il est endommagé, l'adaptateur CA doit être mis au rebut.

- Ce rasoir est utilisable sur peau sèche ou peau mouillée avec du gel de rasage. Vous pouvez utiliser ce rasoir étanche sous la douche et le nettoyer sous l'eau. Ce symbole signifie que le rasoir peut être utilisé dans le bain ou sous la douche.



- Ne pas utiliser un autre adaptateur que l'adaptateur CA et le socle de charge fournis.

## Consignes de sécurité

Afin de réduire le risque de blessure, de choc électrique, d'incendie ou de dégâts à la propriété, respectez toujours les consignes de sécurité suivantes.

### Explication des symboles

Les symboles suivants sont utilisés pour répertorier et décrire le niveau de risque, de blessures et de dommages à la propriété pouvant être causés lorsque les consignes sont ignorées et que l'appareil n'est pas utilisé de manière conforme.



# DANGER

Signale un danger potentiel pouvant entraîner des blessures graves ou la mort.



# AVERTISSEMENT

Signale un danger potentiel qui peut entraîner des blessures graves ou la mort.



# ATTENTION

Signale un danger susceptible d'entraîner des blessures mineures.

Les symboles suivants sont utilisés pour répertorier et décrire le type de consignes à observer.



Ce symbole est utilisé pour avertir les utilisateurs qu'il s'agit d'une procédure de fonctionnement spécifique qui ne doit pas être effectuée.



Ce symbole est utilisé pour avertir les utilisateurs qu'il s'agit d'une procédure de fonctionnement spécifique qui doit être suivie afin de pouvoir utiliser l'appareil en toute sécurité.



## AVERTISSEMENT

### ► Alimentation électrique



**Ne pas brancher l'adaptateur à une prise secteur ou le débrancher avec les mains humides.**

- Ceci pourrait entraîner un choc électrique ou des blessures.

**Ne pas tremper l'adaptateur CA et le socle de charge dans l'eau ni les nettoyer avec de l'eau.**

**Ne pas mettre l'adaptateur CA et le socle de charge au-dessus ou à proximité d'un évier ou d'une baignoire rempli d'eau.**



**Ne jamais utiliser l'appareil si l'adaptateur CA est endommagé ou si la fiche d'alimentation n'est pas correctement insérée dans une prise secteur.**

**Ne pas endommager, modifier, plier excessivement, tirer ou tordre le cordon.**

**Et ne pas placer d'objet lourd sur le cordon, ni le pincer.**

- Ceci pourrait provoquer un choc électrique ou un incendie dû à un court-circuit.



**Ne pas utiliser une tension nominale supérieure à celle de la prise ou du câble secteur.**

- Un dépassement de tension nominale en connectant une quantité trop importante de fiches dans une prise secteur peut entraîner un incendie dû à une surchauffe.



**Assurez-vous de toujours faire fonctionner l'appareil par le biais d'une source d'alimentation électrique dont la tension correspond à la tension nominale indiquée sur l'adaptateur CA.**

**Insérer entièrement l'adaptateur.**

- Sinon, ceci pourrait provoquer un incendie ou un choc électrique.

# AVERTISSEMENT

## ► En cas d'anomalie ou de dysfonctionnement

**Cesser immédiatement d'utiliser l'appareil et retirer l'adaptateur en cas d'anomalie ou de défaillance.**

- Sinon, ceci pourrait provoquer un incendie, un choc électrique ou des blessures.

**<En cas d'anomalie ou de défaillance>**



• **L'unité principale, le socle de charge, l'adaptateur ou le cordon est déformé ou anormalement chaud.**

• **L'unité principale, le socle de charge, l'adaptateur ou le cordon sent le brûlé.**

• **Un bruit anormal est constaté au cours de l'utilisation ou du chargement de l'unité principale, du socle de charge, de l'adaptateur ou du cordon.**

- Faites immédiatement vérifier ou réparer l'appareil dans un centre de service agréé.

## ► Ce produit

**Ce rasoir est doté d'une batterie rechargeable. Ne pas la jeter dans le feu, ni la chauffer ou la charger, ne pas l'utiliser ou la laisser dans un environnement à haute température.**



- Tout manquement à ce qui précède peut entraîner une surchauffe, une inflammation ou une explosion de l'appareil.

**Ne pas modifier, ni réparer l'appareil.**



- Ceci pourrait provoquer un incendie, un choc électrique ou des blessures.

Contactez un centre de service agréé pour les réparations (remplacement de la batterie, etc.).



**Ne jamais démonter l'appareil, sauf lors de sa mise au rebut.**

- Ceci pourrait provoquer un incendie, un choc électrique ou des blessures.

## ► Nettoyage



**Toujours débrancher l'adaptateur de la prise électrique avant de nettoyer l'appareil.**

- Sinon, ceci pourrait provoquer un choc électrique ou des blessures.

**Nettoyer régulièrement la fiche d'alimentation, la fiche de l'appareil et la prise de charge pour éviter l'accumulation de poussière.**



- Sinon, ceci pourrait provoquer un incendie dû à un défaut d'isolement provoqué par l'humidité.

Débrancher l'adaptateur et l'essuyer avec un chiffon sec.

## ► Prévention des accidents

**Ne pas le ranger dans un endroit à portée des enfants. Ne pas les laisser l'utiliser.**



- Des accidents peuvent survenir si vous mettez les lames internes, le réservoir d'huile et/ou la brosette dans la bouche.

**En cas d'absorption accidentelle d'huile, ne provoquez pas de vomissements, buvez une grande quantité d'eau et contactez un médecin.**



**Si de l'huile entre en contact avec vos yeux, lavez immédiatement et soigneusement avec de l'eau et contactez un médecin.**

- Le non-respect de ces instructions peut entraîner des problèmes physiques.

GB  
D  
F  
I  
NL  
E  
DK  
P  
N  
S  
FIN  
PL  
CZ  
SK  
H  
RO

# ATTENTION

## ► Protection de la peau

Il est inutile d'exercer une pression excessive de la grille de protection du système sur la partie supérieure de votre lèvre ou sur toute autre partie de votre visage. La grille de protection du système ne doit pas être en contact direct avec une peau impropre ou blessée.

- Cela pourrait abîmer votre peau.

N'appuyez pas excessivement sur la grille de protection du système. De même, ne touchez pas la grille de protection du système avec vos doigts ou vos ongles pendant l'utilisation.

N'utilisez pas ce produit pour les cheveux ou les poils de toute autre partie du corps.

- Procéder ainsi pourrait blesser la peau ou réduire la durée de vie de la grille de protection du système.

Ne pas toucher la section de la lame (section métallique) de la lame intérieure.

- Vous pourriez vous blesser aux mains.

Avant utilisation, examinez la grille de protection du système pour déceler des fissures ou des déformations.

- Faute de quoi, cela pourrait abîmer votre peau.

Assurez-vous de placer le couvercle de protection sur le rasoir lorsque vous le transportez ou pour le stockage.

- Sinon, ceci pourrait blesser la peau ou réduire la durée de vie de la grille de protection du système.

## ► Veuillez tenir compte des précautions suivantes

Ne pas laisser de broches ou de déchets adhérer à la fiche d'alimentation, à la fiche de l'appareil ou à la prise de charge.

- Ceci pourrait provoquer un choc électrique ou un incendie dû à un court-circuit.

Ne partagez pas votre rasoir avec des membres de votre famille ou d'autres personnes.

- Cela pourrait entraîner une infection ou une inflammation.

Ne pas le laisser tomber ou le heurter contre d'autres objets.

- Ceci pourrait provoquer des blessures.

Ne pas enrouler le cordon autour de l'adaptateur avant de le ranger.

- Le cordon pourrait s'endommager et provoquer un incendie dû à un court-circuit.

Débranchez l'adaptateur de la prise secteur lorsqu'il n'est pas en charge.

- Sinon, ceci pourrait provoquer un choc électrique ou un incendie dû à une fuite électrique résultant d'une détérioration de l'isolement.

Débranchez l'adaptateur ou la fiche de l'appareil en tenant l'adaptateur ou la fiche de l'appareil plutôt qu'en tirant sur le cordon.

- Sinon, ceci pourrait provoquer un choc électrique ou des blessures.



► Mise au rebut de la batterie rechargeable

## DANGER

Cette batterie rechargeable s'utilise uniquement avec ce rasoir. Ne pas utiliser la batterie avec un quelconque autre appareil.

Ne pas recharger la batterie une fois qu'elle a été retirée de l'appareil.

- Ne pas la jeter au feu ou la soumettre à une source de chaleur.
  - Ne pas la soumettre à un choc, la démonter, la modifier ou la percer avec un clou.
  - Ne pas laisser les bornes positives et négatives de la batterie entrer en contact l'une avec l'autre via des objets en métal.
  - Ne pas ranger ou transporter la batterie avec des bijoux métalliques, comme des colliers ou des épingles à cheveux.
  - Ne pas charger, utiliser ou laisser la batterie dans un endroit où elle sera exposée à des températures élevées, comme en plein soleil ou à proximité d'autres sources de chaleur.
  - Ne jamais enlever la protection de la batterie.
- Tout manquement à ce qui précède peut entraîner une surchauffe, une inflammation ou une explosion de l'appareil.



## AVERTISSEMENT

**Une fois la batterie rechargeable retirée, ne pas la laisser à portée des enfants ou des nourrissons.**



- En cas d'absorption accidentelle, la batterie est nocive pour le corps.

En pareil cas, consulter un médecin immédiatement.

**Si du liquide en provenance de la batterie fuit, prendre les mesures suivantes. Ne pas toucher la batterie à mains nues.**

- Le liquide en provenance de la batterie peut rendre aveugle en cas de contact avec les yeux.

Ne pas se frotter les yeux. Laver immédiatement avec de l'eau propre et consulter un médecin.



- Le liquide en provenance de la batterie peut causer une inflammation ou des blessures en cas de contact avec la peau ou des vêtements.

Le rincer complètement avec de l'eau propre et consulter un médecin.

## Usage prévu

- Essayez le rasage sur peau mouillée au gel pendant un minimum de trois semaines et vous verrez la différence! Il vous faudra un peu de temps pour vous habituer à votre rasoir Panasonic sec/mouillé car votre peau et votre barbe ont besoin d'un mois environ pour s'adapter à une nouvelle méthode de rasage.
- Ne pas mettre en contact la grille de protection du système avec un objet dur.  
Cela pourrait endommager les lames car elles sont très fines et se déforment facilement.
- Ne pas sécher l'unité principale avec un séchoir ou un radiateur soufflant.  
Cela pourrait entraîner un dysfonctionnement ou une déformation des pièces.
- Ne pas exposer le rasoir sans le cadre de la grille de protection au rayonnement direct du soleil.  
Cela risquerait de détériorer le caoutchouc imperméable et de dégrader la fonction d'étanchéité, et de provoquer un dysfonctionnement.
- Conservez le rasoir dans un endroit sec après usage.  
Sinon ceci pourrait provoquer un dysfonctionnement dû à la condensation ou à la rouille.
- Veillez à ce que les deux lames soient insérées. Si une seule lame est insérée, le rasoir peut être endommagé.
- Si vous nettoyez le rasoir à l'eau, veillez à ne pas utiliser d'eau salée ou d'eau chaude. Ne pas laisser tremper le rasoir dans l'eau pendant une trop longue période.

## Identification des pièces

### A Corps principal

- ① Couvercle de protection
- ② Grille de protection du système
- ③ Cadre de la grille de protection
- ④ Bouton de déverrouillage du cadre de la grille de protection
- ⑤ Support d'appui des doigts
- ⑥ Bouton de mise en marche  
Pour allumer et éteindre le rasoir ainsi que pour verrouiller et déverrouiller le bouton de mise en marche.
- ⑦ Affichage des témoins
  - a. Témoin du capteur de barbe (👦)
  - b. Témoin du niveau de batterie
  - c. Témoin de verrouillage du commutateur (🔒)
  - d. Témoin d'état de charge (➔)
- ⑧ Prise

- ⑨ Section de la grille de protection
  - ⑩ Boutons de déverrouillage de la grille de protection du système
  - ⑪ Lames internes
  - ⑫ Tondeuse escamotable
  - ⑬ Levier de la tondeuse escamotable
  - ⑭ Plots de contact arrière du corps principal
- ### E Adaptateur CA (RE7-87)
- ⑮ Adaptateur
  - ⑯ Fiche d'alimentation
  - ⑰ Cordon
  - ⑱ Fiche de l'appareil

### Accessoires

### G Pochette de transport

### D Brossette

### E Huile

### F Socle de charge **ES-LT6N**







### ⑲ Prise de charge

### G Mode d'emploi

### H Carte de garantie

## Fonctionnement et affichage du verrouillage du commutateur

### ► Verrouillage du bouton de mise en marche

<p>1. Appuyez une fois sur le bouton de mise en marche, puis relâchez-le.</p> <ul style="list-style-type: none"><li>• Le rasoir commence à fonctionner.</li></ul>	<p>2. Appuyez sur le bouton de mise en marche pendant plus de 2 secondes lorsque le rasoir est en cours de fonctionnement.</p> <ul style="list-style-type: none"><li>• Le rasoir s'arrêtera de fonctionner.</li></ul>	<p>3. Relâchez le bouton de mise en marche.</p>
		
 <p>Le témoin de verrouillage du commutateur est éteint.</p>	 <p>Le témoin de verrouillage du commutateur s'allume.</p>	 <p>Le témoin de verrouillage du commutateur s'éteindra après 5 secondes.</p>

### ► Déverrouillage du bouton de mise en marche

1. Appuyez sur le bouton de mise en marche pendant plus de 2 secondes.
2. Dès que le rasoir est en marche, relâchez le bouton de mise en marche.



Le témoin de verrouillage du commutateur se met à clignoter.



Le témoin de verrouillage du commutateur va s'éteindre.

- Le bouton de mise en marche ne peut pas être déverrouillé pendant le chargement.

### ► Vérification du verrouillage du bouton de mise en marche

Appuyez sur le bouton de mise en marche alors qu'il est verrouillé.



Le témoin de verrouillage du commutateur clignote, puis s'éteint après 5 secondes.

- Vous pouvez également vérifier ceci en débranchant l'adaptateur CA pendant le chargement.

## Chargement du rasoir

### 1 Insérez la prise de l'appareil [B18] dans le rasoir.

- Mettre le rasoir hors tension avant d'insérer.

### 2 Branchez l'adaptateur [B15] dans une prise secteur.

- Essayez, si nécessaire, toutes gouttes d'eau situées sur la prise.
- Vérifiez que le témoin d'état de charge (→) s'allume.
- La recharge est terminée après environ 1 heure. La durée de charge peut varier selon l'état de décharge de la batterie.
- Charger l'appareil après chaque utilisation n'affecte pas la durée de vie de la batterie.

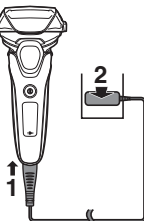

### 3 Déconnectez l'adaptateur une fois le chargement terminé.

- Charger la batterie pendant plus d'1 heure n'affectera pas les performances de la batterie.

#### Remarque

Vous ne pouvez pas utiliser le rasoir lorsqu'il est en cours de chargement.

Pendant le chargement

ES-LT6N/ES-LT4N

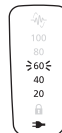

Le témoin d'état de charge (→) s'allume.

Le chiffre du témoin du niveau de batterie augmente au fur et à mesure que le chargement progresse.

ES-LT2N



Le témoin d'état de charge (→) s'allume.

Une fois le chargement terminé

ES-LT6N/ES-LT4N

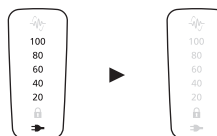

Le témoin du niveau de batterie et le témoin d'état de charge (→) s'allument et s'éteignent au bout de 5 secondes.

ES-LT2N



Le témoin d'état de charge (→) s'éteint.

## Recharge anormale

ES-LT6N/ES-LT4N



ES-LT2N



Le témoin d'état de charge (➔) clignotera deux fois par seconde.

- La température ambiante recommandée pour la charge est comprise entre 10 et 35 °C. La charge peut prendre plus longtemps ou la batterie peut ne pas se charger correctement à des températures extrêmement élevées ou basses. Chargez le rasoir selon la plage de températures ambiantes recommandée.
- Lorsque vous chargez le rasoir pour la première fois ou s'il n'a pas été utilisé pendant plus de 6 mois, la durée de chargement risque de changer ou le témoin d'état de charge (➔) risque de ne pas s'allumer pendant quelques minutes. Le témoin finira par s'allumer si le rasoir reste connecté.
- En cas d'interférences dues à la radio ou à une autre source, utilisez le rasoir dans un endroit différent.

## Charge de l'appareil avec le socle de charge ES-LT6N

1. Insérer la fiche de l'appareil dans le socle de charge.
2. Placer le rasoir sur le socle de charge.
3. Branchez l'adaptateur dans une prise secteur.

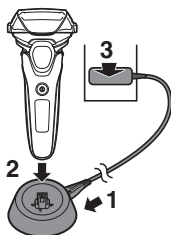

## Utilisation du rasoir

### 1 Appuyez sur le bouton de mise en marche [A] [Ⓞ].

- Il n'est pas possible de mettre l'appareil en marche lorsque le témoin de verrouillage du commutateur (🔒) clignote, car le bouton de mise en marche est verrouillé. Appuyez sur le bouton de mise en marche pendant plus de 2 secondes pour déverrouiller l'appareil. (Voir page 51.)

### 2 Maintenez le rasoir comme illustré.

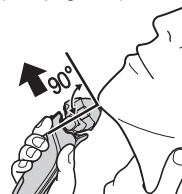

### 3 Rasez-vous en faisant glisser lentement le rasoir sur votre visage, à contresens du poil de barbe.

- Commencez à vous raser en appuyant légèrement sur votre visage. Tendez votre peau à l'aide de l'autre main et faites des allers-retours en direction de la barbe. Vous pouvez appuyer un peu plus au fur et à mesure que votre peau s'habitue au rasoir. Néanmoins, le fait d'appuyer très fort n'augmente pas l'efficacité du rasage.

#### ► Notes

- Si vous appuyez sur le bouton de mise en marche pendant plus de 2 secondes, le mode de nettoyage à vibrations soniques s'active. (Voir page 56.) Vous ne pouvez pas vous raser lorsque ce mode est actif.

- Ne touchez pas le bouton de mise en marche pendant que vous utilisez le rasoir. Le rasoir risque de verrouiller le bouton de mise en marche ou de se mettre à l'arrêt. Placez toujours vos doigts sur le support d'appui des doigts pendant l'utilisation du rasoir.
- L'appareil risque de ne pas fonctionner lorsque la température ambiante est d'environ ou inférieure à 5 °C.
- Selon l'épaisseur de la barbe ou la quantité de poils de barbe présents dans la tête du rasoir, le capteur de barbe peut ne pas réagir et le bruit du moteur peut ne pas changer. Il ne s'agit pas d'un dysfonctionnement.
- Le capteur de barbe peut ne pas répondre selon le type de gel de rasage et de mousse de rasage, mais ceci est normal.
- Le capteur de barbe peut ne pas répondre lorsque le niveau de batterie restant est faible. Dans ce cas, rechargez le rasoir.
- Évitez les situations suivantes pour ne pas endommager la grille de protection du système. Appliquer une pression sur une des pièces de la grille de protection du système ou la mettre en contact avec un objet dur peut l'endommager.
  - Se raser avec seulement une partie de la grille de protection du système.
  - Poser un doigt ou un ongle sur la grille de protection du système.

### ► Changement de la tête du rasoir

Il est possible d'utiliser le sélecteur à pivot.

#### FREE

Vous pouvez déplacer la tête du rasoir.

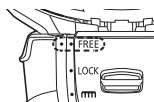

#### LOCK

Vous pouvez verrouiller la tête du rasoir.

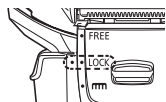

### ► Utilisation de la tondeuse escamotable

Faites glisser le levier de la tondeuse escamotable vers le haut jusqu'à la position "mm" de manière à ce que la tondeuse escamotable soit verticale.



Appuyez et maintenez enfoncé le bouton de blocage/déverrouillage (a) et faites glisser le levier de la tondeuse escamotable vers le bas pour abaisser la tondeuse escamotable.

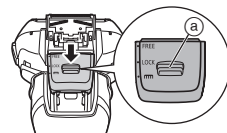

### Taillage de pattes

Faites glisser le levier de la tondeuse escamotable vers le haut. Mettez le rasoir sous tension, positionnez-le à angle droit sur votre peau et descendez pour tailler vos pattes.



### Pré-rasage

La tondeuse escamotable peut être utilisée pour le pré-rasage des longues barbes. Rasez votre barbe avec la tête du rasoir après le pré-rasage.

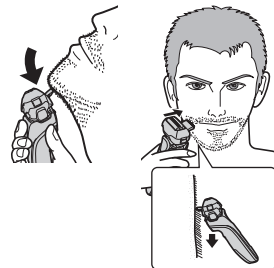

## Témoins d'état de charge lors de l'utilisation

Lors de l'utilisation

**ES-LT6N/ES-LT4N**

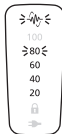

La capacité approximative de la batterie est indiquée sous la forme 20 - 100.

- Il s'éteindra approximativement 5 secondes après avoir appuyé sur le bouton de mise en marche.
- Le témoin du capteur de barbe (🔪) clignote.

**ES-LT2N**



- Le témoin du capteur de barbe (🔪) clignote.

Lorsque le niveau de la batterie est faible

**ES-LT6N/ES-LT4N**

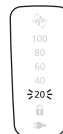

"20" clignote pendant l'utilisation du rasoir.

- Une fois que l'indication "20" clignote, il est possible de se raser 2 à 3 fois. (Cela dépend des conditions d'utilisation.)

**ES-LT2N**



Le témoin du niveau de batterie (↔) clignote lors de l'utilisation du rasoir.

- Une fois que le témoin du niveau de batterie (↔) clignote, il est possible de se raser 2 à 3 fois. (Cela dépend des conditions d'utilisation.)

- Le rasoir peut être utilisé pendant environ 2 semaines s'il a été entièrement chargé.  
(Sur une base de rasage à sec de 3 minutes par jour jusqu'à ce que la batterie soit épuisée)
- Le nombre de jours d'utilisation varie, selon les conditions suivantes.
  - L'épaisseur de la barbe
  - La pression appliquée sur la peau
  - La température ambiante
  - La fréquence d'utilisation du mode de nettoyage à vibrations soniques

## Nettoyage du rasoir

Ne pas utiliser de détergent pour la cuisine, la salle-de-bains ou les toilettes et ne pas essuyer l'appareil avec du diluant, de l'essence, de l'alcool, etc.

Cela pourrait provoquer un dysfonctionnement.

1. Mettez l'appareil hors tension et débranchez l'adaptateur secteur.

- Déverrouillez le bouton de mise en marche.

2. Nettoyez la grille de protection du système avec de l'eau savonneuse.

3. Appuyez sur le bouton de mise en marche pendant plus de 2 secondes pour activer le mode de nettoyage à vibrations soniques.

- Les témoins du niveau de batterie clignotent dans l'ordre.

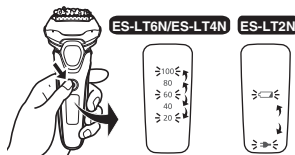

### ES-LT6N/ES-LT4N

- Le témoin du niveau de batterie (↔) et le témoin d'état de charge (→) clignotent en alternance.
- Ce symbole va s'éteindre automatiquement après environ 20 secondes.

### ES-LT2N

4. Détachez la section de la grille de protection [A] et appuyez sur le bouton de mise en marche pendant au moins 2 secondes pour activer le mode de nettoyage à vibrations soniques.

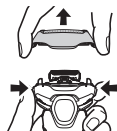

5. Nettoyez le rasoir, la section de la grille de protection et la tondeuse escamotable avec de l'eau.

- Après avoir rincé le rasoir avec de l'eau, secouez-le plusieurs fois de haut en bas pour retirer l'excédent d'humidité. Heurter le meuble-lavabo en secouant le rasoir peut provoquer un dysfonctionnement de l'appareil.
- Pour réduire les éclaboussures rincez l'appareil en mode de nettoyage à vibrations soniques.



6. Essuyez toute trace d'eau à l'aide d'un chiffon sec.

7. Faites sécher la section de la grille de protection, le rasoir et la tondeuse escamotable complètement.



8. Fixez la section de la grille de protection au rasoir.

9. Lubrifiez le rasoir.

## Lubrification

Pour maintenir le confort de rasage le plus longtemps possible, l'utilisation de l'huile fournie avec le rasoir est recommandée.

1. Éteignez le rasoir.
2. Appliquez une goutte d'huile sur chaque grille de protection du système.
3. Relevez la tondeuse escamotable et appliquez une goutte d'huile.
4. Allumez le rasoir et faites-le tourner pendant environ cinq secondes.
5. Éteignez le rasoir, et essuyez l'excédent d'huile sur la grille de protection du système avec un chiffon doux.

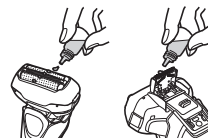



## Nettoyage avec la brosette

### ► Nettoyage avec la longue brosette

Nettoyez la grille de protection du système (a), le corps du rasoir (b) et la tondeuse escamotable (c) à l'aide de la longue brosette.

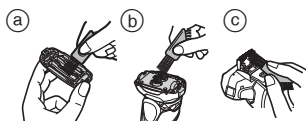

### ► Nettoyage avec la petite brosette

Nettoyez les lames intérieures [A11] à l'aide de la petite brosette en brossant dans le sens (A).

- Ne brossez pas avec la petite brosette dans le sens (B) car cela endommagera les lames internes et réduira leur efficacité.
- N'utilisez pas la petite brosette pour nettoyer la grille de protection du système.

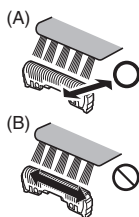

## Remplacement de la grille de protection du système et des lames internes

grille de protection du système	une fois par an
lames intérieures	une fois tous les deux ans

### ► Détacher la section de la grille de protection

Appuyez sur le bouton de déverrouillage du cadre de la grille de protection [A4] et soulevez la section de la grille de protection [A9].

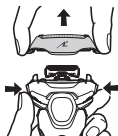

### ► Fixer la section de la grille de protection

Après avoir tourné vers l'avant la marque du cadre de la grille de protection (L), attachez solidement la section de la grille de protection [A9] au rasoir jusqu'à entendre le bruit d'enclenchement.

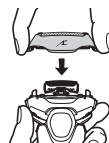

### ► Remplacement de la grille de protection du système

1. Appuyez sur les boutons de déverrouillage de la grille de protection du système [A10] et abaissez la grille de protection du système.
2. Alignez la marque du cadre de la grille de protection (L) avec la marque de la grille de protection du système (Δ) et attachez-les ensemble solidement. Vous devez entendre un clic.

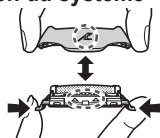

- La grille de protection du système ne peut pas être montée à l'envers.
- Remplacez la grille de protection dans son cadre de support avant de la fixer au rasoir.
- N'appuyez pas trop fort sur les boutons de déverrouillage de la grille de protection du système.

Sinon, la grille de protection du système pourrait se plier et empêcher la fixation complète au cadre de la grille de protection.

### ► Remplacement des lames internes

1. Retirez les lames intérieures [A11], une par une.
2. Insérez les lames intérieures, une par une.

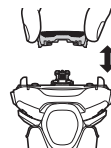

## Dépannage

Procédez comme suit.

Si vous ne parvenez toujours pas à résoudre les problèmes, contactez le magasin où vous avez acheté l'unité ou un centre de service autorisé par Panasonic pour le produit.

Problème	Action
Le rasoir ne se met pas en marche en activant le bouton de mise en marche.	<ul style="list-style-type: none"> <li>▶ Déverrouillez le bouton de mise en marche. (Voir page 51.)</li> </ul>
Les poils rasés s'éparpillent partout.	<ul style="list-style-type: none"> <li>▶ Ceci peut être amélioré grâce à un nettoyage systématique après chaque rasage.</li> <li>▶ Nettoyez les lames internes avec la brosette lorsque les poils rasés collent aux lames internes.</li> </ul>
La grille de protection du système chauffe.	<ul style="list-style-type: none"> <li>▶ Appliquez de l'huile. (Voir page 56.)</li> <li>▶ Remplacez la grille de protection du système si elle est endommagée ou déformée. (Voir page 57.)</li> </ul>
La durée de fonctionnement est courte même après avoir rechargé.	<ul style="list-style-type: none"> <li>▶ Appliquez de l'huile.</li> <li>▶ Lorsque le nombre d'utilisations par charge commence à diminuer, la batterie approche sa fin de vie.</li> </ul>
L'odeur devient plus forte.	<ul style="list-style-type: none"> <li>▶ Ceci peut être amélioré grâce à un nettoyage systématique après chaque rasage.</li> </ul>

Problème	Action
Le son du moteur change pendant le rasage.	<ul style="list-style-type: none"> <li>▶ Le capteur de barbe fonctionne. Le bruit varie en fonction de l'épaisseur de la barbe.</li> </ul>
Vous n'obtenez pas un rasage aussi précis qu'auparavant.	<ul style="list-style-type: none"> <li>▶ Ceci peut être amélioré grâce à un nettoyage systématique après chaque rasage.</li> <li>▶ Remplacez la grille de protection du système et/ou les lames internes.</li> <li>▶ Durée de vie prévue de la grille de protection du système et des lames internes: Grille de protection du système: Environ 1 an Lames internes: Environ 2 ans</li> <li>▶ Appliquez de l'huile.</li> </ul>
	<ul style="list-style-type: none"> <li>▶ L'appareil risque de ne pas fonctionner lorsque la température ambiante est d'environ ou inférieure à 5 °C.</li> <li>▶ La batterie a atteint sa fin de vie.</li> </ul>
Le rasoir ne fonctionne plus même après avoir été chargé.	<ul style="list-style-type: none"> <li>▶ La batterie a atteint sa fin de vie.</li> </ul>

Problème	Action
Produit un bruit important.	▶ Appliquez de l'huile. Le rasoir émet un son aigu à cause du moteur linéaire. Ceci n'indique pas de problème de fonctionnement.
	▶ Assurez-vous que les lames sont correctement fixées.
	▶ Nettoyez la grille de protection du système avec la longue brosse.
	▶ Selon l'épaisseur de la barbe ou la quantité de poils de barbe présents dans la tête du rasoir, le capteur de barbe peut ne pas réagir et le bruit du moteur peut ne pas changer. Il ne s'agit pas d'un dysfonctionnement.
Le capteur de barbe ne répond pas.	▶ Le capteur de barbe peut ne pas répondre selon le type de gel de rasage et de mousse de rasage, mais ceci est normal.
	▶ Le capteur de barbe peut ne pas répondre lorsque le niveau de batterie restant est faible. Dans ce cas, rechargez le rasoir.
	▶ Appliquez de l'huile. Le capteur de barbe peut ne pas répondre s'il n'y a pas assez d'huile sur les lames.

Problème	Action
Le capteur de barbe répond bien que le rasoir ne soit pas en contact avec la peau.	▶ Nettoyez les poils de barbes sur le rasoir. Lorsque le rasoir est extrêmement sale, enlevez le cadre de la grille de protection et utilisez de l'eau pour le lavage. (Voir page 56.)
	▶ Remplacez la grille de protection du système et/ou les lames internes. Durée de vie prévue de la grille de protection du système et des lames internes: Grille de protection du système: Environ 1 an Lames internes: Environ 2 ans

## FAQ

Question	Réponse
La batterie se détériorera-t-elle si elle n'est pas utilisée pendant une période prolongée ?	▶ La batterie se détériorera si elle n'est pas utilisée pendant plus de 6 mois. Par conséquent assurez-vous de charger complètement l'appareil au moins une fois tous les 6 mois.
Puis-je charger le rasoir après chaque utilisation ?	▶ La batterie utilisée est une batterie au Lithium-Ion. Par conséquent charger la batterie après chaque utilisation n'affectera pas sa durée de vie.
Quels sont les constituants de l'huile dédiée ?	▶ L'huile est constituée de paraffine liquide.

GB

D

F

I

NL

E

DK

P

N

S

FIN

PL

CZ

SK

H

RO

## Entretien

### Contact

Veuillez consulter le site Web de Panasonic <http://www.panasonic.com> ou contacter un centre de service après-vente agréé (Vous trouverez ses coordonnées sur le feuillet concernant les garanties en Europe) si vous avez besoin d'informations ou si le rasoir ou le cordon d'alimentation sont endommagés.

### Pièces de remplacement

Les pièces de rechange sont disponibles chez votre marchand ou dans votre centre de service après-vente.

Pièces de remplacement pour ES-LT6N/ES-LT4N/ES-LT2N	Grille de protection du système et lames internes	WES9015
	Grille de protection du système	WES9089
	Lames internes	WES9068

### Durée de vie de la batterie

La durée de vie de la batterie peut varier en fonction de l'utilisation. Vous ne devez pas remplacer la batterie dans ce rasoir vous-même. Faites remplacer la batterie par un service d'entretien agréé.

## Protection de l'environnement et recyclage des matériaux

Ce rasoir contient une batterie au Lithium-Ion. Veuillez vous assurer que la batterie est mise au rebut dans un endroit prévu à cet effet, comme un déchetterie.

### L'élimination des équipements et des batteries usagés Applicable uniquement dans les pays membres de l'Union européenne et les pays disposant de systèmes de recyclage



Apposé sur le produit lui-même, sur son emballage, ou figurant dans la documentation qui l'accompagne, ce pictogramme indique que les piles, appareils électriques et électroniques usagés, doivent être séparés des ordures ménagères.

Afin de permettre le traitement, la valorisation et le recyclage adéquats des piles et des appareils usagés, veuillez les porter à l'un des points de collecte prévus, conformément à la législation nationale en vigueur. En les éliminant conformément à la réglementation en vigueur, vous contribuez à éviter le gaspillage de ressources précieuses ainsi qu'à protéger la santé humaine et l'environnement.

Pour de plus amples renseignements sur la collecte et le recyclage, veuillez vous renseigner auprès des collectivités locales.

Le non-respect de la réglementation relative à l'élimination des déchets est passible d'une peine d'amende.



### Note relative au pictogramme à apposer sur les piles (pictogramme du bas)

Si ce pictogramme est combiné avec un symbole chimique, il répond également aux exigences posées par la Directive relative au produit chimique concerné.

## Retrait de la batterie rechargeable intégrée

### Retirez la batterie rechargeable intégrée avant de mettre le rasoir au rebut.

Veillez vous assurer que la batterie est mise au rebut dans un endroit officiellement prévu à cet effet, le cas échéant. Cette figure doit uniquement être utilisée lors de la mise au rebut du rasoir, et ne doit pas servir à le réparer. Si vous démontez le rasoir vous-même, il perdra son imperméabilité, ce qui peut entraîner des dysfonctionnements.

- Enlevez le rasoir de l'adaptateur CA.
- Appuyez sur le commutateur d'alimentation pour mettre l'appareil sous tension, puis laissez-le sous tension jusqu'à ce que la pile soit entièrement déchargée.
- Effectuez les étapes de ① à ④, surélevez la batterie, et retirez-la.
- Faites attention à ne pas court-circuiter les bornes positive et négative de la batterie retirée et isolez-les en appliquant du ruban adhésif.

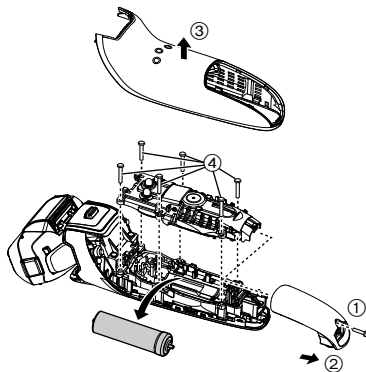

## Spécifications

Source d'alimentation	Voir la plaque signalétique sur l'adaptateur CA. (Conversion de tension automatique)
Tension du moteur	3,6 V $\overline{\text{---}}$
Temps de chargement	Approx. 1 heure
Bruit émis	en mode "rasoir": 60 (dB (A) référence 1 pW) en mode "tondeuse" : 63 (dB (A) référence 1 pW)

Ce produit est destiné à une utilisation domestique uniquement.



Istruzioni d'uso  
Rasoio ricaricabile (uso domestico)

ES-LT6N  
N. di modello ES-LT4N  
ES-LT2N

## Indice

<b>Precauzioni di sicurezza.....</b>	<b>66</b>	<b>Pulizia del rasoio .....</b>	<b>75</b>
Usò previsto.....	69	Risoluzione dei problemi.....	77
Identificazione parti.....	70	Assistenza.....	79
Funzionamento e visualizzazione del blocco interruttore.....	70	Per la salvaguardia dell'ambiente e il riciclo dei materiali .....	79
Ricarica del rasoio.....	71	Specifiche.....	80
Utilizzo del rasoio .....	73		

Grazie per aver acquistato questo prodotto Panasonic.

Prima di utilizzare questa unità, leggere le presenti istruzioni per intero e conservarle per eventuale consultazione futura.

## Avviso

- Questo dispositivo può essere utilizzato da bambini di età pari o superiore a 8 anni e da persone con capacità fisiche, sensoriali o mentali ridotte, o prive di esperienza e delle necessarie conoscenze, soltanto sotto supervisione o dietro istruzioni relative all'uso sicuro del dispositivo e a condizione che ne comprendano i relativi rischi. Tenere fuori dalla portata dei bambini. Senza supervisione, i bambini non devono effettuare operazioni di pulizia e manutenzione del dispositivo.
- Il cavo di alimentazione non può essere sostituito. Se il cavo è danneggiato, l'adattatore CA dovrà essere rottamato.



- Il rasoio WET/DRY può essere utilizzato per la rasatura con schiuma da barba o per la rasatura a secco. È possibile utilizzare il rasoio impermeabile sotto la doccia e pulirlo con acqua. Il simbolo riportato di seguito indica che il rasoio può essere utilizzato in una vasca da bagno o sotto la doccia.



- Non utilizzare oggetti diversi dall'adattatore CA e dalla base di carica forniti in dotazione.

## Precauzioni di sicurezza

Per ridurre il rischio di lesioni, decesso, scosse elettriche, incendi e danni a oggetti, osservare sempre le precauzioni di sicurezza seguenti.

### Spiegazione dei simboli

I simboli seguenti sono utilizzati per classificare e descrivere il livello di rischio, di lesioni e di danni a oggetti causati in caso di mancato rispetto delle indicazioni e di uso improprio.



## PERICOLO

Denota un rischio potenziale che può provocare gravi lesioni o decesso.



## AVVERTENZA

Denota un rischio potenziale che potrebbe portare a gravi lesioni o al decesso.



## ATTENZIONE

Denota un rischio che potrebbe provocare lesioni di minore entità.

I simboli seguenti sono utilizzati per classificare e descrivere il tipo di istruzioni da osservare.



Questo simbolo è utilizzato per avvisare gli utenti di una determinata procedura operativa da non eseguire.



Questo simbolo è utilizzato per avvisare gli utenti di una determinata procedura operativa da seguire per consentire il funzionamento sicuro dell'unità.



## AVVERTENZA

### ► Alimentazione



**Non collegare né scollegare l'adattatore a una presa a muro con le mani bagnate.**

- Si potrebbero causare scosse elettriche o lesioni.

**Non immergere l'adattatore CA e la base di carica in acqua né lavarli con acqua.**

**Non posizionare l'adattatore CA e la base di carica sopra o in prossimità di lavabi o vasche da bagno piene d'acqua.**



**Non utilizzare l'apparecchio se l'adattatore CA è danneggiato o se la spina di alimentazione si muove liberamente all'interno della presa a muro.**

**Non danneggiare, modificare, né piegare, tirare o attorcigliare il cavo.**

**Inoltre, non collocare oggetti pesanti sul cavo, né schiacciarlo.**

- Si potrebbero causare scosse elettriche o incendi a causa di un corto circuito.

**Non utilizzarlo in modo tale da superare la corrente nominale della presa a muro o del cablaggio.**



- Il superamento della corrente nominale mediante l'uso di un numero eccessivo di spine su una presa a muro potrebbe causare incendi dovuti al surriscaldamento.

**Verificare sempre che l'apparecchio sia alimentato da una fonte elettrica il cui voltaggio corrisponda a quello indicato sull'adattatore CA.**



**Inserire completamente l'adattatore.**

- Altrimenti si potrebbero causare incendi o scosse elettriche.

# AVVERTENZA

## ► In caso di anomalie o malfunzionamento

Nel caso di un'anomalia o di un guasto, interrompere immediatamente l'uso e rimuovere l'adattatore.

- Altrimenti si potrebbero causare incendi, scosse elettriche o lesioni.

<Casi di anomalie o guasti>



• L'unità principale, la base di carica, l'adattatore o il cavo sono deformati o caldi in modo anomalo.

• L'unità principale, la base di carica, l'adattatore o il cavo emanano odore di bruciato.

• Durante l'uso o la ricarica dell'unità principale, della base di carica, dell'adattatore o del cavo si avverte un rumore anomalo.

- Rivolgersi immediatamente a un centro di assistenza autorizzato per un controllo o una riparazione.

## ► Questo prodotto

Questo rasoio dispone di una batteria ricaricabile incorporata. Non gettare nel fuoco, non posizionare oggetti caldi o pesanti sull'apparecchio, non utilizzare né lasciare in ambienti con temperature elevate.



- Così facendo potrebbe surriscaldarsi, incendiarsi o esplodere.

**Non modificarlo né ripararlo.**



- Si potrebbero causare incendi, scosse elettriche o lesioni. Per la riparazione (sostituzione della batteria ecc.), contattare un centro di assistenza autorizzato.



**Non smontare mai il prodotto fatta eccezione per il caso in cui si proceda al suo smaltimento.**

- Si potrebbero causare incendi, scosse elettriche o lesioni.

## ► Pulizia



**Scollegare sempre l'adattatore dalla presa a muro durante la pulizia.**

- Altrimenti si potrebbero causare scosse elettriche o lesioni.

**Pulire regolarmente la spina di alimentazione, la spina e la spina di carica per evitare l'accumulo di polvere.**



- Altrimenti si possono causare incendi a causa di un mancato isolamento dovuto all'umidità.

Scollegare l'adattatore e strofinarlo con un panno asciutto.

## ► Prevenzione di incidenti

**Non conservare alla portata di bambini e neonati. Non lasciare che ci giochino.**



- Introdurre in bocca le lame interne, la spazzola per pulizia o il contenitore dell'olio può causare incidenti o lesioni.

**In caso di ingestione accidentale dell'olio, non provocare il vomito, bere abbondante acqua e consultare un medico.**

**Se l'olio entra a contatto con gli occhi, lavare immediatamente e abbondantemente con acqua corrente e consultare un medico.**





- La mancata osservanza di tali indicazioni può causare problemi fisici.

# **ATTENZIONE**

## ► Protezione della pelle

 **Non esercitare una pressione eccessiva passando la lamina esterna del sistema sul labbro o su altre parti del viso. Non passare la lamina esterna del sistema direttamente su imperfezioni o lesioni cutanee.**  
- Così facendo si possono provocare lesioni alla pelle.

 **Non spingere la lamina esterna del sistema con forza eccessiva. Inoltre, non toccare la lamina esterna del sistema con le dita o con le unghie quando l'apparecchio è in funzione.**

 **Non utilizzare questo prodotto per tagliare i capelli o i peli di altre parti del corpo.**  
- In tal modo si potrebbero causare lesioni alla pelle o ridurre la durata della lamina esterna del sistema.

 **Non toccare la sezione della lama (sezione metallica) della lamina interna.**  
- Così facendo si possono causare lesioni alle mani.

 **Verificare che la lamina esterna del sistema non sia deformata o danneggiata prima di utilizzare l'apparecchio.**  
- Altrimenti si possono causare lesioni alla pelle.

 **Accertarsi di sistemare il coperchio protettivo sul rasoio quando si porta con sé l'apparecchio o quando lo si ripone.**  
- Altrimenti si potrebbero causare lesioni alla pelle o ridurre la durata della lamina esterna del sistema.

## ► Adottare le seguenti precauzioni

 **Fare in modo che spilli o sporcizia non si attacchino alla spina di alimentazione, alla spina o alla spina di carica.**  
- Si potrebbero causare scosse elettriche o incendi a causa di un corto circuito.

 **Non condividere il rasoio con familiari o altre persone.**  
- Ciò potrebbe causare infezioni o infiammazioni.

 **Non farlo cadere ed evitare che urti contro altri oggetti.**  
- Così facendo si possono provocare lesioni.

**Non avvolgere il cavo attorno all'adattatore quando si ripone l'apparecchio.**  
 - Così facendo si può provocare la rottura del filo all'interno del cavo a causa del carico e si possono provocare incendi dovuti a cortocircuiti.

**Scollegare l'adattatore dalla presa a muro quando non è in carica.**  
 - Altrimenti si possono causare scosse elettriche o incendi a causa di dispersioni elettriche dovute al deterioramento dell'isolamento.

**Scollegare l'adattatore o la spina afferrando questi invece del cavo.**  
 - Altrimenti si potrebbero causare scosse elettriche o lesioni.

## ► Smaltimento della batteria ricaricabile

### **PERICOLO**

La batteria ricaricabile va usata esclusivamente con questo rasoio. Non utilizzare la batteria con altri prodotti. Non caricare la batteria dopo che è stata rimossa dal prodotto.

- Non gettarla nel fuoco né scaldarla.
  - Non colpire, smontare, modificare né perforare con un chiodo.
  - Non lasciare che i poli positivo e negativo della batteria entrino a contatto l'uno con l'altro mediante oggetti metallici.
  - Non trasportare né conservare la batteria insieme a bigiotteria in metallo come collane e accessori per capelli.
  - Non caricare, usare, né lasciare la batteria in luoghi in cui è esposta a temperature elevate quali la luce diretta del sole o vicino ad altre fonti di calore.
  - Non rimuovere la pellicola esterna.
- Così facendo potrebbe surriscaldarsi, incendiarsi o esplodere.

### **AVVERTENZA**

Una volta rimossa la batteria ricaricabile, non tenerla a portata di mano di bambini e neonati.

- Se ingerita accidentalmente, la batteria può arrecare danni alla persona.
- Se ciò avviene, consultare immediatamente un medico.

**Se dalla batteria fuoriesce fluido, seguire la procedura seguente. Non toccare la batteria a mani nude.**

- Se entra a contatto con gli occhi, il liquido della batteria può causare cecità.



Non strofinarsi gli occhi. Lavare immediatamente con acqua pulita e consultare un medico.

- Se entra a contatto con la pelle o con i vestiti, il liquido della batteria può causare infiammazioni o lesioni.

Lavare immediatamente via con acqua pulita e consultare un medico.

### **Uso previsto**

- Per notare la differenza, è necessario utilizzare il metodo di rasatura umida con la schiuma da barba per almeno tre settimane. È necessario un po' di tempo per abituarsi al rasoio Panasonic Wet/Dry poiché la pelle e la barba richiedono circa un mese per adattarsi al nuovo metodo di rasatura.
- Evitare che la lamina esterna del sistema entri in contatto con oggetti duri. Si rischia altrimenti di danneggiare le lame che sono estremamente sottili e si deformano facilmente.
- Non asciugare l'unità principale con un asciugacapelli o con un termoventilatore. Si rischia altrimenti di causare malfunzionamenti o di deformare le parti.
- Non lasciare il rasoio con la testina scollegata esposto alla luce solare diretta. Ciò potrebbe deteriorare la guarnizione impermeabile in gomma e compromettere l'impermeabilità con conseguente malfunzionamento.
- Dopo l'utilizzo, riporre il rasoio in un luogo con basso livello di umidità. La non ottemperanza potrebbe causare malfunzionamento dovuto a condensa o ruggine.
- Lasciare inserite le lame interne. Se rimane inserita solo una delle lame interne, il rasoio può danneggiarsi.
- Se si pulisce il rasoio con acqua, non utilizzare acqua salata o calda. Non immergere il rasoio nell'acqua per un lungo periodo di tempo.

## Identificazione parti

### A Corpo principale

- ① Coperchio protettivo
- ② Lamina esterna del sistema
- ③ Struttura lamina
- ④ Tasti di rilascio struttura lamina
- ⑤ Appoggio per dita
- ⑥ Interruttore di accensione  
Per accendere e spegnere il rasoio e per bloccare o sbloccare l'interruttore di accensione.
- ⑦ Display spie
  - a. Spia del sensore di rasatura (☞)
  - b. Spia capacità batteria
  - c. Spia blocco interruttore (🔒)
  - d. Spia stato carica (➡)
- ⑧ Presa
- ⑨ Sezione lamina esterna

- ⑩ Tasti di rilascio lamina esterna del sistema
- ⑪ Lame interne
- ⑫ Tagliabasette
- ⑬ Impugnatura tagliabasette
- ⑭ Terminale posteriore del corpo principale

### B Adattatore CA (RE7-87)

- ⑮ Adattatore
- ⑯ Spina di alimentazione
- ⑰ Cavo
- ⑱ Spina

### Accessori

### C Custodia da viaggio

### D Spazzola per pulizia

### E Olio

### F Base di carica ES-LT6N

- ⑲ Spina di carica

### G Istruzioni d'uso

### H Certificato di garanzia

## Funzionamento e visualizzazione del blocco interruttore

### ► Blocco dell'interruttore di accensione

1. Premere una volta l'interruttore di accensione, quindi rilasciarlo.

- Il rasoio inizia a funzionare.



2. Premere l'interruttore di accensione per più di 2 secondi quando il rasoio è in funzione.

- Il rasoio si arresterà.



3. Rilasciare l'interruttore di accensione.

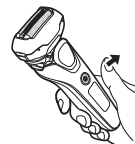

La spia blocco interruttore è spenta.



La spia blocco interruttore si illumina.



La spia blocco interruttore si spegne dopo 5 secondi.

## ► Sblocco dell'interruttore di accensione

1. Premere l'interruttore di accensione per più di 2 secondi.



2. Quando il rasoio inizia a funzionare, rilasciare l'interruttore di accensione.



La spia blocco interruttore lampeggerà.



La spia blocco interruttore si spegnerà.

- Non è possibile sbloccare l'interruttore di accensione durante la carica.

## ► Verifica del blocco dell'interruttore di accensione

Premere l'interruttore di accensione mentre è bloccato.



La spia blocco interruttore lampeggerà, quindi si spegnerà dopo 5 secondi.

- È anche possibile verificarlo scollegando l'adattatore CA durante la carica.

## Ricarica del rasoio

### 1 Inserire la spina [B18] nel rasoio.

- Spegnerne il rasoio prima di inserire.

### 2 Collegare l'adattatore [B15] alla presa a parete.

- Eliminare eventuali gocce d'acqua dalla presa.
- Verificare che la spia stato carica (→) si illumini.

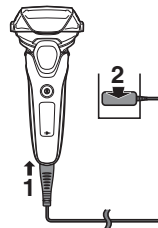

- La carica sarà completa dopo circa 1 ora. Il tempo di carica può variare a seconda della capacità di carica.
- La carica dell'apparecchio dopo ogni utilizzo non influisce sulla durata della batteria.

### 3 Scollegare l'adattatore una volta completata la carica.

- Caricare la batteria per più di 1 ora non ne compromette le prestazioni.

#### Nota

Non è possibile utilizzare il rasoio durante la ricarica.

### Durante la carica

**ES-LT6N/ES-LT4N**

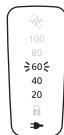

La spia stato carica (→) si illumina.  
Il numero della spia capacità batteria aumenta man mano che la carica prosegue.

**ES-LT2N**



La spia stato carica (→) si illumina.

### Carica anomala

**ES-LT6N/ES-LT4N**



La spia stato carica (→) lampeggerà due volte al secondo.

**ES-LT2N**



- La temperatura ambiente consigliata per la carica è compresa tra 10 – 35 °C. A temperature eccessivamente basse o elevate potrebbero essere necessari tempi di ricarica maggiori oppure la batteria potrebbe non ricaricarsi correttamente. Caricare il rasoio a una temperatura ambiente compresa tra quelle sopra indicate.
- Se si carica il rasoio per la prima volta o se non è stato utilizzato per più di 6 mesi, il tempo di carica potrebbe variare o la spia stato carica (→) potrebbe non illuminarsi per alcuni minuti. Il rasoio si accenderà se mantenuto in carica per alcuni minuti.
- Se l'utilizzo del rasoio provoca disturbi all'audio di radio o di altri dispositivi, spostarsi in un altro ambiente per usare l'apparecchio.

### Al termine della carica

**ES-LT6N/ES-LT4N**

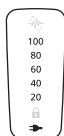

La spia capacità batteria e la spia stato carica (→) si illumineranno, quindi si spegneranno dopo 5 secondi.

**ES-LT2N**



La spia stato carica (→) si spegne.

### Carica con la base di carica **ES-LT6N**

1. Inserire la spina nella base di carica.
2. Posizionare il rasoio sulla base di carica.
3. Collegare l'adattatore alla presa a parete.

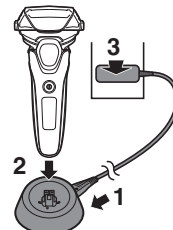



## Utilizzo del rasoio

### 1 Premere l'interruttore di accensione [AⓄ].

- Non è possibile accendere l'apparecchio se la spia blocco interruttore (Ⓛ) lampeggia poiché l'interruttore di accensione è bloccato.

Premere l'interruttore di accensione per più di 2 secondi per sbloccarlo. (Vedere pagine 70 e 71.)

### 2 Tenere il rasoio come mostrato nella figura.

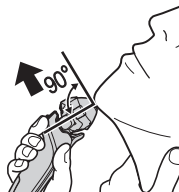

### 3 Eseguire la rasatura facendo scorrere lentamente il rasoio sul volto contropelo.

- Iniziare a rasarsi applicando una leggera pressione sul viso. Tendere la pelle con la mano libera e spostare il rasoio in avanti e indietro in base alla direzione della barba. È possibile aumentare leggermente la pressione applicata man mano che la pelle si abitua al rasoio. Applicando una pressione eccessiva il risultato della rasatura non migliora.

#### ► Nota

- Tenendo premuto l'interruttore di accensione per più di 2 secondi, si attiverà la modalità pulizia a vibrazione sonora. (Far riferimento alla pagina 75.) Non è possibile eseguire la rasatura quando tale modalità è attivata.
- Non toccare con le dita l'interruttore di accensione mentre si utilizza il rasoio. Questo potrebbe causare il blocco dell'interruttore di accensione o lo spegnimento del rasoio. Posizionare le dita sull'appoggio per dita durante l'uso del rasoio.

- L'apparecchio potrebbe non funzionare se la temperatura ambiente è pari o inferiore a circa 5 °C.
- A seconda della foltezza della barba o della quantità di peli residui nella testina del rasoio, il sensore di rasatura potrebbe non attivarsi e il rumore dell'apparecchio potrebbe restare invariato. Non si tratta di un malfunzionamento.
- Il sensore di rasatura potrebbe non attivarsi a seconda del tipo di gel o schiuma da barba, ma questo è normale.
- Il sensore di rasatura potrebbe non rispondere quando la capacità rimanente della batteria è bassa. Se ciò avviene, ricaricare il rasoio.
- Evitare le situazioni seguenti per non danneggiare la lamina esterna del sistema. Non esercitare pressione su nessuna parte della lamina esterna del sistema. Fare inoltre in modo che la lamina esterna del sistema non entri in contatto con oggetti duri poiché potrebbero danneggiarla.
  - Eseguire la rasatura solo con una parte della lamina esterna del sistema.
  - Fare in modo che dita o unghie non entrino in contatto con la lamina esterna del sistema.

#### ► Cambiare la testina del rasoio

È possibile modificare il movimento multidirezionale.

#### FREE

È possibile muovere la testina del rasoio.



#### LOCK

È possibile bloccare la testina del rasoio.

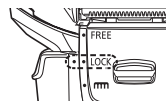

## ► Utilizzo del tagliasette

Far scorrere l'impugnatura tagliasette fino alla posizione "mm" in modo che il tagliasette sia verticale.



Tenere premuto il pulsante di sblocco (a) e far scivolare l'impugnatura tagliasette per abbassare il tagliasette.

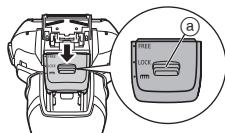

## Rasatura delle basette

Far scorrere l'impugnatura tagliasette verso l'alto. Accendere il rasoio e posizionarlo in modo da formare un angolo retto rispetto alla pelle e spostarlo verso il basso per tagliare le basette.



## Pre-rasatura

Il tagliasette può essere usato per eseguire una pre-rasatura in caso di barba lunga.

Radersi la barba con la testina del rasoio dopo aver eseguito la pre-rasatura.

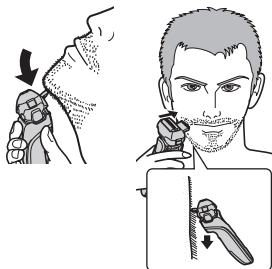

## Letture delle spie durante l'utilizzo del rasoio

Durante l'utilizzo

**ES-LT6N/ES-LT4N**

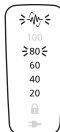

Il livello approssimativo di carica della batteria viene visualizzato in percentuale 20 - 100.

• Si spegnerà circa 5 secondi dopo aver azionato l'interruttore di accensione.

• La spia del sensore di rasatura (-) lampeggia.

**ES-LT2N**



• La spia del sensore di rasatura (-) lampeggia.

Quando la batteria è quasi scarica

**ES-LT6N/ES-LT4N**

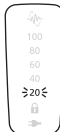

La percentuale "20" lampeggia quando il rasoio è in funzione.

• Dopo il lampeggiamento della spia batteria residua "20" è possibile radersi 2 o 3 volte. (Ciò varia in base all'uso.)

**ES-LT2N**



La spia capacità batteria (←) lampeggia quando si accende il rasoio.

• Dopo il lampeggiamento della spia capacità batteria (←) è possibile radersi 2 o 3 volte. (Ciò varia in base all'uso.)

- Con carica completa è possibile utilizzare il rasoio per circa 2 settimane.  
(In base all'utilizzo con rasatura a secco quotidiana della durata di 3 minuti fino a esaurimento della batteria)
- Il numero di giorni di utilizzo varia a seconda delle condizioni seguenti.
  - Foltezza della barba
  - Pressione applicata sulla pelle
  - Temperatura ambiente
  - Frequenza di utilizzo della modalità pulizia a vibrazione sonora

## Pulizia del rasoio

Non utilizzare detergenti per cucina, bagno o water. Inoltre, non pulire con diluenti, benzina, alcol, ecc.

Questo potrebbe causare il malfunzionamento dell'apparecchio.

1. SPEGNERE l'interruttore di accensione, quindi scollegare l'adattatore CA.
  - Sbloccare l'interruttore.
2. Applicare del sapone e dell'acqua sulla lamina esterna del sistema.

3. Premere l'interruttore di accensione per più di 2 secondi per attivare la modalità pulizia a vibrazione sonora.

- Le spie capacità batteria lampeggiano in ordine.

### ES-LT6N/ES-LT4N

- La spia capacità batteria (↔) e la spia stato carica (→) lampeggiano in modo alternato.
- Si spegnerà automaticamente dopo circa 20 secondi.

4. Rimuovere la sezione lamina esterna [A] e premere l'interruttore di accensione per almeno 2 secondi per attivare la modalità pulizia a vibrazione sonora.

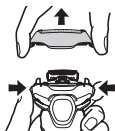
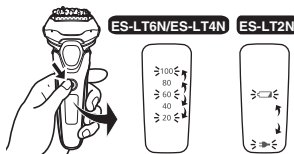

5. Pulire il rasoio, la sezione lamina esterna e il tagliabasette con acqua corrente.

- Dopo averlo risciacquato con acqua, agitare il rasoio diverse volte per eliminare l'umidità in eccesso.

Durante questa operazione evitare che il rasoio urti il lavabo o altri oggetti poiché ciò potrebbe causarne il malfunzionamento.

- È possibile ridurre gli schizzi pulendo il rasoio in modalità pulizia a vibrazione sonora.

6. Rimuovere eventuali gocce d'acqua con un panno asciutto.
7. Asciugare bene la sezione lamina esterna, il rasoio e il tagliabasette.



8. Montare la sezione lamina esterna sul rasoio.
9. Lubrificazione del rasoio.

## Lubrificazione

Per garantire un comfort di rasatura prolungato, si consiglia di utilizzare l'olio in dotazione con il rasoio.

1. Spegner il rasoio.
2. Applicare una goccia d'olio su ciascuna lamina esterna del sistema.
3. Sollevare il tagliabasette ed applicare una goccia d'olio.
4. Accendere il rasoio e lasciarlo acceso per circa 5 secondi.

5. Spegner il rasoio, quindi rimuovere eventuali residui d'olio dalla lamina esterna del sistema con un panno morbido.

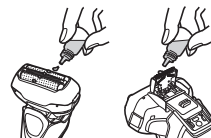

## Pulizia con la spazzola

### ► Pulizia con la spazzola lunga

Pulire la lamina esterna del sistema (a), la struttura del rasoio (b) e il tagliabasette (c) utilizzando la spazzola lunga.

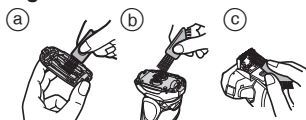

### ► Pulizia con la spazzola corta

Pulire le lame interne [A11] muovendo la spazzola corta nella direzione (A).

- Non utilizzare la spazzola corta nella direzione (B) poiché può danneggiare le lame interne ed influire sulla capacità di taglio.
- Non utilizzare la spazzola corta per pulire la lamina esterna del sistema.

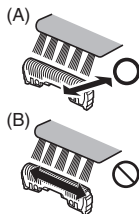

## Sostituzione della lamina esterna del sistema e delle lame interne

lamina esterna del sistema	una volta all'anno
lame interne	una volta ogni due anni

### ► Rimozione della sezione lamina esterna

Premere i tasti di rilascio struttura lamina [A4] e sollevare la sezione lamina esterna [A9] verso l'alto.

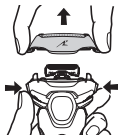

### ► Collegamento della sezione lamina esterna

Dopo aver girato il simbolo della struttura lamina (L) verso la parte anteriore, fissare saldamente la sezione lamina esterna [A9] al rasoio fino a quando si avvertirà uno scatto.

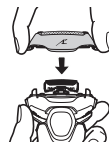

### ► Sostituzione della lamina esterna del sistema

1. Premere i tasti di rilascio lamina esterna del sistema [A10] quindi spingere la lamina esterna del sistema verso il basso.

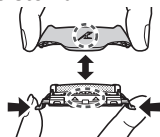

2. Allineare il simbolo della struttura lamina (L) e quello della struttura lamina esterna (Δ) e fissarli saldamente fino a quando si avvertirà uno scatto.

- Non è possibile fissare la lamina esterna del sistema al contrario.
- Inserire la lamina esterna del sistema nella struttura lamina ogni qualvolta la si collega al rasoio.
- Non esercitare pressione eccessiva sui tasti di rilascio lamina esterna del sistema. Si rischia altrimenti di piegare la lamina esterna del sistema, impedendo il fissaggio completo alla struttura lamina.

### ► Sostituzione delle lame interne

1. Rimuovere le lame interne [A11] una alla volta.
2. Inserire le lame interne una alla volta.

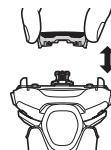

## Risoluzione dei problemi

Eseguire le operazioni seguenti.

Se non è possibile risolvere i problemi precedenti tramite le azioni indicate, contattare il negozio in cui si è acquistata l'unità o un centro di servizi autorizzato da Panasonic per la riparazione.

Problema	Azione
L'interruttore di accensione non si ATTIVA.	► Sbloccare l'interruttore. (Vedere pagine 70 e 71.)
Residui di peli ovunque.	► È possibile ovviare a questo inconveniente effettuando la pulizia dopo ogni rasatura. ► Pulire le lame interne con la spazzola se su di esse sono presenti residui di peli.
La lamina esterna del sistema si surriscalda.	► Applicare olio. (Far riferimento alla pagina 75.) ► Sostituire la lamina esterna del sistema se danneggiata o deformata. (Far riferimento alla pagina 76.)
La batteria si scarica velocemente anche dopo la sua ricarica.	► Applicare olio. ► Se il numero di utilizzi del rasoio dopo ciascuna carica inizia a diminuire, la batteria sta per esaurirsi.
Si avverte uno strano odore.	► È possibile ovviare a questo inconveniente effettuando la pulizia dopo ogni rasatura.

Problema	Azione
Il rumore di funzionamento varia durante la rasatura.	► Il sensore di rasatura è in funzione. ► Il rumore varia a seconda della foltezza della barba.
Non si ottiene la stessa rasatura a fondo di prima.	► È possibile ovviare a questo inconveniente effettuando la pulizia dopo ogni rasatura. ► Sostituire la lamina esterna del sistema e/o le lame interne. Durata prevista della lamina esterna del sistema e delle lame interne: Lamina esterna del sistema: 1 anno circa Lame interne: 2 anni circa ► Applicare olio.
Il rasoio smette di funzionare anche dopo la carica.	► L'apparecchio potrebbe non funzionare se la temperatura ambiente è pari o inferiore a circa 5 °C. ► La batteria è esaurita.

GB

D

F

I

NL

E

DK

P

N

S

FIN

PL

CZ

SK

H

RO

Problema	Azione
Emette un forte rumore.	▶ Applicare olio. Il rasoio emette un suono acuto a causa dell'azionamento del motore lineare. In questo caso non si tratta di un malfunzionamento.
	▶ Verificare che le lamine siano fissate correttamente.
	▶ Pulire la lamina esterna del sistema con la spazzola.
Il sensore di rasatura non si attiva.	A seconda della spessore della barba o della quantità di peli residui nella testina del rasoio, il sensore di rasatura potrebbe non attivarsi e il rumore dell'apparecchio potrebbe restare invariato. Non si tratta di un malfunzionamento.
	▶ Il sensore di rasatura potrebbe non attivarsi a seconda del tipo di gel o schiuma da barba, ma questo è normale.
	▶ Il sensore di rasatura potrebbe non rispondere quando la capacità rimanente della batteria è bassa. Se ciò avviene, ricaricare il rasoio.
	▶ Applicare olio. Il sensore di rasatura potrebbe non attivarsi se non è presente olio sufficiente sulle lame.
	▶

Problema	Azione
Il sensore di rasatura si attiva anche se il rasoio non è a contatto con la pelle.	▶ Eliminare i residui di barba dal rasoio. Se il rasoio è molto sporco, rimuovere la struttura lamina e lavare con acqua. (Far riferimento alla pagina 75.)
	▶ Sostituire la lamina esterna del sistema e/o le lame interne. Durata prevista della lamina esterna del sistema e delle lame interne: Lamina esterna del sistema: 1 anno circa Lame interne: 2 anni circa

## Domande frequenti

Domanda	Risposta
La batteria si deteriora se non viene utilizzata per un periodo di tempo prolungato?	▶ La batteria si deteriora se non viene utilizzata per oltre 6 mesi. Accertarsi pertanto di eseguire una carica completa almeno una volta ogni 6 mesi.
È possibile ricaricare il rasoio dopo ogni utilizzo?	▶ Quella utilizzata in questo apparecchio è una batteria agli ioni di litio, pertanto la carica dopo ogni utilizzo non influirà sulla sua durata.
Qual è il componente dell'olio dedicato?	▶ Il componente dell'olio è paraffina liquida.

## Assistenza

### Contatti

Per maggiori informazioni o in caso di danneggiamento del rasoio o del cavo visitare il sito web Panasonic <http://www.panasonic.com> oppure contattare un centro di assistenza autorizzato (gli indirizzi sono riportati nel foglietto della garanzia pan-europea).

### Parti di ricambio

Le parti di ricambio sono disponibili presso il vostro rivenditore o Centro di Manutenzione.

Parti di ricambio per ES-LT6N/ES-LT4N/ ES-LT2N	Lamina esterna del sistema e lame interne	WES9015
	Lamina esterna del sistema	WES9089
	Lame interne	WES9068

### Durata della batteria

La durata della batteria è di 3 anni. La batteria del rasoio non deve essere sostituita dai consumatori. Far sostituire la batteria presso i centri di assistenza autorizzati.

## Per la salvaguardia dell'ambiente e il riciclo dei materiali

Questo rasoio contiene una batteria agli ioni di litio. Assicurarsi che la batteria venga smaltita presso un centro autorizzato, se presente nel proprio Paese di residenza.

### Smaltimento di vecchie apparecchiature e batterie usate Solo per Unione Europea e Nazioni con sistemi di raccolta e smaltimento



Questi simboli sui prodotti, sull'imballaggio e/o sulle documentazioni o manuali accompagnanti i prodotti indicano che i prodotti elettrici, elettronici e le batterie usate non devono essere buttati nei rifiuti domestici generici.

Per un trattamento adeguato, recupero e riciclaggio di vecchi prodotti e batterie usate vi invitiamo a portarli negli appositi punti di raccolta secondo la legislazione vigente nel vostro paese. Con uno smaltimento corretto, contribuirete a salvare importanti risorse e ad evitare i potenziali effetti negativi sulla salute umana e sull'ambiente. Per ulteriori informazioni su raccolta e riciclaggio, vi invitiamo a contattare il vostro comune. Lo smaltimento non corretto di questi rifiuti potrebbe comportare sanzioni in accordo con la legislazione nazionale.



### Note per il simbolo batterie (simbolo sotto)

Questo simbolo può essere usato in combinazione con un simbolo chimico. In questo caso è conforme ai requisiti indicati dalla Direttiva per il prodotto chimico in questione.

GB  
D  
F  
I  
NL  
E  
DK  
P  
N  
S  
FIN  
PL  
CZ  
SK  
H  
RO

## Smaltimento della batteria ricaricabile incorporata

**Rimuovere la batteria ricaricabile incorporata prima di smaltire il rasoio.**

Assicurarsi che la batteria venga smaltita presso un centro autorizzato, se presente.

Questa figura deve essere utilizzata esclusivamente per lo smaltimento del rasoio e non per la sua riparazione. Se si smonta personalmente il rasoio, l'apparecchio non sarà più impermeabile e ciò potrebbe comportarne il malfunzionamento.

- Rimuovere il rasoio dall'adattatore CA.
- Premere l'interruttore di alimentazione per accendere l'apparecchio e tenerlo acceso finché la batteria non è completamente scarica.
- Eseguire i passi da ① a ④ e sollevare la batteria, quindi rimuoverla.
- Prestare attenzione a non mandare in corto circuito i poli positivo e negativo della batteria rimossa e isolarli applicandovi del nastro adesivo.

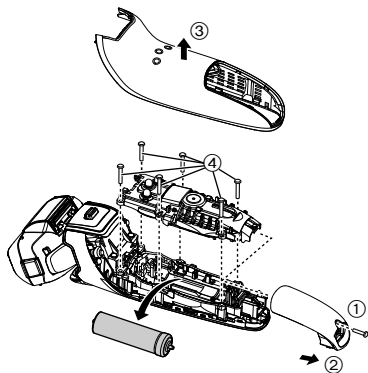

## Specifiche

Alimentazione	Fare riferimento all'etichetta sull'adattatore CA. (Conversione tensione automatica)
Tensione motore	3,6 V===
Tempo di carica	Circa 1 ora
Rumore acustico nell'aria	in modalità rasatura: 60 (dB (A) re 1 pW) in modalità tagliasette: 63 (dB (A) re 1 pW)

Il prodotto è progettato solo per uso domestico.



## Inhoud

<b>Veiligheidsmaatregelen.....</b>	<b>84</b>	<b>Het scheerapparaat schoonmaken .....</b>	<b>94</b>
Beoogd gebruik .....	87	Problemen oplossen .....	96
De onderdelen.....	88	Service.....	98
Bediening en indicatie van de vergrendeling van de schakelaar.....	89	Bescherming van het milieu en hergebruik van materialen.....	98
Het scheerapparaat opladen .....	90	Specificaties.....	99
Gebruik van het scheerapparaat.....	91		

Hartelijk dank voor uw aankoop van dit Panasonic product.

Lees voor gebruik van dit apparaat deze instructies en bewaar ze om ze later te raadplegen.

## Waarschuwing

- Dit toestel kan worden gebruikt door kinderen van 8 jaar en ouder, en door personen met beperkte fysieke, sensorische of mentale capaciteit, of met een gebrek aan ervaring en kennis, indien dit onder toezicht gebeurt of als ze aangeleerd werd hoe het toestel op een veilige manier te gebruiken en ze de betrokken gevaren begrijpen. Kinderen mogen niet met het apparaat spelen. Reiniging en gebruiksonderhoud mag niet zonder toezicht door kinderen worden uitgevoerd.
- Het netsnoer kan niet worden vervangen. Als het snoer is beschadigd, dient de wisselstroomadapter te worden weggegooid.

- Dit WET/DRY scheerapparaat kan worden gebruikt voor natscheren met scheerschuim, of voor droogscheren. U kunt dit waterdichte scheerapparaat onder de douche gebruiken en schoonmaken met water. Het volgende symbool betekent geschikt voor gebruik in bad of onder de douche.



- Gebruik nooit iets anders dan de meegeleverde wisselstroomadapter en het oplaadvoetstuk.

## Veiligheidsmaatregelen

Hanteer altijd de volgende veiligheidsmaatregelen om het risico op letsel, dood, elektrische schokken, brand en beschadiging aan eigendommen te voorkomen.

### Verklaring van de symbolen

De volgende symbolen worden gebruikt voor het beschrijven en indelen van het niveau van gevaar, letsel en schade aan eigendommen wat kan ontstaan wanneer deze maatregelen niet worden nageleefd en het apparaat verkeerd wordt gebruikt.



## GEVAAR

Duidt een potentieel gevaar aan dat tot ernstig letsel of de dood leidt.



## WAARSCHUWING

Duidt een potentieel gevaar aan dat tot ernstig letsel of de dood kan leiden.



## OPGELET

Duidt een gevaar aan dat tot licht letsel kan leiden.

De volgende symbolen worden gebruikt om het soort na te leven instructies te beschrijven en in te delen.



Dit symbool wordt gebruikt om de aandacht van de gebruiker te trekken op een bedieningsprocedure die niet mag worden uitgevoerd.



Dit symbool wordt gebruikt om de aandacht van de gebruiker te trekken op een bedieningsprocedure die moet worden uitgevoerd om het apparaat in alle veiligheid te gebruiken.



## WAARSCHUWING

### ► Stroomvoorziening



**Steek de adapter niet in een stopcontact of trek hem er niet uit met een natte hand.**

- Anders kan dit elektrische schokken of letsel veroorzaken.

**Dompel de wisselstroomadapter en het oplaadvoetstuk niet onder in water en spoel ze niet af met water.**

**Plaats de wisselstroomadapter of het oplaadvoetstuk niet boven of in de buurt van een met water gevulde wastafel of ligbad.**



**Gebruik het apparaat nooit als de wisselstroomadapter beschadigd is, of als de stroomstekker loszit in een stopcontact.**

**Het netsnoer niet beschadigen of wijzigen, of met kracht verbuigen, uitrekken of verdraaien.**

**Zorg er ook voor dat het netsnoer niet bekneld raakt door er bijvoorbeeld zware voorwerpen op te plaatsen.**

- Anders kan dit leiden tot elektrische schokken als gevolg van kortsluiting.



**Niet gebruiken op een manier waarop het vermogen van het stopcontact of de huisbedrading wordt overschreden.**

- Dit vermogen overschrijden door teveel apparaten op één stopcontact aan te sluiten, kan door overhitting tot brand leiden.



**Zorg ervoor dat het apparaat altijd is aangesloten op een stopcontact met dezelfde spanningswaarden als die op de wisselstroomadapter vermeld staan.**

**Zorg dat de adapter stevig is aangesloten.**

- Indien u dit niet doet, kan dit brand of elektrische schokken veroorzaken.

# WAARSCHUWING

## ► Bij een ongebruikelijke situatie of defect

Stop onmiddellijk met het gebruik van het apparaat en verwijder de adapter, bij een ongebruikelijke situatie of een defect.

- Indien u dit niet doet, kan dit brand, elektrische schokken of letsel veroorzaken.

### <Ongebruikelijke situatie of defect>



- Het hoofdapparaat, het oplaadvoetstuk, de adapter of het netsnoer is vervormd of abnormaal heet.
- Het hoofdapparaat, het oplaadvoetstuk, de adapter of het netsnoer ruikt verbrand.
- Er is een abnormaal geluid bij het gebruik of het opladen van het hoofdapparaat, het oplaadvoetstuk, de adapter of het netsnoer.

- Laat het apparaat onmiddellijk controleren of repareren bij een erkende reparateur.

## ► Dit product

Dit scheerapparaat heeft een ingebouwde, oplaadbare batterij. Deze batterij niet in het vuur gooien, niet verwarmen, of opladen, gebruiken, of achterlaten in een omgeving met hoge temperatuur.



- Anders kan dit leiden tot oververhitting, ontbranding of explosie.

### Niet wijzigen of repareren.



- Anders kan dit brand, elektrische schokken of een letsel veroorzaken.  
Neem voor reparatie (batterij vervangen, enz.) contact op met een erkende reparateur.



Nooit demonteren, tenzij bij het weggooien van het product.

- Anders kan dit brand, elektrische schokken of een letsel veroorzaken.

## ► Reiniging



Trek de adapter altijd uit het stopcontact wanneer u het apparaat reinigt.

- Indien u dit niet doet, kan dit elektrische schokken of letsel veroorzaken.

Reinig regelmatig de stroomstekker, de apparaatstekker en de oplaadstekker om te voorkomen dat stof zich opstapelt.



- Indien u dit niet doet, kan dit brand veroorzaken door een gebrekkige isolatie die veroorzaakt wordt door vochtigheid. Trek de adapter uit het stopcontact en wrijf hem schoon met een droge doek.

## ► Ongelukken voorkomen



Buiten het bereik van kinderen bewaren. Laat hen het apparaat niet gebruiken.

- Stop het messenblok, de reinigingsborstel en/of het olieflesje niet in de mond. Dit kan letsel of ongevallen veroorzaken.

Niet braken als olie per ongeluk wordt ingeslikt, maar drink veel water en raadpleeg een arts.





Als de ogen in contact komen met de olie, spoel dan onmiddellijk de ogen grondig af met stromend water en raadpleeg een arts.

- Deze instructies niet naleven kan leiden tot lichamelijke problemen.

# OPGELET

## ► De huid beschermen

-  Gebruik niet teveel druk om het scheerbladensysteem tegen uw lip of een ander deel van uw gezicht te drukken. Breng het scheerbladensysteem niet rechtstreeks aan op een wond of op beschadigde huid.
- Dit kan huidletsel veroorzaken.

-  Druk niet met kracht op het scheerbladensysteem. Raak het scheerbladensysteem ook niet aan met de vingers of nagels tijdens het gebruik.
-  Gebruik dit product niet voor het haar op het hoofd of op een ander deel van het lichaam.
- Dit kan letsel aan de huid veroorzaken of de levensduur van het scheerbladensysteem doen verkorten.

-  Raak het mesgedeelte (metaaldeel) van het binnenste mes niet aan.
- Dit kan letsel aan uw handen veroorzaken.

-  Controleer voor gebruik of het scheerbladensysteem niet vervormd is of gebarsten.
- Nalaten hiervan kan leiden tot huidbeschadiging.

-  Plaats de beschermkap op het scheerapparaat wanneer u het meeneemt of opbergt.
- Anders kan dit letsel aan de huid veroorzaken of de levensduur van het scheerbladensysteem verkorten.

## ► Let op de volgende voorzorgsmaatregelen

-  Laat vuil of pennen zich niet aan de stroomstekker, apparaatstekker of oplaadstekker hechten.
- Anders kan dit leiden tot elektrische schokken als gevolg van kortsluiting.

-  Deel uw scheerapparaat niet met leden van uw gezin of anderen.
- Hierdoor kunnen infecties of ontstekingen ontstaan.

-  Niet laten vallen of niet tegen andere voorwerpen slaan.
- Dit kan letsel veroorzaken.

-  Wikkel het netsnoer bij het opbergen niet te strak rond de adapter.
- Indien u dit doet, kan de draad in het netsnoer bij belasting breken, hetgeen brand kan veroorzaken door kortsluiting.

-  Verwijder de adapter uit het stopcontact wanneer u het apparaat niet oplaadt.
- Anders kan dit elektrische schok of brand veroorzaken, door elektrische lekkage als gevolg van beschadiging van de isolatie.

-  Houd bij het loskoppelen altijd de adapter of de apparaatstekker zelf vast en nooit het netsnoer.
- Indien u dit niet doet, kan dit elektrische schokken of letsel veroorzaken.

## GEVAAR

De oplaadbare batterij kan uitsluitend met dit scheerapparaat worden gebruikt. Gebruik de batterij niet met andere producten.

Laad de batterij niet op nadat deze uit het apparaat werd verwijderd.

- Gooi de batterij niet in het vuur en stel de batterij niet bloot aan hitte.
  - Geef geen harde klap op de batterij, demonteer de batterij niet, breng er geen wijzigingen op aan en maak ook geen gat in de batterij met bijvoorbeeld een spijker.
  -  • Laat de positieve en negatieve polen van de batterij niet met elkaar in contact komen via metalen voorwerpen.
  - Vervoer of bewaar de batterij niet samen met metalen juwelen, zoals halskettingen en haarspelden.
  - De batterij mag niet worden opgeladen, gebruikt of achtergelaten waar hij wordt blootgesteld aan hoge temperaturen, zoals direct zonlicht of in de buurt van andere warmtebronnen.
  - Verwijder nooit het omhulsel van de batterij.
- Anders kan dit leiden tot oververhitting, ontbranding of explosie.

## WAARSCHUWING

Na het verwijderen van de oplaadbare batterij, moet deze buiten het bereik van kinderen en peuters worden bewaard.



- De batterij is schadelijk voor het lichaam als deze per ongeluk wordt ingeslikt.  
Als dit gebeurt, raadpleeg dan onmiddellijk een arts.

Voer de volgende procedures uit als de batterijvloeistof lekt. Raak de batterij niet aan met de blote hand.

- De batterijvloeistof kan blindheid veroorzaken als de ogen hiermee in contact komen.



- Wrijf niet in uw ogen. Spoel onmiddellijk met schoon water en raadpleeg een arts.
- De batterijvloeistof kan een ontsteking of letsel veroorzaken als het in contact komt met de huid of kleding.  
Spoel de vloeistof onmiddellijk af met schoon water en raadpleeg een arts.

## Beoogd gebruik

- Scheer uzelf gedurende ten minste drie weken met scheerzeep en merk het verschil. Neem de tijd om te wennen aan uw Panasonic WET/DRY scheerapparaat. Uw huid en baard hebben ongeveer een maand nodig om zich aan te passen aan een nieuwe manier van scheren.
- Breng het scheerbladensysteem niet in contact met een hard voorwerp.  
Hierdoor kunnen de messen beschadigd worden aangezien ze zeer dun zijn en gemakkelijk vervormen.

- Droog het hoofdapparaat niet met een haardroger of een ventilatorkachel.  
Dit kan een defect of een vervorming van de onderdelen veroorzaken.
- Laat het scheerapparaat niet zonder scheerbladhouder blootgesteld aan direct zonlicht.  
Dit kan de waterdichte rubber beschadigen en de waterdichting aantasten, hetgeen een defect kan veroorzaken.
- Bewaar het scheerapparaat na gebruik op een plaats met lage vochtigheid.  
Indien u dit niet doet, kan dit een slechtere werking door roest veroorzaken.
- Laat beide messenblokken in het apparaat zitten. Als slechts één van de messenblokken is ingestoken, kan het scheerapparaat beschadigd raken.
- Gebruik geen zout water of heet water wanneer u het scheerapparaat met water reinigt. Laat het scheerapparaat niet langdurig in water ondergedompeld.

## De onderdelen

### A Behuizing

- ① Beschermkap
- ② Scheerbladensysteem
- ③ Scheerbladhouder
- ④ Ontgrendelknoppen voor scheerbladhouder
- ⑤ Vingersteun
- ⑥ Stroomschakelaar  
Om het scheerapparaat aan en uit te zetten en ook om de stroomschakelaar te vergrendelen en ontgrendelen.
- ⑦ Lamp display
  - a. Scheersensordisplay (→)
  - b. Lampje van de batterijcapaciteit
  - c. Schakelaar vergrendelingslampje (🔒)
  - d. Opladlampje (→)
- ⑧ Apparaataansluiting

- ⑨ Scheerkop
- ⑩ Ontgrendelknoppen voor scheerbladensysteem
- ⑪ Messenblokken
- ⑫ Tondeuse
- ⑬ Tondeusegreep
- ⑭ Klem aan de achterkant van de behuizing

### E Wisselstroomadapter (RE7-87)

- ⑮ Adapter
- ⑯ Stroomstekker
- ⑰ Netsnoer
- ⑱ Apparaatstekker

### Accessoires

### C Reisetui

### D Reinigingsborsteltje

### E Olie

### F Oplaadvoetstuk ES-LT6N

- ⑲ Opladstekker





### G Gebruiksaanwijzing

### H Garantiekaart

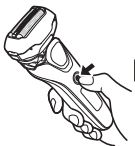

# Bediening en indicatie van de vergrendeling van de schakelaar

## ► Vergrendelen van de stroomschakelaar

<p>1. Druk éénmaal op de stroomschakelaar en laat deze dan los.</p> <ul style="list-style-type: none"> <li>• Het scheerapparaat begint te werken.</li> </ul> 	<p>2. Druk langer dan 2 seconden op de stroomschakelaar wanneer het scheerapparaat werkt.</p> <ul style="list-style-type: none"> <li>• Het scheerapparaat stopt met werken.</li> </ul> 	<p>3. Laat de stroomschakelaar los.</p> 
 <p>Het schakelaar vergrendelingslampje brandt niet.</p>	 <p>Het schakelaar vergrendelingslampje gaat branden.</p>	 <p>Het schakelaar vergrendelingslampje gaat na 5 seconden uit.</p>

## ► De stroomschakelaar ontgrendelen

1. Druk langer dan 2 seconden op de stroomschakelaar.



Het schakelaar vergrendelingslampje gaat knipperen.

2. Laat de stroomschakelaar los zodra het scheerapparaat begint te werken.

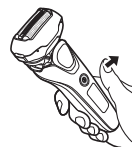

Het schakelaar vergrendelingslampje gaat uit.

- De stroomschakelaar kan niet worden ontgrendeld tijdens het opladen.

## ► Controleren of de stroomschakelaar is vergrendeld

Druk op de stroomschakelaar terwijl deze is vergrendeld.

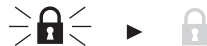

Het schakelaar vergrendelingslampje knippert en zal na 5 seconden uitgaan.

- U kunt dit ook controleren door de wisselstroomadapter tijdens het opladen uit het stopcontact te trekken.

## Het scheerapparaat opladen

### 1 Steek de apparaatstekker [B18] in het scheerapparaat.

- Zet het scheerapparaat uit voordat u hem in de lader zet.

### 2 Steek de adapter [B15] in een stopcontact.

- Veeg eventuele waterdruppels van de apparaataansluiting af.
- Controleer of het oplaadlampje (→) brandt.
- Het opladen duurt ongeveer 1 uur. De tijd voor het opladen kan met de oplaadcapaciteit verschillen.
- Het opladen van het apparaat na ieder gebruik heeft geen invloed op de levensduur van de batterij.

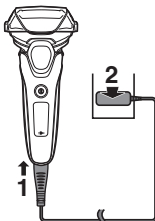

### 3 Koppel de adapter los wanneer het opladen beëindigd is.

- Het langer dan 1 uur opladen van de batterij heeft geen invloed op de prestaties van de batterij.

#### Opmerking

U kunt het scheerapparaat niet gebruiken tijdens het opladen.

Tijdens het opladen

ES-LT6N/ES-LT4N

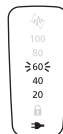

Het oplaadlampje (→) brandt. Het cijfer van het lampje van de batterijcapaciteit zal toenemen naarmate dat het opladen vordert.

ES-LT2N



Het oplaadlampje (→) brandt.

Wanneer het opladen is voltooid

ES-LT6N/ES-LT4N

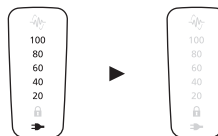

Het lampje van de batterijcapaciteit en het oplaadlampje (→) gaan aan en na 5 seconden weer uit.

ES-LT2N



Het oplaadlampje (→) gaat uit.

## Abnormaal laden

ES-LT6N/ES-LT4N



ES-LT2N



Het oplaadlampje (→) zal om de seconde tweemaal knipperen.

- De aanbevolen omgevingstemperatuur voor het opladen is 10 – 35 °C. Het opladen kan langer duren of niet goed worden uitgevoerd bij extreem lage of hoge temperaturen. Laad het scheerapparaat op binnen de aanbevolen omgevingstemperatuur.
- Wanneer het scheerapparaat voor de eerste keer wordt opgeladen, of wanneer het meer dan zes maanden niet is gebruikt, kan het zijn dat de tijd voor het opladen wijzigt of het oplaadlampje (→) niet gaat branden. In aangekoppelde stand gaat dit lampje uiteindelijk branden.
- Als de radio of een andere bron storingen ondervindt tijdens het gebruik van het scheerapparaat, verplaats u dan naar een andere locatie om het scheerapparaat te gebruiken.

## Opladen met het oplaadvoetstuk ES-LT6N

1. Steek apparaatstekker in het oplaadvoetstuk.
2. Plaats het scheerapparaat in het oplaadvoetstuk.
3. Steek de adapter in een stopcontact.

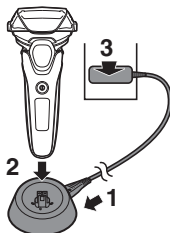

## Gebruik van het scheerapparaat

- 1 **Druk op de stroomschakelaar [AⓄ].**
  - De stroom kan niet worden ingeschakeld als het schakelaar vergrendelingslampje (Ⓛ) knippert, aangezien de stroomschakelaar is vergrendeld. Druk langer dan 2 seconden op de stroomschakelaar om deze te ontgrendelen. (Zie pagina 89.)
- 2 **Houd het scheerapparaat vast zoals getoond.**



- 3 **Scheer door het scheerapparaat langzaam over uw gezicht te laten glijden, tegen de haargroei van de baard in.**

- Zet in het begin weinig druk bij het scheren. Trek met uw vrije hand de huid strak en beweeg het scheerapparaat op en neer in de richting van de baardgroei. Naarmate uw huid meer gewend raakt aan dit scheerapparaat, kunt u geleidelijk iets meer druk uitoefenen. Door veel druk te zetten, bereikt u echter geen gladder scheerresultaat.

### ► Opmerkingen

- Als u gedurende meer dan 2 seconden op de stroomschakelaar drukt, wordt de sonische vibratiereinigingsmodus geactiveerd. (Zie pagina 94.)  
U kunt zich niet scheren in deze modus.

- Plaats uw vingers niet op de stroomschakelaar terwijl u het scheerapparaat gebruikt. Dit kan ervoor zorgen dat de stroomschakelaar van het scheerapparaat wordt vergrendeld of dat het apparaat wordt uitgeschakeld. Houd tijdens het gebruik van het scheerapparaat de vingers op de vingersteun.
- Het apparaat mag niet werken bij een omgevingstemperatuur van ongeveer 5 °C of lager.
- Afhankelijk van de dikte van de baard of de hoeveelheid afgeschoren haar in de scheerkop, kan het zijn dat de scheersensor niet reageert en het aandrijfgeluid niet varieert. Dit is geen defect.
- De scheersensor reageert mogelijk niet, afhankelijk van het type scheergel en scheerschuim. Dit is normaal.
- De scheersensor reageert mogelijk niet wanneer de overblijvende batterijcapaciteit te laag is. Laad het scheerapparaat in dat geval opnieuw op.
- Vermijd de volgende situaties om schade aan het scheerbladensysteem te voorkomen. Het uitvoeren van druk op een deel van het scheerbladensysteem of het scheerbladensysteem in contact brengen met een hard voorwerp kan het scheerbladensysteem beschadigen.
  - Scheren met slechts een deel van het scheerbladensysteem.
  - Vinger of nagel komt in contact met het scheerbladensysteem.

### ► Van scheerkop veranderen

U kunt de contourwerking veranderen.

#### FREE

U kunt de scheerkop bewegen.



#### LOCK

U kunt de scheerkop vergrendelen.

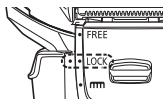

### ► Gebruik van de tondeuse

Schuif de tondeusegreep omhoog tot in de positie "mm" zodat de tondeuse rechtop staat.



Houd de ontgrendelingsknop (a) ingedrukt en schuif de tondeusegreep naar beneden om de tondeuse naar beneden te brengen.

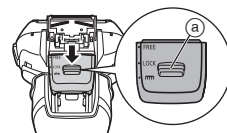

### Bakkebaarden bijwerken

Schuif de tondeusegreep omhoog. Zet het scheerapparaat aan en plaats het onder een rechte hoek tegen uw huid en beweeg het omlaag om uw bakkebaarden bij te werken.



### Voorscheren

De tondeuse kan worden gebruikt voor het voorscheren van lange baarden. Scheer uw baard met de scheerkop na het voorscheren.

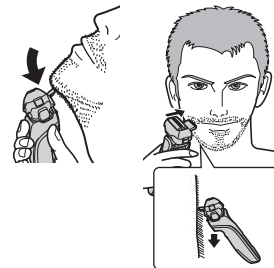

## De betekenis van de lampjes tijdens het gebruik

Tijdens het gebruik

**ES-LT6N/ES-LT4N**

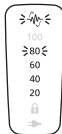

De batterijcapaciteit wordt bij benadering weergegeven als 20 - 100.

- Het lampje zal ongeveer 5 seconden na bediening van de stroomschakelaar uitgaan.
- Het scheersensorlampje (🔌) knippert.

**ES-LT2N**



- Het scheersensorlampje (🔌) knippert.

Wanneer het batterijvermogen laag is

**ES-LT6N/ES-LT4N**

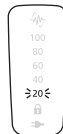

“20” knippert wanneer het scheerapparaat werkt.

- U kunt zich nog 2 à 3 keer scheren nadat “20” is gaan knipperen. (Dit kan variëren en is afhankelijk van het gebruik.)

**ES-LT2N**



Het lampje van de batterijcapaciteit (🔌) knippert wanneer het scheerapparaat werkt.

- U kunt zich nog 2 à 3 keer scheren nadat het lampje voor de batterijcapaciteit (🔌) is gaan knipperen. (Dit kan variëren en is afhankelijk van het gebruik.)

- Het scheerapparaat kan gedurende 2 weken worden gebruikt wanneer het volledig is opgeladen. (Gebaseerd op 3-minuten droog scheren per dag totdat de batterij leeg is)
- Het aantal bruikbare dagen is afhankelijk van de volgende omstandigheden.
  - Dikte van de baard
  - Druk uitgeoefend op de huid
  - Omgevingstemperatuur
  - Gebruiksfrequentie van de sonische vibratiereiniging

## Het scheerapparaat schoonmaken

Gebruik geen keuken-, badkamer- of wc-wasmiddel. Ook niet afvegen met thinner, wasbenzine, alcohol enz.

Dit kan een slechte werking veroorzaken.

1. Zet de stroomschakelaar UIT en verwijder de wisselstroomadapter.

- Ontgrendel de vergrendeling van de schakelaar.

2. Breng wat handzeep en water aan op het scheerbladensysteem.

3. Druk de stroomschakelaar langer dan 2 seconden in om de sonische vibratiereiniging te activeren.

- Het lampje van de batterijcapaciteit knippert overeenstemmend.

### ES-LT6N/ES-LT4N

- Het lampje van de batterijcapaciteit (☐) en het oplaadlampje (☛) knipperen afwisselend.

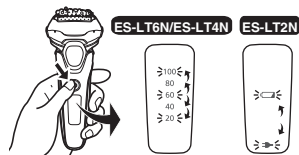

- Na ongeveer 20 seconden zal het automatisch uit gaan.

4. Verwijder de scheerkop [A] en druk de stroomschakelaar langer dan 2 seconden in om de sonische vibratiereiniging te activeren.

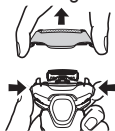

5. Reinig het scheerapparaat, de scheerkop en de tondeuse onder stromend water.

- Na spoelen met water, schud het scheerapparaat een paar keer op en neer om overtollig vocht te verwijderen.

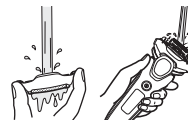

Als het scheerapparaat tijdens het schudden bijvoorbeeld de wastafel raakt, dan kan dat een slechte werking veroorzaken.

- Het spatten wordt verminderd door het scheerapparaat te spoelen met de sonische vibratiereiniging geactiveerd.

6. Veeg waterdruppels weg met een droge doek.

7. Laat de scheerkop, het scheerapparaat en de tondeuse volledig drogen.



8. Bevestig de scheerkop op het scheerapparaat.

9. Smeer het scheerapparaat.

## Smering

Om het scheercomfort zo lang mogelijk te handhaven, is het aanbevolen de bijgeleverde olie te gebruiken.

1. Schakel het scheerapparaat uit.

2. Breng één druppel olie op elk scheerbladensysteem aan.

3. Schuif de tondeuse omhoog en breng een druppeltje olie aan.

4. Schakel het scheerapparaat in gedurende ongeveer 5 seconden.

5. Zet het scheerapparaat uit en veeg met een zachte doek alle overtollige olie van het scheerbladensysteem af.

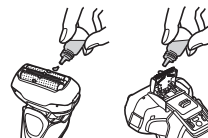

## Reinigen met het borsteltje

### ► Reinigen met het lange borsteltje

Reinig het scheerbladensysteem (a), de behuizing (b) en de tondeuse (c) gebruik hiervoor de lange borstel.

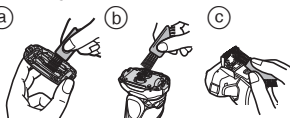

### ► Reinigen met het korte borsteltje

Reinig de messenblokken (A) door met het korte borsteltje naar (A) te bewegen.

- Beweeg de korte zijde van het borsteltje niet in richting (B), want zo beschadigt u de messenblokken en worden ze minder scherp.
- Gebruik de korte zijde van het borsteltje niet om het scheerbladensysteem schoon te maken.

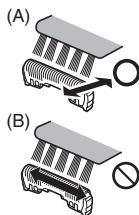

## Het scheerbladensysteem en de messenblokken vervangen

scheerbladensysteem	eenmaal per jaar
messenblokken	eens om de twee jaar

### ► De scheerkop loskoppelen

Druk op de ontgrendelknoppen (A4) voor de scheerbladhouder, en til de scheerkop (A9) omhoog.

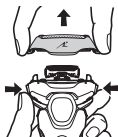

### ► De scheerkop vastkoppelen

Druk, nadat het teken van de scheerbladhouder (A8) naar de voorkant is gedraaid, de scheerkop (A9) stevig op het scheerapparaat totdat deze vastklikt.

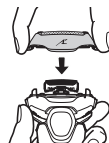

### ► Het scheerbladensysteem vervangen

1. Druk op de ontgrendelknoppen (A10) voor het scheerbladensysteem, en trek het scheerbladensysteem omlaag.
2. Richt het scheerbladhouderteken (A7) op het scheerbladensysteemteken (A6) en bevestig ze stevig aan elkaar tot het klikt.
  - De buitenkant van het systeem kan niet achterstevoren worden bevestigd.
  - Plaats het scheerbladensysteem voor bevestiging altijd terug op de scheerbladhouder.
  - Druk niet met grote kracht op de ontgrendelknoppen voor scheerbladensysteem. Dit kan het scheerbladensysteem buigen, waardoor dit niet correct op de scheerbladhouder kan worden bevestigd.

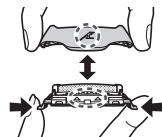

### ► De messenblokken vervangen

1. Verwijder de messenblokken (A11) één voor één.
2. Plaats de messenblokken één voor één.

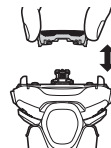

## Problemen oplossen

Voer de volgende acties uit.

Als de problemen nog steeds niet zijn opgelost, neem contact op met de winkel waar u het apparaat hebt gekocht of met een door Panasonic erkend service center voor reparatie.

Probleem	Actie
De stroomschakelaar mag niet AAN staan.	<ul style="list-style-type: none"> <li>▶ Ontgrendel de vergrendeling van de schakelaar. (Zie pagina 89.)</li> </ul>
Getrimde haren vliegen overal rond.	<ul style="list-style-type: none"> <li>▶ Dit kan worden verbeterd door het apparaat altijd na het scheren te reinigen.</li> <li>▶ Reinig de messenblokken met de borstel wanneer er haartjes aan de messenblokken kleven.</li> </ul>
Het scheerbladensysteem wordt heet.	<ul style="list-style-type: none"> <li>▶ Olie aanbrengen. (Zie pagina 94.)</li> <li>▶ Vervang het scheerbladensysteem als dit beschadigd of vervormd is. (Zie pagina 95.)</li> </ul>
De werkingstijd is kort, zelfs na het opladen.	<ul style="list-style-type: none"> <li>▶ Olie aanbrengen.</li> <li>▶ Wanneer het aantal scheerbeurten per laadbeurt begint te verminderen, is de batterij bijna op het einde van zijn levensduur.</li> </ul>
De geur wordt sterker.	<ul style="list-style-type: none"> <li>▶ Dit kan worden verbeterd door het apparaat altijd na het scheren te reinigen.</li> </ul>

Probleem	Actie
Het aandrijfgeluid varieert met het scheren.	<ul style="list-style-type: none"> <li>▶ De scheersensor werkt. Het geluid varieert afhankelijk van de dikte van de baard.</li> </ul>
U bent niet meer zo kort geschoren als voorheen.	<ul style="list-style-type: none"> <li>▶ Dit kan worden verbeterd door het apparaat altijd na het scheren te reinigen.</li> <li>▶ Vervang het scheerbladensysteem en/of de messenblokken. Verwachte levensduur van het scheerbladensysteem en messenblokken: Scheerbladensysteem: Ongeveer 1 jaar Messenblokken: Ongeveer 2 jaar</li> <li>▶ Olie aanbrengen.</li> </ul>
Het scheerapparaat stopt met werken zelfs na het opladen.	<ul style="list-style-type: none"> <li>▶ Het apparaat mag niet werken bij een omgevingstemperatuur van ongeveer 5 °C of lager.</li> <li>▶ De batterij heeft het einde van zijn levensduur bereikt.</li> </ul>



Probleem	Actie
Maakt veel lawaai.	▶ Olie aanbrengen. Het scheerapparaat maakt een hoog geluid vanwege de lineaire motoraandrijving. Dit wijst niet op een probleem.
	▶ Controleer of de scheerbladen correct zijn bevestigd.
	▶ Reinig het scheerbladensysteem met het borsteltje.
	▶ Afankelijk van de dikte van de baard of de hoeveelheid afgeschoren haar in de scheerkop, kan het zijn dat de scheersensor niet reageert en het aandrijfgeluid niet varieert. Dit is geen defect.
De scheersensor reageert niet.	▶ De scheersensor reageert mogelijk niet, afhankelijk van het type scheergel en scheerschuim. Dit is normaal.
	▶ De scheersensor reageert mogelijk niet wanneer de overblijvende batterijcapaciteit te laag is. Laad het scheerapparaat in dat geval opnieuw op.
	▶ Olie aanbrengen. De scheersensor reageert mogelijk niet wanneer er onvoldoende olie op de mesjes aanwezig is.

Probleem	Actie
De scheersensor reageert ook al is het scheerapparaat niet in contact met de huid.	▶ Reinig het scheerapparaat om de baardresten te verwijderen. Als het scheerapparaat zeer vuil is, verwijder dan de scheerbladhouder en was met water. (Zie pagina 94.)
	▶ Vervang het scheerbladensysteem en/of de messenblokken. Verwachte levensduur van het scheerbladensysteem en messenblokken: Scheerbladensysteem: Ongeveer 1 jaar Messenblokken: Ongeveer 2 jaar

## Veelgestelde vragen

Vraag	Antwoord
Als de batterij voor langere tijd niet wordt gebruikt, zal de batterij dan verslechteren?	▶ De batterij zal verslechteren indien deze voor meer dan 6 maanden niet wordt gebruikt. Zorg er dus voor om deze minstens om de 6 maanden volledig op te laden.
Kan ik het scheerapparaat na elk gebruik opladen?	▶ De gebruikte batterij is een lithium-ion batterij, opladen na elk gebruik zal dus geen effect hebben op levensduur van de batterij.
Wat is het bestanddeel van de speciale olie?	▶ Bestanddeel van de olie is vloeibare paraffine.

## Service

### Contact

Bezoek de website van Panasonic op <http://www.panasonic.com>, of neem contact op met een erkende onderhoudsdienst (het adres vindt u in het Pan-Europese garantieboekje) als u informatie nodig hebt of het scheerapparaat of het stroomsnoer beschadigd is.

### Vervangende onderdelen

Vervangende onderdelen zijn verkrijgbaar bij uw dealer of servicecentrum.

Vervangende onderdelen voor ES-LT6N/ES-LT4N/ES-LT2N	Scheerkoppen en de messenblokken	WES9015
	Scheerbladensysteem	WES9089
	Messenblokken	WES9068

### Levensduur van de batterij

De levensduur van de batterij is 3 jaar. De batterij in dit scheerapparaat mag niet door de gebruiker worden vervangen. Laat de batterij door een erkend onderhoudscentrum vervangen.

## Bescherming van het milieu en hergebruik van materialen

Dit scheerapparaat bevat een Lithium-ionbatterij. Zorg ervoor dat de batterij op een speciaal daarvoor bestemd verzamelpunt, indien er één is in uw land, wordt ingeleverd.

### Het ontdoen van oude apparatuur en batterijen Enkel voor de Europese Unie en landen met recycle systemen



Deze symbolen op de producten, verpakkingen en/of begeleidende documenten betekenen dat gebruikte elektrische en elektronische producten en batterijen niet samen mogen worden weggegooid met de rest van het huishoudelijk afval.

Voor een juiste verwerking, hergebruik en recycling van oude producten en batterijen, gelieve deze in te leveren bij de desbetreffende inleverpunten in overeenstemming met uw nationale wetgeving. Door ze op de juiste wijze weg te gooien, helpt u mee met het besparen van kostbare hulpbronnen en voorkomt u potentiële negatieve effecten op de volksgezondheid en het milieu.

Voor meer informatie over inzameling en recycling kunt u contact opnemen met uw plaatselijke gemeente. Afhankelijk van uw nationale wetgeving kunnen er boetes worden opgelegd bij het onjuist weggooien van dit soort afval.



#### Let op: het batterij symbool (Onderstaand symbool)

Dit symbool kan in combinatie met een chemisch symbool gebruikt worden. In dit geval volstaan de eisen, die zijn vastgesteld in de richtlijnen van de desbetreffende chemische stof.

## Weggoien van de ingebouwde oplaadbare batterij

**Verwijder de ingebouwde oplaadbare batterij voordat het scheerapparaat wordt weggegooid.**

Lever de batterij in op een speciaal daarvoor bestemd verzamelpunt bij u in de buurt.

Deze afbeelding mag alleen gebruikt worden bij het afvoeren van het scheerapparaat, en mag niet worden gebruikt om het te herstellen.

Als u het scheerapparaat zelf uit elkaar haalt, zal het niet meer waterdicht zijn, wat kan leiden tot een storing.

- Verwijder het scheerapparaat van de wisselstroomadapter.
- Druk op de stroomschakelaar om de spanning in te schakelen en houdt de spanning ingeschakeld totdat de batterij volledig ontladen is.
- Voer stappen ① t/m ④ uit, hef de batterij op en verwijder ze.
- Zorg ervoor dat de positieve en negatieve polen van de verwijderde batterij niet worden kortgesloten en isoleer de contactpunten door er tape op te plakken.

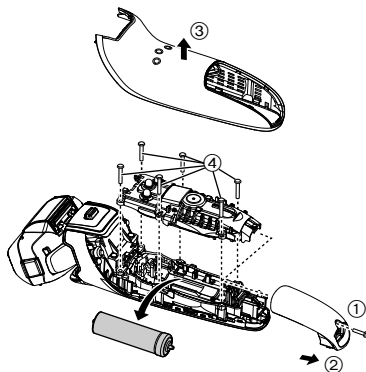

## Specificaties

Stroomvoorziening	Zie het naamplaatje op de wisselstroomadapter. (automatische spanningsomzetting)
Motorspanning	3,6 V $\text{---}$
Opladtid	Ongeveer 1 uur
Door de lucht verspreid akoestisch geluid	bij gebruik van scheerapparaat: 60 (dB (A) re 1 pW) bij gebruik van tondeuse: 63 (dB (A) re 1 pW)

Dit product is uitsluitend bedoeld voor huishoudelijk gebruik.



## Contenido

<b>Precauciones de seguridad.....</b>	<b>104</b>	<b>Limpieza de la afeitadora.....</b>	<b>113</b>
<b>Uso previsto.....</b>	<b>107</b>	<b>Solución de problemas.....</b>	<b>115</b>
<b>Identificación de las partes.....</b>	<b>108</b>	<b>Servicio.....</b>	<b>117</b>
<b>Funcionamiento y visualización del bloqueo del interruptor.....</b>	<b>108</b>	<b>Para protección ambiental y reciclaje de materiales.....</b>	<b>117</b>
<b>Carga de la afeitadora.....</b>	<b>109</b>	<b>Especificaciones.....</b>	<b>118</b>
<b>Utilización de la afeitadora.....</b>	<b>111</b>		

Gracias por comprar este producto Panasonic.

Antes de poner esta unidad en funcionamiento, lea las instrucciones en su totalidad y guárdelas para su uso en el futuro.

## **Advertencia**

- Este aparato puede ser utilizado por niños mayores de 8 años y personas con capacidades físicas, sensoriales o mentales reducidas o con falta de conocimiento y experiencia sólo si se encuentran bajo supervisión o se les han dado instrucciones acerca del uso seguro de este aparato y entienden los peligros existentes. Los niños no deben jugar con el aparato. La limpieza y mantenimiento no debe realizarse por niños sin supervisión.
- El cable de alimentación no puede sustituirse. Si el cable de alimentación presenta daños, debe desecharse el adaptador de CA.

- Esta afeitadora WET/DRY puede utilizarse para afeitar en mojado empleando espuma o para afeitar en seco. Puede utilizar esta afeitadora impermeable bajo la ducha y limpiarla con agua. El símbolo siguiente indica que puede utilizarse en una bañera o ducha.



- No utilice un adaptador de CA ni una base de carga distintos de los suministrados.

## Precauciones de seguridad

Para reducir el riesgo de sufrir lesiones, descargas eléctricas, o incluso el fallecimiento, y de provocar un incendio o daños en la propiedad, cumpla siempre las precauciones de seguridad que figuran a continuación.

### Explicación de los símbolos

Los siguientes símbolos se usan para clasificar y describir el nivel de peligro, lesión o daño a la propiedad que pueden provocarse debido al incumplimiento de las instrucciones y al uso indebido.



## PELIGRO

Denota un peligro potencial que resultará en una lesión grave o la muerte.



## ADVERTENCIA

Denota un peligro potencial que podría resultar en una lesión grave o la muerte.



## PRECAUCIÓN

Denota un peligro que podría resultar en una lesión leve.

Los siguientes símbolos se usan para clasificar y describir el tipo de instrucciones que deben cumplirse.



Este símbolo se utiliza para advertir a los usuarios de un procedimiento específico de funcionamiento que no debe realizarse.



Este símbolo se utiliza para advertir a los usuarios de un procedimiento específico de funcionamiento que debe seguirse para hacer funcionar la unidad de forma segura.



## ADVERTENCIA

### ► Alimentación



**No conecte ni desconecte el adaptador a una toma de corriente si tiene las manos mojadas.**

- De lo contrario, podría sufrir descargas eléctricas o lesiones.

**No sumerja el adaptador de CA ni la base de carga en agua ni los lave con agua.**

**No coloque el adaptador de CA ni la base de carga cerca de un lavabo o una bañera llenos de agua.**

**No utilice el aparato si el adaptador de CA está**



**estropeado o si la clavija del cable de alimentación queda floja al conectarla en una toma de corriente.**

**No dañe ni modifique, doble enérgicamente, tire o retuerza el cable.**

**Además, no coloque objetos pesados sobre el mismo ni lo pellizque.**

- De lo contrario, podría provocar una descarga eléctrica o un incendio debido a un cortocircuito.



**No lo utilice de manera que supere la capacidad nominal de la toma de corriente o del cableado.**

- Superar el valor nominal al conectar demasiados enchufes a una toma de corriente puede causar un incendio debido al sobrecalentamiento.



**Asegúrese siempre de que el aparato funcione en una fuente de alimentación que coincida con la tensión nominal indicada en el adaptador de CA.**

**Introduzca completamente el adaptador.**

- De lo contrario, podría producirse un incendio o una descarga eléctrica.



# ADVERTENCIA

## ► En caso de anomalía o fallo de funcionamiento

**Suspenda inmediatamente el uso y retire el adaptador si hay una anomalía o avería.**

- De lo contrario, podrían producirse un incendio, descargas eléctricas o lesiones.

**<Casos de anomalía o avería>**



• **La unidad principal, la base de carga, el adaptador o el cable están deformados o anormalmente calientes.**

• **La unidad principal, la base de carga, el adaptador o el cable huelen a quemado.**

• **Se escucha un ruido extraño durante el uso o la carga de la unidad principal, la base de carga, el adaptador o el cable.**

- Solicite inmediatamente una revisión o reparación en un centro de servicio autorizado.

## ► Este producto

**Esta afeitadora incorpora una batería recargable. No la arroje al fuego ni la exponga a altas temperaturas.**



**Asimismo, no la cargue, utilice ni coloque en un entorno con temperaturas elevadas.**

- De lo contrario, podría provocar un sobrecalentamiento, un incendio o una explosión.

**No lo modifique ni lo repare.**



- De lo contrario, podría provocar un incendio, una descarga eléctrica o sufrir lesiones.

Póngase en contacto con un centro de servicio autorizado para su reparación (cambio de batería, etc.).



**Nunca lo desmonte, excepto cuando se deshaga del producto.**

- De lo contrario, podría provocar un incendio, una descarga eléctrica o sufrir lesiones.

## ► Limpieza



**Desenchufe siempre el adaptador de la toma de corriente cuando lo limpie.**

- De lo contrario, podría sufrir una descarga eléctrica o lesiones.

**Limpie regularmente la clavija del cable de alimentación, la clavija del aparato y la clavija de carga para evitar la acumulación de polvo.**



- De lo contrario, podría provocar un incendio debido a un fallo del aislamiento provocado por la humedad.

Desconecte el adaptador y límpielo con un paño seco.

## ► Evitar accidentes

**Guárdelo fuera del alcance de los niños o bebés. No les permita utilizarlo.**



- Introducir las cuchillas internas, la escobilla de limpieza y/o el contenedor del aceite en la boca puede provocar accidentes y lesiones.

**Si el aceite se ingiere de forma accidental, no induzca el vómito; beba abundante agua y póngase en contacto con un médico.**





**Si el aceite entra en contacto con los ojos, aclárelos inmediatamente y a fondo con agua corriente y póngase en contacto con un médico.**

- El incumplimiento de estas instrucciones puede tener como consecuencia problemas físicos.

# PRECAUCIÓN

## ► Proteger la piel

-  **No ejerza una presión excesiva al aplicar la lámina exterior sobre el labio o cualquier otra parte de la cara.**
-  **No aplique la lámina exterior directamente sobre imperfecciones de la piel o heridas.**
  - De lo contrario, puede provocar lesiones cutáneas.

- No presione con fuerza la lámina exterior. Evite, además, tocar la lámina exterior con los dedos o las uñas cuando utilice el aparato.**
-  **No utilice este producto para el pelo de la cabeza o cualquier otra parte del cuerpo.**
  - De lo contrario, podría sufrir lesiones cutáneas o reducir la vida de la lámina exterior.

-  **No toque la sección de la cuchilla (sección metálica) de la hoja interna.**
  - De lo contrario, podría sufrir lesiones en las manos.

-  **Verifique que la lámina exterior no presente grietas ni esté deformada antes de usar.**
  - De lo contrario, podría sufrir heridas en la piel.

-  **Asegúrese de colocar la tapa protectora en la afeitadora cuando deba transportarla o almacenarla.**
  - De lo contrario, podría sufrir lesiones cutáneas o reducir la vida de la lámina exterior.

## ► Tenga en cuenta las siguientes precauciones

-  **No permita que alfileres o suciedad se introduzcan en la clavija del cable de alimentación, la clavija del aparato o en la clavija de carga.**
  - De lo contrario, podría provocar una descarga eléctrica o un incendio debido a un cortocircuito.

-  **No comparta su afeitadora con sus familiares ni con otras personas.**
  - De lo contrario podría sufrir infecciones o inflamación.

-  **No permita que el aparato sufra caídas o impactos contra otros objetos.**
  - De lo contrario, puede provocar lesiones.

- No enrolle el cable alrededor del adaptador cuando lo guarde.**

-  **- De lo contrario, puede causar que el alambre del cable se rompa con la carga y provocar un incendio debido a un cortocircuito.**

- Desconecte el adaptador de la toma de corriente cuando no esté cargando el aparato.**

-  **- De lo contrario, podría provocar descarga eléctrica o un incendio debido a una fuga eléctrica resultante de un deterioro del aislamiento.**

- Desconecte el adaptador o la clavija del aparato sujetándolos, evitando tirar del cable.**

-  **- De lo contrario, podría sufrir una descarga eléctrica o lesiones.**

## ► Eliminación de la batería recargable

### PELIGRO

La batería recargable debe utilizarse exclusivamente con esta afeitadora. No utilice la batería con otros productos. No cargue la batería una vez retirada del producto.

- No la arroje al fuego ni le aplique calor.
- No la golpee, desmonte, modifique o perforo con un clavo.
- No permita que los terminales positivo y negativo de la batería entren en contacto entre ellos a través de objetos metálicos.



- No transporte ni almacene la batería junto con joyas metálicas como por ejemplo collares u horquillas para el pelo.
  - No cargue, utilice ni deje la batería allí donde quede expuesta a temperaturas elevadas, como por ejemplo bajo la luz solar directa o cerca de otras fuentes de calor.
  - No pele el tubo.
- De lo contrario, podría provocar un sobrecalentamiento, un incendio o una explosión.

### ADVERTENCIA

Tras retirar la batería recargable, manténgala fuera del alcance de los bebés y los niños.



- La batería produciría lesiones corporales si se ingiriera accidentalmente.
- Si esto sucediera, consulte con un médico inmediatamente.

Si el líquido de la batería se filtra hacia fuera, siga los procedimientos que se indican a continuación. No toque la batería con las manos desnudas.



- El líquido de la batería puede producir ceguera si entra en contacto con los ojos.
  - No se frote los ojos. Lávelos inmediatamente con agua limpia y consulte con un médico.
  - El líquido de la batería puede producir inflamación o heridas si entra en contacto con la piel o la ropa.
- Lave inmediatamente con agua limpia y consulte con un médico.

### Uso previsto

- Afeítese con espuma durante tres semanas y observe la diferencia. Su afeitadora Panasonic en Mojado/Seco requiere algo de tiempo para ajustarse debido a que su piel y barba necesitan alrededor de un mes para acostumbrarse a un nuevo método de afeitado.
- No permita que la lámina exterior entre en contacto con un objeto duro. De lo contrario, las cuchillas resultarán dañadas, ya que son muy delgadas y se deforman fácilmente.
- No seque la unidad principal con un secador o un calefactor. De lo contrario, puede producirse un fallo de funcionamiento o las piezas pueden deformarse.
- No deje la afeitadora con el marco de la lámina extraído expuesta a la luz solar directa.
- De lo contrario, la goma impermeable puede deteriorarse, degradando así la función impermeable y ocasionando un fallo en el funcionamiento.
- Después del uso, guarde la afeitadora en un lugar poco húmedo. De lo contrario, puede producirse un fallo de funcionamiento debido a la condensación o la oxidación.
- Mantenga insertadas ambas cuchillas internas. Si solamente está insertada una de las cuchillas internas, la afeitadora podría dañarse.
- Si limpia la afeitadora con agua, no utilice agua salada ni agua caliente. No moje la afeitadora durante un largo periodo de tiempo.

## Identificación de las partes

### A Cuerpo principal

- ① Tapa protectora
- ② Lámina exterior
- ③ Marco de la lámina
- ④ Botones de liberación del marco de la lámina
- ⑤ Punto de apoyo del pulgar
- ⑥ Interruptor de encendido  
Para encender y apagar la afeitadora, así como para bloquear y desbloquear el interruptor de encendido.
- ⑦ Pantalla luminosa
  - a. Piloto indicador del sensor de afeitado (☞)
  - b. Luz indicadora de la capacidad de batería
  - c. Indicador luminoso de bloqueo del interruptor (🔒)
  - d. Luz de estado de carga (➡)
- ⑧ Conexión del aparato
- ⑨ Sección de la lámina exterior

- ⑩ Botones de liberación de la lámina exterior
- ⑪ Cuchillas internas
- ⑫ Cortapatillas
- ⑬ Mango del cortapatillas
- ⑭ Terminal posterior del cuerpo principal

### B Adaptador de CA (RE7-87)

- ⑮ Adaptador
- ⑯ Clavija del cable de alimentación
- ⑰ Cable
- ⑱ Clavija del aparato

### Accesorios

#### C Estuche de viaje

#### D Escobilla de limpieza

#### E Aceite

#### F Base de carga **ES-LT6N**



- ⑲ Clavija de carga

#### G Instrucciones de funcionamiento

#### H Tarjeta de garantía

## Funcionamiento y visualización del bloqueo del interruptor

### ► Bloquear el interruptor de encendido

<p>1. Pulse el interruptor de encendido y, a continuación, suéltelo.</p> <ul style="list-style-type: none"> <li>• La afeitadora empezará a funcionar.</li> </ul> 	<p>2. Pulse el interruptor de encendido durante más de 2 segundos cuando la afeitadora esté funcionando.</p> <ul style="list-style-type: none"> <li>• La afeitadora dejará de funcionar.</li> </ul> 	<p>3. Suelte el interruptor de encendido.</p> 
<p style="text-align: center;">🔒</p> <p>El indicador luminoso de bloqueo del interruptor permanece apagado.</p>	<p style="text-align: center;">🔒</p> <p>El indicador luminoso de bloqueo del interruptor se iluminará.</p>	<p style="text-align: center;">🔒</p> <p>El indicador luminoso de bloqueo del interruptor se apagará transcurridos 5 segundos.</p>

## ► Desbloquear el interruptor de encendido

1. Pulse el interruptor de encendido durante más de 2 segundos.



2. En el momento en que la afeitadora empiece a funcionar, suelte el interruptor de encendido.



El indicador luminoso de bloqueo del interruptor parpadeará.



El indicador luminoso de bloqueo del interruptor se apagará.

- El interruptor de encendido no puede desbloquearse durante la carga.

## ► Comprobar si el interruptor de encendido está bloqueado

Pulse el interruptor de encendido mientras esté bloqueado.



El indicador luminoso de bloqueo del interruptor parpadeará y se apagará transcurridos 5 segundos.

- También podrá comprobarlo desenchufando el adaptador de CA durante la carga.

## Carga de la afeitadora

### 1 Introduzca la clavija del aparato [B18] en la afeitadora.

- Apague la afeitadora antes de introducirla.

### 2 Enchufe el adaptador [B15] en una toma de corriente doméstica.

- Limpie con un paño las gotas de agua de la conexión del aparato.
- Compruebe que la luz de estado de carga (→) se ilumine.
- La carga está completa tras, aproximadamente, 1 hora. El tiempo de carga puede variar en función de la capacidad de carga.
- Cargar el aparato tras cada uso no afectará a la duración de la batería.

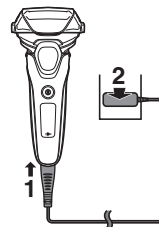

### 3 Desconecte el adaptador una vez completada la carga.

- Cargar la batería durante más de 1 hora no afectará a su rendimiento.

#### Nota

No puede poner en funcionamiento la afeitadora mientras se está cargando.

Durante la carga

**ES-LT6N/ES-LT4N**

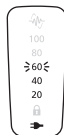

La luz de estado de carga (→) se ilumina.

El numero de la luz indicadora de la capacidad de batería aumentará a medida que avance la carga.

**ES-LT2N**



La luz de estado de carga (→) se ilumina.

Cuando la carga se haya completado

**ES-LT6N/ES-LT4N**

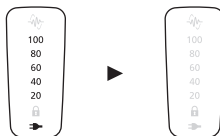

La luz indicadora de la capacidad de batería y la luz de estado de carga (→) se iluminarán y se apagarán transcurridos 5 segundos.

**ES-LT2N**



La luz de estado de carga (→) se apaga.

Carga anormal

**ES-LT6N/ES-LT4N**



La luz de estado de carga (→) parpadeará dos veces cada segundo.

**ES-LT2N**



- La temperatura ambiente recomendada para la carga es de entre 10 y 35 °C. El rendimiento de las baterías podría verse afectado o las baterías podrían requerir más tiempo para cargarse correctamente en condiciones de temperatura extremadamente baja o alta. Cargue la afeitadora dentro del rango de temperatura ambiente recomendada.
- Cuando cargue la afeitadora por primera vez o cuando no la haya utilizado durante más de 6 meses, el tiempo de carga puede variar o la luz de estado de carga (→) podría no iluminarse durante unos minutos. Si mantiene la afeitadora conectada, finalmente se iluminará.
- Si se producen ruidos desde un aparato de radio u otra fuente mientras se esté utilizando la afeitadora, sitúese en otro lugar para utilizarla.

### Cargar el aparato con la base de carga **ES-LT6N**

1. Inserte la clavija del aparato en la base de carga.
2. Coloque la afeitadora en la base de carga.
3. Enchufe el adaptador en una toma de corriente doméstica.

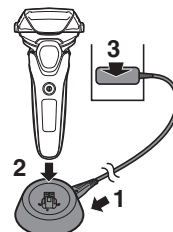

## Utilización de la afeitadora

### 1 Pulse el interruptor de encendido [A ⑥].

- El aparato no puede encenderse cuando el indicador luminoso de bloqueo del interruptor (🔒) parpadea, debido a que el interruptor de encendido está bloqueado. Pulse el interruptor de encendido durante más de 2 segundos para desbloquearlo. (Consulte las páginas 108 y 109.)

### 2 Sujete la afeitadora como se muestra.

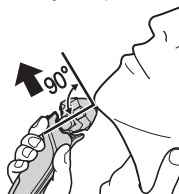

### 3 Aféitese deslizando lentamente la afeitadora por el rostro, en el sentido contrario al crecimiento de la barba.

- Comience a afeitarse aplicando una suave presión sobre la cara. Estire la piel con la mano libre y mueva la afeitadora hacia delante y atrás en la dirección de la barba. Puede incrementar la presión a medida que la piel se acostumbre a la afeitadora. Aplicar una presión excesiva no proporciona un afeitado más apurado.

#### ► Notas

- Si pulsa el interruptor de encendido durante más de 2 segundos, se activa el modo de limpieza por vibración sonora. (Consulte la página 113.)  
No se puede afeitarse en este modo.

- No coloque los dedos en el interruptor de encendido mientras esté utilizando la afeitadora. Esto puede ocasionar que la afeitadora se apague o que se bloquee el interruptor de encendido. Coloque los dedos en el punto de apoyo del pulgar mientras esté utilizando la afeitadora.
- El aparato no puede utilizarse cuando la temperatura ambiente sea de aproximadamente 5 °C o inferior.
- Dependiendo del grosor de la barba o de la cantidad de recortes de barba acumulados en el cabezal de la afeitadora, es posible que el sensor de afeitado no reaccione y no cambie el sonido de funcionamiento. No se trata de un fallo.
- En función del tipo de gel o espuma de afeitar, el sensor de afeitado puede no responder, pero esto es normal.
- El sensor de afeitado puede no responder cuando la capacidad de la batería es baja. Si esto sucediera, recargue la afeitadora.
- Evite las situaciones que se indican a continuación para no dañar la lámina exterior. Aplicar presión sobre cualquier parte de la lámina exterior o permitir que entre en contacto con un objeto duro puede producir daños en la misma.
  - Afeitarse con una única parte de la lámina exterior.
  - El contacto de la lámina exterior con un dedo o una uña.

#### ► Cambiar el cabezal de la afeitadora

Puede cambiar la acción del botón.

##### FREE

Puede mover el cabezal de la afeitadora.



##### LOCK

Puede bloquear el cabezal de la afeitadora.

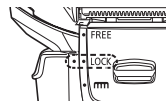

## ► Utilización del cortapatillas

Deslice el mango del cortapatillas hacia arriba, hasta la posición "mm", de forma que el cortapatillas sobresalga.



Mantenga pulsado el botón de desbloqueo (a) y deslice el mango del cortapatillas hacia abajo para hacer bajar el cortapatillas.

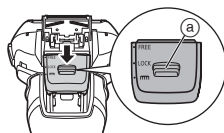

## Recortar las patillas

Deslice el mango del cortapatillas hacia arriba. Encienda la afeitadora y colóquela en ángulo recto con su piel y muévela hacia abajo para recortar las patillas.



## Afeitado previo

El cortapatillas puede utilizarse para realizar un afeitado previo en barbas abundantes.

Aféitese la barba con el cabezal de la afeitadora tras el afeitado previo.

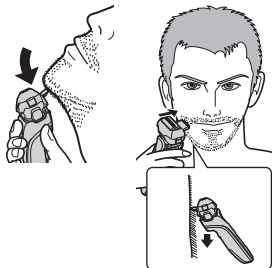

## Lectura de las luces durante el uso

Durante el uso

**ES-LT6N/ES-LT4N**

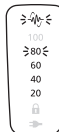

La cantidad aproximada de capacidad de la batería se muestra entre 20 - 100.

- Se apagará aproximadamente 5 segundos después de accionar el interruptor de encendido.
- El piloto indicador del sensor de afeitado (☼) parpadea.

**ES-LT2N**



- El piloto indicador del sensor de afeitado (☼) parpadea.

Cuando la capacidad de la batería es baja

**ES-LT6N/ES-LT4N**

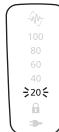

"20" parpadea cuando se utiliza la afeitadora.

- Puede afeitarse 2 ó 3 veces después de que "20" parpadee. (Esto puede variar dependiendo de la utilización.)

**ES-LT2N**



La luz indicadora de la capacidad de batería (☼) parpadea cuando se hace funcionar la afeitadora.

- Puede afeitarse 2 ó 3 veces después de que la luz indicadora de la capacidad de batería (☼) parpadee. (Esto puede variar dependiendo de la utilización.)



- La afeitadora puede utilizarse durante 2 semanas aproximadamente con una carga completa.  
(En base a un afeitado diario en seco de 3 minutos hasta que se agote la batería.)
- El número de días durante los que puede utilizarse varía en función de las condiciones que se indican a continuación:
  - Grosor de la barba
  - Presión aplicada a la piel
  - Temperatura ambiente
  - Frecuencia de uso del modo de limpieza por vibración sonora

## Limpieza de la afeitadora

No utilice detergente para cocina, baño o aseo. No utilice diluyentes, bencina o alcohol, etc. para limpiar el aparato.

De lo contrario podrían producirse problemas de funcionamiento.

1. Coloque el interruptor de encendido en la posición de apagado y, a continuación, desconecte el adaptador de CA.
  - Desbloquee el bloqueo del interruptor.
2. Aplique jabón de manos y un poco de agua en la lámina exterior.

3. Pulse el interruptor de encendido durante más de 2 segundos para activar el modo de limpieza por vibración sonora.

- Las luces indicadores de capacidad de batería parpadean en orden.

### ES-LT6N/ES-LT4N

- La luz indicadora de capacidad de batería (↔) y la luz de estado de carga (→) parpadean alternativamente.
- Después de aproximadamente 20 segundos, se apagará automáticamente.

4. Retire la sección de la lámina exterior (A) y pulse el interruptor de encendido durante más de 2 segundos para activar el modo de limpieza por vibración sonora.

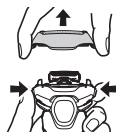
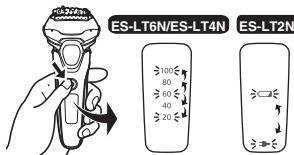

5. Limpie la afeitadora, la sección de la lámina exterior y el cortapatillas con agua corriente.

- Tras enjuagar con agua, agite la afeitadora hacia arriba y hacia abajo unas cuantas veces, para eliminar el exceso de humedad. Golpear el espejo, etc. mientras se agita la afeitadora puede producir un fallo de funcionamiento.



- Las salpicaduras se reducen enjuagando la afeitadora en modo de limpieza por vibración sonora.
6. Limpie las gotas de agua con un paño seco.
  7. Seque completamente la sección de la lámina exterior, la afeitadora y el cortapatillas.



8. Monte la sección de la lámina exterior en la afeitadora.
9. Lubrique la afeitadora.

## Lubricación

Para mantener la comodidad en el afeitado por mucho tiempo, se recomienda que se utilice el aceite que se suministra con la afeitadora.

1. Apague la afeitadora.
2. Aplique una gota de aceite en cada lámina exterior.
3. Levante el cortapatillas y aplique una gota de aceite.
4. Encienda la afeitadora y déjela funcionando por aproximadamente 5 segundos.
5. Apague la afeitadora y limpie el exceso de aceite de la lámina exterior con un paño suave.

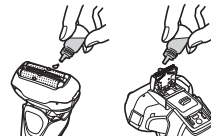

## Limpeza con la escobilla

### ► Limpiar con la escobilla larga

Limpe la lámina exterior (a), el cuerpo de la afeitadora (b) y el cortapatillas (c) utilizando la escobilla larga.

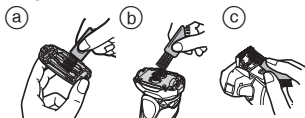

### ► Limpiar con la escobilla corta

Limpe las cuchillas internas [A11] usando la escobilla corta, moviéndola en la dirección indicada en (A).

- No mueva la escobilla corta en dirección (B) ya que dañaría las cuchillas internas y afectaría su filo.
- No utilice la escobilla corta para limpiar la lámina exterior.

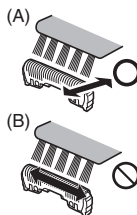

## Sustitución de la lámina exterior y las cuchillas internas

lámina exterior	una vez al año
cuchillas internas	una vez cada dos años

### ► Cómo retirar la sección de la lámina exterior

Pulse los botones de liberación del marco de la lámina [A4] y levante la sección de la lámina exterior [A9] hacia arriba.

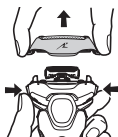

### ► Cómo colocar la sección de la lámina exterior

Después de girar la marca del marco de la lámina (Z) hacia la parte delantera, conecte con firmeza la sección de la lámina exterior [A9] a la afeitadora, hasta que se oiga un clic.

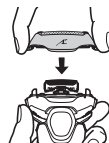

### ► Sustitución de la lámina exterior

1. Pulse los botones de liberación de la lámina exterior [A10] y tire de la lámina exterior hacia abajo.
2. Alinee la marca del marco de la lámina (Z) y la marca de la lámina exterior del sistema (Δ) y acóplelas con firmeza, hasta que se escuche un chasquido.

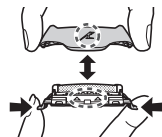

- La lámina exterior del sistema no puede ajustarse en forma inversa.
- Siempre inserte la lámina exterior del sistema al marco de la lámina cuando la monte en la afeitadora.
- No ejerza una presión excesiva sobre los botones de liberación de la lámina exterior. De lo contrario, podría doblar la lámina exterior e impediría que el marco de la lámina se acoplara completamente.

### ► Sustitución de las cuchillas internas

1. Retire las cuchillas internas [A11] de una en una.
2. Introduzca las cuchillas internas una a una.

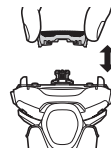

## Solución de problemas

Lleve a cabo las acciones que se indican a continuación. Si los problemas persisten, póngase en contacto con el establecimiento en el que adquirió la unidad o con un servicio técnico autorizado por Panasonic para su reparación.

Problema	Acción
El interruptor de encendido no se enciende.	▶ Desbloquee el bloqueo del interruptor. (Consulte las páginas 108 y 109.)
Los pelos recortados vuelan en todas las direcciones.	▶ Esto puede mejorarse limpiando la afeitadora después de cada afeitado. ▶ Limpie las cuchillas internas con la escobilla cuando los recortes de la barba queden adheridos a estas.
La lámina exterior se calienta.	▶ Aplique aceite. (Consulte la página 113.) ▶ Sustituya la lámina exterior si está dañada o deformada. (Consulte la página 114.)
El tiempo de funcionamiento es breve, incluso después de la carga.	▶ Aplique aceite. ▶ Cuando el número de operaciones por carga empiece a disminuir, la batería estará aproximándose al final de su vida útil.
El olor es cada vez más fuerte.	▶ Esto puede mejorarse limpiando la afeitadora después de cada afeitado.

Problema	Acción
El sonido de funcionamiento varía durante el afeitado.	▶ El sensor de afeitado funciona. El sonido varía en función del grosor de la barba.
No obtiene un afeitado tan apurado como antes.	▶ Esto puede mejorarse limpiando la afeitadora después de cada afeitado. ▶ Sustituya la lámina exterior y/o las cuchillas internas. Vida útil estimada de la lámina exterior y las cuchillas internas: Lámina exterior: Aproximadamente 1 año Cuchillas internas: Aproximadamente 2 años ▶ Aplique aceite.
La afeitadora ha dejado de funcionar, incluso después de cargarla.	▶ El aparato no puede utilizarse cuando la temperatura ambiente sea de aproximadamente 5 °C o inferior. ▶ La batería ha alcanzado el final de su vida útil.

Problema	Acción
Emite un sonido fuerte.	▶ Aplique aceite. Es posible que la afeitadora emita un ruido fuerte debido al motor lineal. Esto no representa un problema.
	▶ Confirme que las cuchillas están correctamente colocadas.
	▶ Limpie la lámina exterior con la escobilla.
	▶ Dependiendo del grosor de la barba o de la cantidad de recortes de barba acumulados en el cabezal de la afeitadora, es posible que el sensor de afeitado no reaccione y no cambie el sonido de funcionamiento. No se trata de un fallo.
El sensor de afeitado no responde.	▶ En función del tipo de gel o espuma de afeitar, el sensor de afeitado puede no responder, pero esto es normal.
	▶ El sensor de afeitado puede no responder cuando la capacidad de la batería es baja. Si esto sucediera, recargue la afeitadora.
	▶ Aplique aceite. El sensor de afeitado puede no responder si las cuchillas no disponen de suficiente aceite.
	▶

Problema	Acción
El sensor de afeitado responde incluso cuando la afeitadora no está en contacto con la piel.	▶ Elimine los recortes de la barba de la afeitadora. Cuando la afeitadora esté extremadamente sucia, retire el marco de la lámina y lávelo con agua. (Consulte la página 113.)
	▶ Sustituya la lámina exterior y/o las cuchillas internas. Vida útil estimada de la lámina exterior y las cuchillas internas: Lámina exterior: Aproximadamente 1 año Cuchillas internas: Aproximadamente 2 años

## Preguntas frecuentes

Pregunta	Respuesta
¿La batería se deteriorará si no se utiliza durante un periodo de tiempo prolongado?	▶ La batería se deteriorará si no se utiliza durante más de 6 meses; asegúrese de realizar una carga completa una vez cada 6 meses, como mínimo.
¿Puedo cargar la afeitadora después de cada uso?	▶ La batería es de iones de litio, por lo que cargarla después de cada uso no tendrá efecto en su duración.
¿Qué componentes contiene el aceite específico?	▶ El componente del aceite es parafina líquida.

## Servicio

### Contacto

Visite el sitio Web de Panasonic, <http://www.panasonic.com>, o póngase en contacto con un centro de servicios autorizado (la dirección de contacto está en el folleto de garantía paneuropea) si necesita información o si la afeitadora o el cable de alimentación resultan dañados.

### Piezas de repuesto

Las piezas de repuesto están disponibles en su distribuidor o en el Centro de Servicio.

Partes de repuesto para el modelo ES-LT6N/ES-LT4N/ES-LT2N	Lámina exterior y cuchillas internas del sistema	WES9015
	Lámina exterior	WES9089
	Cuchillas internas	WES9068

### Vida de la batería

La vida útil de la batería es de 3 años. La batería de esta afeitadora no está diseñada para que los consumidores la sustituyan. Reemplace la batería en un centro de servicio técnico autorizado.

## Para protección ambiental y reciclaje de materiales

Esta afeitadora contiene una batería de iones de litio. Por favor asegúrese de que la batería sea desechada en algún lugar oficialmente designado, si es que existe alguno en su país.

### Eliminación de Aparatos Viejos y de Pilas y Baterías Solamente para la Unión Europea y países con sistemas de reciclado



Estos símbolos en los productos, su embalaje o en los documentos que los acompañen significan que los productos eléctricos y electrónicos y pilas y baterías usadas no deben mezclarse con los residuos domésticos.

Para el adecuado tratamiento, recuperación y reciclaje de los productos viejos y pilas y baterías usadas llévelos a los puntos de recogida de acuerdo con su legislación nacional.

Si los elimina correctamente ayudará a preservar valuosos recursos y evitará potenciales efectos negativos sobre la salud de las personas y sobre el medio ambiente.

Para más información sobre la recogida u reciclaje, por favor contacte con su ayuntamiento.

Puede haber sanciones por una incorrecta eliminación de este residuo, de acuerdo con la legislación nacional.



#### Nota para el símbolo de pilas y baterías (símbolo debajo)

Este símbolo puede usarse en combinación con el símbolo químico. En este caso, cumple con los requisitos de la Directiva del producto químico indicado.

## Eliminación de la batería recargable interna

**Retire la batería recargable interna antes de deshacerse de la afeitadora.**

Por favor asegúrese de que la batería sea desechada en un lugar oficialmente designado, si existe alguno.

Esta figura solo debe utilizarse al desechar la afeitadora, no para repararla. Si usted desmonta la afeitadora, dejará de ser resistente al agua, lo que puede ocasionar un funcionamiento incorrecto.

- Retire la afeitadora del adaptador de CA.
- Pulse el interruptor de encendido para encender el aparato y déjelo encendido hasta que la batería este completamente descargada.
- Lleve a cabo los pasos ① a ④ y levante la batería, después retírela.
- Evite que se produzca un cortocircuito en los terminales positivo y negativo de la batería extraída y aisle los terminales colocando cinta adhesiva sobre los mismos.

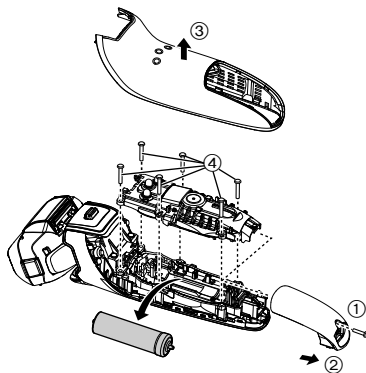

## Especificaciones

Fuente de alimentación	Anote el número de placa que se encuentra en el adaptador de CA. (Conversión de voltaje automática)
Voltaje del motor	3,6 V $\equiv$
Tiempo de carga	Aproximadamente 1 hora
Ruido Acústico Aéreo	en el modo de afeitado: 60 (dB (A) ref 1 pW) en el modo de recortado: 63 (dB (A) ref 1 pW)

Este producto está destinado solamente para su uso doméstico.

## Indhold

<b>Sikkerhedsforanstaltninger .....</b>	<b>122</b>	<b>Rengøring af barbermaskinen.....</b>	<b>131</b>
<b>Tilsigtet brug.....</b>	<b>125</b>	<b>Fejlfinding .....</b>	<b>133</b>
<b>Identifikation af dele.....</b>	<b>126</b>	<b>Service.....</b>	<b>135</b>
<b>Betjening og visning af afbryderlås.....</b>	<b>126</b>	<b>For miljømæssig beskyttelse og genbrug af materialer.....</b>	<b>135</b>
<b>Opladning af barbermaskinen.....</b>	<b>127</b>	<b>Specifikationer.....</b>	<b>136</b>
<b>Anvendelse af barbermaskinen .....</b>	<b>129</b>		

Tak fordi du valgte dette Panasonic-produkt.

Læs venligst alle instruktioner inden brug, og opbevar denne brugsanvisning på et sikkert sted.

## Advarsel

- Dette apparat kan anvendes af børn i alderen fra 8 år og opefter samt af personer med reducerede fysiske, sensoriske eller mentale evner eller manglende erfaring og viden, såfremt de har fået vejledning eller instruktioner i, hvordan de skal bruge apparatet på en sikker måde og forstår de farer, der kan opstå. Børn må ikke lege med apparatet. Rengøring og brugervedligeholdelse må ikke foretages af børn uden opsyn.
- Elledningen kan ikke udskiftes. Hvis ledningen er beskadiget, skal AC-adaptoren kasseres.



- Denne Våd/Tør-barbermaskine kan bruges til våd barbering med barberskum eller til tør barbering. Du kan benytte denne vandtætte barbermaskine under bruseren og rengøre den med vand. Det følgende symbol betyder, at barbermaskinen er egnet til at bruge i brusebadet/badet.





- Brug ikke andet end den medfølgende AC-adaptor og opladeenhed.

## Sikkerhedsforanstaltninger



For at reducere risikoen for personskade, tab af menneskeliv, elektrisk stød, brand og tingsskade skal følgende sikkerhedsforanstaltninger altid overholdes.

### Symbolforklaring

Følgende symboler anvendes til at klassificere og beskrive fareniveauet samt graden af person- eller tingsskade, der kan forekomme, hvis betingelsen tilsidesættes, og der forekommer forkert anvendelse.

 <b>FARE</b>	Angiver en potentiel fare, der vil resultere i alvorlig tilskadekomst eller dødsfald.
 <b>ADVARSEL</b>	Angiver en potentiel fare, der kan resultere i alvorlig tilskadekomst eller dødsfald.
 <b>FORSIGTIG</b>	Angiver en fare, der kan resultere i mindre tilskadekomst.

Følgende symboler anvendes til at klassificere og beskrive typen af anvisninger, der skal overholdes.

	Dette symbol bruges til at advare brugere om en bestemt anvendelsesmetode, der ikke må udføres.
	Dette symbol bruges til at advare brugere om en bestemt fremgangsmåde, der skal overholdes for at bruge apparatet på sikker vis.

## ADVARSEL

### ► Strømforsyning

-  **Adaptoren må aldrig sættes i stikkontakten eller tages ud med våde hænder.**  
- Dette kan resultere i elektrisk stød eller personskade.

**AC-adaptoren og opladeenheden må ikke nedsænkes i vand eller vaskes med vand.**

**Anbring ikke AC-adaptoren eller opladeenheden over eller i nærheden af en vask eller et badekar, der er fyldt med vand.**

-  **Benyt aldrig apparatet, hvis AC-adaptoren er beskadiget, eller hvis strømstikket sidder løst i stikkontakten. Elledningen må ikke beskadiges eller ændres, ej heller bøjes, trækkes eller snoes med kraft. Ydermere må ledningen ikke klemmes eller ligge under noget tungt.**  
- Dette kan resultere i elektrisk stød eller brand som følge af kortslutning.

**Produktet må ikke anvendes på nogen måde der overstiger den angivne kapacitet for stikkontakten eller ledningsnettet.**

-  - Hvis den angivne kapacitet overskrides ved at der tilsluttes for mange stik til én kontakt, kan det forårsage brand som følge af overophedning.

**Sørg altid for, at apparatet anvendes med en elektrisk strømkilde, der passer til den normerede spænding, som er angivet på AC-adaptoren.**

**Sæt adaptoren til apparatet helt i.**

- Undladelse heraf kan resultere i brand eller elektrisk stød.

# ADVARSEL

## ► I tilfælde af en uregelmæssighed eller funktionsfejl

Afbryd omgående enhver anvendelse og tag adaptoren fra, hvis der forekommer en uregelmæssighed eller fejl.

- Undladelse heraf kan resultere i brand, elektrisk stød eller personskaade.

<Tilfælde af uregelmæssighed eller fejl>



• Hovedkomponenten, opladeenheden, adaptoren eller ledningen er deform eller unormalt varm.

• Hovedkomponenten, opladeenheden, adaptoren eller ledningen lugter brændt.

• Der forekommer en unormal lyd ved anvendelse eller opladning af hovedkomponenten, opladeenheden, adaptoren eller ledningen.

- Anmod omgående om eftersyn eller reparation hos et autoriseret servicecenter.

## ► Dette produkt

Denne barbermaskine har et indbygget genopladeligt batteri. Må ikke kastes på ild, udsættes for varme, eller oplades, bruges eller efterlades i omgivelser med høje temperaturer.



- Dette kan det resultere i overophedning, antændelse eller eksplosion.

Produktet må ikke ændres eller repareres.



- Dette kan resultere i brand, elektrisk stød eller personskaade. Kontakt et autoriseret servicecenter for at få foretaget reparationer (udskiftning af batteri, m.m.).



Produktet må aldrig skilles ad, på nær ved bortskaffelse.

- Dette kan resultere i brand, elektrisk stød eller personskaade.

## ► Rengøring



Tag altid adaptoren ud af stikkontakten ved rengøring.

- Undladelse heraf kan resultere i elektrisk stød eller personskaade.

Rengør regelmæssigt strømstikket, barbermaskinestikket og opladestikket for at forhindre støvansamling.



- Undladelse heraf kan resultere i brand som følge af isoleringsfejl forårsaget af fugt.

Afbryd adaptoren, og tør den af med en tør klud.

## ► Forhindring af ulykker



Må ikke opbevares inden for rækkevidde af børn eller babyer. Lad ikke børn bruge produktet.

- Det kan forårsage ulykker og tilskadekomst, hvis bladet, rensbørsten og/eller oliebeholderen puttes i munden.

Hvis olien indtages ved et uheld, skal man ikke forsøge at fremprovokere opkastning, men drikke en stor mængde vand og opsøge en læge.



Hvis olien kommer i kontakt med øjnene, skal man straks skylle dem omhyggeligt med rindende vand og opsøge en læge.

- Efterfølges disse instruktioner ikke, kan det medføre fysiske problemer.

# **FORSIGTIG**

## ► Beskyttelse af huden

 Læg ikke for stort tryk på systemets ydre kappe mod din læbe eller andre dele af ansigtet. Systemets ydre kappe må ikke anvendes på bumser eller skadet hud.

- Gøres dette, kan det resultere i skader på huden.

**Undlad at trykke på systemets ydre kappe med kraft.**

**Undlad også at røre ved systemets ydre kappe med fingrene eller neglene under brug.**

 **Brug ikke dette produkt til hår på hovedet eller nogen anden del af kroppen.**

- Dette kan resultere i skader på huden eller reducere levetiden for systemets ydre kappe.

 **Rør ikke ved bladdelen (metaldelen) af det indre blad.**

- Dette kan forårsage håndskader.

 **Kontrollér før brug, at systemets ydre kappe ikke har revner eller er deformert.**

- Undladelse af dette kan medføre skader på huden.

 **Sørg for, at anbringe beskyttelsesdækslet på barbermaskinen, når den transporteres eller opbevares.**

- Undladelse heraf kan resultere i skader på huden eller reducere levetiden for systemets ydre kappe.

## ► Bemærk følgende forholdsregler

 **Lad ikke nåle eller affald sidde på strømstikket, barbermaskinestikket eller opladestikket.**

- Dette kan resultere i elektrisk stød eller brand som følge af kortslutning.

 **Del ikke din barbermaskine med din familie eller andre personer.**

- Gøres dette, kan det resultere i infektion eller betændelse.

 **Må ikke tabes eller stødes imod andre genstande.**

- Gøres dette, kan det resultere i personskade.

 **Elledningen må ikke vikles rundt om adaptoren ved opbevaring.**

- Dette kan forårsage, at ledningen afbryder ved belastning, og kan resultere i brand som følge af kortslutning.

 **Tag adaptoren ud af stikkontakten, når den ikke oplader.**

- Undladelse heraf kan forårsage elektrisk stød eller brand på grund af overgang som følge af isoleringsforringelse.

 **Tag adaptoren eller barbermaskinestikket fra ved at holde i dem frem for i ledningen.**

- Undladelse heraf kan resultere i elektrisk stød eller personskade.

## ► Bortskaffelse af det genopladelige batteri

### **FARE**

Det genopladelige batteri må kun benyttes til denne barbermaskine. Brug ikke batteriet til andre produkter. Oplad ikke batteriet, efter det er blevet fjernet fra produktet.

- Må ikke brændes eller udsættes for varme.
  - Batteriet må ikke udsættes for vold, ej heller adskilles, ændres eller gennemhulles med et søm.
  - Lad ikke de positive og negative poler på batteriet få kontakt med hinanden ved brug af metalgenstande.
  - Bær og opbevar ikke batteriet sammen med metalliske smykker, såsom halskæder og hårnåle.
  - Du må ikke oplade, bruge eller efterlade batteriet, hvor det kan blive udsat for høje temperaturer, såsom i direkte sollys eller i nærheden af andre varmekilder.
  - Fjern aldrig røret.
- Dette kan det resultere i overophedning, antændelse eller eksplosion.

### **ADVARSEL**

Efter det genopladelige batteri er taget ud, må det ikke opbevares inden for børn og spædbørns rækkevidde.

- Batteriet vil skade kroppen, hvis det sluges ved et uheld.

Hvis dette sker, skal en læge kontaktes med det samme.

Hvis batteriet lækker væske, skal følgende procedurer følges. Rør ikke ved batteriet med dine bare hænder.

- Batteriets væske kan medføre blindhed, hvis det kommer i kontakt med dine øjne.



• Gnid ikke dine øjne. Vask omgående med rent vand, og kontakt en læge.

- Batteriets væske kan forårsage betændelse eller skade, hvis det kommer i kontakt med huden eller tøj.

Vask det omhyggeligt af med rent vand, og kontakt en læge.

### Tilsigtet brug

- Forkæl dig selv med våde skumbarberinger mindst tre gange om ugen og mærk forskellen. Det kræver lidt tid at vænne sig til din Panasonic Våd/Tør-barbermaskine, da din hud og dit skæg behøver ca. en måned til at vænne sig til en ny barberingsmetode.
- Lad ikke systemets ydre kappe komme i kontakt med hårde genstande. Gøres dette kan det medføre skade på bladene, da de er meget tynde og lette at deformere.
- Tør ikke hovedenheden med en hårtørrer eller en varmeblæser. Gøres dette kan det resultere i funktionsfejl eller deformation af delene.
- Udsæt ikke barbermaskinen med kapperammen afmonteret for direkte sollys. Gøres dette kan det svække det vandtætte gummi og dermed forringes den vandtætte funktion, hvilket resulterer i funktionsfejl.
- Opbevar barbermaskinen på et sted med lav luftfugtighed efter brug. Undladelse heraf kan resultere i funktionsfejl på grund af kondensation eller rust.
- Hold de indre blade isatte. Hvis kun ét af de indre blade er isat, kan barbermaskinen blive beskadiget.
- Ved rengøring af barbermaskinen med vand må der ikke bruges saltvand eller varmt vand. Læg ikke barbermaskinen i blød i vand i længere tid.

## Identifikation af dele

### A Hoveddel

- ① Beskyttelsesdæksel
- ② Systemets ydre kappe
- ③ Kapperamme
- ④ Frigørelsesknapper for kapperamme
- ⑤ Fingerstøtte
- ⑥ Afbryderkontakt  
For at tænde og slukke for barbermaskinen og ligeledes låse og åbne for afbryderkontakten.
- ⑦ Lampedisplay
  - a. Barberingssensorlampe (—)
  - b. Batterikapacitetslampe
  - c. Låseindikator (🔒)
  - d. Batteristatuslampe (➡)
- ⑧ Udstyrstikkontakt
- ⑨ Ydre kappe-sektion

- ⑩ Frigørelsesknapper for systemets ydre kappe
- ⑪ Indre blade
- ⑫ Trimmer
- ⑬ Trimmerhåndtag
- ⑭ Hoveddelens bagterminal

### B AC-adaptor (RE7-87)

- ⑮ Adaptor
- ⑯ Strømskik
- ⑰ Ledning
- ⑱ Barbermaskinestik

### Tilbehør

### C Rejsetaske

### D Rengøringsbørste

### E Olie

### F Opladeenhed ES-LT6N

- ⑲ Opladestik

### G Brugsanvisning

### H Garantibevis

## Betjening og visning af afbryderlås

### ► Låsning af afbryderkontakten

1. Tryk på afbryderkontakten en gang og slip derefter.
  - Barbermaskinen er i gang.



2. Tryk på afbryderkontakten i mere end 2 sekunder, når barbermaskinen er i gang.
  - Barbermaskinen stopper.



3. Slip afbryderkontakten.



Låseindikatoren er slukket.



Låseindikatoren lyser.



Låseindikatoren slukker efter 5 sekunder.

## ► Oplåsning af afbryderkontakten

1. Tryk på afbryderkontakten i mere end 2 sekunder.



2. Når barbermaskinen er i gang, skal du slippe afbryderkontakten.



Låseindikatoren vil blinke.



Låseindikatoren vil slukke.

- Afbryderkontakten kan ikke låses op under opladning.

## ► Kontrol af om afbryderkontakten er låst

Tryk på afbryderkontakten, mens den er låst.



Låseindikatoren vil blinke og derefter slukke efter 5 sekunder.

- Du kan også kontrollere dette ved at tage stikket ud af AC-adaptoren under opladning.

## Opladning af barbermaskinen

### 1 Sæt barbermaskinestikket [E18] i barbermaskinen.

- Sluk for barbermaskinen, før stikket sættes i.

### 2 Sæt adaptoren [E15] i en stikkontakt.

- Tør eventuelle vanddråber af udstysstikkontakten.
- Kontrollér, at batteristatuslampen (➔) lyser.
- Opladningen er komplet efter ca. 1 time. Opladningstiden kan variere afhængig af opladningskapacitet.
- Opladning af apparatet efter hver brug vil ikke påvirke batteriets levetid.

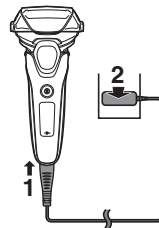

### 3 Frakobl adaptoren, når opladningen er fuldført.

- Det påvirker ikke batteriets ydeevne, hvis det oplades i mere end 1 time.

#### Bemærk!

Du kan ikke anvende barbermaskinen under opladning.

### Under opladning

**ES-LT6N/ES-LT4N**

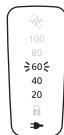

Batteristatuslampen (→) lyser.  
Tallet i batterikapacitetslampen  
stiger, efterhånden som  
opladningen skrider frem.

**ES-LT2N**



Batteristatuslampen (→) lyser.

### Unormal opladning

**ES-LT6N/ES-LT4N**



Batteristatuslampen (↔) blinker to gange hvert sekund.

**ES-LT2N**



### Efter gennemført opladning

**ES-LT6N/ES-LT4N**

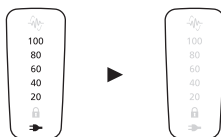

Batterikapacitetslampen og  
batteristatuslampen (→) oplyses  
og slukkes dernæst efter  
5 sekunder.

**ES-LT2N**



Batteristatuslampen (→)  
slukker.

- Den anbefalede omgivelsestemperatur til opladning er 10 – 35 °C. Under ekstremt lave eller høje temperaturer kan det tage længere tid at oplade, eller batteriet vil muligvis ikke oplade ordentligt. Oplad barbermaskinen i den anbefalede omgivelsestemperatur.
- Når barbermaskinen oplades første gang, eller når den ikke har været brugt i over 6 måneder, skifter opladningstiden muligvis, eller batteristatuslampen (→) lyser muligvis ikke i nogle få minutter. Den vil lyse på et tidspunkt, hvis tilsluttet.
- Hvis du hører støj fra radioen eller andre kilder under brug af barbermaskinen, skal du bruge barbermaskinen et andet sted.

### Opladning med opladeenheden **ES-LT6N**

1. Sæt barbermaskinestikket i opladeenheden.
2. Anbring barbermaskinen i opladeenheden.
3. Sæt adaptoren i en stikkontakt.

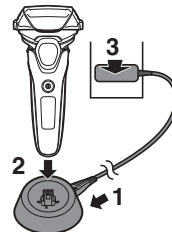



## Anvendelse af barbermaskinen

### 1 Tryk på afbryderkontakten [AⓂ].

- Der kan ikke tændes for strømmen, når låseindikatoren (🔒) blinker, da afbryderkontakten er låst. Tryk på afbryderkontakten i mere end 2 sekunder for at låse op. (Se siderne 126 og 127.)

### 2 Hold barbermaskinen som vist.

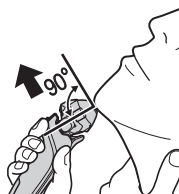

### 3 Påbegynd barberingen ved at langsomt føre barbermaskinen hen over dit ansigt i skæggets retning.

- Start barberingen ved at lægge et blidt tryk mod ansigtet. Stræk din hud ud med den frie hånd og bevæg barbermaskinen frem og tilbage i skæggets retning. Du kan øge trykket, efterhånden som din hud vænner sig til denne barbermaskine. Barberingen bliver ikke tættere ved at lægge ekstra tryk på.

#### ► Noter

- Hvis du trykker på afbryderkontakten i mere end 2 sekunder, aktiveres den soniske vibrationsrengøringsfunktion. (Se side 131.) Du kan ikke barbere dig med den denne funktion.
- Placer ikke dine fingre på afbryderkontakten under brug af barbermaskinen. Dette kan få barbermaskinen til at låse afbryderkontakten eller slukke. Placer fingrene på fingerstøtten under brug af barbermaskinen.

- Apparatet fungerer muligvis ikke i omgivelsestemperaturer på 5 °C eller lavere.
- Afhængigt af skæggets tykkelse eller mængden af skæggester i barberhovedet reagerer barberingssensoren muligvis ikke, og driftslyden ændres muligvis ikke. Dette er ikke unormalt.
- Barberingssensoren reagerer muligvis ikke afhængigt af typen af barbergel eller barberskum, men dette er normalt.
- Barberingssensoren reagerer muligvis ikke, når den resterende batterikapacitet er lav. Hvis dette sker, skal barbermaskinen oplades.
- Undgå følgende situationer for at forhindre skade på systemets ydre kappe. Hårdt tryk på systemets ydre kappe eller lade systemets ydre kappe komme i kontakt med hårde genstande kan resultere i skader på systemets ydre kappe.
  - Barbering med kun en del af systemets ydre kappe.
  - Finger eller negl kommer i kontakt med systemets ydre kappe.

#### ► Udskiftning af barberhovedet

Du kan ændre drejefunktionen.

##### FREE

Barbermaskinens hoved er bevægeligt.



##### LOCK

Barbermaskinens hoved kan fastlåses.

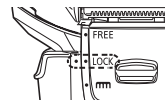

## ► Brug af trimmeren

Skub trimmerhåndtaget op til "mm"-positionen, så trimmeren står lodret.



Tryk og hold låsens udløserknop (a), og skub trimmerhåndtaget ned for at sænke trimmeren.

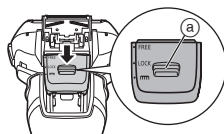

## Trimning af bakkenbarter

Skub trimmerhåndtaget op. Tænd for barbermaskinen, og placer den i en ret vinkel mod huden, og bevæg den nedad for at trimme dine bakkenbarter.



## Forbarbering

Trimmeren kan bruges til forbarbering af lange skæghår. Barber dit skæg med barberhovedet efter forbarberingen.

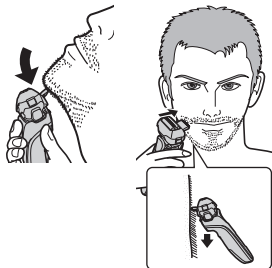

## Aflæsning af lamper under brug

Under brug

ES-LT6N/ES-LT4N

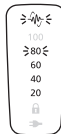

Estimeret mængde batterikapacitet vises som 20 – 100.

• Det vil slukke cirka 5 sekunder efter, der er trykket på afbryderkontakten.

• Barberingssensorlampen (☼) blinker.

ES-LT2N



• Barberingssensorlampen (☼) blinker.

Når batterikapaciteten er lav

ES-LT6N/ES-LT4N



"20" blinker, når barbermaskinen er i brug.

• Du kan barbere dig 2 til 3 gange, efter "20" blinker. (Dette vil variere afhængig af brug.)

ES-LT2N



Batterikapacitetslampen (☼) blinker, når barbermaskinen er i brug.

• Du kan barbere dig 2 til 3 gange, efter batterikapacitetslampen (☼) blinker. (Dette vil variere afhængig af brug.)

- Barbermaskinen kan bruges i cirka 2 uger med en fuld opladning. (Baseret på en 3-minutters tørbarbering pr. dag, indtil batteriet er fladt)
- Antallet af brugsdage afhænger af følgende forhold.
  - Skæggets tykkelse
  - Tryk, der påføres huden
  - Omgivelsestemperatur
  - Brugshyppighed af den soniske vibrationsrengøringsfunktion

## Rengøring af barbermaskinen

Brug ikke rengøringsmiddel til køkken, badeværelse eller toilet. Tør heller ikke barbermaskinen af med fortynder, rensbenzin, alkohol mv. Dette kan resultere i funktionsfejl.

1. Sluk for afbryderkontakten og aftag AC-adaptoren.
  - Lås op for afbryderkontakten.
2. Kom håndsæbe og vand på systemets ydre kappe.
3. Hvis du holder

afbryderkontakten nedtrykket i over 2 sekunder, aktiveres den soniske vibrationsrengøringsfunktion.

• Batterikapacitetslampen blinker i rækkefølge.

### ES-LT6N/ES-LT4N

- Batterikapacitetslampen (↔) og batteristatuslampen (⇒) blinker skiftevis. **ES-LT2N**
- Efter cirka 20 sekunder vil den automatiske slukke.

4. Fjern den ydre kappe-sektion [A] og tryk på afbryderkontakten i mere end 2 sekunder for at aktivere den soniske vibrationsrengøringsfunktion.

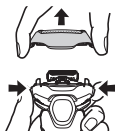
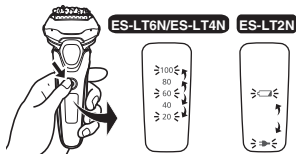

5. Rengør barbermaskinen, den ydre kappe-sektion og trimmeren under rindende vand.

- Efter du har skyllet med vand, rystes barbermaskinen op og ned nogle få gange for at fjerne overskydende fugt. Hvis du rammer vaskeskab og lign., når du ryster barbermaskinen, kan det resultere i funktionsfejl.
- Du kan reducere sprøjt ved at skylle barbermaskinen i den soniske vibrationsrengøringsfunktion.



6. Tør eventuelle vanddråber af med en tør klud.
7. Tør den ydre kappe-sektion, barbermaskinen og trimmeren til de er helt tørre.



8. Monter den ydre kappe-sektion på barbermaskinen.
9. Smør barbermaskinen.

## Smøring

For at sikre at barbermaskinen er behagelig at bruge i lang tid anbefales det, at den medfølgende olie anvendes.

1. Sluk for barbermaskinen.
2. Kom en dråbe olie på hver af systemets ydre kapper.
3. Hæv trimmeren, og kom en dråbe olie på.
4. Tænd for barbermaskinen, og lad den køre i ca. fem sekunder.
5. Sluk for barbermaskinen, og tør evt. overskydende olie på systemets ydre kappe af med en blød klud.

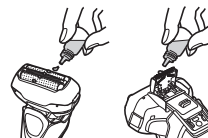

## Rengøring med børsten

### ► Rengøring med den lange børste

Rengør systemets ydre kappe (a), barbermaskinens krop (b) og trimmeren (c) med den lange børste.

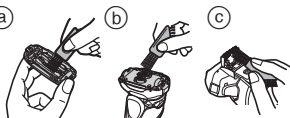

### ► Rengøring med den korte børste

Rengør de indre blade (A11) med den korte børste ved at bevæge den i retning (A).

- Bevæg ikke den korte børste i retning (B), da dette vil skade de indre blade og påvirke deres skarphed.
- Brug ikke den korte børste til at rengøre systemets ydre kappe.

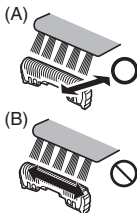

## Udskiftning af dens ydre kappe og de indre blade

systemets ydre kappe	en gang om året
indre blade	en gang hvert andet år

### ► Fjern den ydre kappe-sektion

Tryk på frigørelsesknapperne til kapperammen (A4) og løft den ydre kappe-sektion (A9) opad.

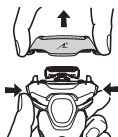

### ► Påsæt den ydre kappe-sektion

Efter kapperamme-mærket (Δ) er drejet, så det peger fremad, sættes den ydre kappe-sektion (A9) på barbermaskinen, indtil den klikker.

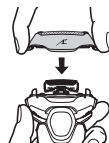

### ► Udskiftning af systemets ydre folie

1. Tryk på frigørelsesknapperne til systemets ydre kappe (A10) og træk systemets ydre kappe nedad.

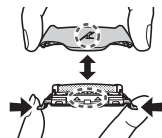

2. Stil kapperamme-mærket (Δ) og systemets ydre kappe-mærket (Δ) ud for hinanden og sæt dem ordentligt sammen, indtil du hører et klik.

- Systemets ydre kappe kan ikke sættes omvendt på.
- Sæt altid systemets ydre kappe i kapperammen ved påsættelse på barbermaskinen.
- Tryk ikke for hårdt på frigørelsesknapperne for systemets ydre kappe. Dette kan bøje systemets ydre kappe, så det ikke er muligt at påsætte kapperammen.

### ► Udskiftning af de indre blade

1. Fjern de indre blade (A11) et ad gangen.
2. Isæt de indre blade et ad gangen.

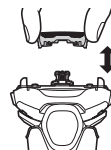

## Fejlfinding

Udfør følgende handlinger.  
Hvis problemerne stadig ikke kan løses, skal du kontakte den butik, hvor du købte enheden eller et autoriseret Panasonic-servicecenter, angående reparation.

Problem	Handling
Afbryderkontakten tænder ikke for barbermaskinen.	▶ Lås op for afbryderkontakten. (Se siderne 126 og 127.)
Klippet hår flyver over det hele.	▶ Dette kan afhjælpes ved at rengøre efter hver barbering. ▶ Rengør de indre blade med børsten, når hårrester klæber fast på de indre blade.
Systemets ydre kappe bliver varm.	▶ Påfør olie. (Se side 131.) ▶ Udskift systemets ydre kappe, hvis den bliver beskadiget eller deformeret. (Se side 132.)
Barbermaskinen fungerer kun i kort tid selv efter opladning.	▶ Påfør olie. ▶ Når barbermaskinen begynder at fungere i kortere og kortere tid efter hver opladning, er batteriet ved at være slidt op.
Lugten bliver kraftigere.	▶ Dette kan afhjælpes ved at rengøre efter hver barbering.

Problem	Handling
Driftlyden ændres under barberingen.	▶ Barberingssensoren er i funktion. Lyden ændres afhængigt af skæggets tykkelse.
Du får ikke en lige så tæt barbering som før.	▶ Dette kan afhjælpes ved at rengøre efter hver barbering. ▶ Udskift systemets ydre kappe og/eller de indre blade. ▶ Forventet levetid for systemets ydre kappe og de indre blade: Systemets ydre kappe: Ca. 1 år Indre blade: Ca. 2 år ▶ Påfør olie.
Barbermaskinen holdt op med at virke selv efter opladning.	▶ Apparatet fungerer muligvis ikke i omgivelsestemperaturer på 5 °C eller lavere. ▶ Batteriet er slidt op.
Laver en høj lyd.	▶ Påfør olie. ▶ Barbermaskinen laver en gennemtrængende lyd på grund af det lineære motordrev. Dette udgør ikke et problem. ▶ Kontrollér, at bladene er korrekt fastgjort. ▶ Rengør systemets ydre kappe med en børste.

Problem	Handling
Barberingssensoren reagerer ikke.	▶ Afhængigt af skæggets tykkelse eller mængden af skægresten i barberhovedet reagerer barberingssensoren muligvis ikke, og driftslyden ændres muligvis ikke. Dette er ikke unormalt.
	▶ Barberingssensoren reagerer muligvis ikke afhængigt af typen af barbergel eller barberskum, men dette er normalt.
	▶ Barberingssensoren reagerer muligvis ikke, når den resterende batterikapacitet er lav. Hvis dette sker, skal barbermaskinen oplades.
	▶ Påfør olie. Barberingssensoren reagerer muligvis ikke, hvis der ikke er nok olie på bladene.

Problem	Handling
Barberingssensoren reagerer, selvom barbermaskinen ikke er i kontakt med huden.	▶ Fjern skæghårene fra barbermaskinen. Når barbermaskinen er meget snavset, skal du fjerne kapperammen og vaske den med vand. (Se side 131.)
	▶ Udskift systemets ydre kappe og/eller de indre blade. Forventet levetid for systemets ydre kappe og de indre blade: Systemets ydre kappe: Ca. 1 år Indre blade: Ca. 2 år

## OSS

Spørgsmål	Svar
Vil batteriet blive forringet, hvis det ikke bruges i længere tid?	▶ Batteriet vil blive forringet, hvis det ikke bruges i over 6 måneder, så sørg for, at oplade det mindst en gang hver 6. måned.
Kan jeg oplade barbermaskinen efter hver brug?	▶ Batteriet er et litium-ion, så opladning efter hver brug har ingen effekt på batteriets levetid.
Hvad består den dedikerede olie af?	▶ Olien består af flydende paraffin.

## Service

### Kontakt

Besøg venligst Panasonics website <http://www.panasonic.com> eller kontakt et autoriseret servicecenter (du kan finde kontaktadresserne i det fælleseuropæiske garantihæfte.), hvis du behøver oplysninger, eller hvis barbermaskinen eller ledningen bliver beskadiget.

### Reserve dele

Reserve dele kan købes hos din forhandler eller servicecenter.

Reserve dele til ES-LT6N/ES-LT4N/ ES-LT2N	Ydre kappe og de indre blade	WES9015
	Systemets ydre kappe	WES9089
	Indre blade	WES9068

### Batteri-levetid

Levetiden for batteriet er 3 år. Batteriet i denne barbermaskine er ikke beregnet til at blive udskiftet af forbrugeren. Få batteriet udskiftet hos et autoriseret servicecenter.

## For miljømæssig beskyttelse og genbrug af materialer

Denne shaver indeholder et Lithium-ion batteri. Sørg for, at batteriet bortskaffes på en officiel genbrugsstation, hvis der findes en sådan i dit land.

### Indsamling af elektriskskrot og brugte batterier Kun for Den Europæiske Union og lande med retursystemer



Disse symboler på produkter, emballage og/eller ledsagedokumenter betyder, at brugte elektriske og elektroniske produkter og batterier ikke må blandes med almindeligt husholdningsaffald.

For korrekt behandling, indsamling og genbrug af gamle produkter og batterier, skal du tage dem til indsamlingssteder i overensstemmelse med den nationale lovgivning.

Ved at skaffe sig af med dem på korrekt vis hjælper du med til at spare værdifulde ressourcer og forhindre eventuelle negative påvirkninger af menneskers sundhed og miljøet.

Ønsker du mere udførlig information om indsamling og genbrug skal du kontakte din kommune.

Usagkyndig bortskaffelse af elektriskskrot og batterier kan eventuelt udløse bødeforlæggelse.



### Information om batterisymbol (eksempler nedenfor)

Dette symbol kan anvendes sammen med et kemisk symbol. I så fald opfylder det kravene for det direktiv, som er blevet fastlagt for det pågældende kemikalie.

## Bortskaffelse af det indbyggede genopladelige batteri

Tag det indbyggede genopladelige batteri ud, inden barbermaskinen kasseres.

Sørg venligst for, at batteriet indleveres på et sted, der er officielt beregnet til dette formål, hvis der findes et sådant.

Denne illustration må kun anvendes ved bortskaffelse af barbermaskinen og må ikke bruges til at reparere den. Hvis du selv skiller barbermaskinen ad, vil den ikke længere være vandtæt, hvilket kan medføre funktionsfejl.

- Fjern barbermaskinen fra AC-adaptoren.
- Tænd for apparatet ved at trykke på afbryderknappen, og lad det være tændt, indtil batteriet er helt afladet.
- Udfør trin ① til ④, løft batteriet og fjern det derefter.
- Sørg for, at du ikke kortlutter de positive og negative terminaler på batteriet, og isoler terminalerne ved at vikle tape omkring dem.

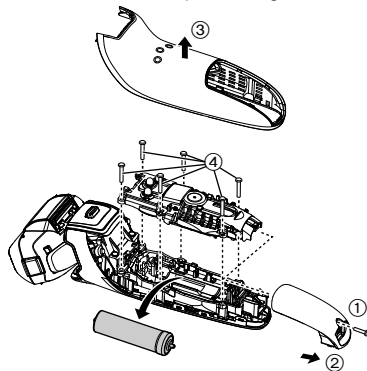

## Specifikationer

Strømkilde	Se navnepladen på AC-adaptoren. (Automatisk spændingskonvertering)
Motorspænding	3,6 V===
Opladningstid	Ca. 1 time
Luftbåren akustisk støj	under barbering: 60 (dB (A) re 1 pW) under trimning: 63 (dB (A) re 1 pW)

Dette produkt er kun beregnet til privat brug.



## Índice

<b>Precauções de segurança.....</b>	<b>140</b>	<b>Limpeza do aparelho de barbear .....</b>	<b>149</b>
Utilização prevista .....	143	Resolução de problemas .....	151
Identificação das peças .....	144	Assistência.....	153
Funcionamento e indicação de bloqueio do interruptor .....	144	Para proteção ambiental e reciclagem dos materiais .....	154
Carregar o aparelho de barbear .....	145	Especificações.....	155
Utilização do aparelho de barbear .....	147		

Obrigado por adquirir este produto Panasonic.

Antes de utilizar este aparelho, leia estas instruções completamente e guarde-as para futuras consultas.

## **Aviso**

- Este aparelho pode ser utilizado por crianças a partir dos 8 anos e pessoas com capacidades físicas, sensoriais ou mentais reduzidas ou sem experiência e conhecimento de utilização caso tenham recebido supervisão ou instruções relativas à utilização segura do aparelho e compreendam os perigos envolvidos. As crianças não devem brincar com o aparelho. A limpeza e manutenção não devem ser realizadas por crianças sem supervisão.
- O cabo de alimentação não pode ser substituído. Se o cabo estiver danificado, deve substituir o transformador de CA.

- Este aparelho de barbear molhado/a seco pode ser usado para um barbear molhado com espuma de barbear ou para um barbear a seco. Poderá usar este aparelho de barbear, à prova de água, no duche e lavá-lo em água. O símbolo seguinte significa que o aparelho é adequado para utilização no banho ou no duche.



- Não utilize qualquer outro dispositivo além do transformador de CA e da base de carregamento incluídos.

## Precauções de segurança

Para reduzir o risco de ferimentos, morte, choque elétrico, incêndio e danos materiais, respeite sempre as precauções de segurança apresentadas em seguida.

### Explicação dos símbolos

Os símbolos seguintes são utilizados para classificar e descrever o nível de perigo, ferimentos e danos materiais causados quando as instruções não são respeitadas e o aparelho é utilizado incorretamente.



## PERIGO

Indica um perigo potencial que resultará em ferimentos graves ou morte.



## ADVERTÊNCIA

Indica um perigo potencial que poderá resultar em ferimentos graves ou morte.



## CUIDADO

Indica um perigo que poderá resultar em ferimentos menores.

Os símbolos seguintes são utilizados para classificar e descrever o tipo de instruções a respeitar.



Este símbolo alerta os utilizadores para um procedimento de funcionamento específico que não deve ser realizado.



Este símbolo alerta os utilizadores para um procedimento de funcionamento específico que tem de ser seguido para utilizar o aparelho em segurança.



## ADVERTÊNCIA

### ► Alimentação elétrica



**Não ligue nem desligue o transformador da tomada elétrica com uma mão molhada.**

- Caso contrário, poderá ocorrer um choque elétrico ou ferimentos.

**Não mergulhe o transformador de CA e a base de carregamento em água nem os lave com água. Não coloque o transformador de CA e a base de carregamento por cima ou próximo de um lavatório ou de uma banheira com água.**



**Nunca utilize o aparelho se o transformador de CA estiver danificado ou se a ficha de alimentação encaixar com folga na tomada elétrica.**

**Não danifique, modifique nem dobre, puxe ou torça com força o cabo.**

**Além disso, não coloque nada pesado em cima do cabo nem o comprima.**

- Caso contrário, poderá ocorrer um choque elétrico ou incêndio devido a um curto-circuito.



**Não utilize o aparelho de forma que exceda a potência nominal da tomada elétrica ou da instalação elétrica.**

- Exceder a potência nominal ao ligar demasiadas fichas à tomada elétrica poderá causar um incêndio devido a sobreaquecimento.



**Certifique-se sempre de que o aparelho é utilizado numa fonte de alimentação que corresponda à tensão nominal indicada no transformador de CA.**

**Insira completamente o transformador.**

- Se não o fizer, poderá ocorrer um incêndio ou choque elétrico.

# ADVERTÊNCIA

## ► Em caso de uma anormalidade ou falha

Pare imediatamente de utilizar o aparelho e remova o transformador se ocorrer uma anormalidade ou falha.

- Se não o fizer, poderá ocorrer um incêndio, um choque elétrico ou ferimentos.

<Casos de anormalidade ou falha>

- A unidade principal, a base de carregamento, o transformador ou o cabo está deformado ou anormalmente quente.
- A unidade principal, a base de carregamento, o transformador ou o cabo cheira a queimado.
- É emitido um som anormal durante a utilização ou o carregamento da unidade principal ou a partir da base de carregamento, do transformador ou do cabo.

- Solicite imediatamente a inspeção ou reparação num centro de assistência autorizado.

## ► Este produto

Este aparelho de barbear tem uma bateria recarregável incorporada. Não a lance no fogo, não aplique calor, nem a carregue, use ou deixe num ambiente com uma temperatura elevada.

- Caso contrário, poderá ocorrer sobreaquecimento, ignição ou explosão.

**Não modifique nem repare o aparelho pelos seus próprios meios.**

- Caso contrário, poderá ocorrer um incêndio, choque elétrico ou ferimentos.

Contacte um centro de assistência autorizado para reparar o aparelho (substituição da bateria, etc.).



**Nunca desmonte o aparelho, exceto quando proceder à sua eliminação.**

- Caso contrário, poderá ocorrer um incêndio, choque elétrico ou ferimentos.

## ► Limpeza



**Desligue sempre o transformador da tomada elétrica quando limpar o aparelho.**

- Se não o fizer, poderá ocorrer um choque elétrico ou ferimentos.

**Limpe periodicamente a ficha de alimentação, a ficha do aparelho e a ficha de carregamento para impedir a acumulação de pó.**



- Se não o fizer, poderá ocorrer um incêndio devido a uma falha de isolamento causada por humidade.

Desligue o transformador e limpe com um pano seco.

## ► Prevenção de acidentes

**Não o guarde ao alcance de crianças ou bebés. Não os deixe utilizar o aparelho.**



- Colocar as lâminas interiores, pincel de limpeza e/ou o recipiente do óleo na boca pode provocar acidentes e ferimentos.

**Se for ingerido óleo acidentalmente, não provoque o vômito. Beba uma grande quantidade de água e contacte um médico.**



**Se óleo entrar em contacto com os olhos, lave de imediato e abundantemente com água corrente e consulte um médico.**

- O incumprimento destas instruções pode resultar em problemas físicos.

# CUIDADO

## ► Proteção da pele

 Não utilize força excessiva ao aplicar a lâmina exterior do sistema contra o lábio ou outras zonas da cara. Não aplique a lâmina exterior do sistema diretamente sobre manchas ou feridas na pele.

- Caso contrário, poderão ocorrer ferimentos na pele.

 Não exerça pressão excessiva na lâmina exterior do sistema. Além disso, não toque na lâmina exterior do sistema com os dedos ou unhas quando estiver em utilização.

 Não utilize este aparelho para o cabelo nem em qualquer outra parte do corpo.

- Se o fizer, poderão ocorrer ferimentos na pele ou reduzir a vida útil da lâmina exterior do sistema.

 Não toque na secção da lâmina (secção metálica) da folha metálica interior.

- Caso contrário, poderão ocorrer ferimentos nas mãos.

 Verifique se a lâmina exterior do sistema tem fissuras ou deformações antes de a utilizar.

- Se não o fizer, poderão ocorrer ferimentos na pele.

 Coloque a tampa protetora no aparelho de barbear quando tiver de o transportar ou pretender arrumá-lo.

- Se não o fizer, poderão ocorrer ferimentos na pele ou reduzir a vida útil da lâmina exterior do sistema.

## ► Precauções a ter em conta

 Não permita que alfinetes ou lixo se colem à ficha de alimentação, à ficha do aparelho ou à ficha de carregamento.

- Caso contrário, poderá ocorrer um choque elétrico ou incêndio devido a um curto-circuito.

 O aparelho de barbear não deve ser usado por familiares ou outras pessoas.

- Tal poderia provocar uma infeção e/ou uma inflamação.

 Não deixe cair e evite que o aparelho bata contra outros objetos.

- Caso contrário, poderão ocorrer ferimentos.

 Não enrole o cabo à volta do transformador quando o arrumar.

- Caso contrário, o fio no cabo poderá partir-se com a carga e ocorrer um incêndio devido a um curto-circuito.

 Desligue o transformador da tomada elétrica quando não estiver a carregar.

- Se não o fizer, poderá ocorrer um choque elétrico ou incêndio devido à fuga elétrica resultante da deterioração do isolamento.

 Quando desligar o transformador ou a ficha do aparelho, segure no transformador ou na ficha e não no cabo.

- Se não o fizer, poderá ocorrer um choque elétrico ou ferimentos.

## ► Eliminação da bateria recarregável

### PERIGO

A bateria recarregável destina-se a ser utilizada apenas com este aparelho de barbear. Não use a bateria com outros aparelhos.

Não carregue a bateria depois de esta ter sido retirada do aparelho.

- Não deite a bateria para o fogo nem a aqueça.
  - Não bata, desmonte, modifique nem perfure com um prego.
  - Evite que os terminais positivo e negativo da bateria entrem em contacto através de objetos metálicos.
  - Não transporte nem guarde a bateria juntamente com peças metálicas, tal como colares e ganchos de cabelo.
  - Não carregue, utilize nem deixe a bateria em locais onde fique exposta a altas temperaturas, tais como sob a luz direta do sol ou próximos de outras fontes de calor.
  - Nunca retire o revestimento do tubo.
- Caso contrário, poderá ocorrer sobreaquecimento, ignição ou explosão.

### ADVERTÊNCIA

Depois de retirar a bateria recarregável, mantenha-a fora do alcance de crianças e bebés.

- A bateria irá prejudicar o organismo se for ingerida acidentalmente.
- Se isso acontecer, consulte imediatamente um médico.

Se ocorrer uma fuga do líquido da bateria, tome as medidas indicadas a seguir. Não toque na bateria com as mãos desprotegidas.



- O líquido da bateria poderá provocar cegueira se entrar em contacto com os olhos.
- Não esfregue os olhos. Lave imediatamente com água limpa e consulte um médico.
- O líquido da bateria poderá provocar inflamação ou ferimentos se entrar em contacto com a pele ou vestuário.
- Lave abundantemente com água limpa e consulte um médico.

### Utilização prevista

- Barbeie-se com espuma durante pelo menos três semanas e note a diferença. É necessário algum tempo para se habituar ao aparelho de barbear Panasonic molhado/seco porque a sua pele e barba precisam de cerca de um mês para se ajustarem a qualquer novo método de barbear.
- Não permita que a lâmina exterior do sistema entre em contacto com objetos sólidos.
- Caso contrário, as lâminas poderão ficar danificadas, pois são muito finas e deformam-se facilmente.
- Não seque a unidade principal utilizando um secador ou um aquecedor com ventilador.
- Caso contrário, poderá ocorrer uma falha ou a deformação das peças.
- Não deixe o aparelho de barbear com a estrutura da lâmina desmontada em locais onde fique exposto à luz direta do sol.
- Caso contrário, a borracha à prova de água poderá deteriorar-se, diminuindo a qualidade da função à prova de água e podendo provocar uma falha.
- Após utilização, guarde o aparelho de barbear num local com pouca humidade.
- Se não o fizer, poderá provocar uma falha devido a condensação ou ferrugem.

- Mantenha as duas lâminas interiores introduzidas. Se estiver introduzida apenas uma das lâminas interiores, o aparelho de barbear poderá ficar danificado.
- Se limpar o aparelho de barbear com água, não use água salgada nem água quente. Não submerja o aparelho de barbear em água durante muito tempo.

## Identificação das peças

### A Corpo principal

- 1 Tampa protetora
- 2 Lâmina exterior do sistema
- 3 Estrutura da lâmina
- 4 Botões de libertação da estrutura da lâmina
- 5 Apoio do dedo
- 6 Interruptor de funcionamento

Permite ligar e desligar o aparelho de barbear e também bloquear e desbloquear o interruptor de funcionamento.

- 7 Painel luminoso
  - a. Luz do sensor de barbear (🔍)
  - b. Indicador luminoso da capacidade da bateria
  - c. Luz de bloqueio do interruptor (🔒)
  - d. Luz de indicação de carregamento (➔)
- 8 Tomada do aparelho

- 9 Parte externa
- 10 Botões de libertação da lâmina exterior do sistema
- 11 Lâminas interiores
- 12 Aparador
- 13 Punho do aparador
- 14 Terminal posterior do corpo principal

### B Transformador de CA (RE7-87)

- 15 Transformador
- 16 Ficha de alimentação
- 17 Cabo
- 18 Ficha do aparelho

### Accessórios

### C Bolsa de transporte

### D Pincel de limpeza

### E Óleo

### F Base de carregamento

### ES-LT6N

- 19 Ficha de carregamento

### G Instruções de Funcionamento

### H Cartão de Garantia

## Funcionamento e indicação de bloqueio do interruptor

### ► Bloquear o interruptor de funcionamento

1. Prima uma vez o interruptor de funcionamento e, em seguida, solte-o.
  - O aparelho de barbear começa a funcionar.
2. Prima o interruptor de funcionamento durante mais de 2 segundos quando o aparelho de barbear estiver a funcionar.
  - O aparelho de barbear irá parar de funcionar.
3. Solte o interruptor de funcionamento.



A luz de bloqueio do interruptor está apagada.



A luz de bloqueio do interruptor irá acender-se.



A luz de bloqueio do interruptor irá apagar-se ao fim de 5 segundos.



## ► Desbloquear o interruptor de funcionamento

1. Prima o interruptor de funcionamento durante mais de 2 segundos.



2. Assim que o aparelho de barbear começar a funcionar, solte o interruptor de funcionamento.



A luz de bloqueio do interruptor irá ficar intermitente.



A luz de bloqueio do interruptor irá apagar-se.

- Não será possível desbloquear o interruptor de funcionamento durante o carregamento.

## ► Verificar se o interruptor de funcionamento está bloqueado

Prima o interruptor de funcionamento enquanto este está boqueado.



A luz de bloqueio do interruptor irá ficar intermitente e, em seguida, apagar-se ao fim de 5 segundos.

- Pode também verificar esta situação se desligar o transformador de CA durante o carregamento.

## Carregar o aparelho de barbear

### 1 Introduza a ficha do aparelho [E 19] no aparelho de barbear.

- Desligue o aparelho de barbear antes de introduzir a ficha.

### 2 Ligue o transformador [E 15] a uma tomada elétrica.

- Limpe quaisquer gotas de água da tomada do aparelho.
- Verifique se a luz de indicação de carregamento (→) se acende.
- O carregamento está concluído após aproximadamente 1 hora. O tempo de carregamento poderá depender da capacidade de carga.
- Carregar o aparelho após cada utilização não irá afetar a vida útil da bateria.

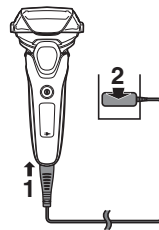

### 3 Desligue o transformador quando o carregamento estiver concluído.

- Carregar a bateria durante mais de 1 hora não irá afetar a eficácia da bateria.

#### Nota

Não pode usar o aparelho de barbear enquanto este estiver a carregar a bateria.

### Durante o carregamento

**ES-LT6N/ES-LT4N**

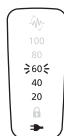

A luz de indicação de carregamento (➡) acende-se. O número do indicador luminoso da capacidade da bateria irá aumentar à medida que o carregamento prossegue.

**ES-LT2N**



A luz de indicação de carregamento (➡) acende-se.

### Após completar o carregamento

**ES-LT6N/ES-LT4N**

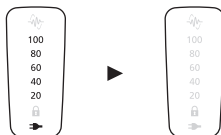

O indicador luminoso da capacidade da bateria e a luz de indicação de carregamento (➡) irão acender-se e, em seguida, apagar-se ao fim de 5 segundos.

**ES-LT2N**



A luz de indicação de carregamento (➡) apaga-se.

### Carregamento Anormal

**ES-LT6N/ES-LT4N**



A luz de indicação de carregamento (↔) irá piscar duas vezes a cada segundo.

**ES-LT2N**



- A temperatura ambiente recomendada para o carregamento é de 10 – 35 °C. Poderá demorar mais tempo a carregar a bateria ou esta poderá não ser carregada corretamente se estiver sujeita a temperaturas extremamente elevadas ou baixas. Carregue a máquina de barbear no intervalo de temperatura ambiente recomendado.
- Quando carrega o aparelho de barbear pela primeira vez, ou quando não o usa há mais de 6 meses, o tempo de carregamento pode mudar ou a luz de indicação de carregamento (➡) pode não se acender durante alguns minutos. A luz acabará por acender-se se mantiver o aparelho em carregamento.
- Se existir ruído de rádio ou de outra fonte enquanto utiliza o aparelho de barbear, desloque-se para outro local para usar o aparelho.

### Carregar com a base de carregamento **ES-LT6N**

1. Insira a ficha do aparelho na base de carregamento.
2. Coloque o aparelho de barbear na base de carregamento.
3. Ligue o transformador a uma tomada elétrica.

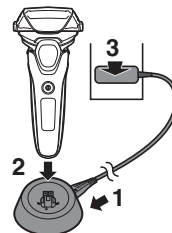

## Utilização do aparelho de barbear

### 1 Prima o interruptor de funcionamento [A ⑥].

- Não é possível ligar o aparelho quando a luz de bloqueio do interruptor (  ) está intermitente, pois o interruptor de funcionamento está bloqueado.

Prima o interruptor de funcionamento durante mais de 2 segundos para o desbloquear. (Ver páginas 144 e 145.)

### 2 Segure o aparelho de barbear conforme ilustrado.

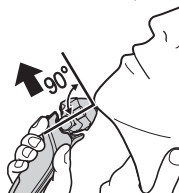

### 3 Barbeie-se deslizando lentamente o aparelho de barbear sobre o seu rosto e contra os pelos da barba.

- Comece a barbear aplicando uma pressão suave sobre a face. Estique a pele com a mão livre e desloque o aparelho de barbear para a frente e para trás na direção da barba. Pode aumentar ligeiramente a pressão conforme a pele se acostume a este aparelho de barbear. Se aplicar uma pressão excessiva não resulta numa barba mais escanhoada.

#### ▶ Notas

- Se premir o interruptor de funcionamento durante mais de 2 segundos, é ativado o modo de limpeza de vibração sónica. (Veja a pág. 149.)  
Não é possível barbear neste modo.

- Não ponha os dedos no interruptor de funcionamento ao usar o aparelho de barbear. Isso poderia bloquear o interruptor de funcionamento ou desligar o aparelho de barbear. Coloque os dedos no apoio do dedo enquanto usar o aparelho de barbear.
- O aparelho poderá não funcionar em ambientes com uma temperatura de, aproximadamente, 5 °C ou inferior.
- Consoante a espessura da barba ou da quantidade de pelos cortados existentes na cabeça do aparelho de barbear, o sensor de barbear pode não responder e o som de funcionamento pode não mudar. Esta situação não é anómala.
- O sensor de barbear pode não responder em função do tipo do gel e espuma de barbear, mas esta situação é normal.
- O sensor de barbear pode não responder quando a capacidade restante da bateria for baixa. Se isso acontecer, carregue novamente o aparelho de barbear.
- Evite as situações indicadas em seguida para prevenir danos na lâmina exterior do sistema. Se aplicar pressão em qualquer área da lâmina exterior do sistema ou se permitir que esta entre em contacto com objetos sólidos, poderá danificar a lâmina.
  - Barbear com apenas uma parte da lâmina exterior do sistema.
  - Tocar com dedos ou unhas na lâmina exterior do sistema.

### ▶ Substituição da cabeça do aparelho de barbear

Pode alterar a ação do eixo.

#### FREE

Pode ajustar a posição da cabeça do aparelho de barbear.



#### LOCK

Pode bloquear a posição da cabeça do aparelho de barbear.

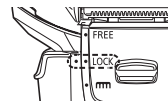

## ► Utilização do aparador

Deslize o punho do aparador para a posição "mm" de forma a que o aparador fique na posição vertical.



Mantenha o botão de libertação do bloqueio (a) premido e deslize o punho do aparador para baixo para baixar o aparador.

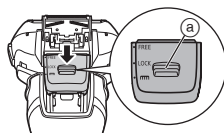

## Aparar patilhas

Deslize o punho do aparador para cima. Ligue o aparelho de barbear e coloque em ângulo reto em relação à pele e desloque para baixo para aparar as suas patilhas.



## Pré-barbear

O aparador pode ser utilizado para pré-barbear barbas compridas.

Barbeie-se com a cabeça do aparelho de barbear depois de se pré-barbear.



## Compreender as luzes durante a utilização

Durante a utilização

**ES-LT6N/ES-LT4N**

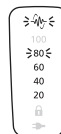

- A capacidade aproximada da bateria é indicada como 20 - 100.
- Irá apagar-se depois de decorridos, aproximadamente, 5 segundos após usar o interruptor de funcionamento.
- A luz do sensor de barbear (☺) pisca.

**ES-LT2N**



- A luz do sensor de barbear (☺) pisca.

Quando a carga da bateria for baixa

**ES-LT6N/ES-LT4N**

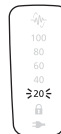

- A indicação "20" fica intermitente enquanto utiliza o aparelho de barbear.
- Pode barbear 2 a 3 vezes após "20" piscar. (Isto dependerá da utilização.)

**ES-LT2N**



- O indicador luminoso da capacidade da bateria (☺) permanece intermitente enquanto estiver a utilizar o aparelho de barbear.
- Pode barbear 2 a 3 vezes após o indicador luminoso da capacidade da bateria (☺) piscar. (Isto dependerá da utilização.)

- O aparelho de barbear pode ser utilizado durante, aproximadamente, 2 semanas se a bateria estiver completamente carregada. (Com base numa utilização diária de 3 minutos para um barbear a seco até a bateria estar completamente descarregada)
- O número de dias de utilização varia em função das seguintes condições:
  - Espessura da barba
  - Pressão aplicada sobre a pele
  - Temperatura ambiente
  - Frequência de utilização do modo de limpeza de vibração sónica

## Limpeza do aparelho de barbear

Não utilize detergentes de cozinha nem produtos de limpeza de casas de banho. Além disso, não limpe o aparelho com diluentes, benzina, álcool, etc.

Caso contrário, poderá ocorrer uma falha.

- Desligue o interruptor de funcionamento e, em seguida, desligue o transformador de CA.

- Liberte o bloqueio do interruptor.

- Aplique sabonete e água à lâmina exterior do sistema.

- Prima o interruptor de funcionamento durante mais de 2 segundos para ativar o modo de limpeza de vibração sónica.

- As luzes indicadoras luminoso da capacidade da bateria piscam por ordem.

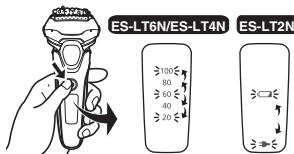

### ES-LT6N/ES-LT4N

- O indicador luminoso da capacidade da bateria (↔) e a luz de indicação de carregamento (→) piscam alternadamente.

### ES-LT2N

- Após cerca de 20 segundos, irá apagar-se automaticamente.

- Retire a parte externa [A] e prima o interruptor de funcionamento durante mais de 2 segundos para ativar o modo de limpeza de vibração sónica.

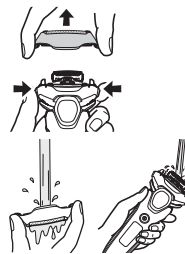

- Limpe o aparelho de barbear, a parte externa e o aparador com água corrente.

- Depois de enxaguar o aparelho de barbear com água, agite-o algumas vezes para cima e para baixo para eliminar o excesso de humidade. Bater com o aparelho no lavatório, ou noutros locais, enquanto o agita poderá provocar uma falha.
- Os salpicos de água serão reduzidos se enxaguar o aparelho de barbear através do modo de limpeza de vibração sónica.

- Limpe quaisquer gotas de água com um pano seco.

- Seque completamente a parte externa, o aparelho de barbear e o aparador.

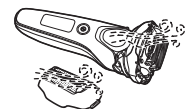

- Introduza a parte externa no aparelho de barbear.

- Lubrifique o aparelho de barbear.

## Lubrificação

Para conseguir um barbear confortável durante muito tempo, recomenda-se que seja usado o óleo fornecido com o aparelho de barbear.

1. Desligue o aparelho de barbear.
2. Aplique uma gota de óleo na lâmina exterior do sistema.
3. Levante o aparador e aplique uma gota de óleo.
4. Ligue o aparelho de barbear e faça-o funcionar durante aproximadamente cinco segundos.
5. Desligue o aparelho de barbear, e limpe qualquer excesso de óleo na lâmina exterior do sistema com um pano macio.

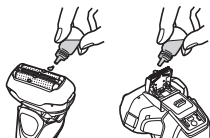

## Limpeza com o pincel

### ► Limpar com o pincel comprido

Limpe a lâmina exterior do sistema (a), o corpo do aparelho de barbear (b) e o aparador (c) utilizando o pincel comprido.

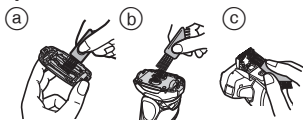

### ► Limpar com o pincel curto

Limpe as lâminas interiores [A 11] utilizando o pincel curto deslocando-o na direção (A).

- Não mova o pincel curto na direção (B) pois poderá danificar e tornar as lâminas interiores rombas.
- Não use o pincel curto para limpar a lâmina exterior do sistema.

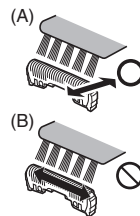

## Substituição da lâmina exterior do sistema e das lâminas interiores

lâmina exterior do sistema	uma vez por ano
lâminas interiores	uma vez de 2 em 2 anos

### ► Remover a parte externa

Prima os botões de libertação da estrutura da lâmina [A 4] e levante a parte externa [A 9].

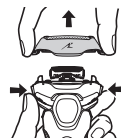

### ► Fixar a parte externa

Depois de rodar a marca (↙) da estrutura da lâmina para a frente, fixe firmemente a parte externa [A 9] no aparelho de barbear.

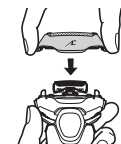

### ► Substituição da lâmina exterior do sistema

1. Prima os botões de libertação da lâmina exterior do sistema [A 10] e puxe para baixo a lâmina exterior do sistema.
2. Alinhe a marca (↙) da estrutura da lâmina e a marca (△) da lâmina exterior do sistema e fixe-as de modo seguro até ouvir um clique.
  - A lâmina exterior do sistema não pode ser encaixada ao contrário.
  - Introduza sempre a lâmina exterior do sistema na moldura da lâmina ao instalar no aparelho de barbear.
  - Não prima os botões de libertação da lâmina exterior do sistema com força excessiva. Caso contrário, a lâmina exterior do sistema poderá ficar dobrada e não será possível encaixá-la completamente na estrutura da lâmina.

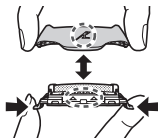

### ► Substituição das lâminas interiores

1. Remova as lâminas interiores [A 11], uma de cada vez.
2. Introduza as lâminas interiores, uma de cada vez.

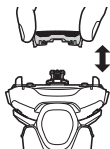

## Resolução de problemas

Efetue as ações indicadas em seguida.  
Se mesmo assim não conseguir resolver os problemas, contacte a loja onde adquiriu a unidade ou um centro de assistência autorizado pela Panasonic para reparação.

Problema	Ação
O interruptor de funcionamento não se acende.	► Liberte o bloqueio do interruptor. (Ver páginas 144 e 145.)
Os pelos cortados espalham-se por todo o lado.	► Esta situação pode ser melhorada se limpar a máquina de barbear sempre que a utiliza. ► Limpe as lâminas interiores com o pincel quando os pelos cortados aderirem às lâminas.
A lâmina exterior do sistema fica quente.	► Aplique óleo. (Veja a pág. 150.) ► Substitua a lâmina exterior do sistema se esta estiver danificada ou deformada. (Ver esta página.)
O tempo de funcionamento é reduzido mesmo após o carregamento.	► Aplique óleo. ► Quando o número de operações por carga começa a diminuir, isso significa que a bateria está a chegar ao fim da respetiva vida útil.

Problema	Ação
O cheiro está a ficar mais intenso.	▶ Esta situação pode ser melhorada se limpar a máquina de barbear sempre que a utiliza.
O som de funcionamento muda durante o barbear.	▶ O sensor de barbear está em funcionamento. O som muda dependendo da espessura da barba.
Não obtém um barbear tão curto como antes.	▶ Esta situação pode ser melhorada se limpar a máquina de barbear sempre que a utiliza.
	▶ Substitua a lâmina exterior do sistema e/ou as lâminas interiores. Vida útil prevista da lâmina exterior do sistema e das lâminas interiores: Lâmina exterior do sistema: Aproximadamente 1 ano Lâminas interiores: Aproximadamente 2 anos
	▶ Aplique óleo.
O aparelho de barbear deixou de funcionar mesmo após o carregamento.	▶ O aparelho poderá não funcionar em ambientes com uma temperatura de, aproximadamente, 5 °C ou inferior. ▶ A bateria chegou ao fim da respetiva vida útil.

Problema	Ação
É emitido um som elevado.	▶ Aplique óleo.
	▶ O aparelho de barbear emite um som alto devido ao motor linear. Isso não se trata de um problema.
	▶ Verifique se as lâminas estão corretamente instaladas. ▶ Limpe a lâmina exterior do sistema com o pincel.
O sensor de barbear não responde.	▶ Consoante a espessura da barba ou da quantidade de pelos cortados existentes na cabeça do aparelho de barbear, o sensor de barbear pode não responder e o som de funcionamento pode não mudar. Esta situação não é anómala.
	▶ O sensor de barbear pode não responder em função do tipo do gel e espuma de barbear, mas esta situação é normal.
	▶ O sensor de barbear pode não responder quando a capacidade restante da bateria for baixa. Se isso acontecer, carregue novamente o aparelho de barbear.
	▶ Aplique óleo. O sensor de barbear pode não responder se não houver óleo suficiente nas lâminas.



Problema	Ação
O sensor de barbear responde mesmo que a máquina de barbear não esteja em contacto com a pele.	▶ Limpe os pelos de barba cortados da máquina de barbear. Quando a máquina de barbear estiver demasiado suja, retire a estrutura da lâmina e lave-a com água. (Veja a pág. 149.)
	▶ Substitua a lâmina exterior do sistema e/ou as lâminas interiores. Vida útil prevista da lâmina exterior do sistema e das lâminas interiores: Lâmina exterior do sistema: Aproximadamente 1 ano Lâminas interiores: Aproximadamente 2 anos

## Perguntas mais frequentes

Pergunta	Resposta
A bateria irá deteriorar-se se não for utilizada durante um longo período de tempo?	▶ Se a bateria não for utilizada durante mais de 6 meses, irá deteriorar-se, pelo que deve carregá-la completamente pelo menos uma vez a cada 6 meses.
Posso carregar o aparelho de barbear após cada utilização?	▶ A bateria utilizada é uma bateria de iões de lítio, pelo que um carregamento após cada utilização não terá efeitos negativos na vida útil da bateria.
Qual é o componente do óleo especificado?	▶ O componente do óleo é parafina líquida.

## Assistência

### Contactos

Por favor, visite o sítio Web da Panasonic <http://www.panasonic.com>, ou contacte um centro de serviço autorizado (o endereço de contacto encontra-se no folheto de garantia Pan-Europeia), caso precise de informações ou se o aparelho de barbear ou cabo estiverem danificados.

### Peças de reposição

Peças de reposição podem ser obtidas com o seu representante ou em um Centro de serviço.

Peças de reposição para ES-LT6N/ES-LT4N/ES-LT2N	Lâminas interiores e exteriores do sistema	WES9015
	Lâmina exterior do sistema	WES9089
	Lâminas interiores	WES9068

### Vida útil da bateria

A vida útil da bateria é de 3 anos. A bateria desta máquina de barbear não é suposto ser substituída pelos utilizadores. Substitua a bateria num centro de serviço autorizado.

## Para proteção ambiental e reciclagem dos materiais

Este aparelho de barbear contém uma bateria de íões de lítio. Certifique-se de que a bateria é eliminada num local designado pelas autoridades, se tal existir no seu país.

### Eliminação de Equipamentos Velhos e Baterias Apenas para a União Europeia e países com sistema de reciclagem



Estes símbolos nos produtos, embalagens, e/ou documentos significam que os produtos elétricos e eletrônicos e as baterias utilizadas não devem ser misturados com os resíduos urbanos.

Para o tratamento apropriado, recuperação e reciclagem de produtos velhos e baterias usadas, solicitamos que os coloque em pontos de recolha próprios, de acordo com a legislação nacional. Eliminando estes produtos corretamente ajudará a poupar recursos valiosos e evitará quaisquer potenciais efeitos negativos na saúde humana e no ambiente.

Para mais informações acerca da recolha e reciclagem, por favor contacte as autoridades locais. De acordo com a legislação nacional podem ser aplicadas multas caso seja feita uma eliminação incorreta destes resíduos.



#### Nota para o símbolo da bateria (símbolo em baixo)

Este símbolo pode ser utilizado em combinação com um símbolo químico. Neste caso deverá proceder em conformidade com o estabelecido na Diretiva referente aos produtos químicos utilizados.

## Eliminar a bateria recarregável incorporada

### Retire a bateria recarregável incorporada antes de deitar fora o aparelho de barbear.

Certifique-se de que a bateria é eliminada num local designado oficialmente para o efeito, se existir um.

Este diagrama deve ser utilizado apenas quando deitar fora a máquina de barbear e nunca para a reparar. Se desmontar a máquina sozinho, esta deixará de ser à prova de água, o que poderá provocar problemas de funcionamento.

- Remova a máquina de barbear do transformador de CA.
- Prima o interruptor de alimentação para ligar o aparelho e mantenha o aparelho ligado até que a bateria esteja completamente descarregada.
- Execute os passos ① a ④ e levante a bateria, e depois retire-a.
- Tenha cuidado para não provocar um curto-circuito nos terminais positivo e negativo da bateria removida e isole os terminais com fita adesiva.

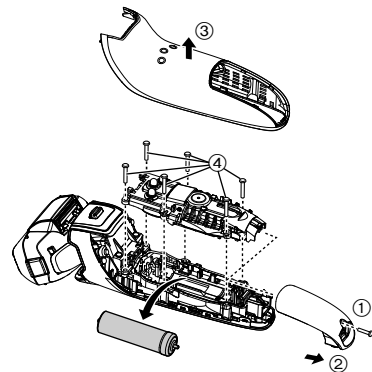

## Especificações

Fonte de alimentação	Veja a placa identificativa no transformador de CA. (Conversão automática de voltagem)
Voltagem do motor	3,6 V---
Tempo de carregamento	Aprox. 1 hora
Ruído acústico aéreo	no modo de barbear: 60 (dB (A) a 1 pW) no modo de cortar patilhas: 63 (dB (A) a 1 pW)

Este produto foi concebido apenas para utilização doméstica.

GB

D

F

I

NL

E

DK

P

N

S

FIN

PL

CZ

SK

H

RO



## Innhold

<b>Sikkerhetsforholdsregler .....</b>	<b>160</b>	<b>Å rengjøre barbermaskinen.....</b>	<b>168</b>
Tiltenkt bruksområde .....	163	Problemløsning .....	170
Identifikasjon av deler.....	163	Service.....	172
Drift og visning av bryterlåsen.....	164	Miljøvern og gjenbruk av materialer.....	173
Å lade barbermaskinen .....	165	Spesifikasjoner .....	174
Å bruke barbermaskinen .....	166		

Takk for at du har kjøpt dette Panasonic-produktet.

Før du begynner å bruke produktet ber vi deg lese godt igjennom denne informasjonen og ta vare på den for senere bruk.

## Advarsel

- Dette apparatet kan brukes av barn som er 8 år eller eldre og av personer med redusert fysiske, sensoriske eller mentale funksjoner eller manglende erfaring og kunnskap når de får tilsyn og opplæring i bruk av apparatet på en sikker måte og forstår farene. Barn må ikke leke med apparatet. Rengjøring og brukervedlikehold skal ikke utføres av barn uten opplæring.
- Strømkabelen kan ikke erstattes. Hvis kabelen er skadet bør vekselstrømsadapteren kasseres.

- Denne Våt/Tørr barbermaskinen kan brukes til våt barbering med barberskum, eller til tørr barbering. Du kan bruke den vanntette barbermaskinen i dusjen, og rengjøre den med vann. Følgende symbol betyr at den kan brukes i badet eller dusjen.



- Bruk kun medfølgende vekselstrømsadapter og ladestativ.

## Sikkerhetsforholdsregler

For å redusere risiko for skade, død, elektrisk støt, brann, og skade på eiendom bør man alltid ta hensyn til følgende sikkerhetsforholdsregler.

### Symbolforklaring

Følgende symboler er brukt for å klassifisere og beskrive nivået for risiko, skade og skade på eiendom forårsaket når betegnelser blir ignorert og utstyret ikke brukes riktig.



## FARE

Betegner en potensiell risiko som medfører alvorlig skade eller død.



## ADVARSEL

Betegner en potensiell risiko som kan medføre alvorlig skade eller død.



## FORSIKTIG

Betegner en risiko som kan medføre lettere skade.

Følgende symboler brukes for å klassifisere og beskrive hvilken type instruksjoner som skal følges.



Dette symbolet brukes for å varsle brukerne om en bestemt prosedyre som ikke må utføres.



Dette symbolet brukes for å varsle brukerne om en bestemt prosedyre som må følges for å bruke apparatet på en trygg måte.



## ADVARSEL

### ► Strømforsyning



**Ikke koble til/fra adapteren med våte hender.**

- Dette kan medføre elektrisk støt eller skade.

**Ikke senk eller vask vekselstrømsadapteren eller ladestativet i vann.**

**Ikke plasser vekselstrømsadapteren eller ladestativet over eller nær en vask eller badekar som er fylt med vann.**



**Aldri bruk apparatet hvis vekselstrømsadapteren er skadet eller hvis støpselet sitter løst i stikkontakten.**

**Kabelen må ikke ødelegges eller endres, man må ikke bruke makt for å bøye, trekke eller vri kabelen.**

**Ikke sett noe tungt oppå eller klem kabelen.**

- Dette kan føre til elektrisk støt eller brann grunnet kortslutning.

**Ikke bruk på en måte som overbelaster strømmettet eller ledningsnett.**



- Overbelastning av strømmettet ved å koble til for mange støpsler til en stikkontakt kan medføre brann grunnet overopphetning.

**Sørg alltid for at apparatet er koblet til en elektrisk strømkilde. Den må være kompatibel den angitte spenningen for vekselstrømsadapteren.**



**Pass på at adapteret er satt helt inn i stikkontakten.**

- Hvis ikke kan dette medføre brann eller elektrisk støt.



# ADVARSEL

## ► I tilfelle avvik eller funksjonsfeil

Man må slutte å bruke apparatet og fjerne adapteren umiddelbart dersom det oppstår en unormalitet eller feil. - Hvis ikke kan dette medføre brann, elektrisk støt eller skade.

<Tilfeller med unormalitet og feil>

- **Hoveddelen på apparatet, adapteren, ladestativet eller kablen er ødelagt eller unormalt varm.**
  - **Hoveddelen på apparatet, adapteren, ladestativet, eller kablen lukter brent.**
  - **Det er en unormal lyd under bruk eller lading av hoveddelen på apparatet, adapteren, ladestativet eller kablen.**
- Be umiddelbart om en gjennomgang eller reparasjon av apparatet hos et autorisert verksted.

## ► Dette produktet

Denne barbermaskinen har et innebygd oppladbart batteri. **Ikke kast i ild, tilfør varme, lad, bruk eller forlat den i omgivelser med høy temperatur.**

- Dette kan medføre overoppheting, antennelse eller eksplosjon.

**Ikke gjør endringer eller reparasjoner på apparatet.**

- Dette kan medføre brann, elektrisk støt eller skade.  
Kontakt autorisert serviceverksted for reparasjoner (skifting batteri osv.)

**Ta aldri apparatet fra hverandre, dette skal kun gjøres når apparatet skal kastes.**

- Dette kan medføre brann, elektrisk støt eller skade.

## ► Rengjøring

**!** Koble alltid vekselstrømadapteren fra stikkkontakten når den skal rengjøres.

- Hvis ikke kan dette medføre elektrisk støt eller skade.

**Støpselet, apparatpluggen og ladepluggen skal rengjøres med jevne mellomrom for å unngå oppsamling av støv.**

**!** - Hvis man unnlater å gjøre dette kan det forårsake brann på grunn av isolasjonsfeil som skyldes fuktighet.  
Koble fra adapteren og tørk med en tørr klut.

## ► Forebygging av ulykker

**!** Ikke oppbevar batteriet tilgjengelig for spedbarn og små barn. **Må heller ikke brukes av spedbarn og små barn.**

- Å putte bladet, rensebørsten og/eller oljebeholderen i munnen kan forårsake ulykker og skade.

**Hvis olje ved et uhell svelges må brekninger ikke fremkalles, drikk store mengder vann og kontakt lege.**

**!** Hvis olje kommer i kontakt med øynene, må det umiddelbart vaskes bort, dette gjøres grundig med rennende vann, kontakt deretter lege.

- Hvis man ikke følger disse instruksjonene kan det medføre fysiske problemer.

# FORSIKTIG

## ► Beskyttelse av huden

**!** Ikke trykk systemets ytre folie for hardt mot leppen din eller andre deler av ansiktet. **Ikke bruk systemets ytre folie direkte på skader eller sår hud.**

- Dette kan medføre hudskader.

## **FORSIKTIG**

Man skal ikke trykke på systemets ytre folie med makt. Man skal heller ikke ta på systemets ytre folie med fingre eller negler når barbermaskinen er i bruk.

-  Denne maskinen skal ikke brukes til å barbere hår på hodet eller andre steder på kroppen.
  - Å gjøre dette kan føre til skade på huden eller redusere levetiden på systemets ytre folie.

-  Ikke ta på bladdelen (metalldel) på det indre bladet.
  - Dette kan skade hendene dine.

-  Før bruk. Kontroller at systemets ytre folie ikke er deformert eller skadet.
  - Det kan medføre skade på huden.

-  Sørg for at beskyttelsesdekslet alltid er på ved oppbevaring og dersom barbermaskinen blir bært.
  - Å unnlate å gjøre dette kan føre til skade på huden eller redusere levetiden på systemets ytre folie.

### ► Merknader til følgende forebyggende tiltak

-  Ikke tillat at nåler eller søppel fester seg til støpselet, apparatpluggen eller ladepluggen.
  - Dette kan føre til elektrisk støt eller brann grunnet kortslutning.

-  Ikke del barbermaskinen med familiemedlemmer eller andre mennesker.
  - Å gjøre dette kan føre til infeksjon eller betennelse.

-  Må ikke slippes i gulvet eller slås mot andre gjenstander.
  - Dette kan medføre skade.

-  Ikke snurr kabela tett rundt adapteren ved lagring.
  - Det kan medføre at ledningen i kabela ryker grunnet belastningen, det kan igjen føre til brann på grunn av kortslutning.

-  Adapteren skal tas ut av stikkkontakten når den ikke lades.
  - Hvis man ikke gjør det kan dette føre til elektrisk støt eller brann grunnet elektrisk lekkasje som følge av isolasjonsdefekt.

-  Adapteren eller apparatpluggen skal kobles fra ved holde i pluggen/støpselet, ikke ved å dra i kabela.
  - Hvis ikke kan dette medføre elektrisk støt eller skade.

### ► Avfallshåndtering av det oppladbare batteriet

## **FARE**

Det oppladbare batteriet er kun til bruk på denne barbermaskinen. Ikke bruk batteriet på andre produkter. Ikke lad batteriet etter at det er fjernet fra produktet.

- Må ikke kastes i åpne flammer eller tilføres varme.
- Ikke slå, demonter, modifier eller punkter med en negl.
- Den positive og den negative polen må ikke komme i kontakt med hverandre eller i kontakt via andre metallgjenstander.
-  Batteriet skal ikke bæres eller lagres sammen med smykker av metall som for eksempel halskjeder og hårnåler.
- Batteriet skal ikke lades, brukes eller forlates der det kan utsettes for høy temperatur, som for eksempel i direkte sollys eller nær varmekilder.
- Den ytre emballasjen skal aldri tas av.
  - Dette kan medføre overoppheting, antennelse eller eksplosjon.

# ADVARSEL

 Når man har tatt ut det oppladbare batteriet skal det lagres utilgjengelig for små barn og babyer.

- Batteriet er skadelig hvis det svelges.
- Hvis det skjer må man kontakte lege umiddelbart.

Hvis batterivæsken renner ut må man ta følgende forholdsregler. Ikke berør batteriet med hendene.

- Batterivæsken kan føre til at man blir blind hvis den kommer i kontakt med øynene.



Ikke klø deg i øynene. Vas umiddelbart med rent vann og kontakt lege.

- Batterivæsken kan gi betennelse eller skade hvis den kommer i kontakt med hud eller klær.

Vask grundig med rent vann og kontakt lege.

## Tiltenkt bruksområde

- Spander våt barbering med skum på deg selv i minst tre uker og legg merke til forskjellen. Det tar litt tid å bli vant med din Panasonic Våt/Tørr barbermaskin, fordi huden og skjegget trenger omtrent en måned på å tilpasse seg til den nye barberingsmåten.
- Systemets ytre folie må ikke komme i kontakt med harde gjenstander.  
Det kan føre til skade på bladene siden disse er veldig tynne og lett kan deformeres.
- Hovedenheten må ikke tørkes med hårtørrer eller vifteovn.  
Det kan føre til feilfunksjon eller deformasjon av delene.
- Barbermaskinen må ikke forlates med folierammen frakoblet og utsatt for direkte sollys.  
Det kan ødelegge den vannrette gummen og forringe produktets vannetthet, noe som igjen kan føre til funksjonsfeil.

- Oppbevar barbermaskinen på en plass med lav luftfuktighet etter bruk.  
Hvis ikke kan det medføre funksjonsfeil på grunn av kondensasjon eller rust.
- La begge innerbladene være innsatt. Hvis bare ett av innerbladene er innsatt, kan barbermaskinen bli skadet.
- Hvis du rengjør barbermaskinen med vann, ikke bruk saltvann eller varmt vann. Ikke legg barbermaskinen i vann lenge av gangen.

## Identifikasjon av deler

### A Hoveddel

- ① Beskyttelsesdeksel
- ② Systemets ytre folie
- ③ Folieramme
- ④ Utløserknapper for folieramme
- ⑤ Fingerstøtte
- ⑥ Strømbryter

Til å slå barbermaskinen av og på, og til å låse og låse opp strømbryteren.

- ⑦ Lampedisplay
  - a. Sensorlampe for barbering ()
  - b. Batterikapasitetslampe
  - c. Bryterlås-lampe ()
  - d. Lampe for ladestatus ()

- ⑧ Apparathyse
- ⑨ Ytterfolie

- ⑩ Utløserknapper for systemets ytre folie

- ⑪ Innerblader
- ⑫ Trimmer
- ⑬ Trimmerhåndtak
- ⑭ Kontakt på hoveddelens bakside

### B Vekselstrømsadapter (RE7-87)

- ⑮ Adapter
- ⑯ Støpsel
- ⑰ Kabel
- ⑱ Apparatplugg

Tilbehør

- ① Reiseveske
- ② Rensebørste
- ③ Olje







### F Ladestativ **ES-LT6N**

- ⑲ Ladeplugg

- ④ Brukerinstruksjoner
- ⑤ Garantikort

## Drift og visning av bryterlåsen

### ► Låse strømbryteren

<p>1. Trykk én gang på strømbryteren, og slipp den.</p> <ul style="list-style-type: none"><li>• Barbermaskinen starter opp.</li></ul> 	<p>2. Hold strømbryteren inne i mer enn 2 sekunder mens barbermaskinen er i gang.</p> <ul style="list-style-type: none"><li>• Barbermaskinen stopper.</li></ul> 	<p>3. Slipp strømbryteren.</p> 
 <p>Bryterlås-lampen er slukket.</p>	 <p>Bryterlås-lampen tennes.</p>	 <p>Bryterlås-lampen slås av etter 5 sekunder.</p>

### ► Låse opp strømbryteren

1. Hold strømbryteren inne i mer enn 2 sekunder.



Bryterlås-lampen blinker.

2. Slipp strømbryteren med én gang barbermaskinen starter.



Bryterlås-lampen slukkes.

• Strømbryteren kan ikke låses opp under lading.

### ► Kontroller at strømbryteren er låst

Trykk på strømbryteren mens den er låst.

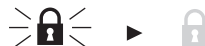

Bryterlås-lampen vil blinke og slås så av etter 5 sekunder.

• Du kan også kontrollere dette ved å trekke ut vekselstrømadapteren under lading.

## Å lade barbermaskinen

### 1 Sett apparatpluggen [B18] inn i barbermaskinen.

- Slå av barbermaskinen før den settes i.

### 2 Sett inn adapteret [B15] i stikkontakten.

- Tørk av evt. vanndråper fra apparathylsen.
- Kontroller at lampen for ladestatus (→) lyser.
- Opplading er ferdig etter ca. 1 time. Ladetiden varierer etter ladekapasitet.
- Det vil ikke virke inn på batteriet hvis apparatet lades hver gang det er brukt.

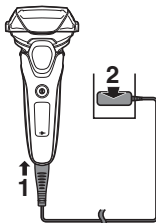

### 3 Koble adapteren fra strømmettet når maskinen er ferdig ladet.

- Lading i mer enn 1 time vil ikke påvirke batteriets ytelse.

#### Merk

Du kan ikke bruke barbermaskinen mens den lader.

Under lading

ES-LT6N/ES-LT4N

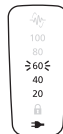

ES-LT2N



Lampe for ladestatus (→) lyser.

Tallet på batterikapasitetslampen vil øke i takt med ladetiden.

Lampe for ladestatus (→) lyser.

Etter at ladingen er ferdig

ES-LT6N/ES-LT4N

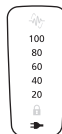

Batterikapasitetslampen og lampen for ladestatus (→) tennes og slukkes så etter 5 sekunder.

ES-LT2N



Lampe for ladestatus (→) slukkes.

## Unormal lading

ES-LT6N/ES-LT4N



ES-LT2N



Lampe for ladestatus (→) blinker to ganger hvert sekund.

- Anbefalt omgivelsestemperatur for lading er 10 – 35 °C. Batteriene kan få nedsatt ytelse eller vil ikke lade under veldig høye eller lave temperaturer. Barbermaskinen skal lades innenfor anbefalt omgivelsestemperatur.
- Ved opplading av barbermaskinen for første gang, eller når den ikke har vært i bruk på mer enn 6 måneder kan ladetiden endres eller lampen for ladestatus (→) vil kanskje ikke lyse på noen få minutter. Den vil lyse etter hvert hvis tilkoblet.
- Hvis det oppstår støy fra en radio eller andre kilder når barbermaskinen brukes, bruk barbermaskinen i et annet rom.

## Lade med ladestativ ES-LT6N

1. Sett apparatpluggen inn i ladestativet.
2. Plasser barbermaskinen i ladestativet.
3. Sett inn adapteret i stikkontakten.

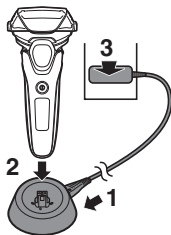

## Å bruke barbermaskinen

### 1 Trykk på strømbryteren [AⓄ].

- Strømmen kan ikke slås på når bryterlås-lampen (🔒) blinker, siden strømbryteren er låst. Hold strømbryteren inne i mer enn 2 sekunder for å låse opp. (Se side 164.)

### 2 Hold barbermaskinen som vist.



### 3 Barberingen skjer ved en sakte, glidende bevegelse mot skjeggstubbene.

- Start barberingen ved å trykke maskinen jevnt mot ansiktet. Strekk huden med den ledige hånden og beveg barbermaskinen frem og tilbake i skjegggets retning. Du kan øke trykket forsiktig etter hvert som huden blir vant med barbermaskinen. Overdreivet trykk gir ikke tettere barbering.

#### ► Notater

- Hvis du holder strømbryteren inne i mer enn 2 sekunder, aktiveres rengjøringsmodus med sonisk vibrasjon. (Se side 168.) Du kan ikke barbere deg i denne modusen.
- Ikke legg fingrene dine på strømbryteren mens du bruker barbermaskinen. Det kan føre til at strømbryteren låses eller at barbermaskinen slås av. Plasser fingrene på fingerstøtten når du bruker barbermaskinen.
- Det kan hende at apparatet ikke fungerer i omgivelsestemperaturer på omtrent 5 °C eller lavere.

- Avhengig av skjeggets tykkelse eller mengden hårrester i barbermaskinhodet, kan det hende at barberingssensoren ikke reagerer og lyden ikke endres. Dette er ikke unormalt.
- Det kan hende at barberingssensoren ikke reagerer på grunn av hvilken type barberingsgel og barberingsskum man bruker, men dette er normalt.
- Det kan hende at barberingssensoren ikke reagerer når batterikapasiteten er lav. Hvis det skjer skal man lade barbermaskinen.
- Unngå følgende situasjoner for å forhindre at systemets ytre folie blir ødelagt. Dersom man påfører trykk mot hvilken som helst del av systemets ytre folie eller at systemets ytre folie kommer i kontakt med harde gjenstander, kan føre til at systemets ytre folie ødelegges.
  - Barbering med bare en del av systemets ytre folie.
  - Hvis fingre eller negler kommer i kontakt med systemets ytre folie.

### ► Slå på barbermaskinhodet

Du kan bytte svingaksjonen.

#### FREE

Du kan bevege barberhodet.

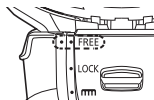

#### LOCK

Du kan låse barberhodet.

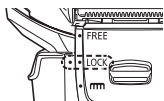

### ► Å bruke trimmeren

Skvyr trimmerhåndtaket opp til "mm"-posisjonen sånn at trimmeren står rett opp.



Trykk og hold utløserknappen (a) og skvyr trimmerhåndtaket ned for å senke trimmeren.

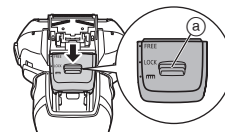

### Trimming av skinnskjegg

Skvyr trimmerhåndtaket opp. Slå på barbermaskinen og plasser den i rett vinkel mot huden og beveg den nedover for å trimme kinnskjegget.



### Stussing av skjegg

Trimmeren kan brukes til stussing av skjegg.

Barber skjegget med barberingshodet etter forhåndsbarbering.

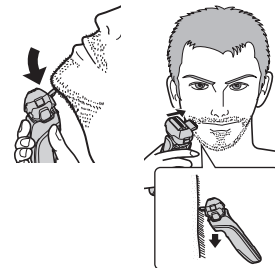

## Avlesing av lampene under bruk

Under bruk

**ES-LT6N/ES-LT4N**

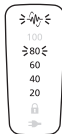

Omtrentlig batterikapasitet vises som 20 – 100.

- Apparatet vil slå seg av omtrent 5 sekunder etter at strømbryteren ble brukt.
- Sensorlampen for barbering (-) blinker.

**ES-LT2N**



• Sensorlampen for barbering (-) blinker.

Når batterikapasiteten er lav

**ES-LT6N/ES-LT4N**

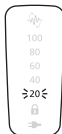

“20” blinker når barbermaskinen brukes.

- Du kan barbere 2 til 3 ganger etter “20” blink vises. (Dette vil variere, avhengig av bruken.)

**ES-LT2N**



Batterikapasitetslampen ( ) blinker når barbermaskinen brukes.

- Du kan barbere deg 2 til 3 ganger etter at batterikapasitetslampen ( ) blinker. (Dette vil variere, avhengig av bruken.)

- Barbermaskinen kan brukes i omtrent 2 uker med full lading. (Basert på en 3-minutters tørrbarbering per dag til batteriet er oppbrukt)
- Antall dager barbermaskinen kan brukes varierer avhengig av følgende forhold.
  - Skjeggets tykkelse
  - Hvor hardt man trykker maskinen mot huden
  - Omgivelsestemperatur
  - Bruksfrekvens på rengjøringsmodus med sonisk vibrasjon

## Å rengjøre barbermaskinen

Ikke bruk rengjøringsmidler for kjøkken, badrom eller toalett. Man skal heller ikke tørke av med tynnere, benzen, alkohol osv. Det kan føre til funksjonsfeil.

1. Slå strømbryteren til AV og koble fra vekselstrømsadapteren.
  - Lås opp bryterlåsen.
2. Påfør litt håndsåpe og litt vann til systemets ytre folie.
3. Hold strømbryteren inne i mer enn 2 sekunder for å aktivere rengjøringsmodus med sonisk vibrasjon.

- Batterikapasitetslampen blinker i rekkefølge.

**ES-LT6N/ES-LT4N**

- Batterikapasitetslampen ( ) og lampen for ladestatus ( ) blinker etter tur. **ES-LT2N**
- Etter omtrent 20 sekunder vil den slås av automatisk.

4. Fjern ytterfolien (A) og trykk på strømbryteren i mer enn 2 sekunder for å aktivere rengjøringsmodus med sonisk vibrasjon.

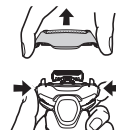
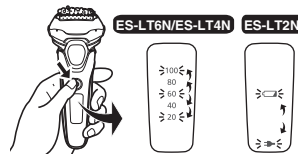



5. Rengjør barbermaskinen, ytterfolien og trimmeren med rennende vann.

• Etter at du har skylt barbermaskinen i vann, rist den noen ganger for å fjerne overflødig vann.

Hvis du treffer harde gjenstander mens du rister barbermaskinen, vil det kunne føre til funksjonsfeil.

• Spruting reduseres ved å skylle barbermaskinen i rengjøringsmodus med sonisk vibrasjon.

6. Tørk av eventuelle vandrdåper med en tørr klut.  
7. Tørk ytterfolien, barbermaskin og trimmeren godt.



8. Monter ytterfolien på barbermaskinen.  
9. Smør barbermaskinen.



## Smøring

For å opprettholde barberingskomforten i lang tid, anbefaler vi at du bruker den oljen som leveres med barbermaskinen.

1. Slå av barbermaskinen.
2. Påfør en dråpe olje på hver av systemets ytre folier.
3. Hev trimmeren og påfør en dråpe olje.
4. Slå barbermaskinen på, og kjør den i ca. 5 sekunder.
5. Slå av barbermaskinen og tørk av eventuell overskuddsolje fra systemets ytre folie med en myk klut.

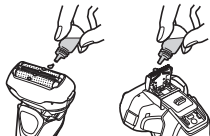

## Rengjøring med børste

### ► Rengjøring med den lange børsten

Rengjør systemets ytre folie (a), barbermaskinen (b) og trimmeren (c) med den lange børsten.

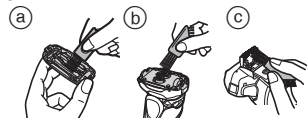

### ► Rengjøring med den korte børsten

Rengjør innerbladene [A①] med den korte børsten ved å bevege den i retning (A).

- Ikke beveg den korte børsten i retning (B), da det vil skade innerbladene og påvirke skarpheten.
- Ikke bruk den korte børsten til å rengjøre systemets ytre folie.

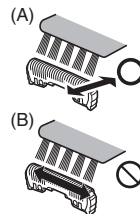

## Bytte systemets ytterfolie og de indre bladene

systemets ytre folie	en gang i året
innerblader	en gang hver annet år

### ► Fjerne ytterfolien

Trykk på utløserknappene for folierammen [A④] og løft ytterfolien [A⑤] oppover.

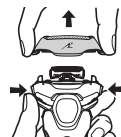

### ► Fest på ytterfolien

Etter at tegnet for folierammen (↗) er vendt til framsiden, fester du ytterfolien [A 9] godt til barbermaskinen til det sier klikk.

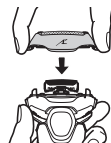

### ► Bytte systemets ytre folie

1. Trykk på utløserknappene for systemets ytre folie [A 10] og trekk systemets ytre folie ned.

2. Innrett merket på folierammen (↗) med merket på systemets ytre folie (△) og fest dem godt sammen til du hører et klikk.

- Systemets ytterfolie kan ikke skrues på i motsatt retning.

- Sett alltid systemets ytterfolie inn i folierammen når du fester den til barbermaskinen.

- Ikke trykk på utløserknappene for systemets ytre folie med mer makt enn nødvendig.

Det kan føre til systemets ytre folie bøyes, noe som vil hindre at den festes fullstendig til folierammen.

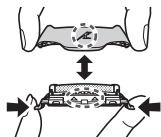

### ► Bytte de indre bladene

1. Fjern innerbladene [A 11], ett om gangen.

2. Sett inn innerbladene, ett av gangen.

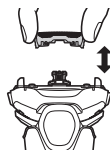

## Problemløsning

Gjennomfør følgende handlinger.

Hvis problemet ikke kan løses, kontakt butikken du kjøpte enheten fra eller et serviceverksted som er autorisert av Panasonic for reparasjon.

Problem	Handling
Strømbryteren slås ikke PÅ.	► Lås opp bryterlåsen. (Se side 164.)
Trimmet hår havner overalt.	► Dette kan unngås ved å rengjøre maskinen etter hver barbering. ► Rengjør innerbladene med børsten når hårrester er festet til innerbladene.
Systemets ytre folie blir varm.	► Påfør på olje. (Se side 169.) ► Systemets ytre folie skal byttes dersom den er deformert eller skadet. (Se denne siden.)
Driftstiden er kort til tross for at maskinen var fulladdt.	► Påfør på olje. ► Når antall ganger barbermaskinen er i bruk pr lading begynner å synke nærmer batteriet seg slutten på levetiden.
Lukten blir sterkere.	► Dette kan unngås ved å rengjøre maskinen etter hver barbering.

Problem	Handling
Lyden endres under barbering.	▶ Barberingssensoren er i drift. Lyden endres avhengig av skjeggets tykkelse.
Barberingen er ikke like tett som før.	▶ Dette kan unngås ved å rengjøre maskinen etter hver barbering. Bytt systemets ytre folie og/eller innerbladene. Forventet levetid for systemets ytre folie og innerblader: ▶ Systemets ytre folie: Omtrent 1 år Innerblader: Omtrent hvert 2. år ▶ Påfør på olje.
Barbermaskinen fungerer ikke, heller ikke etter lading.	▶ Det kan hende at apparatet ikke fungerer i omgivelsestemperaturer på omtrent 5 °C eller lavere. ▶ Batteriets levetid er over.
Lager høy lyd.	▶ Påfør på olje. ▶ Barbermaskinen gir fra seg en høyfrekvent lyd på grunn av den lineære motordriften. Dette er i seg selv ikke et problem. ▶ Kontroller at bladene sitter som de skal. ▶ Rengjør systemets ytre folie med børsten.

Problem	Handling
Barberingssensoren reagerer ikke.	▶ Avhengig av skjeggets tykkelse eller mengden hårrester i barbermaskinhodet, kan det hende at barberingssensoren ikke reagerer og lyden ikke endres. Dette er ikke unormalt. ▶ Det kan hende at barberingssensoren ikke reagerer på grunn av hvilken type barberingsgel og barberingsskum man bruker, men dette er normalt. ▶ Det kan hende at barberingssensoren ikke reagerer når batterikapasiteten er lav. Hvis det skjer skal man lade barbermaskinen. ▶ Påfør olje. Det kan hende at barberingssensoren ikke reagerer når det ikke er nok olje på bladene.

GB
D
F
I
NL
E
DK
P
N
S
FIN
PL
CZ
SK
H
RO

Problem	Handling
Barberingssensoren reagerer til tross for at barbermaskinen ikke er i kontakt med huden.	<p>Rengjør skjeggtrimmeren fra barbermaskinen.</p> <p>Dersom barbermaskinen er ekstremt skitten skal man fjerne folierammen og vaske den med vann. (Se side 168.)</p>
	<p>Bytt systemets ytre folie og/eller innerbladene.</p> <p>Forventet levetid for systemets ytre folie og innerblader:</p> <p>Systemets ytre folie: Omtrent 1 år</p> <p>Innerblader: Omtrent hvert 2. år</p>

## Ofte stilte spørsmål

Spørsmål	Svar
Svekkes batteriet hvis det ikke brukes i en lengre periode?	<p>Batteriet vil svekkes hvis det ikke har vært brukt på mer enn 6 måneder. Sørg for at batteriet fullades minst hver 6. måned.</p>
Kan jeg lade barbermaskinen hver gang jeg har brukt den?	<p>Batteriet er et litium-ionbatteri, så det har ingen innvirkning på batteriets levetid hvis du lader batteriet hver gang du bruker det.</p>
Hva er bestanddelene i oljen som brukes?	<p>Oljen inneholder flytende parafin.</p>

## Service

### Kontakt

Dersom du vil ha mer informasjon, eller dersom barbermaskinen eller kabelaen blir ødelagt, se Panasonics internettside <http://www.panasonic.com>, eller kontakt et autorisert verksted (du finner telefonnummer i heftet som inneholder garantiinformasjon for Europa).

### Reservedeler

Reservedeler fås hos forhandleren eller et serviceverksted.

Reservedeler for ES-LT6N/ES-LT4N/ES-LT2N	Systemets ytterfolie og indre blader	WES9015
	Systemets ytre folie	WES9089
	Innerblader	WES9068

### Batteriets levetid

Forventet levetid for batteriet er 3 år. Batteriene i denne barbermaskinen er ikke ment å byttes av forbrukerne. Bytt batteriet ved et autorisert servicesenter.

Denne barbermaskinen inneholder et litiumion-batteri.  
Vennligst sørg for at batteriet kasseres på et offentlig godkjent sted,  
hvis dette finnes i ditt land.

### Brukerinformasjon om innsamling av gammelt utstyr og brukte batterier

#### Bare for EU og land med retursystemer



Slike symboler på produkter, emballasje, og/eller på medfølgende dokumenter betyr at brukte elektriske/elektroniske produkter og batterier ikke må blandes med vanlig husholdningsavfall.

For riktig håndtering og gjenvinning av gamle produkter og brukte batterier, vennligst lever dem til innsamlingssteder i samsvar med nasjonal lovgivning.

Ved riktig håndtering av disse produktene og batteriene, hjelper du til med å spare verdifulle ressurser og forhindre potensielle negative effekter på menneskers helse og miljø.

For mer informasjon om innsamling og gjenvinning vennligst ta kontakt med din kommune.

Ukorrekt håndtering av dette avfallet kan medføre straffansvar, i overensstemmelse med nasjonal lovgivning.



#### Merknader for batterisymbolet (nederste symbol)

Dette symbolet kan bli brukt i kombinasjon med et kjemisk symbol. I dette tilfellet etterkommer det kravet satt av direktivet for det kjemikaliet det gjelder.

### Ta ut det innebygde, oppladbare batteriet før du kaster barbermaskinen.

Pass på å kassere batteriet på en miljøstasjon hvis det finnes en. Denne figuren skal kun brukes ved avhending av barbermaskinen og skal ikke brukes til å reparere den. Dersom du demonterer barbermaskinen vil den ikke lenger være vanntett, dette kan føre til at den ikke fungerer.

- Fjern barbermaskinen fra vekselstrømadapteret.
- Trykk på strømbryteren for å slå apparatet på, og la det være på helt til batteriet er fullstendig utladet.
- Utfør trinn ① til ④ og løft opp batteriet, deretter fjerner du det.
- Pass på at du ikke kortslutter positive og negative terminaler på brukte batterier. Terminaler skal isoleres ved å bruke limbånd.

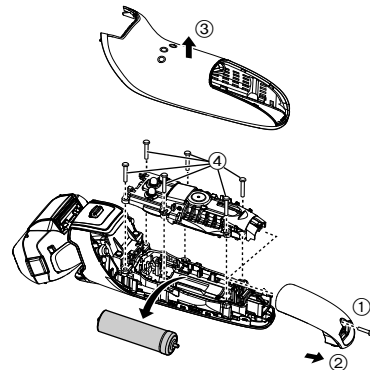

## Spesifikasjoner

Strømkilde	Se merkeplaten på vekselstrømsadapteren. (Automatisk spenningsomformer)
Motorspenning	3,6 V $\overline{=}$
Ladetid	Omtrent 1 time
Luftbåren akustisk støy	Under barbering: 60 (dB (A) re 1 pW) Under trimming: 63 (dB (A) re 1 pW)

Dette produktet er kun ment til husholdningsbruk.

## Innehåll

<b>Säkerhetsföreskrift.....</b>	<b>178</b>	<b>Rengöra rakapparaten .....</b>	<b>187</b>
<b>Avsedd användning .....</b>	<b>181</b>	<b>Felsökning.....</b>	<b>189</b>
<b>Beskrivning av delarna .....</b>	<b>182</b>	<b>Service.....</b>	<b>191</b>
<b>Funktion och visning av brytarlås .....</b>	<b>182</b>	<b>Miljöskydd och återvinningsbara material.....</b>	<b>191</b>
<b>Ladda rakapparaten .....</b>	<b>183</b>	<b>Specifikationer.....</b>	<b>192</b>
<b>Använda rakapparaten.....</b>	<b>185</b>		

Tack för att du köpt denna produkt från Panasonic.

Läs igenom denna bruksanvisningen noga innan du börjar använda apparaten. Spara bruksanvisningen för framtida bruk.

## Varning

- Denna apparat kan användas av barn från 8 års ålder och personer med nedsatta fysiska, sensoriska eller mentala färdigheter, eller brist på erfarenhet eller kunskap, om de fått instruktioner eller övervakning avseende säker användning av apparaten och förstår de därtill kopplade riskerna. Barn får inte leka med apparaten. Rengöring och underhåll får inte utföras av barn utan övervakning av vuxen.
- Strömförsörjningskabeln kan inte bytas ut. Om kabeln är skadad, bör AC-adaptern kasseras.



- Denna Wet/Dry rakapparat kan användas för våt eller torr rakning, dvs med eller utan raklödder. Den är vattentät och kan alltså användas i duschen och rengöras i vatten. Den följande symbolen innebär att den kan användas i badet eller duschen.



- Använd inte något annat än medföljande AC-adapter och laddningsstativ.

## Säkerhetsföreskrift

För att minska risken för personskada, dödsfall, elstöt, brand och skada på egendom, måste du alltid följa säkerhetsföreskrifterna nedan.

### Förklaring av symboler

Följande symboler används för att klassificera och beskriva nivån av fara, personskada och egendomsskada som kan uppstå om säkerhetsföreskriften inte åtföljs och apparaten används på ett felaktigt sätt.



## FARA

Betecknar en potentiell risk som kommer att resultera i allvarlig personskada eller dödsfall.



## VARNING

Betecknar en potentiell risk som kan resultera i allvarlig personskada eller dödsfall.



## FÖRSIKTIGHET

Betecknar en fara som kan resultera i en mindre personskada.

Följande symboler används för att klassificera och beskriva den typ av instruktioner som ska beaktas.



Denna symbol används för att uppmärksamma användaren på en specifik användningsprocedur som inte får utföras.



Denna symbol används för att uppmärksamma användaren på en specifik användningsprocedur som måste utföras för säker användning av apparaten.



## VARNING

### ► Strömförsörjning



Anslut inte och koppla inte bort adaptern till ett vägguttag med fuktiga händer.

- Det kan det orsaka elstöt eller personskada.

Doppa inte AC-adaptern eller laddningsstativet i eller tvätta med vatten.

Placera inte AC-adaptern eller laddningsstativet över eller nära ett vattenfyllt handfat eller badkar.

Använd aldrig apparaten om AC-adaptern är trasig eller om kontakten sitter alltför löst i vägguttaget.



Du får inte skada, modifiera eller alltför kraftfullt böja, dra eller vrida sladden.

Placera inga tunga föremål ovanpå sladden och se till att den inte kommer i kläm.

- I annat fall kan det resultera i elstöt eller brand pga. kortslutning.

Använd inte apparaten på ett sätt som överskrider graderingen för nätströmmen eller sladdragningen.



- Att överskrida graderingen genom att ansluta alltför många kontakter till ett och samma vägguttag kan orsaka brand pga. överhettning.

Kontrollera alltid att apparaten används med den nätström som anges på AC-adaptern.



Sätt in adaptern helt.

- I annat fall kan det resultera i brand eller elstöt.

# VARNING

## ► Vid onormal eller felaktig funktion

Avbryt genast användningen och koppla bort adaptern från vägguttaget vid onormal funktion eller fel.

- I annat fall kan det resultera i brand, elstöt eller personskada.

<Onormal funktion eller fel>

• Huvudenheten, laddningsstativet, adaptern eller sladden är deformerade eller onormalt varma.

• Huvudenheten, laddningsstativet, adaptern eller sladden luktar bränt.

• Det hörs konstiga ljud under användning eller laddning av huvudenheten, laddningsstativet, adaptern eller sladden.

- Begär genast en kontroll eller reparation hos ett auktoriserat servicecenter.

## ► Denna produkt

Den här rakapparaten har ett inbyggt laddbart batteri.

Kasta inte in det i öppen eld, utsätt det inte för värme och ladda inte upp det, använd det eller förvara det i en miljö med hög temperatur.

- Det kan i så fall orsaka överhettning, antändning eller explosion.

**Modifiering eller reparation är inte tillåtet.**

- Det kan orsaka brand, elstöt eller personskada.

Kontakta ett auktoriserat servicecenter för reparation (batteribyte osv.).

**Apparaten får inte monteras isär, med undantag för vid kassering.**

- Det kan orsaka brand, elstöt eller personskada.

## ► Rengöring

 **Koppla alltid bort adaptern från vägguttaget vid rengöring.**  
- I annat fall kan det resultera i elstöt eller personskada.

**Rengör strömkontakten, apparatens kontakt och laddarkontakten regelbundet för att förhindra att damm ansamlas.**

 - I annat fall kan det uppstå brand på grund av isoleringsfel som orsakats av fukt.

Koppla bort adaptern och torka av den med en torr trasa.

## ► Förhindra olyckor

**Apparaten ska förvaras utom räckhåll för barn. Låt inga barn använda apparaten.**

 - Om skärblad, rengöringsborste och/eller oljebehållare kommer in i munnen kan det orsaka olyckor och personskada.

**Om olja sväljs av misstag, framkalla inte kräkning utan drick i stället massor av vatten och kontakta en läkare.**

**Om olja kommer i kontakt med ögonen, skölj omedelbart och grundligt med rinnande vatten och kontakta en läkare.**

 - Underlåtelse att följa dessa instruktioner kan leda till fysiska problem.

# FÖRSIKTIGHET

## ► Skydda huden

-  **Pressa inte ytterbladsenheten för hårt mot läppar eller andra delar av ansiktet. Pressa inte ytterbladsenheten direkt mot skönhetsfläckar eller skadad hud.**  
- Detta kan orsaka hudskada.

**Tryck inte hårt på ytterbladsenheten. Vidrör inte ytterbladsenheten med fingrar eller naglar under användning.**

-  **Använd inte produkten för att avlägsna hår från huvudet eller annan del av kroppen.**  
- Att göra detta kan det resultera i skada på huden eller att ytterbladsenhetens livslängd förkortas.

-  **Rör inte vid innerbladets bladsektion (metallisk sektion).**  
- Detta kan orsaka handskador.

-  **Kontrollera att ytterbladsenheten inte är deformerad eller skadad före användning.**  
- I annat fall kan det orsaka hud skador.

-  **Se till att placera skyddshuven på rakapparaten när den bärs omkring eller förvaras.**  
- I annat fall kan det resultera i skada på huden eller att ytterbladsenhetens livslängd förkortas.

## ► Observera följande försiktighetsåtgärder

-  **Låt inte nålar eller skräp fastna på strömkontakten, apparatens kontakt eller laddarkontakten.**  
- I annat fall kan det resultera i elstöt eller brand pga. kortslutning.

-  **Dela inte rakapparat med din familj eller andra personer.**  
- Det kan leda till infektioner eller inflammationer.

-  **Apparaten får inte tappas eller slås mot andra föremål.**  
- Detta kan orsaka personskada.

-  **Linda inte sladden runt adaptern vid förvaring.**  
- Då kan sladden gå sönder av belastningen och orsaka brand pga. kortslutning.

-  **Koppla bort adaptern från vägguttaget när den inte ska laddas.**  
- Om du inte gör detta kan det resultera i elstöt eller brand pga. läckström orsakad av försämrad isolering.

-  **Koppla bort adapter eller apparatens kontakt genom att hålla i adaptern eller apparatens kontakt, inte i sladden.**  
- I annat fall kan det resultera i elstöt eller personskada.

## ► Kassera det laddningsbara batteriet

### **FARA**

Det laddningsbara batteriet är endast till för användning i denna rakapparat. Använd inte batteriet med andra produkter.

Ladda inte batteriet när det har tagits bort från produkten.

- Kasta inte i eld eller applicera värme.
- Slå inte på, ta isär, modifiera eller punktera batteriet med en nål.
- Låt inte batteriets positiva och negativa poler komma i kontakt med varandra genom något metallföremål.
- Bär inte eller förvara inte batteriet tillsammans med metallsmucken, såsom halsband och hårnålar.
- Ladda inte, använd inte eller lämna inte batteriet där det utsätts för höga temperaturer, som t.ex. i direkt solljus eller nära andra värmekällor.
- Ta aldrig av höljet på batteriet.
- Det kan i så fall orsaka överhettning, antändning eller explosion.

### **VARNING**

Efter att du tagit bort batteriet, förvara det inte inom räckhåll för barn och spädbarn.

-  - Batteriet orsakar skador på kroppen om du råkar svälja det. Om detta inträffar, kontakta läkare omedelbart.

**Om batterivätska läcker ut, vidta följande åtgärder. Rör inte batteriet med dina bara händer.**

- Batterivätskan kan orsaka blindhet vid kontakt med ögonen. Gnugga dig inte i ögonen. Tvätta omedelbart med rent vatten och kontakta en läkare.
- Batterivätskan kan orsaka inflammation eller skador om den kommer i kontakt med huden eller kläder. Tvätta bort batterivätskan ordentligt med rent vatten och kontakta en läkare.

### **Avsedd användning**

- Prova våtrakning med raklödder under minst tre veckor. Du kommer snart att märka skillnaden. Det kommer att ta lite tid tills du vänjer dig vid din Wet/Dry rakapparat, eftersom huden och skägget behöver ca: en månad för att anpassa sig till den nya rakningsmetoden.
- Se till att ytterbladsenheten inte kommer i kontakt med hårda föremål. Det kan skada bladen då de är mycket tunna och deformeras lätt.
- Torka inte huvudenheten med en hårtork eller varmluftpistol. Detta kan orsaka felaktig funktion eller deformation av delarna.
- Lämna inte rakapparaten med bladramen borttagen och utsatt för direkt solljus. Det kan försämra det vattentäta gummit och försämra vattentätheten vilket kan orsaka felaktig funktion.
- Förvara rakapparaten på en plats med låg luftfuktighet efter användning. I annat fall kan det resultera i felaktig funktion på grund av kondens eller rost.
- Låta båda innerbladen sitta i. Om endast ett av innerbladen är isatt kan apparaten skadas.
- Använd aldrig saltvatten eller varmt vatten för att rengöra rakapparaten. Dränk inte rakapparaten i vatten under långa perioder.

## Beskrivning av delarna

### A Huvudenhet

- ① Skyddshuv
- ② Ytterbladsenhet
- ③ Bladram
- ④ Frigöringsknappar för bladram
- ⑤ Fingerstöd
- ⑥ Strömbrytare
- ⑦ Displayen
  - a. Räkningssensorlampa (—)
  - b. Batterikapacitet lampa
  - c. Lampa för brytlås (🔒)
  - d. Laddningslampa (→)

Slå på och av rakapparaten samt lås och lås upp strömbrytaren.

### ⑦ Displayen

- a. Räkningssensorlampa (—)
- b. Batterikapacitet lampa
- c. Lampa för brytlås (🔒)
- d. Laddningslampa (→)

- ⑧ Apparatus uttag
- ⑨ Ytterbladsdel

⑩ Spärknappar för ytterbladsenhet

⑪ Innerblad

⑫ Trimmer

⑬ Trimmerhandtag

⑭ Bakre terminal huvudenhet

### B AC-adapter (RE7-87)

⑮ Adapter

⑯ Strömkontakt

⑰ Sladd

⑱ Apparatus kontakt

Tillbehör

### C Förvaringspåse

### D Rengöringsborste

### E Olja

### F Laddningsstativ ES-LT6N

⑲ Laddarkontakt

### G Bruksanvisning

### H Garantikort

## Funktion och visning av brytlås

### ► Lås strömbrytaren

1. Tryck på strömbrytaren en gång och släpp den sedan.

- Rakapparaten startar.



2. Tryck in strömbrytaren under mer än 2 sekunder när rakapparaten är igång.

- Rakapparaten stannar.



3. Släpp upp strömbrytaren.

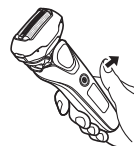

Lampan för brytlås är släckt.



Lampan för brytlås tänds.



Lampan för brytlås släcks efter 5 sekunder.

## ► Att låsa upp strömbrytaren

1. Tryck på och håll ner strömbrytaren i mer än 2 sekunder.



2. När rakapparaten startar, släpp strömbrytaren.



Lampan för brytarlås kommer att blinka.



Lampan för brytarlås kommer att släckas.

- Strömbrytaren kan inte låsas upp under laddning.

## ► Kontroll av att strömbrytaren är låst

Tryck in strömbrytaren medan den är låst.



Lampan för brytarlås kommer att blinka och sedan släckas efter 5 sekunder.

- Du kan även kontrollera detta genom att koppla ur AC-adaptorn under laddning.

## Ladda rakapparaten

### 1 Sätt i apparatens kontakt [B18] i rakapparaten.

- Stäng av rakapparaten innan du börjar ladda den.

### 2 Sätt i adaptorn [B15] i ett nätuttag.

- Torka bort eventuella vattendroppar på apparatens uttag.
- Kontrollera att laddningslampan (→) lyser.
- Laddningen tar cirka 1 timme. Laddningstiden kan variera beroende på laddningskapacitet.
- Laddning av apparaten efter varje gång den används kommer inte att påverka batteriets livstid.

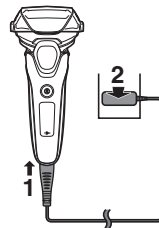

### 3 Koppla bort adaptorn när laddningen är klar.

- Batteriprestandan förbättras inte av att batteriet laddas i mer än en timme.

#### Obs

Du kan inte använda rakapparaten under laddning.

### Under pågående laddning

**ES-LT6N/ES-LT4N**



Laddningslampan (→) lyser.  
Antalet av indikatorer för  
batterikapacitet lampa ökar allt  
eftersom laddningen framskrider.

**ES-LT2N**



Laddningslampan (→) lyser.

### Felaktig laddning

**ES-LT6N/ES-LT4N**



Laddningslampan (→) blinkar två gånger per sekund.

**ES-LT2N**



### När laddningen är klar

**ES-LT6N/ES-LT4N**

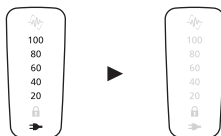

Batterikapacitet lampa och  
laddningslampan (→) tänds och  
släcks sedan efter 5 sekunder.

**ES-LT2N**



Laddningslampan (→) släcks.

- Rekommenderad omgivningstemperatur vid laddning är 10 – 35 °C. Laddningen kan ta längre tid eller så laddas batteriet inte fullt i extremt låga eller höga temperaturer. Ladda rakapparaten inom rekommenderat intervall för omgivningstemperatur.
- När du laddar rakapparaten för första gången eller när den inte har använts på mer än 6 månader kan laddningstiden ändras eller laddningslampan (→) kanske inte tänds under några minuter. Om rakapparaten förblir ansluten tänds lampan till slut.
- Om det hörs brus från radioapparater eller andra källor medan rakapparaten används, flytta till en annan plats för användning av rakapparaten.

### Laddning med laddningsstativet **ES-LT6N**

1. Sätt in apparatens kontakt i laddningsstativ.
2. Placera rakapparaten i laddningsstativet.
3. Sätt i adaptern i ett nätuttag.

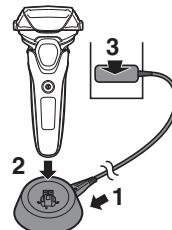



## Använda rakapparaten

### 1 Tryck på strömbrytaren [AⓄ].

- Strömmen kan inte slås på när lampan för brytarlås (🔒) blinkar då strömbrytaren är låst.

Tryck på och håll ner strömbrytaren i mer än 2 sekunder för att låsa upp. (Se sidorna 182 och 183.)

### 2 Håll rakapparaten enligt bilden.

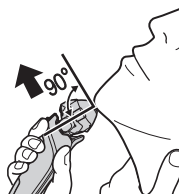

### 3 Raka genom att föra rakapparaten över ditt ansikte mot fiberriktningen på skägget.

- Börja raka dig genom att trycka försiktigt mot ansiktet. Sträck huden med den fria handen och för rakapparaten fram och tillbaka i skäggväxtens riktning. När huden vänjer sig vid rakapparaten kan du börja trycka hårdare. Rakningen blir dock inte effektivare om du trycker onödigt hårt.

#### ► OBS!

- Om du trycker ner strömbrytaren längre än 2 sekunder kommer ljudvibrationsrengöringsläget att aktiveras. (Se sidan 187.) Du kan inte raka i detta läge.
- Placera inte dina fingrar på strömbrytaren när du använder rakapparaten. Detta kan orsaka att rakapparaten låser strömbrytaren eller stänger av den. Placera dina fingrar på fingerstödet när du använder rakapparaten.
- Apparaten kanske inte fungerar i en omgivningstemperatur på cirka 5 °C eller lägre.

- Beroende på skäggets tjocklek eller mängd skäggrämning kommer rakapparaten inte att reagera och drivljudet kommer inte att förändras. Detta är inte onormalt.
- Beroende på typ av rakgel och raklödder så reagerar eventuellt inte rakningssensorn, men detta är normalt.
- Eventuellt så reagerar inte rakningssensorn om batterikapaciteten är låg. Om detta händer, ladda rakapparaten.
- Undvik följande situationer för att förhindra skada på ytterbladsenheten. Om någon annan del av ytterbladsenheten trycks in eller om ytterbladsenheten kommer i kontakt med hårda föremål kan det orsaka skada på ytterbladsenheten.
  - Rakning med endast en del av ytterbladsenheten.
  - Om fingrar eller naglar kommer i kontakt med ytterbladsenheten.

#### ► Byt ut rakapparaten huvud

Du kan ändra sväng rörelsen.

##### FREE

Du kan flytta rakhuvudet.



##### LOCK

Du kan låsa rakhuvudet.

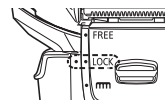

## ► Använda trimmern

Skjut upp trimmerhandtaget till "mm" positionen så att trimmern står upprätt.



Tryck och håll ned låsknappen (a) och skjut trimmerhandtaget nedåt för att sänka trimmern.

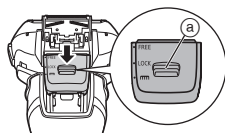

## Trimma polisonger

Skjut upp trimmerhandtaget. Sätt på rakapparaten och håll trimmern i en rät vinkel mot huden och för den nedåt för att trimma polisongerna.



## För rakning

Trimmern kan användas för en för rakning av långt skägg. Raka ditt skägg med rakapparatens huvud efter för rakning.

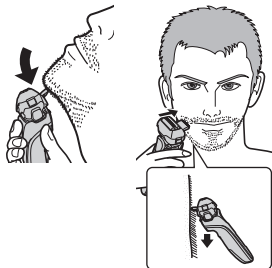

## Lampor vid användning

Under användning

ES-LT6N/ES-LT4N

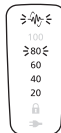

Ungefärlig batterikapacitet visas som 20 - 100.

- Den kommer att stängas av efter ungefär 5 sekunder efter det att strömbrytaren används.
- Rakningssensorlampan (☹) blinkar.

ES-LT2N



• Rakningssensorlampan (☹) blinkar.

När batterikapaciteten är låg

ES-LT6N/ES-LT4N



"20" blinkar när rakapparaten används.

- Efter det att "20" blinkar så kan du raka dig 2 till 3 gånger. (Detta kan variera beroende på hur du använder apparaten.)

ES-LT2N



Batterikapacitet lampan (☹) blinkar när rakapparaten används.

- Efter det att batterikapacitet lampan (☹) blinkar så kan du raka dig 2 till 3 gånger. (Detta kan variera beroende på hur du använder apparaten.)

- Rakapparaten kan användas under cirka 2 veckor med en full laddning.  
(Baserat på en 3-minuters torr rakning per dag till dess att batteriet är tomt)
- Antalet användbara dagar varierar beroende på följande villkor.
  - Skäggets tjocklek
  - Tryck applicerat på huden
  - Omgivningstemperatur
  - Användarfrekvens för ljudvibrationsrengöringsläget

## Rengöra rakapparaten

Använd inte på köks-, badrums- eller toalettreningsmedel. Vidare, torka inte med thinner, bensin, alkohol, m.m.

Det kan leda till felaktig funktion.

- Vrid strömbrytaren till OFF och koppla loss AC-adaptren.
  - Lås upp brytarlåset.

- Applicera lite tvål och vatten på ytterbladsenheten.

- Tryck in strömbrytaren under mer än 2 sekunder för att aktivera ljudvibrationsrengöringsläget.
  - Indikatorn för batterikapacitet lampa blinkar regelbundet.

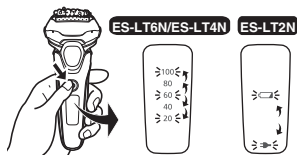

### ES-LT6N/ES-LT4N

- Batterikapacitet lampan (↔) och laddningslampan (→) blinkar omväxlande. **ES-LT2N**
- Efter cirka 20 sekunder kommer den att stängas av automatiskt.

- Avlägsna ytterbladsdelen [A ⊕] och håll strömbrytaren intryckt i mer än 2 sekunder för att aktivera ljudvibrationsrengöringsläget.

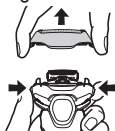

- Rengör rakapparaten, ytterbladsdelen och trimmern med rinnande vatten.



- Efter rengöring med vatten, skaka rakapparaten upp och ner några gånger för att ta bort överskottsfukt.

Om man stöter i toalettbord m.m. medan man skakar rakapparaten kan det orsaka felaktig funktion.

- Skvätt minskas genom rengöring av rakapparaten i ljudvibrationsrengöringsläget.

- Torka av eventuella vattendroppar med en torr trasa.
- Torka ytterbladsdelen, rakapparaten och trimmern helt.



- Sätt på ytterbladsdelen på rakapparaten.

- Smörj rakapparaten.

## Smörjning

För att upprätthålla bekvämligheten vid rakning under en lång tid, rekommenderar vi att du använder oljan som medföljde rakapparaten.

- Stäng av rakapparaten.
- Applicera en droppe olja på varje ytterbladsenhet.
- Höj trimmern och placera en droppe olja.
- Sätt på rakapparaten och låt den vara i gång i fem sekunder.

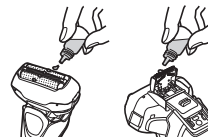

- Stäng av rakapparaten och torka av eventuell överbliven olja från ytterbladsenheten med en mjuk trasa.

## Rengöring med borsten

### ► Rengöring med den långa borsten

Rengör ytterbladsenheten (a), rakapparatens kropp (b) och trimmern (c) med den långa borsten.



### ► Rengöring med den korta borsten

Rengör innerbladen [A11] med den korta borsten genom att röra den i riktning (A).

- Rör inte den korta borsten i riktning (B) eftersom detta skadar innerbladen och försämrar deras skärpa.
- Använd inte den korta borsten för att rengöra ytterbladsenheten.

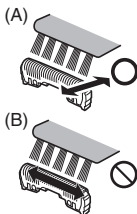

## Byta ytterbladsenheten och innerbladen

ytterbladsenhet	en gång per år
innerblad	en gång vartannat år

### ► Avlägsna ytterbladsdelen

Tryck in frigöringsknapparna för bladram [A4] och lyft upp ytterbladsdelen [A9].

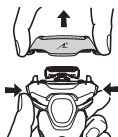

### ► Fästa ytterbladsdelen

Efter att du har vridit bladramens märke (L) framåt fäster du ytterbladsdelen [A9] på rakapparaten tills ett klick hörs.

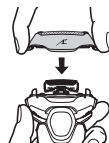

### ► Byta ytterbladsenheten

1. Tryck på spärrknapparna för ytterbladsenheten [A10] och dra ner ytterbladsenheten.
2. Passa in bladramens märke (L) och ytterbladsenhetens märke (Δ) mot varandra och fäst dem tillsammans tills det klickar.
  - Ytterbladsenheten kan inte sättas fast felvänd.
  - Sätt alltid i ytterbladsenheten i bladramen när du fäster den vid rakapparaten.
  - Se till att inte trycka på spärrknapparna för ytterbladsenheten med för stor kraft. Det kan böja ytterbladsenheten, vilket förhindrar fullständig fastsättning av bladramen.

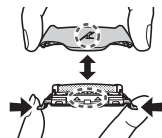

### ► Byta innerbladen

1. Ta bort ett innerblad [A11] i taget.
2. Sätt i innerbladen ett i taget.

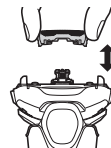

## Felsökning

Utför följande åtgärder.

Om problemen inte kan lösas, kontakta butiken där du köpte enheten eller en serviceverkstad auktoriserad av Panasonic för reparation.

Problem	Åtgärd
Strömbrytaren slås inte PÅ.	▶ Lås upp brytarlåset. (Se sidorna 182 och 183.)
Trimmade hårstrån flyger omkring överallt.	▶ Detta kan undvikas genom att rengöra rakapparaten efter varje rakning. Rengör innerbladen med borsten när spån fastnat på innerbladen.
Ytterbladsenheten blir het.	▶ Applicera olja. (Se sidan 187.) ▶ Byt ut ytterbladsenheten om den är skadad eller deformerad. (Se sidan 188.)
Kort användningstid även efter laddning.	▶ Applicera olja. ▶ När antalet användningstillfällen per laddning börjar minska, håller batteriet på att bli uttjänt.
Lukten blir starkare.	▶ Detta kan undvikas genom att rengöra rakapparaten efter varje rakning.

Problem	Åtgärd
Drivljudet förändras under rakning.	▶ Rakningssensorn är igång. Ljudet förändras beroende på skäggtjocklek.
Rakresultatet blir inte lika hudnära som förut.	▶ Detta kan undvikas genom att rengöra rakapparaten efter varje rakning. ▶ Byt ut ytterbladsenhet och/eller innerblad. Förväntad livslängd för ytterbladsenhet och innerblad: Ytterbladsenhet: Omkring ett år Innerblad: Omkring två år
Rakapparaten slutade att fungera även efter laddning.	▶ Applicera olja. ▶ Apparaten kanske inte fungerar i en omgivningstemperatur på cirka 5 °C eller lägre. ▶ Batteriet är uttjänt.
Avger ett högt ljud.	▶ Applicera olja. ▶ Rakapparaten avger ett högt ljud pga. den linjära motorn. Detta indikerar inte ett problem. ▶ Kontrollera att bladen sitter fast ordentligt. ▶ Rengör ytterbladsenheten med borsten.

GB

D

F

I

NL

E

DK

P

N

S

FIN

PL

CZ

SK

H

RO

Problem	Åtgärd
Rakningssensorn reagerar inte.	<ul style="list-style-type: none"> <li>▶ Beroende på skäggets tjocklek eller mängd skäggrin i rakapparaten kommer rakningssensorn inte att reagera och drivljudet kommer inte att förändras. Detta är inte onormalt.</li> </ul>
	<ul style="list-style-type: none"> <li>▶ Beroende på typ av rakgel och raklödder så reagerar eventuellt inte rakningssensorn, men detta är normalt.</li> </ul>
	<ul style="list-style-type: none"> <li>▶ Eventuellt så reagerar inte rakningssensorn om batterikapaciteten är låg. Om detta händer, ladda rakapparaten.</li> </ul>
	<ul style="list-style-type: none"> <li>▶ Applicera olja. Rakningssensorn reagerar eventuellt inte när det inte finns tillräckligt med olja på bladen.</li> </ul>
	<ul style="list-style-type: none"> <li>▶ Avlägsna skäggstrån från rakapparaten.</li> </ul>
Rakningssensorn reagerar trots att rakapparaten inte är i kontakt med huden.	<ul style="list-style-type: none"> <li>▶ Om rakapparaten är extremt smutsig, ta av bladramen och tvätta med vatten. (Se sidan 187.)</li> </ul>
	<ul style="list-style-type: none"> <li>▶ Byt ut ytterbladsenhet och/eller innerblad. Förväntad livslängd för ytterbladsenhet och innerblad: Ytterbladsenhet: Omkring ett år Innerblad: Omkring två år</li> </ul>

## Vanliga frågor och svar

Fråga	Svar
Kommer batteriet att försämras om det inte används under en längre tid?	<ul style="list-style-type: none"> <li>▶ Batteriet kommer att försämras om det inte används under 6 månader eller mer så se till att en full uppladdning görs åtminstone var 6:e månad.</li> </ul>
Kan jag ladda rakapparaten efter varje användning?	<ul style="list-style-type: none"> <li>▶ Batteriet som används är ett litiumjonbatteri, så laddning efter varje användning kommer inte att påverka batteriets livslängd.</li> </ul>
Vad är beståndsdelen i den avsedda oljan?	<ul style="list-style-type: none"> <li>▶ Beståndsdelen i oljan är paraffin.</li> </ul>

## Service

### Kontakt

Var god besök Panasonic hemsida <http://www.panasonic.com> eller kontakta en auktoriserad serviceverkstad (du hittar kontaktinformation i den paneuropeiska garantisedel) om du behöver information eller om rakapparaten eller kabeln skadas.

### Utbytbara delar

Utbytbara delar kan inhandlas hos din återförsäljare eller servicecenter.

Utbytbara delar för ES-LT6N/ES-LT4N/ ES-LT2N	Ytterbladsenhet och innerbladen	WES9015
	Ytterbladsenhet	WES9089
	Innerblad	WES9068

### Batterilivstid

Batteriets livslängd är 3 år. Batteriet i rakapparaten får inte bytas av användaren. Byt ut batteriet hos en auktoriserad serviceverkstad.

## Miljöskydd och återvinningsbara material

Denna rakapparat har ett litiumjonbatteri.  
Var noga med att avyttra batteriet på en för ändamålet avsedd plats, om sådan finns i landet där du bor.

### Avfallshantering av produkter och batterier Endast för Europeiska Unionen och länder med återvinningsystem



Dessa symboler på produkter, förpackningar och/eller medföljande dokument betyder att förbrukade elektriska och elektroniska produkter och batterier inte får blandas med vanliga hushållssopor.

För att gamla produkter och använda batterier ska hanteras och återvinnas på rätt sätt ska dom lämnas till passande uppsamlingsställe i enlighet med nationella bestämmelser.

Genom att ta göra det korrekt hjälper du till att spara värdefulla resurser och förhindrar eventuella negativa effekter på människors hälsa och på miljön.

För mer information om insamling och återvinning kontakta din kommun.

Olämplig avfallshantering kan beläggas med böter i enlighet med nationella bestämmelser.

#### Notering till batterisymbolen (nedanför)

Denna symbol kan användas i kombination med en kemisk symbol. I detta fall uppfyller den de krav som ställs i direktivet för den aktuella kemikalien.



## Avfallshantering av det inbyggda laddbara batteriet

Ta ur det inbyggda laddbara batteriet innan du kastar rakapparaten. Lämna in batteriet på en återvinningsstation för batterier om en sådan finns.

Denna bild är endast avsedd för kassering av rakapparaten, inte för reparation. Om du själv plockar isär rakapparaten kommer den inte längre att vara vattentät, vilket kan orsaka funktionsfel.

- Avlägsna rakapparaten från AC-adaptorn.
- Tryck på strömbrytaren för att slå på strömmen och låt sedan strömmen vara på till dess att batteriet är helt urladdat.
- Genomför steg ① till ④, lyft batteriet och avlägsna det.
- Var försiktig så att inte plus- och minuspolerna på borttagna batterier kortsluts och isolera polerna genom att sätta tejp på dem.

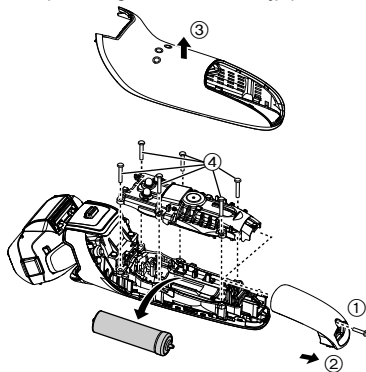

## Specifikationer

Driftspänning	Se AC-adaptorns märkplåt. (automatisk spänningskonvertering)
Motorspänning	3,6 V $\text{---}$
Laddningstid	Cirka 1 timme
Luftburet akustiskt buller	I rakningsläge: 60 (dB (A) re 1 pW) I trimmerläge: 63 (dB (A) re 1 pW)

Denna produkt är endast avsedd för användning i hemmet.



## Sisältö

<b>Turvatoimet.....</b>	<b>196</b>	<b>Partakoneen puhdistus.....</b>	<b>205</b>
Tarkoitettu käyttö.....	199	Vianetsintä .....	207
Koneen osat .....	200	Huolto .....	208
Käyttäminen ja kytkinlukon näyttö .....	200	Ympäristönsuojelu ja materiaalien kierrätys.....	209
Partakoneen lataus.....	201	Tekniset tiedot .....	210
Partakoneen käyttö .....	203		

Kiitos että valitsit tämän Panasonic-tuotteen.

Lue ohjeet kokonaan ennen laitteen käyttämistä ja säästä ne myöhempää käyttöä varten.

## **Varoitus**

- Laitetta saavat käyttää yli 8-vuotiaat lapset ja henkilöt, joiden fyysiset, aistinvaraiset tai henkiset ominaisuudet ovat heikentyneet tai joilta puuttuu kokemus ja tieto, jos heitä valvotaan laitteen käytössä, ja heille on annettu ohjeet laitteen turvallisesta käytöstä, ja he ymmärtävät laitteeseen liittyvät vaarat. Lapset eivät saa leikkiä laitteella. Lapset eivät saa puhdistaa laitetta tai tehdä kunnossapitotoimia laitteelle ilman valvontaa.
- Sähköjohtoa ei voi vaihtaa. Jos johto on vioittunut, verkkolaite tulee poistaa käytöstä.

- Tätä partakonetta voi käyttää märkäajoon partavaahdon kanssa tai kuiva-ajoon. Vesitiivistä partakonetta voi käyttää suihkussa, ja sen voi puhdistaa vedellä. Seuraava merkki tarkoittaa, että laite sopii käytettäväksi kylvyssä tai suihkussa.



- Älä käytä mitään muuta kuin toimitettua verkkolaitetta ja lataustelinettä.

## Turvatoimet

Jotta välttyään loukkaantumisen, hengen menetyksen, sähköiskun, tulipalon ja omaisuusvahinkojen vaaralta, seuraavia turvatoimia tulee aina noudattaa.

### Kuvakkeiden selitykset

Seuraavia kuvakkeita käytetään luokittelemaan ja kuvaamaan vaaran, loukkaantumisen ja omaisuuden vahingoittumisen taso, jos varoitukset jätetään huomiotta ja laitetta käytetään väärin.



## VAARA

Ilmaisee vakavaan loukkaantumiseen tai kuolemaan johtavan mahdollisen vaaran.



## VAROITUS

Ilmaisee mahdollisen vaaran joka voi aiheuttaa vakavan loukkaantumisen tai kuoleman.



## HUOMIO

Ilmaisee vaaran joka voi aiheuttaa lievän loukkaantumisen.

Seuraavia kuvakkeita käytetään luokittelemaan ja kuvaamaan noudatettavien ohjeiden tyyppiä.



Tätä kuvaketta käytetään hälyttämään käyttäjiä tietyistä käyttömenettelytavasta jota ei tule noudattaa.



Tätä kuvaketta käytetään hälyttämään käyttäjiä tietyistä käyttömenettelytavasta jota tulee noudattaa yksikön turvallisen käytön varmistamiseksi.



## VAROITUS

### ► Syöttövirta



**Älä liitä muuntajaa pistorasiaan tai irrota sitä pistorasiasta jos kätesi ovat märät.**

- Näin toimiminen voi aiheuttaa sähköiskun tai loukkaantumisen.

**Älä upota verkkolaitetta ja lataustelinettä veteen tai pese niitä vedellä.**

**Älä aseta verkkolaitetta ja lataustelinettä vedellä täytetyn altaan tai ammeen yläpuolelle tai niiden lähelle.**



**Älä koskaan käytä laitetta, jos sen verkkolaite on vahingoittunut tai virtapistoke on pistorasiaan väljä.**

**Älä vahingoita, muokkaa, tai väkisin taivuta, vedä tai väännä johtoa.**

**Älä myöskään laita mitään painavaa virtajohdon päälle äläkä nipistä johtoa.**

- Niin tekeminen voi aiheuttaa oikosulusta johtuvan sähköiskun tai tulipalon.

**Älä käytä tavalla jossa pistorasian tai johdotuksen nimellisteho ylittyy.**



- Nimellistehon ylittäminen, joka johtuu siitä että liian monta pistoketta on yhdistetty yhteen pistorasiaan, voi aiheuttaa ylikuumentumisesta johtuvan tulipalon.

**Varmista aina, että laitetta käytetään voimalähteellä, joka on yhteensopiva verkkolaitteen nimellisjännitteen kanssa.**



**Työnnä muuntaja kokonaan paikalleen.**

- Ohjeen noudattamatta jättäminen voi aiheuttaa tulipalon tai sähköiskun.

# VAROITUS

## ► Poikkeavuuksien tai virhetoimintojen tapauksessa

Jos verkkolaitteen toiminta on tavallisuudesta poikkeavaa tai siihen tulee toimintahäiriö, lopeta muuntajan käyttö välittömästi ja irrota verkkolaite.

- Ohjeen noudattamatta jättäminen voi aiheuttaa tulipalon, sähköiskun tai loukkaantumisen.

### <Poikkeavuus tai toimintahäiriöt>

-  • Pääyksikkö, latausteline, muuntaja tai johto on epämuodostunut tai epätavallisen kuuma.
- Pääyksikkö, latausteline, muuntaja tai johto haisee palaneelle.
- Pääyksiköstä, lataustelineestä, muuntajasta tai johdosta kuuluu epänormaali ääni käytön tai latauksen aikana.
- Ota heti yhteyttä valtuutettuun huoltoliikkeeseen ja pyydä laitteen tarkistusta tai korjausta.

## ► Tämä tuote

Tässä partakoneessa on sisäänrakennettu ladattava akku.

 Älä heitä akkua tuleen tai lämmitä sitä, äläkä lataa tai käytä sitä korkeassa lämpötilassa tai jätä ympäristöön, jossa on korkea lämpötila.

- Niin toimiminen voi aiheuttaa ylikuumenemisen, syttymisen tai räjähtämisen.

### Älä muuntele tai korjaa laitetta.

 - Niin tekeminen voi aiheuttaa tulipalon, sähköiskun tai loukkaantumisen.

Ota yhteyttä valtuutettuun huoltoliikkeeseen korjaamista varten (akun vaihto jne.)

### Älä pura laitetta koskaan, paitsi sitä hävittäessäsi.

 - Niin tekeminen voi aiheuttaa tulipalon, sähköiskun tai loukkaantumisen.

## ► Puhdistaminen

### Irrota muuntaja pistorasiasta aina ennen puhdistusta.

- Ohjeen noudattamatta jättäminen voi aiheuttaa sähköiskun tai loukkaantumisen.

### Puhdista virtapistoke, laitteen pistoke ja latauspistoke säännöllisesti estääksesi pölyn kerääntymisen.

-  - Ohjeen noudattamatta jättäminen voi aiheuttaa tulipalon kosteudesta johtuvan eristyshäiriön seurauksena.
- Irrota muuntaja ja pyyhi se kuivalla kankaalla.

## ► Onnettomuuksien ehkäiseminen

 Älä säilytä lasten ulottuvilla. Älä anna lasten käyttää laitetta.

- Terän, puhdistusharjan ja/tai öljysäiliön laittaminen suuhun voi aiheuttaa onnettomuuksia ja vammoja.

**Jos nielet öljyä vahingossa, älä yritä oksentaa vaan juo runsaasti vettä ja ota yhteys lääkäriin.**

### Jos öljyä joutuu silmiin, huuhtelee silmäsi välittömästi runsaalla juoksevilla vedellä ja ota yhteys lääkäriin.

- Näiden ohjeiden laiminlyöminen saattaa aiheuttaa fyysisiä ongelmia.

# HUOMIO

## ► Ihon suojeleminen

-  **Älä paina teräverkkoa liian kovaa huultasi tai muuta kasvojesi osaa vasten. Älä paina teräverkkoa suoraan näppyloidien tai vaurioituneen ihon päälle.**  
- Niin tekeminen voi aiheuttaa ihovaurion.

**Älä paina teräverkkoa väkisin. Älä myöskään kosketa teräverkkoa sormillasi tai kynsilläsi, kun se on käytössä.**

-  **Älä käytä tuotetta hiuksiisi tai muuhun ruumiinkarvoitukseen.**  
- Tämän tekeminen voi aiheuttaa ihovaurion tai lyhentää teräverkon käyttöikää.

-  **Älä koske sisäterän teräosaan (metalliosa).**  
- Niin tekeminen voi vahingoittaa käsiäsi.

-  **Tarkista ettei teräverkossa ole murtumia tai vääntymiä ennen käyttöä.**  
- Tämän noudattamatta jättäminen voi vahingoittaa ihoa.

-  **Muista laittaa suojus partakoneeseen sitä kantaessasi tai säilytyksen ajaksi.**  
- Ohjeen noudattamatta jättäminen voi aiheuttaa ihovaurion tai lyhentää teräverkon käyttöikää.

## ► Huomioi seuraavat varoitukset

-  **Älä anna nastojen tai roskien kiinnittyä virtapistokkeeseen, laitteen pistokkeeseen tai latauspistokkeeseen.**  
- Niin tekeminen voi aiheuttaa oikosulusta johtuvan sähköiskun tai tulipalon.

-  **Älä jaa partakonettasi perheenjäsenten tai muiden ihmisten kanssa.**  
- Se saattaa aiheuttaa infektion tai tulehduksen.

-  **Älä pudota laitetta tai iske sitä muita esineitä vasten.**  
- Niin tekeminen voi aiheuttaa loukkaantumisen.

-  **Älä kierrä johtoa muuntajan ympärille säilytyksen ajaksi.**  
- Niin tekeminen voi aiheuttaa johdinlangan murtumisen johdon sisällä, mikä voi johtaa tulipaloon oikosulun seurauksena.

-  **Irrota muuntaja pistorasiasta kun laite ei ole latauksessa.**  
- Ohjeen noudattamatta jättäminen voi aiheuttaa sähköiskun tai tulipalon eristyksen heikkenemisestä aiheutuvan sähkövuodon vuoksi.

-  **Irrota muuntaja tai laitteen pistoke niin, että pidät kiinni muuntajasta tai laitteen pistokkeesta eikä johdosta vetämällä.**  
- Ohjeen noudattamatta jättäminen voi aiheuttaa sähköiskun tai loukkaantumisen.

## ► Ladattavan akun hävittäminen

### VAARA

Ladattava akku on tarkoitettu käytettäväksi vain tässä partakoneessa. Älä käytä akkua muiden tuotteiden kanssa.

Älä lataa akkua sen jälkeen kun se on poistettu laitteesta.

- Älä heitä tuleen tai altista kuumuudelle.
- Älä lyö, pura, muuta tai lävistä naulalla.
- Älä anna akun positiivisen ja negatiivisen navan olla yhteydessä metallisten esineiden kautta.
- Älä kannata tai säilytä akkua yhdessä metallisten korujen, kuten kaulakorujen ja hiussolkien, kanssa.
- Älä lataa, käytä tai jätä akkua paikkaan, jossa se voi altistua korkeille lämpötiloille, kuten suoralle auringonvalolle, äläkä lähelle lämmönlähteitä.
- Älä koskaan kuori putkea.

- Niin toimiminen voi aiheuttaa ylikuumentumisen, syttymisen tai räjähtämisen.

### VAROITUS

Pidä ladattava akku poissa lasten ja pikkulasten ulottuvilta poistamisen jälkeen.

- Akku vaurioittaa elimistöä jos sen niellään vahingossa. Jos tämä tapahtuu, ota välittömästi yhteys lääkäriin.

**Jos akkuneustettä vuotaa, tee seuraavat toimenpiteet. Älä koske akkuun paljain käsin.**

- Akkuneuste saattaa sokeuttaa sinut jos sitä pääsee silmiin. Älä hiero silmiäsi. Pese ne heti puhtaalla vedellä ja ota yhteys lääkäriin.
- Akkuneuste saattaa aiheuttaa tulehduksen tai loukkaantumisen jos sitä pääsee iholle tai vaatteille. Pese se pois runsaalla, puhtaalla vedellä ja ota yhteys lääkäriin.

### Tarkoitettu käyttö

- Huomaat eron viimeistään kolmen viikon märkäajan jälkeen. Ihosi ja partasi sopeutuu noin kuukaudessa märkä- ja kuiva-ajoon Panasonicin partakoneella.
- Älä anna teräverkon koskettaa mitään kovia kohteita. Niin tekeminen voi vaurioittaa teriä, koska ne ovat hyvin ohuet ja vääntyvät helposti.
- Älä kuivata pääyksikköä hiustenkuivaimella tai lämpöpuhaltimella. Niin tekeminen voi aiheuttaa virhetoiminnon tai osien vääntymisen.
- Älä jätä partakonetta teräverkon kehys irrotettuna suoraan auringonpaisteeseen. Niin tekeminen voi huonontaa vedenkestävää kumia ja heikentää vedenkestävyystoimintaa, mikä voi aiheuttaa virhetoiminnon.
- Säilytä partakone käytön jälkeen paikassa, jossa on alhainen kosteus. Ohjeen noudattamatta jättäminen voi aiheuttaa virhetoiminnon kondensaation tai ruosteen takia.
- Pidä molemmat leikkuuterät kiinnitettyinä. Partakone saattaa vahingoittua, jos vain toinen leikkuuterä on kiinnitettyinä.
- Jos puhdistat partakoneen vedellä, älä käytä merivettä tai kiehuvaa vettä. Älä upota partakonetta veteen pitkäksi ajaksi.

## Koneen osat

### A Runko-osa

- ① Suojus
- ② Teräverkko
- ③ Teräverkon kehys
- ④ Verkkokehysten avauspainikkeet
- ⑤ Sormituki
- ⑥ Käyttökytkin  
Partakoneen kytkeminen päälle ja pois päältä sekä myös käyttökytkimen lukitseminen ja lukituksen avaaminen.

- ⑦ Merkkivalojen näyttö
  - a. Ajosensorimerkkivalo (🔌)
  - b. Akun kapasiteetin merkkivalo
  - c. Kytinlukon merkkivalo (🔒)
  - d. Latauksen tilan merkkivalo (➔)

- ⑧ Laitteen pistorasia
- ⑨ Teräverkko-osa
- ⑩ Teräverkon avauspainike
- ⑪ Leikkuuterät
- ⑫ Trimmeri
- ⑬ Trimmerin kahva
- ⑭ Runko-osan takaliitäntä

### B Verkkoalaite (RE7-87)

- ⑮ Muuntaja
- ⑯ Virtapistoke
- ⑰ Johto
- ⑱ Laitteen pistoke

Lisätarvikkeet

### C Kuljetuspussi

### D Puhdistusharja

### E Öljy

### F Latausteline ES-LT6N

- ⑲ Latauspistoke

### G Käyttöohjeet

### H Takuukortti

## Käyttäminen ja kytkinlukon näyttö

### ► Käyttökytkimen lukitus

1. Paina käyttökytkintä yhden kerran ja vapauta se sitten.
  - Partakone alkaa toimia.



2. Paina käyttökytkintä yli 2 sekunnin ajan, kun partakone on toiminnassa.
  - Partakone lopettaa toiminnan.



3. Vapauta käyttökytkin.

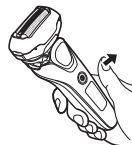

Kytinlukon merkkivalo on sammuneena.



Kytinlukon merkkivalo syttyy.



Kytinlukon merkkivalo sammuu 5 sekunnin kuluttua.



## ► Käyttökytkimen lukituksen avaaminen

1. Paina käyttökytkintä yli 2 sekunnin ajan.



2. Kun partakone alkaa toimia, vapautaa käyttökytkin.



Kytkeinlukon merkkivalo vilkkuu.



Kytkeinlukon merkkivalo sammuu.

- Käyttökytkintä ei voi avata latauksen aikana.

## ► Käyttökytkimen lukituksen tarkastaminen

Paina käyttökytkintä sen ollessa lukittuna.



Kytkeinlukon merkkivalo vilkkuu ja sammuu 5 sekunnin kuluttua.

- Voit tarkistaa tämän myös irrottamalla verkkolaitteen latauksen aikana.

## Partakoneen lataus

### 1 Kytke laitteen pistoke [B18] partakoneeseen.

- Käännä partakone pois päältä ennen kytkemistä.

### 2 Kytke muuntajan [B15] pistoke pistorasiaan.

- Pyyhi vesipisarot laitteen pistorasiasta.
- Tarkista että latauksen tilan merkkivalo (➔) palaa.
- Lataus on valmis noin 1 tunnin kuluttua. Latausaika voi vaihdella latauskapasiteetin mukaan.
- Laitteen lataaminen jokaisen käyttökerran jälkeen ei vaikuta akun käyttöikään.

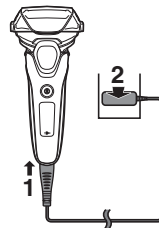

### 3 Ota muuntaja pois seinästä, kun lataaminen on valmis.

- Akun lataaminen yli tunnin ei vaikuta akun tehoon.

#### Huom

Et voi käyttää partakonetta silloin, kun se on latauksessa.

### Latauksen aikana

**ES-LT6N/ES-LT4N**

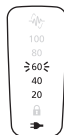

Latauksen tilan merkkivalo (→) palaa.

Akun kapasiteetin merkkivalojen määrä lisääntyy latauksen edistyessä.

**ES-LT2N**



Latauksen tilan merkkivalo (→) palaa.

### Latauksen päätyttyä

**ES-LT6N/ES-LT4N**

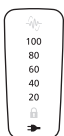

Akun kapasiteetin merkkivalo ja latauksen tilan merkkivalo (→) syttyvät ja sen jälkeen sammuvat 5 sekunnin kuluessa.

**ES-LT2N**



Latauksen tilan merkkivalo (→) sammuu.

### Virheellinen lataus

**ES-LT6N/ES-LT4N**



Latauksen tilan merkkivalo (→) vilkkuu kaksi kertaa sekunnissa.

**ES-LT2N**



- Suosittelava latauslämpötila on 10 – 35 °C. Akkujen lataaminen voi kestää pidempään tai niiden toiminta voi heikentyä äärimmäisen matalissa tai korkeissa lämpötiloissa. Lataa partakone suosittelavan latauslämpötilan alueella.
- Jos lataat partakonetta ensimmäistä kertaa tai sitä ei ole käytetty yli 6 kuukauteen, latausaika voi vaihdella tai latauksen tilan merkkivalo (→) ei ehkä pala muutamaan minuuttiin. Se alkaa palamaan lopulta, jos laite pidetään kytkettynä.
- Jos radiosta tai muusta lähteestä tulee häiriöääniä partakoneen käytön aikana, siirry toiseen paikkaan käyttämään partakonetta.

### Lataus lataustelineellä **ES-LT6N**

- Kytke laitteen pistoke lataustelineeseen.
- Aseta partakone lataustelineeseen.
- Kytke muuntajan pistoke pistorasiaan.

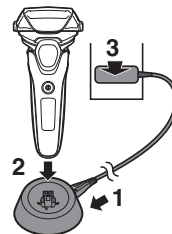

## Partakoneen käyttö

### 1 Paina käyttökytkintä [A] [G].

- Virtaa ei voi kytkeä päälle, jos kytkinlukon merkkivalo (A) vilkkuu, koska käyttökytkin on silloin lukittu. Avaa lukitus painamalla käyttökytkintä yli 2 sekunnin ajan. (Katso sivut 200 ja 201.)

### 2 Pitele partakonetta kuvassa osoitetulla tavalla.

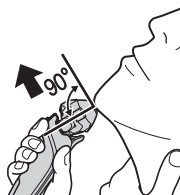

### 3 Aja partaa liu'uttamalla partakonetta kasvoilla hitaasti parran kasvusuuntaa vastaan.

- Kun aloitat parranajon, paina ihoa vain kevyesti partakoneella. Venytä ihoa toisella kädellä ja liikuta partakonetta edestakaisin parran suunnan mukaisesti. Voit painaa partakonetta voimakkaammin, kun ihosi tottuu partakoneeseen. Voimakas painaminen ei paranna ajotarkkuutta.

#### ► Huomautuksia

- Äänivärähtelytila aktivoituu, jos painat käyttökytkintä yli 2 sekunnin ajan. (Katso sivu 205.) Et voi ajaa partaa tässä tilassa.
- Älä pidä sormeasi käyttökytkimellä partakoneen käytön aikana. Tämä saattaa aiheuttaa sen, että partakone lukitsee käyttökytkimen tai sammuu. Aseta sormesi sormituelle käyttäessäsi partakonetta.
- Laite ei ehkä toimi, mikäli ympäristön lämpötila on noin 5 °C tai sen alle.

- Parran tuuheudesta tai ajopään irtokarvojen määrästä riippuen ajosensori ei välttämättä reagoi ja ajoääni ei välttämättä muutu. Tässä ei ole mitään epänormaalia.
- Ajosensori ei välttämättä reagoi parranajogeelin ja partavaahdon tyypistä riippuen, mutta tämä on normaalia.
- Ajosensori ei välttämättä reagoi, jos akun jäljellä oleva kapasiteetti on alhainen. Jos näin tapahtuu, lataa partakone uudelleen.
- Teräverkon vaurioitumisen estämiseksi vältä seuraavia tilanteita. Teräverkon minkä tahansa osan liiallinen painaminen tai teräverkon osuminen koviin kohteisiin voi aiheuttaa vaurioita teräverkkoon.
  - Ajaminen vain osalla teräverkosta.
  - Sormen tai kynnen pääseminen kosketuksiin teräverkon kanssa.

#### ► Partakoneen ajopään vaihtaminen

Voit vaihtaa toimintatilaa.

##### FREE

Voit siirtää ajopäätä.

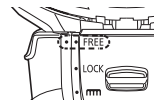

##### LOCK

Voit lukita ajopään.

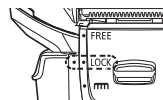

## ► Trimmerin käyttö

Liu'uta trimmerin kahva "mm"-asettoon niin, että trimmeri on pystyasennossa.



Paina ja pidä lukituksen vapautuspainiketta (a) pohjassa ja liu'uta trimmerin kahvaa alas trimmerin laskemiseksi.

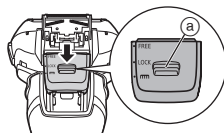

## Pulisonkien leikkaaminen

Liu'uta trimmerin kahva yläasentoon. Laita partakone päälle ja aseta se oikeaan kulmaan ihollesi ja rajaa pulisongit liikuttamalla trimmeriä alaspäin.



## Esiparranajo

Trimmeriä voidaan käyttää pitkien partojen esiparranajoon. Aja partasi ajopäällä esiparranajon jälkeen.

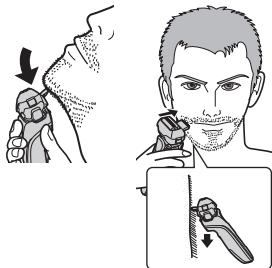

## Lampujen merkitykset käytettäessä

Käytettäessä

ES-LT6N/ES-LT4N

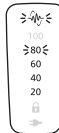

- Likimääräisenä akun kapasiteettina näkyy 20 – 100.
- Merkkivalo sammuu likimäärin 5 sekunnin kuluttua käyttökytkimen käyttämisestä.
- Ajosensorimerkkivalo ( ) vilkkuu.

ES-LT2N



Kun akun lataus on vähäinen

ES-LT6N/ES-LT4N

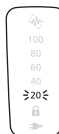

- "20" välkkyvä partakonetta käytettäessä.
- Kun "20" vilkkuu, jäljellä on vielä 2–3 parranajokertaa. (Kesto riippuu käytöstä.)

ES-LT2N



- Akun kapasiteetin merkkivalo ( ) vilkkuu, kun partakonetta käytetään.
- Kun akun kapasiteetin merkkivalo ( ) vilkkuu, jäljellä on vielä 2–3 parranajokertaa. (Kesto riippuu käytöstä.)

- Partakonetta voidaan käyttää noin 2 viikkoa täydellä latauksella. (Perustuu 3 minuutin kuiva-ajoon päivässä, kunnes akku on tyhjentynyt)
- Käyttöpäivien määrä vaihtelee riippuen seuraavista olosuhteista.
  - Parran tuuheus
  - Ihoon kohdistettu paine
  - Ympäristön lämpötila
  - Äänivärähtelytilan käyttöikeys

## Partakoneen puhdistus

Älä käytä keittiön, kylpyhuoneen tai WC:n puhdistusaineita. Älä myöskään pyyhi tinnerillä, bensiinillä, alkoholeilla jne. Niin tekeminen voi johtaa virhetoimintoon.

1. Kytke käyttökytkin POIS ja irrota verkkolaite.
  - Avaa kytkinlukko.

2. Pese teräverkko saippualla ja vedellä.

3. Paina käyttökytkintä yli 2 sekunnin ajan aktivoiaksesi äänivärähtelytilan.

• Akun kapasiteetin merkkivalot välkkyvät järjestyksessä.

**ES-LT6N/ES-LT4N**

- Akun kapasiteetin merkkivalo (☐) ja latauksen tilan merkkivalo (➔) vilkkuvat vuorotellen. **ES-LT2N**
- Noin 20 sekunnin kuluttua se kytkeytyy automaattisesti pois päältä.

4. Irrota teräverkko-osa [A] ja paina käyttökytkintä yli 2 sekunnin ajan aktivoiaksesi äänivärähtelytilan.

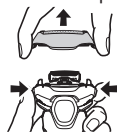
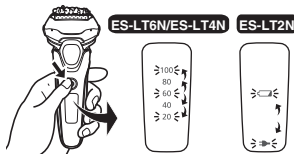

5. Puhdista partakone, teräverkko-osa ja trimmeri juoksevan veden alla.

- Vedellä huuhtelemisen jälkeen ravistele partakonetta ylös ja alas muutaman kerran liiallisen kosteuden poistamiseksi. Pöytään tms. osuminen partakoneen ravistelun aikana voi aiheuttaa virhetoiminnon.
- Roiskuminen vähenee, jos partakone huuhdellaan äänivärähtelytilassa.



6. Kuivaa roiskunut vesi kuivalla kankaalla.
7. Kuivaa teräverkko-osa, partakone ja trimmeri kokonaan.

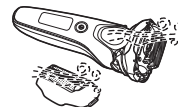

8. Kiinnitä teräverkko-osa partakoneeseen.
9. Voitele partakone.

## Voiteleminen

Jotta parranajo olisi jatkuvasti miellyttävän tuntuista, suosittelemme, että käytät laitteen mukana toimitettua öljyä.

1. Sammuta partakone.
2. Laita tippa öljyä jokaiseen teräverkkoon.
3. Nosta trimmeriä ja lisää tippa öljyä.
4. Käynnistä partakone ja anna sen käydä noin viiden sekunnin ajan.
5. Sammuta partakone ja pyyhi ylimääräinen öljy teräverkosta pehmeällä liinalla.

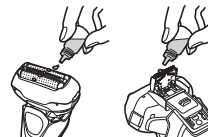

## Puhdistus harjalla

### ► Pitkällä harjalla puhdistaminen

Puhdista teräverkko (a), partakone (b) ja trimmeri (c) pitkällä harjalla.

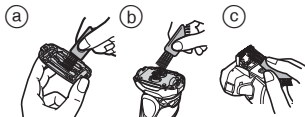

### ► Lyhyellä harjalla puhdistaminen

Puhdista leikkuuterät (A11) lyhyellä harjalla liikuttamalla sitä kuvan (A) osoittamassa suunnassa.

- Älä liikuta harjaa kuvan (B) osoittamassa suunnassa. Leikkuuterät tylsistyvät ja ajotarkkuus huononee.
- Älä puhdista teräverkkoa lyhyellä harjalla.

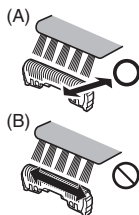

## Teräverkon ja leikkuuterien vaihto

teräverkko	kerran vuodessa
leikkuuterät	joka toinen vuosi

### ► Teräverkko-osan irrottaminen

Paina teräverkon vapautuspainikkeita (A4) ja nosta teräverkko-osaa (A9) ylöspäin.

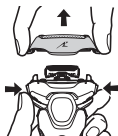

### ► Teräverkko-osan kiinnittäminen

Käännettyäsi teräverkon kehysmerkin (A8) eteen, työnnä teräverkko-osa (A9) partakoneeseen kunnes kuuluu napsahdus.

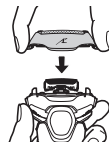

### ► Teräverkon vaihto

1. Paina teräverkon avauspainikkeita (A10) ja vedä teräverkko alas.
2. Kohdista teräverkon kehysmerkki (A8) ja teräverkon merkki (A9) ja kiinnitä ne lujasti yhteen, kunnes kuulet naksahduksen.

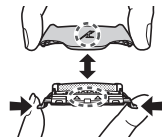

- Järjestelmän teräverkkoa ei voi kiinnittää väärinpäin.
- Aseta teräverkkojärjestelmä aina teräverkon kehysmerkkiin, kun liität sen partakoneeseen.
- Älä paina teräverkon avauspainiketta liian kovaa. Niin tekeminen voi aiheuttaa teräverkon vääntymisen ja estää kunnollisen kiinnittymisen teräverkon kehysmerkkiin.

### ► Leikkuuterien vaihto

1. Poista leikkuuterät (A11) yksi kerrallaan.
2. Pane leikkuuterät paikoilleen yksi kerrallaan.

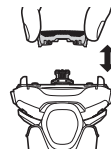

## Vianetsintä

Suorita seuraavat toimenpiteet.

Jos ongelmat eivät vieläkään ratkea, ota yhteys liikkeeseen, josta ostit laitteen tai Panasonicin korjauksiin valtuuttamaan huoltoliikkeeseen.

Ongelma	Tehtävä asia
Käyttökytkin ei käänny PÄÄLLE.	▶ Avaa kytkinlukko. (Katso sivut 200 ja 201.)
Trimmattua karvaa lentää kaikkialle.	▶ Tämä voidaan korjata puhdistamalla laite joka kerta ajelun jälkeen. Puhdista leikkuuterät harjalla, jos irtokarvoja on tarttunut leikkuuteriin.
Teräverkko kuumenee.	▶ Laita öljyä. (Katso sivu 205.) ▶ Vaihda teräverkko jos se on vaurioitunut tai vääntynyt. (Katso sivu 206.)
Käyttöaika on lyhyt jopa latauksen jälkeenkin.	▶ Laita öljyä. ▶ Kun operaatioiden määrä latausta kohti alkaa laskea, akku lähestyy käyttöiän loppua.
Haju voimistuu.	▶ Tämä voidaan korjata puhdistamalla laite joka kerta ajelun jälkeen.
Ajoääni muuttuu ajamisen aikana.	▶ Ajosensori on toiminnassa. Ääni muuttuu parran tuuhteudesta riippuen.

Ongelma	Tehtävä asia
Sänkeä jää enemmän kuin ennen.	▶ Tämä voidaan korjata puhdistamalla laite joka kerta ajelun jälkeen. Vaihda teräverkko ja/tai leikkuuterät. Teräverkon ja/tai leikkuuterien oletettu käyttöikä: Teräverkko: Noin 1 vuosi Leikkuuterät: Noin 2 vuotta ▶ Laita öljyä.
Partakone lopetti toiminnan jopa lataamisen jälkeen.	▶ Laite ei ehkä toimi, mikäli ympäristön lämpötila on noin 5 °C tai sen alle. ▶ Akun käyttöikä on päättynyt.
Aiheuttaa kovan äänen.	▶ Laita öljyä. ▶ Partakoneesta kuuluu kimeä ääni lineaarimoottoriohjaimesta johtuen. Tämä ei tarkoita, että kyseessä olisi ongelmatilanne. ▶ Varmista että terät on kiinnitetty kunnolla. ▶ Puhdista teräverkko harjalla.

GB

D

F

I

NL

E

DK

P

N

S

FIN

PL

CZ

SK

H

RO

Ongelma	Tehtävä asia
Ajosensori ei vastaa.	▶ Parran tuuheudesta tai ajopään irtokarvojen määrästä riippuen ajosensori ei välttämättä reagoi ja ajoääni ei välttämättä muutu. Tässä ei ole mitään epänormaalia.
	▶ Ajosensori ei välttämättä reagoi parranajogeelin ja partavaahdon tyypistä riippuen, mutta tämä on normaalia.
	▶ Ajosensori ei välttämättä reagoi, jos akun jäljellä oleva kapasiteetti on alhainen. Jos näin tapahtuu, lataa partakone uudelleen.
	▶ Laita öljyä. Parranajosensori ei välttämättä vastaa jos terillä ei ole tarpeeksi öljyä.
Ajosensori vastaa vaikka partakone ei ole yhteydessä ihoon.	Puhdista partakarvat partakoneesta.
	▶ Jos partakone on erittäin likainen, poista teräverkon kehys ja puhdista vedellä. (Katso sivu 205.)
	Vaihda teräverkko ja/tai leikkuuterät.
	Teräverkon ja/tai leikkuuterien oletettu käyttöikä:
	▶ Teräverkko: Noin 1 vuosi
	Leikkuuterät: Noin 2 vuotta

## Usein kysytyt kysymykset

Kysymys	Vastaus
Heikentyykö akku, jos sitä ei käytetä pitkään aikaan?	▶ Akku heikentyy, jos sitä ei käytetä yli 6 kuukauteen, joten muista ladata akku täyteen vähintään 6 kuukauden välein.
Voinko ladata partakoneen jokaisen käytön jälkeen?	▶ Akku on litium-ioniakku, joten lataaminen jokaisen käytön jälkeen ei vaikuta akun käyttöikään.
Mitä ainesosia laitteelle tarkoitettu öljyssä on?	▶ Öljyn ainesosa on nestemäinen parafiini.

## Huolto

### Yhteystiedot

Käy Panasonicin [www-sivulla](http://www.panasonic.com) osoitteessa <http://www.panasonic.com> tai ota yhteyttä valtuutettuun asiakaspalveluun (löydät sen yhteystiedot pan european -takuuliitteestä), jos tarvitset lisätietoa tai jos partakone tai sen johto on vaurioitunut.

### Varaosat

Varaosia on saatavilla jälleenmyyjästäsi tai huoltoilikkeessä.

Varaosat malliin ES-LT6N/ES-LT4N/ ES-LT2N	Teräverkko ja leikkuuterät	WES9015
	Teräverkko	WES9089
	Leikkuuterät	WES9068



## Akun kesto

Akun käyttöikä on 3 vuotta. Käyttäjät eivät saa vaihtaa partakoneen akkua itse. Akku tulee vaihdattaa valtuutetussa huoltokeskuksessa.

## Ympäristönsuojelu ja materiaalien kierrätys

Tässä partakoneessa on litium-ioni-akku.

Varmista, että akku hävitetään paikallisten määräysten mukaisesti.

### Vanhojen laitteiden ja paristojen hävittäminen Vain EU-jäsenmaille ja kierrätysjärjestelmää käyttäville maille



Tämä symboli tuotteissa, pakkauksessa ja/tai asiakirjoissa tarkoittaa, että käytettyjä sähköllä toimivia ja elektronisia tuotteita ei saa laittaa yleisiin talousjätteisiin.

Johda vanhat tuotteet ja käytetyt paristot käsittelyä, uusointia tai kierrätystä varten vastaaviin keräyspisteisiin laissa annettujen määräysten mukaisesti.

Hävittämällä tuotteet asiaankuuluvasti, autat samalla suojaamaan arvokkaita luonnonvaroja ja estämään mahdollisia negatiivisia vaikutuksia ihmiseen ja luontoon.

Lisätietoa keräämisestä ja kierrätyksestä saa paikalliselta jätehuollosta vastuulliselta viranomaiselta. Maiden lainsäädännön mukaisesti tämän jätteen määrätystenvastaisesta hävittämisestä voidaan antaa sakkorangaistuksia.



### Huomautus paristosymbolista (symboli alhaalla)

Tämä symboli voidaan näyttää jonkin kemiallisen symbolin yhteydessä. Siinä tapauksessa se perustuu vastaaviin direktiiveihin, jotka on annettu kyseessä olevalle kemikaalille.

## Sisäänrakennetun akun hävittäminen

### Poista akku, ennen kuin hävität partakoneen.

Varmista, että akku hävitetään ongelmajätekeskuksen kautta, mikäli maassasi on sellainen.

Kuvaa tulee käyttää vain silloin kun partakone poistetaan käytöstä, ei sen korjaamisessa. Jos purat partakoneen itse, se ei ole enää vedenkestävä, ja tämä saattaa aiheuttaa sen että se toimii väärin.

- Irrota partakone verkkolaitteesta.
- Laita virta päälle painamalla virtakytkintä ja pidä virta päällä kunnes akku on purkautunut kokonaan.
- Suorita kuvan vaiheet ① – ④, nosta akkua ja poista se paikaltaan.
- Varo oikosulkemasta irrotetun akun positiivisia ja negatiivisia terminaleja, eristä terminaalit teipillä.

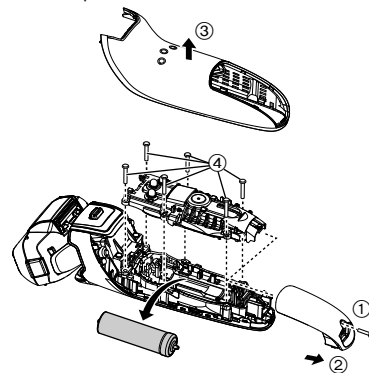

## Tekniset tiedot

Virtalähde	Katso verkkolaitteen arvokilvestä. (automaattinen jännitteenvaihto)
Moottorin jännite	3,6 V $\overline{=}$
Latausaika	Noin 1 tunti
Ilmassa kantautuva melu	parranajossa: 60 (dB (A) re 1 pW) rajaajan käytössä: 63 (dB (A) re 1 pW)

Tämä tuote on tarkoitettu vain kotitalouskäyttöön.

Instrukcja obsługi  
Golarka elektryczna (Do użytku domowego)

ES-LT6N  
Nr modelu ES-LT4N  
ES-LT2N

## Spis treści

<b>Środki ostrożności</b> .....	<b>214</b>	<b>Czyszczenie maszynki</b> .....	<b>223</b>
<b>Przeznaczenie</b> .....	<b>217</b>	<b>Rozwiązywanie problemów</b> .....	<b>225</b>
<b>Dane dotyczące części</b> .....	<b>218</b>	<b>Serwis</b> .....	<b>227</b>
<b>Obsługa i wskazania blokady włącznika</b> .....	<b>218</b>	<b>Ochrona środowiska i recykling materiałów</b> .....	<b>227</b>
<b>Ładowanie maszynki</b> .....	<b>219</b>	<b>Dane techniczne</b> .....	<b>228</b>
<b>Użytkowanie maszynki</b> .....	<b>221</b>		

Dziękujemy za wybór produktu firmy Panasonic.

Przed rozpoczęciem użytkowania tego urządzenia prosimy o przeczytanie całej instrukcji i zachowanie jej do wykorzystania w przyszłości.

## Ostrzeżenie

- To urządzenie może być używane przez dzieci w wieku powyżej 8 lat, przez osoby o ograniczonej sprawności ruchowej, sensorycznej lub intelektualnej oraz przez osoby nieposiadające odpowiedniego doświadczenia i umiejętności, jeśli są one odpowiednio nadzorowane lub zostały poinstruowane w zakresie używania urządzenia w bezpieczny sposób i rozumieją związane z tym ryzyko. Nie należy pozwalać dzieciom na zabawę urządzeniem. Czyszczenie oraz konserwacja urządzenia nie powinny być wykonywane przez dzieci bez nadzoru.
- Przewodu zasilającego nie można wymienić. W przypadku uszkodzenia przewodu zasilacz należy złomować.

- Maszynki do golenia Wet/Dry można używać do golenia na mokro z pianką do golenia lub do golenia na sucho. Maszynka jest wodoszczelna i dzięki temu można z niej korzystać pod prysznicem i czyścić wodą. Symbol poniżej oznacza możliwość użycia w wannie lub pod prysznicem.



- Nie używaj żadnego innego zasilacza ani podstawki ładującej niż te dostarczone z produktem.

## Środki ostrożności

Aby zmniejszyć ryzyko urazu, utraty życia, porażenia prądem elektrycznym, pożaru i uszkodzenia mienia, zawsze należy przestrzegać następujących środków ostrożności.

### Wyjaśnienie użytych symboli

Poniższe symbole są używane do klasyfikacji i opisania poziomu zagrożenia, urazu oraz uszkodzenia własności w przypadku niezastosowania się do ostrzeżenia i nieprawidłowego użycia produktu.



## NIEBEZPIECZEŃSTWO

Sygnalizuje potencjalne zagrożenie, które spowoduje poważne obrażenia ciała lub śmierć.



## OSTRZEŻENIE

Sygnalizuje potencjalne zagrożenie, które może spowodować poważne obrażenia ciała lub śmierć.



## PRZESTROGA

Sygnalizuje zagrożenie, które może spowodować drobne urazy ciała.

Poniższe symbole są stosowane do klasyfikacji i opisanie typu instrukcji, których należy przestrzegać.



Ten symbol ostrzega użytkownika, że nie wolno wykonywać określonej procedury.



Ten symbol informuje użytkownika, że trzeba wykonać określoną procedurę, aby zapewnić bezpieczną obsługę urządzenia.



## OSTRZEŻENIE

### ► Zasilanie



**Nie podłączaj ani nie odłączaj adaptora do/z gniazda elektrycznego mokrą ręką.**

- Może to spowodować porażenie prądem lub obrażenia ciała.

**Nie wolno zanurzać zasilacza i podstawki ładującej w wodzie ani myć ich wodą.**

**Nie umieszczaj zasilacza i podstawki ładującej nad lub w pobliżu umywalki lub wanny napełnionych wodą.**

**W żadnym wypadku nie używaj urządzenia, jeżeli zasilacz został uszkodzony, lub jeżeli wtyczka zasilania wetknięta do kontaktu jest poluzowana.**



**Nie wolno niszczyć, modyfikować ani ciągnąć, skręcać lub zginać na siłę przewodu zasilającego.**

**Nie wolno również kłaść ciężkich przedmiotów na przewodzie zasilającym ani przytrząskiwać przewodu zasilającego.**

- Może to spowodować porażenie prądem lub pożar z powodu zwarcia.

**Nie należy używać urządzenia niezgodnie z parametrami domowej instalacji lub sieci elektrycznej.**



- Przekroczenie parametrów, poprzez podłączenie zbyt wielu wtyczek do jednego gniazda sieci elektrycznej lub obwodu, może spowodować pożar w wyniku przegrzania.

**Pamiętaj, aby urządzenie było zawsze zasilane ze źródła energii elektrycznej zgodnego z napięciem znamionowym wskazanym na zasilaczu.**



**Włóż do końca adaptor.**

- W przeciwnym razie może dojść do pożaru lub porażenia prądem.

# OSTRZEŻENIE

## ► W przypadku wystąpienia nieprawidłowości lub awarii

Natychmiast zaprzestań używania adaptora i odłącz go, jeśli wystąpią jakieś nieprawidłowości lub awaria.

- W przeciwnym razie może dojść do pożaru, porażenia prądem lub urazów ciała.

<Przypadki nieprawidłowości lub usterek>



• Urządzenie, podstawka ładująca, adaptor lub przewód są zdeformowane lub nietypowo gorące.

• Urządzenie, podstawka ładująca, adaptor lub przewód pachną spalenizną.

• Występują nietypowe odgłosy podczas używania lub ładowania urządzenia, podstawki ładującej, adaptora lub przewodu.

- Należy natychmiast zażądać sprawdzenia lub naprawy w autoryzowanym punkcie serwisowym.

## ► Ten produkt



Ta maszyna zawiera wbudowany akumulator. Nie należy wrzucać jej do ognia, podgrzewać, używać bądź pozostawiać w miejscu o wysokiej temperaturze.

- Może to spowodować przegrzanie, zapłon lub wybuch.



Nie należy modyfikować ani naprawiać urządzenia.

- Może to spowodować pożar, porażenie prądem lub obrażenia ciała.

Skontaktuj się z autoryzowanym serwisem w celu przeprowadzenia naprawy (wymiana akumulatora itp.).



Nigdy nie należy demontować produktu, z wyjątkiem sytuacji wyrzucania produktu.

- Może to spowodować pożar, porażenie prądem lub obrażenia ciała.

## ► Czyszczenie



Zawsze należy wyjmować adaptor z gniazda sieci elektrycznej podczas czyszczenia urządzenia.

- W przeciwnym razie może dojść do porażenia prądem lub urazów ciała.



Należy regularnie czyścić wtyczkę zasilania, wtyczkę urządzenia i wtyczkę do ładowania, aby zapobiec gromadzeniu się kurzu.

- Niezastosowanie się do tego zalecenia może spowodować pożar na skutek pogorszenia izolacji spowodowanej wilgotnością.

Odłącz adaptor i wytrzyj suchą szmatką.

## ► Zapobieganie wypadkom



Nie należy przechowywać w miejscu dostępnym dla dzieci lub niemowląt. Nie wolno pozwolić, aby dzieci używały tego urządzenia.

- Ostrza wewnętrzne, szczoteczka czyszcząca lub pojemnik z olejem włożone do ust mogą być przyczyną wypadków lub urazów ciała.



W wypadku przypadkowego spożycia oleju nie wolno wywoływać wymiotów; należy wypić dużą ilość wody i skontaktować się z lekarzem.

Jeśli olej dostanie się do oczu, należy go natychmiast dokładnie spłukać bieżącą wodą i skontaktować się z lekarzem.

- Nieprzestrzeganie tych instrukcji może być przyczyną problemów zdrowotnych.

# PRZESTROGA

## ► Ochrona skóry

 Nie przyciskaj zbyt mocno zewnętrznej folii urządzenia do wargi lub innych części twarzy. Nie przykładaj zewnętrznej folii urządzenia bezpośrednio do wyprysków lub zranionej skóry.

- W przeciwnym razie może to spowodować urazy skóry.

 Nie naciskaj mocno zewnętrznej folii urządzenia. Nie dotykaj także zewnętrznej folii urządzenia palcami lub paznokciami podczas użycia.

 Nie używaj tego urządzenia do włosów na głowie lub innej części ciała.

- W takim przypadku mogą wystąpić urazy skóry lub żywotność zewnętrznej folii urządzenia może ulec skróceniu.

 Nie dotykaj sekcji ostrza (metalowy fragment) ostrza wewnętrznego.

- Może to spowodować obrażenia rąk.

 Przed użyciem sprawdź, czy zewnętrzna folia urządzenia nie jest zdeformowana lub uszkodzona.

- W przeciwnym razie może to spowodować urazy skóry.

 Podczas przenoszenia lub przechowywania należy nałożyć nakładkę ochronną na maszynkę.

- W przeciwnym razie mogą wystąpić urazy skóry lub żywotność zewnętrznej folii urządzenia może ulec skróceniu.

## ► Należy przestrzegać następujących środków ostrożności

 Nie można dopuścić, aby jakieś ciała obce przylegały do wtyczki zasilania, wtyczki urządzenia lub wtyczki do ładowania.

- Może to spowodować porażenie prądem lub pożar z powodu zwarcia.

 Nie udostępniaj swojej maszyny członkom rodziny ani innym osobom.

- Może to być przyczyną infekcji lub zapalenia.

 Nie należy upuszczać urządzenia, ani uderzać nim o inne przedmioty.

- Może to spowodować uszkodzenie ciała.

 Nie owijaj ściśle przewodu wokół adaptera na czas przechowywania.

- W przeciwnym razie może dojść do wyrwania przewodu na skutek naprężenia i w rezultacie spowodować pożar z powodu zwarcia.

 Odłącz adapter od gniazda sieci elektrycznej, gdy urządzenie nie jest ładowane.

- W przeciwnym razie może dojść do porażenia prądem lub pożaru na skutek przebiecia elektrycznego spowodowanego pogorszeniem stanu izolacji.

 Odłączaj adapter lub wtyczkę urządzenia trzymając je – nie ciągnij za przewód.

- W przeciwnym razie może dojść do porażenia prądem lub urazów ciała.



## NIEBEZPIECZEŃSTWO

Akumulator jest przeznaczony do użytku wyłącznie z tą maszynką. Nie używaj akumulatora z innymi produktami. Nie ładuj akumulatora po wyjęciu go z produktu.

- Nie wrzucaj go do ognia i nie podgrzewaj.
  - Nie uderzaj, nie rozbieraj, nie modyfikuj ani nie przebijaj paznokciem.
  - Nie pozwalaj, aby dodatnie i ujemne styki akumulatora zetknęły się ze sobą poprzez inne metalowe obiekty.
  - Nie przenoś, ani nie przechowuj akumulatora wraz z metalową biżuterią, taką jak naszyjniki i spinki do włosów.
  - Nie ładuj, nie używaj ani nie pozostawiaj akumulatora w miejscu, w którym będzie narażony na wysoką temperaturę, na przykład w miejscu narażonym na bezpośrednie działanie światła słonecznego lub innych źródeł ciepła.
  - Nigdy nie zdejmaj powłoki.
- Może to spowodować przegrzanie, zapłon lub wybuch.

## OSTRZEŻENIE

Po wyjęciu akumulatora nie przechowuj go w zasięgu niemowląt i małych dzieci.

- Przypadkowe połknięcie akumulatora może skutkować uszkodzeniem ciała.
- W takim przypadku natychmiast skontaktuj się z lekarzem.

**W przypadku wycieku elektrolitu z akumulatora wykonaj poniższe procedury. Nie dotykaj akumulatora gołymi dłońmi.**

- Elektrolit może spowodować utratę wzroku w przypadku zetknięcia się z oczami.



Nie pocieraj oczu. Wypłucz natychmiast bieżącą wodą i skontaktuj się z lekarzem.

- Elektrolit może spowodować podrażnienie lub urazy w przypadku zetknięcia się ze skórą lub ubraniem.

Natychmiast wypłucz dokładnie bieżącą wodą i skontaktuj się z lekarzem.

## Przeznaczenie

- Podaruj sobie luksus golenia na mokro z pianką przez co najmniej trzy tygodnie i pocuj różnicę. Przyzwyczajenie się do maszynki do golenia Panasonic Wet/Dry wymaga nieco czasu, ponieważ skóra i broda potrzebują około miesiąca, aby przestawić się na nową metodę golenia.
- Nie dopuszczaj do tego, by zewnętrzna folia urządzenia zetknęła się z twardym przedmiotem.
- Grozi to uszkodzeniem ostrzy, które są bardzo cienkie i łatwo ulegają deformacji.
- Korpusu nie należy suszyć suszarką ani wentylatorem. W przeciwnym razie może to spowodować awarię lub zdeformowanie części.
- Nie wystawiaj maszynki ze zdjętą ramką folii na bezpośrednie działanie promieni słonecznych. Grozi to pogorszeniem właściwości gumy wodoszczelnej i utratą wodoszczelności, co może doprowadzić do awarii.
- Po zakończeniu używania maszynkę należy przechowywać w miejscu o niskiej wilgotności. W przeciwnym razie może dojść do awarii ze względu na kondensację lub rdzę.
- Pozostaw obydwie ostrza wewnętrzne na swoim miejscu. Jeżeli tylko jedno z ostrzy wewnętrznych będzie nałożone, maszynka może ulec uszkodzeniu.
- Jeżeli płuczysz maszynkę pod wodą, nie używaj słonej ani gorącej wody. Nie zanurzaj maszynki w wodzie na dłuższy czas.

## Dane dotyczące części

### A Korpus maszynki

- ① Nakładka ochronna
- ② Zewnętrzna folia urządzenia
- ③ Ramka folii
- ④ Przyciski zwalniania ramki folii
- ⑤ Oparcie dla palca
- ⑥ Włącznik zasilania  
Włączanie i wyłączenie maszynki, a także blokowanie i odblokowywanie włącznika zasilania.
- ⑦ Obszar wskaźników
  - a. Wskaźnik czujnika golenia (🔊)
  - b. Wskaźnik pojemności akumulatora
  - c. Wskaźnik blokady włącznika (🔒)
  - d. Wskaźnik stanu ładowania (➡)

- ⑧ Gniazdo urządzenia
- ⑨ Głowica z folią zewnętrzną
- ⑩ Przyciski zwalniania zewnętrznej folii urządzenia
- ⑪ Ostrza wewnętrzne
- ⑫ Przycinarka
- ⑬ Uchwyt przycinarki
- ⑭ Tylne złącze korpusu maszynki

### B Zasilacz (RE7-87)

- ⑮ Adaptor
- ⑯ Wtyczka zasilania
- ⑰ Przewód
- ⑱ Wtyczka urządzenia

### Akcesoria

### C Futerał podróży

### D Szczoteczka czyszcząca

### E Olej

### F Podstawka ładująca

### ES-LT6N

- ⑲ Wtyczka do ładowania

### G Instrukcja obsługi

### H Karta gwarancyjna

## Obsługa i wskazania blokady włącznika

### ► Blokowanie włącznika zasilania

1. Naciśnij jeden raz włącznik zasilania, a następnie zwolnij.
  - Maszynka zacznie działać.
2. Naciśnij i przytrzymaj włącznik zasilania przez ponad 2 sekundy, gdy maszynka działa.
  - Maszynka przestanie działać.
3. Zwolnij włącznik zasilania.

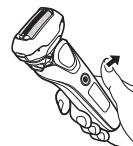
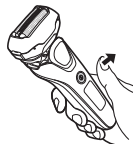

Wskaźnik blokady włącznika jest wyłączony.



Wskaźnik blokady włącznika zaświeci.



Wskaźnik blokady włącznika zgaśnie po 5 sekundach.

## ► Odblokowywanie włącznika zasilania

1. Naciśnij i przytrzymaj włącznik zasilania przez ponad 2 sekundy.



2. Kiedy maszynka zacznie działać, zwolnij włącznik zasilania.



Wskaźnik blokady włącznika zacznie migać.



Wskaźnik blokady włącznika zgaśnie.

- Włącznika zasilania nie można odblokować podczas ładowania.

## ► Sprawdzenie, czy włącznik zasilania jest zablokowany

Naciśnij zablokowany włącznik zasilania.



Wskaźnik blokady włącznika zacznie migać, a następnie zgaśnie po 5 sekundach.

- Można to również sprawdzić przez odłączenie zasilacza podczas ładowania.

## Ładowanie maszynki

### 1 Włóż wtyczkę zasilania [B18] do gniazda maszynki.

- Wyłącz maszynkę przed włożeniem.

### 2 Podłącz adaptor [B15] do gniazdka sieciowego.

- Zetrzyj krople wody z gniazda urządzenia.
- Sprawdź, czy wskaźnik stanu ładowania (→) świeci.
- Ładowanie zostaje zakończone po upływie około 1 godziny. Czas ładowania może być różny w zależności od stanu naładowania akumulatora.
- Ładowanie maszynki po każdym użyciu nie wpływa na żywotność akumulatora.

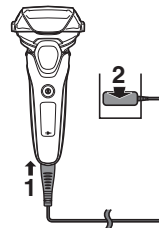

### 3 Odłącz adaptor po zakończeniu ładowania.

- Ładowanie akumulatora przez ponad jedną godzinę nie będzie mieć wpływu na wydajność akumulatora.

#### Uwaga

Nie można używać maszynki do golenia podczas ładowania.

### Podczas ładowania

**ES-LT6N/ES-LT4N**

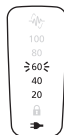

Wskaźnik stanu ładowania (➡) świeci.

Liczba na wskaźniku pojemności akumulatora rośnie w miarę postępu ładowania.

**ES-LT2N**



Wskaźnik stanu ładowania (➡) świeci.

### Nieprawidłowe ładowanie

**ES-LT6N/ES-LT4N**



Wskaźnik stanu ładowania (➡) miga dwa razy na sekundę.

**ES-LT2N**



### Po zakończeniu ładowania

**ES-LT6N/ES-LT4N**

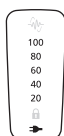

Wskaźnik pojemności akumulatora i wskaźnik stanu ładowania (➡) zaczną świecić, a następnie zgasną po 5 sekundach.



**ES-LT2N**



Wskaźnik stanu ładowania (➡) gaśnie.

- Zalecana temperatura otoczenia podczas ładowania wynosi 10 – 35 °C. W przypadku bardzo niskiej lub bardzo wysokiej temperatury czas ładowania akumulatora może się wydłużyć lub akumulator może się nie ładować. Ładuj akumulator maszynki w zalecanym zakresie temperatury otoczenia.
- Kiedy akumulator jest ładowany po raz pierwszy lub jeśli nie był używana przez ponad 6 miesięcy, czas ładowania może być inny lub wskaźnik stanu ładowania (➡) może się nie świecić przez kilka minut. Wskaźnik zaświeci się, jeśli maszynka pozostanie podłączona do zasilacza.
- Jeśli podczas korzystania z maszynki słychać zakłócenia z radioodbiornika lub innego źródła, użyj maszynki w innym miejscu.

### Ładowanie za pomocą podstawki ładującej **ES-LT6N**

1. Podłącz wtyczkę urządzenia do podstawki ładującej.
2. Umieść maszynkę na podstawce ładującej.
3. Podłącz adapter do gniazdka sieciowego.

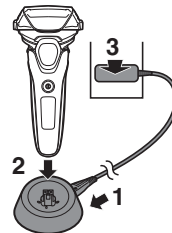

## Użytkowanie maszynki

### 1 Naciśnij włącznik zasilania [A] [B].

- Zasilania nie można włączyć, gdy wskaźnik blokady włącznika (A) miga, ponieważ włącznik zasilania jest zablokowany. Naciśnij i przytrzymaj włącznik zasilania przez ponad 2 sekundy, aby odblokować. (Patrz strony 218 i 219.)

### 2 Trzymaj maszynkę tak, jak pokazano na rysunku.

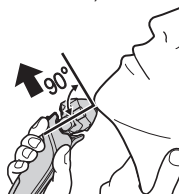

### 3 Podczas golenia przesuwaj powoli maszynkę po twarzy pod włos.

- Rozpocznij golenie przyciskając lekko maszynkę do twarzy. Naciągnij skórę wolną ręką i przesuwaj maszynkę w przód i do tyłu w kierunku brody. Możesz łagodnie zwiększać nacisk, kiedy twoja skóra przyzwyczai się do maszynki. Zbyt mocne dociskanie nie zapewnia lepszego golenia.

#### ► Uwagi

- Naciśnięcie i przytrzymanie włącznika zasilania przez ponad 2 sekundy powoduje uaktywnienie trybu czyszczenia ultradźwiękami. (Patrz strona 223.)  
W tym trybie nie można się golić.
- Nie trzymaj palców na włączniku zasilania podczas korzystania z maszynki. Możesz przez przypadek zablokować włącznik zasilania lub wyłączyć maszynkę. Trzymaj palce na oparciu dla palca podczas korzystania z maszynki.

- Urządzenie nie może działać przy temperaturze otoczenia około 5 °C lub niższej.
- W zależności od grubości zarostu lub ilości przyciętego zarostu w głowicy maszynki, czujnik golenia może nie zadziałać, a dźwięk prowadzenia maszynki może się nie zmieniać. Jest to normalne zjawisko.
- Czujnik golenia może nie zadziałać w zależności od rodzaju żelu lub pianki do golenia, ale jest to normalne zjawisko.
- Czujnik golenia może nie zadziałać w przypadku niskiego poziomu naładowania akumulatora. W takim przypadku naładuj maszynkę.
- Aby zapobiegać uszkodzeniu zewnętrznej folii urządzenia, należy unikać następujących sytuacji. Przyciskanie dowolnej części zewnętrznej folii urządzenia lub kontakt zewnętrznej folii urządzenia z twardym przedmiotem może spowodować jej uszkodzenie.
  - Golenie przy użyciu tylko części zewnętrznej folii urządzenia.
  - Zetknięcie się palca lub paznokcia z zewnętrzną folią urządzenia.

#### ► Przelączenie głowicy maszynki

Można zmieniać ustawienie przelącznika obrotowego.

##### FREE

Można poruszać głowicą maszynki.

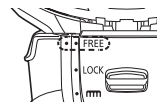

##### LOCK

Można zablokować głowicę maszynki.

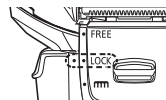

## ► Korzystanie z przycinarki

Przesuń uchwyt przycinarki do góry do pozycji "mm", aby przycinarka znalazła się w pozycji wyprostowanej.



Naciśnij i przytrzymaj przycisk zwalniania blokady (a) i przesuń uchwyt przycinarki w dół, aby opuścić przycinarkę.

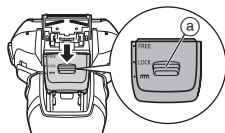

## Przycinanie baków

Przesuń uchwyt przycinarki do góry. Włącz maszynkę, przyłóż do twarzy pod kątem prostym i przesuwaj w dół, aby przyciąć baki.



## Golenie wstępne

Przycinarka może być używana do wstępnego golenia długiego zarostu.

Po zakończeniu golenia wstępnego można ogolić zarost za pomocą głowicy maszynki.

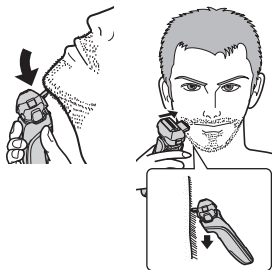

## Odczytywanie wskaźników podczas użytkowania

Podczas użycia

**ES-LT6N/ES-LT4N**

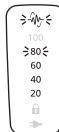

**ES-LT2N**



- Przybliżony poziom naładowania akumulatora jest wyświetlany jako wartość od 20 do 100.
- Wskaźnik gaśnie po około 5 sekundach od użycia włącznika zasilania.
- Wskaźnik czujnika golenia (☁) miga.

Kiedy poziom naładowania akumulatora jest niski

**ES-LT6N/ES-LT4N**



**ES-LT2N**



- Wskaźnik "20" miga podczas korzystania z maszynki.
- Możesz ogolić się jeszcze 2 lub 3 razy, po tym jak wskaźnik "20" zacznie migać. (Będzie się to zmieniać w zależności od sposobu użytkowania).
- Wskaźnik pojemności akumulatora (↔) miga podczas korzystania z maszynki.
- Możesz ogolić się jeszcze 2 lub 3 razy po tym, jak wskaźnik pojemności akumulatora (↔) zacznie migać. (Będzie się to zmieniać w zależności od sposobu użytkowania).

- W pełni naładowana maszynka może być używana przez około 2 tygodnie.  
(Jedno golenie na sucho o długości 3 minut dziennie do momentu rozładowania akumulatora)
- Liczba dni użycia jest zależna od następujących warunków.
  - Grubość zarostu
  - Nacisk stosowany do skóry
  - Temperatura otoczenia
  - Częstotliwość użycia trybu czyszczenia ultradźwiękami

## Czyszczenie maszynki

Nie używaj detergentu przeznaczonego do stosowania w kuchni, łazience lub toalecie. Ponadto nie przecieraj przy użyciu rozpuszczalnika, benzyny, alkoholu itp.

Może to spowodować awarię.

1. Wyłącz włącznik zasilania i odłącz zasilacz.
  - Odblokuj włącznik zasilania.
2. Nałóż trochę mydła do rąk i nalej trochę wody na zewnętrzną folię urządzenia.
3. Naciśnij i przytrzymaj włącznik zasilania przez ponad 2 sekundy, aby uaktywnić tryb czyszczenia ultradźwiękami.
  - Migają kolejno wskaźniki pojemności baterii.

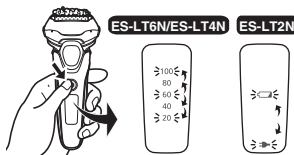

### ES-LT6N/ES-LT4N

- Wskaźnik pojemności akumulatora (↔) i wskaźnik stanu ładowania (→) migają na przemian. **ES-LT2N**
  - Po upływie około 20 sekund tryb zostanie automatycznie wyłączony.
4. Usuń głowicę z folią zewnętrzną [A ⊕], przez ponad 2 sekundy przytrzymaj wciśnięty włącznik zasilania, aby włączyć tryb czyszczenia ultradźwiękami.

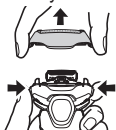

5. Wypłucz pod bieżącą wodą maszynkę, głowicę z folią zewnętrzną oraz przycinarkę.



- Po wypłukaniu wodą potrząśnij kilka razy maszynką, aby usunąć nadmierną wilgoć. Uderzenie kosmetyczki lub innego przedmiotu podczas potrząśnięcia maszynką może spowodować awarię.
  - Wypłukanie maszynki w trybie czyszczenia ultradźwiękami pozwoli zredukować chlapanie.
6. Za pomocą suchej szmatki wytrzyj maszynkę do sucha.
  7. Wysusz całkowicie głowicę z folią zewnętrzną, maszynkę oraz przycinarkę.

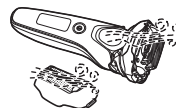

8. Dołącz głowicę z folią zewnętrzną do maszynki.
9. Nasmaruj golarkę.

## Smarowanie

Aby zachować wysoki poziom komfortu golenia, zaleca się stosowanie oleju dołączonego do maszynki.

1. Wyłącz maszynkę.
2. Nałóż kroplę oleju na wszystkie zewnętrzne folie urządzenia.
3. Podnieś przycinarkę i nałóż kroplę oleju.
4. Włącz maszynkę i pozwól by pracowała przez około pięć sekund.
5. Wyłącz maszynkę i zetrzyj nadmiar oleju z zewnętrznej folii urządzenia miękką ściereczką.

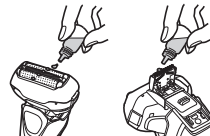

## Czyszczenie szczoteczką

### ► Czyszczenie szczoteczką z długim włosiem

Oczyść zewnętrzną folię urządzenia (a), korpus maszyny (b) i przycinarkę (c), używając szczoteczki z długim włosiem.



### ► Czyszczenie szczoteczką z krótkim włosiem

Oczyść ostrza wewnętrzne [A11], używając szczoteczki z krótkim włosiem, przesuując ją w kierunku (A).

- Nie przesuwaj szczoteczki z krótkim włosiem w kierunku (B) ponieważ możesz uszkodzić wewnętrzne ostrza, stępując je.
- Nie używaj szczoteczki z krótkim włosiem do czyszczenia zewnętrznej folii urządzenia.

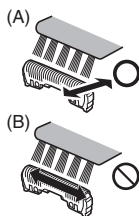

## Wymiana folii zewnętrznej i ostrzy wewnętrznych

zewnętrzna folia urządzenia	raz na rok
ostrza wewnętrzne	raz na dwa lata

### ► Zdejmowanie ramki z folią zewnętrzną

Przyćnij przyciski zwalniania ramki folii [A4] i unieś ramkę z folią zewnętrzną [A9] do góry.

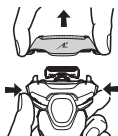

### ► Zakładanie ramki z folią zewnętrzną

Po ustawieniu ramki folii znacznikiem (Δ) do przodu dołącz bezpiecznie ramkę z folią zewnętrzną [A9] do maszyny, tak aby usłyszeć zatrzaśnięcie.

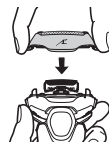

### ► Wymiana folii zewnętrznej w maszynie

1. Przyćnij przyciski zwalniania zewnętrznej folii urządzenia [A10] i ściągnij zewnętrzną folię urządzenia.

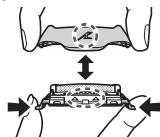

2. Dopasuj znacznik ramki folii (Δ) ze znacznikiem zewnętrznej folii urządzenia (Δ) i połącz odpowiednio oba elementy, aby się zatrzasnęły.

- Folii zewnętrznej systemu nie można zamocować odwrotnie.
- Pamiętaj by zawsze umieszczać zewnętrzną folię w ramce folii przed podłączeniem do maszyny.
- Nie naciskaj zbyt mocno przycisków zwalniania zewnętrznej folii urządzenia. Może to spowodować wygięcie zewnętrznej folii urządzenia, co uniemożliwi pełne przymocowanie do ramki folii.

### ► Wymiana ostrzy wewnętrznych

1. Zdejmij ostrza wewnętrzne [A11] pojedynczo.
2. Załóż ostrza wewnętrzne pojedynczo.

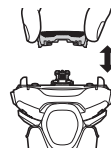



## Rozwiązywanie problemów

Wykonaj następujące czynności.

Jeżeli problemy nadal nie ustępują, należy skontaktować się z punktem zakupu urządzenia lub autoryzowanym centrum serwisowym firmy Panasonic.

Problem	Działanie
Włącznik zasilania nie włącza się.	▶ Odblokuj włącznik zasilania. (Patrz strony 218 i 219.)
Przycięte włosy unoszą się w powietrzu na wszystkie strony.	▶ Można to zredukować, czyszcząc maszynkę po każdym goleniu. ▶ Wyczyść ostrza wewnętrzne szczoteczką, jeśli przywiera do nich zgolony zarost.
Zewnętrzna folia urządzenia nagrzewa się.	▶ Zastosuj olej. (Patrz strona 223.) ▶ Wymień zewnętrzną folię urządzenia, jeśli jest uszkodzona lub zdeformowana. (Patrz strona 224.)
Nawet po naładowaniu czas pracy jest krótki.	▶ Zastosuj olej. ▶ Kiedy liczba operacji po naładowaniu urządzenia zaczyna się zmniejszać, zbliża się koniec czasu eksploatacji akumulatora.
Zapach staje się silniejszy.	▶ Można to zredukować, czyszcząc maszynkę po każdym goleniu.

Problem	Działanie
Dźwięk prowadzenia maszynki zmienia się podczas golenia.	▶ Działa czujnik golenia. Dźwięk zmienia się w zależności od grubości zarostu.
Golenie nie jest tak dokładne jak wcześniej.	▶ Można to zredukować, czyszcząc maszynkę po każdym goleniu. ▶ Wymień zewnętrzną folię urządzenia i/lub ostrza wewnętrzne. ▶ Oczekiwany czas eksploatacji zewnętrznej folii urządzenia i ostrza wewnętrznych: Zewnętrzna folia urządzenia: Około 1 rok Ostrza wewnętrzne: Około 2 lata ▶ Zastosuj olej.
Maszynka przestała działać nawet po naładowaniu.	▶ Urządzenie nie może działać przy temperaturze otoczenia około 5 °C lub niższej. ▶ Nastąpił koniec czasu eksploatacji akumulatora.

GB

D

F

I

NL

E

DK

P

N

S

FIN

PL

CZ

SK

H

RO

Problem	Działanie
Wydawany jest głośny dźwięk.	▶ Zastosuj olej.
	▶ Maszynka wydaje wysoki dźwięk ze względu na silnik liniowy. Nie oznacza to problemu.
	▶ Upewnij się, że ostrza są prawidłowo zamocowane.
	▶ Wyczyść zewnętrzną folię urządzenia szczoteczką.
Czujnik golenia nie reaguje.	▶ W zależności od grubości zarostu lub ilości przyciętego zarostu w głowicy maszyny, czujnik golenia może nie zadziałać, a dźwięk prowadzenia maszyny może się nie zmieniać. Jest to normalne zjawisko.
	▶ Czujnik golenia może nie zadziałać w zależności od rodzaju żelu lub pianki do golenia, ale jest to normalne zjawisko.
	▶ Czujnik golenia może nie zadziałać w przypadku niskiego poziomu naładowania akumulatora. W takim przypadku naładuj maszynkę.
	▶ Zastosuj olej. Czujnik golenia może nie reagować w przypadku zbyt małej ilości oleju na ostrzach.

Problem	Działanie
Czujnik golenia reaguje, nawet jeśli golarka nie styka się ze skórą.	▶ Wyczyść przycięty zarost z maszyny. Kiedy maszynka jest wyjątkowo zabrudzona, zdejmij ramkę folii i umyj wodą. (Patrz strona 223.)
	▶ Wymień zewnętrzną folię urządzenia i/lub ostrza wewnętrzne. Oczekiwany czas eksploatacji zewnętrznej folii urządzenia i ostrzy wewnętrznych: Zewnętrzna folia urządzenia: Około 1 rok Ostrza wewnętrzne: Około 2 lata

## Często zadawane pytania

Pytanie	Odpowiedź
▶ Czy właściwości akumulatora ulegną pogorszeniu, jeśli nie będzie on używany przez ponad 6 miesięcy. Z tego powodu należy wykonać pełne ładowanie przynajmniej raz na 6 miesięcy.	▶ Właściwości akumulatora ulegną pogorszeniu, jeśli nie będzie on używany przez ponad 6 miesięcy. Z tego powodu należy wykonać pełne ładowanie przynajmniej raz na 6 miesięcy.
▶ Czy mogę ładować maszynkę po każdym użyciu?	▶ W maszynie jest używana ładowarka litowo-jonowa, dlatego ładowanie po każdym użyciu nie wpłynie na żywotność akumulatora.
▶ Jaki jest składnik dedykowanego oleju?	▶ Olej zawiera ciekłą parafinę.

## Serwis

### Kontakt

Jeśli potrzebujesz informacji bądź gdy maszynka albo przewód zasilający zostały uszkodzone, odwiedź stronę internetową firmy Panasonic <http://www.panasonic.com> lub skontaktuj się z autoryzowanym centrum serwisowym (adres kontaktowy znajdziesz w ulotce paneuropejskiej gwarancji).

### Części zamienne

Części zamienne dostępne są u sprzedawcy lub w Centrum Serwisowym.

Części zamienne dla modelu ES-LT6N/ES-LT4N/ES-LT2N	Folia zewnętrzna i ostrza wewnętrzne	WES9015
	Zewnętrzna folia urządzenia	WES9089
	Ostrza wewnętrzne	WES9068

### Żywotność akumulatora

Żywotność akumulatora wynosi 3 lata. Akumulator w tej maszynie nie jest przystosowany do wymiany przez użytkownika. Wymianę akumulatora należy zlecić autoryzowanej placówce serwisowej.

## Ochrona środowiska i recykling materiałów

Ta maszynka zawiera akumulator litowo-jonowy. Prosimy o oddanie zużytego akumulatora do utylizacji w miejscu oficjalnie do tego wskazanym, jeżeli takie istnieje w Twoim kraju.

### Pozbywanie się zużytych urządzeń elektrycznych i elektronicznych oraz baterii Dotyczy wyłącznie obszaru Unii Europejskiej oraz krajów posiadających systemy zbiórki i recyklingu



Niniejsze symbole umieszczane na produktach, opakowaniach i/lub w dokumentacji towarzyszącej oznaczają, że nie wolno mieszać zużytych urządzeń elektrycznych i elektronicznych oraz baterii z innymi odpadami domowymi/komunalnymi.

W celu zapewnienia właściwego przetwarzania, utylizacji oraz recyklingu zużytych urządzeń elektrycznych i elektronicznych oraz zużytych baterii, należy oddawać je do wyznaczonych punktów gromadzenia odpadów zgodnie z przepisami prawa krajowego.

Poprzez prawidłowe pozbywanie się zużytych urządzeń elektrycznych i elektronicznych oraz zużytych baterii pomagasz oszczędzać cenne zasoby naturalne oraz zapobiegać potencjalnemu negatywnemu wpływowi na zdrowie człowieka oraz na stan środowiska naturalnego. W celu uzyskania informacji o zbiórce oraz recyklingu zużytych urządzeń elektrycznych i elektronicznych oraz baterii prosimy o kontakt z władzami lokalnymi.

Za niewłaściwe pozbywanie się tych odpadów mogą grozić kary przewidziane przepisami prawa krajowego.

### Dotyczy symbolu baterii (symbol poniżej)

Ten symbol może występować wraz z symbolem pierwiastka chemicznego. W takim przypadku wymagania Dyrektywy w sprawie określonego środka chemicznego są spełnione.



## Utylizacja wbudowanego akumulatora

### Wyjmij wbudowany akumulator, zanim wyrzucisz maszynkę.

Upewnij się, że akumulator wyrzucany jest w oficjalnie wyznaczonym miejscu, jeżeli takie miejsce jest dostępne.

Ten rysunek powinien być używany tylko podczas utylizacji maszynki, a nie do jej naprawy. Samodzielny demontaż maszynki sprawi, że nie będzie ona już wodoodporna, co może spowodować jej uszkodzenie.

- Wyjmij maszynkę z zasilacza.
- Naciśnij włącznik zasilania, aby włączyć zasilanie i nie wyłączaj go, aż bateria rozładuje się całkowicie.
- Postępuj zgodnie z opisem w punktach od ① do ④, podnieś akumulator i wyjmij go.
- Zachowaj ostrożność, aby złącza dodatnie i ujemne wyjętego akumulatora nie zostały zwarte. Zaizoluj złącza taśmą klejącą.

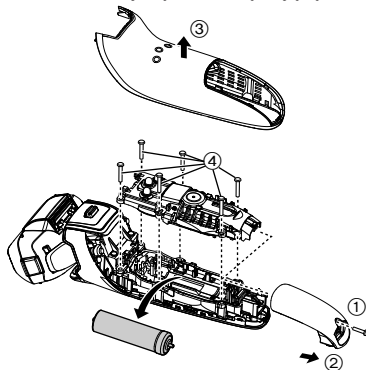

## Dane techniczne

Źródło zasilania	Patrz tabliczka znamionowa na zasilaczu. (automatyczna zmiana napięcia zasilania)
Napięcie pracy silnika	3,6 V---
Czas ładowania	Okolo 1 godziny
Poziom hałasu	w trybie golenia: 60 (dB (A) odp. 1 pW) w trybie przycinania: 63 (dB (A) odp. 1 pW)

Produkt przeznaczony wyłącznie do użytku domowego.

Provozní pokyny  
Akumulátorový holicí strojek (pro domácnost)

ES-LT6N

Model č. ES-LT4N

ES-LT2N

## Obsah

<b>Bezpečnostní opatření.....</b>	<b>232</b>	Čištění holicího strojku.....	241
Účel použití .....	235	Řešení potíží .....	243
Označení částí .....	236	Servis.....	245
Obsluha a zobrazení zámku .....	236	Ochrana životního prostředí a recyklace materiálů.....	245
Nabíjení holicího strojku.....	237	Technické údaje.....	246
Používání holicího strojku.....	239		

Děkujeme vám za zakoupení výrobku Panasonic.

Před zahájením provozu přístroje si přečtěte tyto pokyny a uložte si je pro pozdější použití.

## Varování

- Tento spotřebič mohou používat děti od 8 let výše a osoby s omezenými fyzickými, smyslovými nebo duševními schopnostmi nebo nedostatkem zkušeností a znalostí pouze tehdy, pokud jsou pod dohledem dospělé osoby nebo pokud obdržely informace o bezpečném používání spotřebiče a chápou možná rizika. Výrobek není určen pro děti na hraní. Čištění a uživatelskou údržbu nesmějí provádět děti bez dohledu.
- Napájecí šňůru nelze vyměnit. Je-li napájecí šňůra poškozena, síťový adaptér musí být vyřazen.

- Holicí strojek je určen pro mokré nebo suché holení. Pro mokré holení se používá s holicí pěnou. Je vodotěsný, proto jej lze používat ve sprše a omývat vodou. Tento symbol znamená, že přístroj je vhodný pro použití ve vaně či sprše.



- Nepoužívejte jiný síťový adaptér a nabíjecí stojan než dodávaný.

## Bezpečnostní opatření

Abyste snížili nebezpečí zranění, úmrtí, úrazu elektrickým proudem, požáru a poškození majetku, vždy dodržujte následující bezpečnostní opatření.

### Vysvětlení použitých symbolů

Následující symboly jsou použity pro označení a popis stupně nebezpečí vzniku zranění a poškození majetku způsobeného ignorováním upozornění a nesprávným používáním.

 **NEBEZPEČÍ** Označuje potenciální riziko, které skončí vážným zraněním nebo úmrtím.

 **VAROVÁNÍ** Označuje potenciální riziko, které může skončit vážným zraněním nebo úmrtím.

 **UPOZORNĚNÍ** Označuje nebezpečí, které může vést k lehkému zranění.

Následující symboly jsou používány pro klasifikaci a popis typů instrukcí, které je nutno dodržovat.

 Tento symbol se používá pro upozornění uživatelů na konkrétní postup, který nesmí být prováděn.

 Tento symbol se používá pro upozornění uživatelů na konkrétní postup, který musí být dodržen v zájmu bezpečného provozu zařízení.

## VAROVÁNÍ

### ► Napájení

 **Napájecí adaptér do zásuvky nezapojujte ani jej neodpojujte mokryma rukama.**  
- Takové chování může způsobit úraz elektrickým proudem nebo zranění.

**Síťový adaptér a nabíjecí stojan neponořujte do vody ani je neoplachujte pod tekoucí vodou.**

**Nepokládejte síťový adaptér a nabíjecí stojan nad umyvadlo nebo vanu naplněné vodou ani do jejich blízkosti.**

**Nikdy nepoužívejte přístroj, pokud je síťový adaptér poškozen nebo pokud napájecí vidlice přesně nedoléhá do elektrické zásuvky.**

 **Kabel nepoškozujte, neupravujte jej ani silně neohýbejte, netahejte za něj ani s ním nekruťte.**  
**Nepokládejte na něj nic těžkého a vyvarujte se jeho skřípnutí.**

- Takové chování může způsobit úraz elektrickým proudem nebo požár v důsledku zkratu.

**Nepoužívejte způsobem přesahujícím jmenovité napětí nebo vedení zásuvky elektrické sítě.**

 - Překročení napětí připojením příliš mnoha zástrček k jedné zásuvce elektrické sítě může způsobit požár v důsledku přehřátí.

**Vždy se ujistěte, zda je spotřebič provozován s využitím zdroje napájení odpovídajícího nominálnímu napětí vyznačenému na síťovém adaptéru.**

 **Adaptér plně zasuňte do zásuvky.**  
- Nedodržení tohoto pokynu může způsobit požár či úraz elektrickým proudem.



# VAROVÁNÍ

## ► V případě jakékoliv abnormality nebo selhání

Adaptér přestaňte okamžitě používat a odpojte jej, pokud dojde k nějaké abnormalitě nebo selhání.

- V opačném případě může dojít k úrazu elektrickým proudem nebo zranění či požáru.

<Případy abnormality nebo selhání>



- Hlavní jednotka, nabíjecí stojan, adaptér nebo kabel jsou zdeformované nebo abnormálně horké.
  - Hlavní jednotka, nabíjecí stojan, adaptér nebo kabel zapáchají spáleninou.
  - Během používání nebo nabíjení hlavní jednotky, nabíjecího stojanu, adaptéru či kabelu se ozývají abnormální zvuky.
- Okamžitě žádejte kontrolu nebo opravu v autorizovaném servisním středisku.

## ► Tento spotřebič

Dodaný holicí strojek má zabudovanou nabíjecí baterii. Nevhazujte jej do ohně, nevystavujte teplu, ani nenabíjejte, nepoužívejte nebo neopouštějte v prostředí s vysokou teplotou.



- Takové chování může způsobit přehřátí, vznícení nebo explozi.

Výrobek neupravujte, ani neopravujte.



- Takové chování může způsobit požár, úraz elektrickým proudem nebo zranění.

S opravami (výměna baterie atd.) se obraťte na autorizované servisní středisko.



Výrobek nikdy nerozebírejte s výjimkou jeho likvidace.

- Takové chování může způsobit požár, úraz elektrickým proudem nebo zranění.

## ► Čištění



Adaptér před čištěním vždy vypojte z elektrické zásuvky.

- Pokud tak neučiníte, může dojít k úrazu elektrickým proudem nebo zranění.



Nabíjecí vidlici a zástrčku přístroje a nabíjecí zástrčku pravidelně čistěte, abyste předcházeli hromadění prachu.

- Pokud tak neučiníte, může dojít ke vzniku požáru v důsledku závady izolace, způsobené vlhkostí.

Adaptér odpojte a otřete jej suchým hadříkem.

## ► Prevence nehod



Výrobek neskladujte v dosahu dětí nebo kojenců.

Nedovoďte jim přístroj používat.

- Vložení vnitřních břitů, čistícího kartáčku a/nebo nádoby s olejem do úst může mít za následek nehody a zranění.



Pokud dojde omylem k požití oleje, nevyvolávejte zvracení, vypijte velké množství vody a kontaktujte lékaře.

Pokud se olej dostane do kontaktu s očima, okamžitě je důkladně vypláchněte pod tekoucí vodou a kontaktujte lékaře.

- Nedodržení těchto pokynů může způsobit zdravotní problémy.

# UPOZORNĚNÍ

## ► Ochrana pokožky



Při přikládání vnější planžety přístroje na rty nebo jinou část obličeje nadměrně netlačte. Vnější planžetu přístroje nepřikládejte přímo na kožní výrůstky nebo na poraněnou pokožku.

- Mohlo by dojít k poranění pokožky.



## UPOZORNĚNÍ

Na vnější planžetu přístroje netlačte silou. Rovněž se vnější planžety přístroje během použití nedotýkejte prsty ani nehty.



**Tento produkt nepoužívejte k holení hlavy ani jiných částí těla, než je určeno.**

- Může tím dojít k poranění kůže nebo zkrácení životnosti vnější planžety přístroje.



**Nedotýkejte se části s břitem (kovová část vnitřního břitu).**

- Takovým počínáním si můžete způsobit zranění rukou.



**Před použitím se přesvědčte, zda vnější planžeta přístroje není deformovaná či poškozená.**

- Nedodržení tohoto pokynu může vést k poranění pokožky.



**Při přepravě nebo skladování zakryjte holicí strojek ochranným krytem.**

- Nedodržení tohoto pokynu může způsobit poranění kůže nebo zkrácení životnosti vnější planžety přístroje.

### ► Dodržujte ve vlastním zájmu následující bezpečnostní opatření



**Nedovolte, aby se do napájecí vidlice či zástrčky přístroje nebo nabíjecího stojanu dostaly například špendlíky nebo nečistoty.**

- To může způsobit úraz elektrickým proudem nebo požár v důsledku zkratu.



**Váš holicí strojek nepůjčujte nikomu z rodiny ani nikomu jinému.**

- Opačné jednání může mít za následek vznik infekce nebo zánětu.



**Vyvarujte se upuštění přístroje, ani jej neházejte na jiné předměty.**

- Mohlo by dojít ke zranění.



**Při skladování kabel nenamotávejte kolem adaptéru.**

- Takové počínání může vést k poškození vodičů kabelu pod napětím a následnému požáru v důsledku zkratu.



**Vypojte adaptér ze zásuvky elektrické sítě, pokud neprobíhá nabíjení.**

- Pokud tak neučiníte, může dojít k úrazu elektrickým proudem nebo požáru v důsledku probíjení elektřiny, způsobeného poškozením izolace.



**Adaptér nebo zástrčku přístroje odpojujte uchopením adaptéru či zástrčky přístroje, nikoli kabelu.**

- Pokud tak neučiníte, může dojít k úrazu elektrickým proudem nebo zranění.

## NEBEZPEČÍ

Nabíjecí baterie je určena k použití výhradně pro tento holicí strojek. Nepoužívejte baterii s žádnými jinými výrobky.

Baterii nenabíjejte po jejím vyjmutí z výrobku.

- Nevhazujte ji do ohně a nevystavujte teplu.
- Baterii nedemontujte, neupravujte, nevystavujte úderům, ani neprorázejte hřebíkem.
- Nepropojujte vzájemně kladný a záporný pól baterie pomocí jiných kovových předmětů.
- Baterii nepřpravujte ani neskladujte společně s kovovými šperky, jako jsou náhrdelníky a vlásenky.
- Baterii nenabíjejte, nepoužívejte ani nenechávejte v místech, kde bude vystavena vysokým teplotám, jako je přímé sluneční záření, nebo v blízkosti zdrojů tepla.
- Nikdy trubici nezbavujte pláště.
- Takové chování může způsobit přehřátí, vznícení nebo explozi.

## VAROVÁNÍ

Po vyjmutí z přístroje nenechávejte nabíjecí baterii v dosahu dětí či kojenců.

- V případě náhodného požití baterie hrozí nebezpečí zranění. Pokud k tomu dojde, neprodleně se obraťte na lékaře.

**Jestliže vytéká z baterie kapalina, přijměte následující opatření. Nedotýkejte se baterie holými rukama.**

- Kapalina baterie může zapříčinit ztrátu zraku, pokud se dostane do kontaktu s očima.



Nemněte si oči. Neprodleně je propláchněte čistou vodou a vyhledejte lékaře.

- Kapalina baterie může způsobit zánět nebo zranění, pokud se dostane do kontaktu s pokožkou nebo oděvem. Zasaženou část pečlivě propláchněte čistou vodou a vyhledejte lékaře.

## Účel použití

- Holte se metodou mokrého holení s použitím pěny po dobu minimálně tří týdnů a vnímejte rozdíl. Na holicí strojek Panasonic pro mokré/suché holení si musíte krátkou chvíli zvykat, protože pokožka a vousy potřebují vždy přibližně jeden měsíc na to, aby se přizpůsobily nové metodě holení.
- Zabraňte kontaktu vnější planžety s tvrdými předměty. Mohlo by dojít k poškození břitů, které jsou velmi tenké a snadno se deformují.
- Nesušte hlavní jednotku fénem nebo teplovzdušným topidlem. Mohlo by dojít k poškození nebo deformaci dílů.
- Nenechávejte holicí strojek s rámem planžety vystavený přímému slunečnímu svitu. Mohlo by dojít k poškození těsnění a ztrátě funkce vodotěsnosti, což může vést k selhání.
- Po použití skladujte holicí strojek v místě s nízkou vlhkostí. V opačném případě by mohlo dojít k poškození přístroje způsobenému kondenzací nebo vytvořením rzi.
- Oba vnitřní břity ponechejte zasunuty ve strojku. Je-li zasunut pouze jeden vnitřní břit, může se holicí strojek zničit.
- Čistíte-li holicí strojek vodou, nepoužívejte mořskou nebo horkou vodu. Nenamáčejte holicí strojek ve vodě příliš dlouho.

## Označení částí

### A Hlavní část

- ① Ochranný kryt
- ② Vnější planžeta přístroje
- ③ Rám planžety
- ④ Tlačítka pro uvolnění rámu fólie
- ⑤ Opěrka prstů
- ⑥ Spínač  
Zapnutí/vypnutí holicího strojku a také zamknutí/odemknutí spínače.
- ⑦ Displej s kontrolkami
  - a. Kontrolka holení (-W-)
  - b. Kontrolka kapacity baterie
  - c. Kontrolka zámku spínače (🔒)
  - d. Kontrolka stavu nabití baterie (→)
- ⑧ Zdířka spotřebiče

- ⑨ Sekce vnější planžety
- ⑩ Tlačítka pro uvolnění vnější planžety přístroje
- ⑪ Vnitřní bříty
- ⑫ Zastřihovač
- ⑬ Rukojeť zastřihovače
- ⑭ Zadní zásuvka hlavní části

### B Síťový adaptér (RE7-87)

- ⑮ Adaptér
- ⑯ Napájecí vidlice
- ⑰ Kabel
- ⑱ Zástrčka přístroje

### Příslušenství

### C Cestovní pouzdro

### D Kartáček na čištění

### E Olej

### F Nabíjecí stojan ES-LT6N

- ⑲ Nabíjecí zástrčka

### G Provozní pokyny

### H Záruční list

## Obsluha a zobrazení zámku

### ► Zamknutí spínače

1. Stiskněte spínač a poté uvolněte.
  - Holicí strojek se zapne.
2. Během provozu holicího strojku stiskněte a podržte spínač na dobu delší než 2 sekundy.
  - Holicí strojek se vypne.
3. Uvolněte spínač.

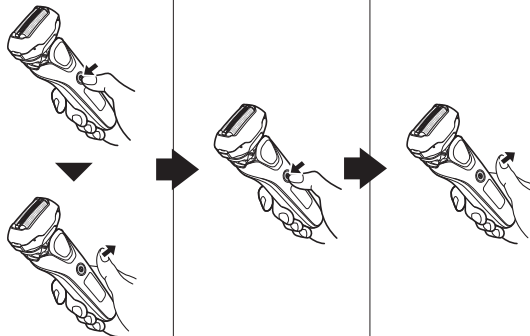

Kontrolka zámku spínače zhasne.



Kontrolka zámku spínače se rozsvítí.



Kontrolka zámku spínače po 5 sekundách vypne.

## ► Odemknutí spínače

1. Spínač stiskněte na dobu delší než 2 sekundy.



2. Jakmile se holicí strojek spustí, spínač uvolněte.



Kontrolka zámku spínače se rozblíká.



Kontrolka zámku spínače zhasne.

- Spínač nelze odemknout během nabíjení.

## ► Zkontrolujte, zda je spínač zamčený

Stiskněte spínač v době, kdy je zamčený.



Kontrolka zámku spínače se rozblíká a po 5 sekundách zhasne.

- Toto můžete také zkontrolovat odpojením síťového adaptéru během nabíjení.

## Nabíjení holicího strojku

### 1 Zasuňte zástrčku adaptéru do holicího strojku [B18].

- Před vložením holicího strojku vypněte.

### 2 Zapojte adaptér [B15] do zásuvky.

- Utřete všechny kapky vody na zdiřce spotřebiče.
- Přesvědčte se, zda svítí kontrolka stavu nabití baterie (→).

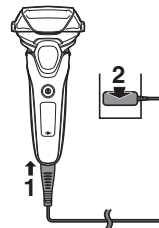

- Doba nabíjení se dokončí přibližně za 1 hodinu. Čas nabití se liší podle nabíjecí kapacity.

- Nabíjení spotřebiče po každém použití neovlivní životnost baterie.

### 3 Po dokončení nabíjení odpojte adaptér.

- Dobíjení baterie trvající déle než 1 hodinu neovlivní výkon baterie.

#### Poznámka

Holicí strojek nelze používat během nabíjení.

### Během nabíjení

**ES-LT6N/ES-LT4N**

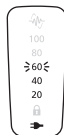

Rozsvítí se kontrolka stavu nabíjí baterie (⇒).

Číslo kontrolky kapacity baterie se bude v průběhu nabíjení zvyšovat.

**ES-LT2N**



Rozsvítí se kontrolka stavu nabíjí baterie (⇒).

### Abnormální nabíjení

**ES-LT6N/ES-LT4N**



Kontrolka stavu nabíjí baterie (⇒) každou sekundu dvakrát blikne.

**ES-LT2N**



### Když je nabíjení dokončeno

**ES-LT6N/ES-LT4N**

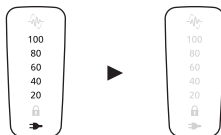

Kontrolka kapacity baterie a kontrolka stavu nabíjí baterie (⇒) se rozsvítí a po 5 sekundách zhasnou.

**ES-LT2N**



Kontrolka stavu nabíjí baterie (⇒) se vypne.

- Doporučená okolní teplota pro nabíjení je 10 – 35 °C. V extrémně nízkých nebo vysokých teplotách může nabíjení baterie trvat déle, nebo se baterie nemusí nabít vůbec. Holicí strojek nabíjejte při doporučené pokojové teplotě.
- Při prvním nabíjení holicího strojku, nebo pokud nebyl holicí strojek používán déle než 6 měsíců, se doba nabíjení může změnit nebo se kontrolka stavu nabíjí baterie (⇒) nemusí několik minut rozsvítit. Pokud zůstane adaptér připojen, kontrolka se rozsvítí později.
- Pokud použití holicího strojku způsobuje rušení rádia nebo jiných elektrospotřebičů, přesuňte se s holicím strojkem na jiné místo.

### Nabíjení pomocí nabíjecího stojanu ES-LT6N

1. Zasuňte zástrčku adaptéru do nabíjecího stojanu.
2. Vložte holicí strojek do nabíjecího stojanu.
3. Zapojte adaptér do zásuvky.

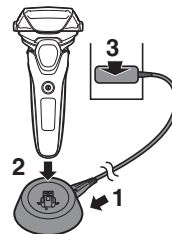

## Používání holicího strojku

### 1 Stiskněte spínač [AⓄ].

- Pokud kontrolka zámku spínače (🔒) bliká, nelze přístroj zapnout, protože je spínač zamčený. Spínač odemknete stiskem na dobu delší než 2 sekundy. (Viz strany 236 a 237.)

### 2 Přiložte holicí strojek k obličejí a držte tak, jak je znázorněno na obrázku.

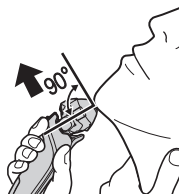

### 3 Holení provádějte pomalým posouváním holicího strojku po obličejí proti směru růstu vousů.

- Jemně přitlačte strojek k obličejí a začněte se holit. Volnou rukou napněte kůži a holicím strojkem pohybujte tam a zpět ve směru růstu vousů. Jakmile si pokožka přivykne na tento holicí strojek, můžete tlak na pokožku mírně zvýšit. Nadměrný tlak však nezaručí lepší oholení.

#### ► Poznámky

- Pokud stisknete a přidržíte spínač déle než 2 sekundy, dojde k aktivaci režimu čištění ultrazvukovými vibracemi. (Viz str. 241.) V tomto režimu se nelze holit.
- Během používání holicího strojku nepokládejte prsty na spínač. Mohlo by dojít k uzamčení spínače nebo vypnutí holicího strojku. Při používání holicího strojku položte prsty na opěrku prstů.
- Přístroj nemusí fungovat při okolní teplotě zhruba 5 °C nebo nižší.

- V závislosti na hustotě vousů nebo na množství odstřižených vousů nakupených v hlavici holicího strojku snímač holení nemusí správně reagovat a ani zvuk vydávaný přístrojem se nemusí změnit. To není abnormální.
- V závislosti na typu holicího gelu a holicí pěny snímač holení nemusí správně reagovat, to však je normální.
- Snímač holení nemusí reagovat, je-li zbývající kapacita baterie nízká. Pokud k tomu dojde, holicí strojek nabijte.
- Tlak na kteroukoli část vnější planžety přístroje nebo kontakt této planžety s tvrdým předmětem ji může poškodit. Abyste se vyvarovali poškození vnější planžety přístroje, zamezte následujícím situacím:
  - holení pouze s částí vnější planžety přístroje;
  - kontaktu prstu nebo nehtu s vnější planžetou přístroje.

#### ► Přepnutí hlavice holicího strojku

Způsob použití můžete změnit.

##### FREE

Hlavici holicího strojku lze posunout.

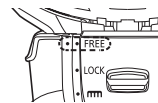

##### LOCK

Hlavici holicího strojku lze uzamknout.

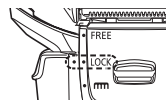

## ► Používání zastříhovače

Vysuňte rukojeť zastříhovače nahoru do polohy "mm" tak, aby byl zastříhovač ve vzpřímené poloze.



Stiskněte a přidržte uvolňovací tlačítko zámku (a) a zastříhovač stáhněte zasunutím rukojeti zastříhovače dolů.

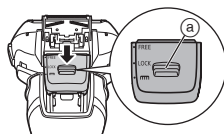

## Zastříhování kotlet

Vysuňte rukojeť zastříhovače nahoru. Zapněte holicí strojek, přiložte jej v pravém úhlu k pokožce a pohybem dolů si zastříhnete kotlety.



## Zastříhování před holením

Zastříhovač lze použít ke zkrácení dlouhých vousů před samotným holením.

Po předběžném zkrácení použijte k oholení vousů hlavici holicího strojku.

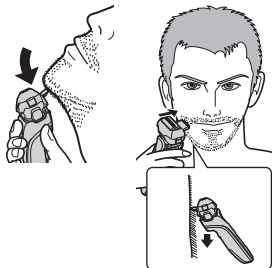

## Význam kontrolky při používání

Při používání

**ES-LT6N/ES-LT4N**

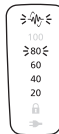

**ES-LT2N**



- Přibližná hodnota kapacity baterie se zobrazuje jako 20 - 100.
- Kontrolka kapacity nabití baterie zhasne po 5 sekundách od přepnutí spínače.
- Kontrolka holení (☎) bliká.

Když je kapacita baterie nízká

**ES-LT6N/ES-LT4N**

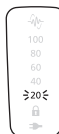

**ES-LT2N**



- Během použití holicího strojku bliká hodnota "20".
- Když zabliká "20", můžete se ještě 2x nebo 3x oholit. (Záleží na způsobu použití strojku.)
- Během použití holicího strojku kontrolka kapacity baterie (☎) bliká.
- Když kontrolka kapacity baterie (☎) zabliká, můžete se ještě 2x nebo 3x oholit. (Záleží na způsobu použití strojku.)



- Holicí strojek lze při plném nabití používat zhruba 2 týdny. (Při jednom třeminutovém holení nasucho denně, dokud se baterie nevybijí.)
- Počet dnů se liší v závislosti na následujících podmínkách:
  - hustota vousů,
  - tlak vyvíjený na kůži,
  - okolní teplota,
  - frekvence použití režimu čištění ultrazvukovými vibracemi.

## Čištění holicího strojku

Nepoužívejte čisticí prostředky pro kuchyň, koupelnu nebo toaletu. Rovněž přístroj neotírejte ředidly, benzínem, alkoholem atd. Mohlo by dojít k poškození přístroje.

1. Spínač vypněte a odpojte síťový adaptér.
  - Odemkněte zámek spínače.
2. Na vnější planžetu přístroje naneste mýdlo a trochu vody.
3. Stisknutím a přidržením spínače déle než na 2

sekundy spusťte režim čištění ultrazvukovými vibracemi.

- Kontrolky kapacity baterie postupně blikají.

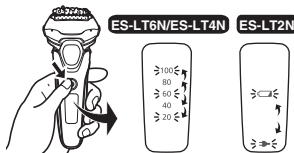

### ES-LT6N/ES-LT4N

- Kontrolka kapacity baterie (↔) a kontrolka stavu nabití baterie (→) blikají střídavě.
- ### ES-LT2N
- Zhruba po 20 sekundách se automaticky vypne.

4. Sejměte sekci vnější planžety [A] a stiskem a přidržením spínače déle než na 2 sekundy aktivujte režim čištění ultrazvukovými vibracemi.

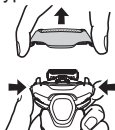

5. Holicí strojek, sekci vnější planžety a zastříhovač opláchněte pod tekoucí vodou.



- Po opláchnutí vodou zatřete holicím strojkem tak, abyste odstranili nadbytečnou vlhkost. Pokud při manipulaci se strojkem udeříte například do zrcadla, může dojít k poškození přístroje.
- Rozstříkávání vody omezíte, pokud strojek oplachujete v režimu čištění ultrazvukovými vibracemi.

6. Setřete všechny kapky vody suchým hadříkem.
7. Sekci vnější planžety, holicí strojek a zastříhovač nechte zcela vyschnout.

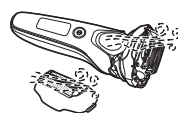

8. Sekci vnější fólie připevněte k holicímu strojkou.
9. Promažte strojek.

## Mazání

Pro zachování vysokého komfortu holení doporučujeme používat olej dodávaný s holicím strojkem.

1. Vypněte holicí strojek.
2. Na každou vnější planžetu přístroje naneste kapku oleje.
3. Nadzdvihněte zastříhávač a kápněte dovnitř kapku oleje.
4. Holicí strojek zapněte a nechte jej běžet po dobu přibližně 5 sekund.
5. Holicí strojek vypněte a měkkým hadříkem setřete z vnější planžety přístroje přebytečný olej.

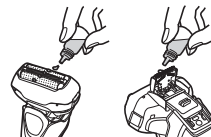

## Čištění pomocí kartáčku

### ► Čištění dlouhým kartáčkem

Dlouhým kartáčkem očistíte vnější planžetu přístroje (a), tělo holicího strojek (b) a zastříhovače (c).



### ► Čištění krátkým kartáčkem

Krátkým kartáčkem očistíte vnitřní břity [A11] pohybem ve směru (A).

- Nepohybujte krátkým kartáčkem ve směru (B), abyste nepoškodili nebo neztupili vnitřní břity.
- Nepoužívejte krátký kartáček pro čištění vnější planžety přístroje.

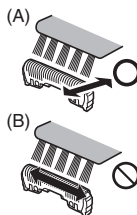

## Výměna vnější planžety přístroje a vnitřních břitů

vnější fólie přístroje	jednou za rok
vnitřní břity	jednou za dva roky

### ► Vyjmutí sekce vnější planžety

Stiskněte tlačítka pro uvolnění rámu fólie [A4] a zvedněte sekci vnější fólie [A9] nahoru.

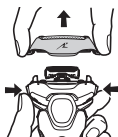

### ► Připevnění sekce vnější planžety

Otočte značku rámu fólie (↗) dopředu a pevně připevněte sekci vnější fólie [A9] k holicímu strojeku tak, aby zacvakla.

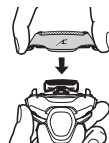

### ► Výměna vnější planžety přístroje

1. Stiskněte tlačítka pro uvolnění vnější fólie přístroje [A10] a zatlačte sekci vnější fólie přístroje dolů.
2. Zarovnejte značku rámu planžety (↖) se značkou vnější planžety přístroje (Δ) a pevně je k sobě zatlačte, dokud neuslyšíte cvaknutí.
  - Vnější planžetu přístroje nelze nasadit obráceně.
  - Vnější planžetu přístroje vždy vložte do rámu systému, když ji připevňujete k holicímu strojeku.
  - Nevyvíjejte nadměrný tlak při stisku tlačítek pro uvolnění vnější planžety přístroje.

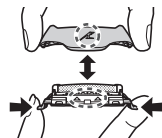

Mohlo by dojít k ohnutí vnější planžety přístroje, což by zabránilo dokonalému spojení s rámem planžety.

### ► Výměna vnitřních břitů

1. Vyjměte vnitřní břity [A11] jeden po druhém.
2. Vnitřní břity zasouvajte postupně.

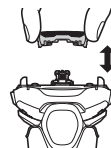

## Řešení potíží

Při potížích proveďte následující akce.

Pokud problémy nelze vyřešit, kontaktujte obchod, kde jste výrobek zakoupili, nebo servisní centrum autorizované společnosti Panasonic a požádejte o opravu.

Problém	Řešení
Spínač se nezapne.	▶ Odemkněte zámek spínače. (Viz strany 236 a 237.)
Zastřížené vlasy poletují okolo.	▶ Lze omezit čištěním přístroje po každém holení. ▶ Pokud jsou ke vnitřním břitům přichyceny vousy, odstraňte je kartáčkem.
Vnější planžeta přístroje se zahřívá.	▶ Aplikujte olej. (Viz str. 241.) ▶ Je-li vnější planžeta přístroje poškozená nebo deformovaná, vyměňte ji. (Viz str. 242.)
Provozní doba je kratší i po nabití přístroje.	▶ Aplikujte olej. ▶ Když se provozní doba přístroje i po nabití začne zkracovat, baterie se blíží ke konci své životnosti.
Přístroj zapáchá.	▶ Lze omezit čištěním přístroje po každém holení.
Zvuk pohonu se během holení mění.	▶ Snímač holení funguje. Zvuk se mění v závislosti na hustotě vousů.

Problém	Řešení
Nesmíte se při holení dostat tak blízko, jako předtím.	▶ Lze omezit čištěním přístroje po každém holení. Vyměňte vnější planžetu přístroje a/nebo vnitřní břity. Očekávaná životnost vnější planžety přístroje a vnitřních břitů: Vnější planžeta přístroje: Přibližně 1 rok Vnitřní břity: Přibližně 2 roky ▶ Aplikujte olej.
Holicí strojek nefunguje ani po nabití.	▶ Přístroj nemusí fungovat při okolní teplotě zhruba 5 °C nebo nižší. ▶ Baterie je na konci své životnosti.
Přístroj vydává hlasitý zvuk.	▶ Aplikujte olej. ▶ Holicí strojek vytváří pronikavý zvuk vlivem chodu lineárního pohonu. To však neznačí závadu. ▶ Přesvědčte se, zda jsou břity správně nasazený. ▶ Vyčistěte vnější planžetu přístroje kartáčkem.

GB

D

F

I

NL

E

DK

P

N

S

FIN

PL

CZ

SK

H

RO

Problém	Řešení
Snímač holení nereaguje.	<ul style="list-style-type: none"> <li>▶ V závislosti na hustotě vousů nebo na množství odstřížených vousů v hlavici holicího strojku nemusí snímač holení reagovat a ani zvuk vydávaný přístrojem se nemusí změnit. To není abnormální.</li> </ul>
	<ul style="list-style-type: none"> <li>▶ V závislosti na typu holicího gelu a holicí pěny nemusí snímač holení reagovat, to však je normální.</li> </ul>
	<ul style="list-style-type: none"> <li>▶ Snímač holení nemusí reagovat, je-li zbývající kapacita baterie nízká. Pokud k tomu dojde, holicí strojek nabijte.</li> </ul>
	<ul style="list-style-type: none"> <li>▶ Aplikujte olej. Jestliže na holicích břitech není dostatek oleje, holicí čidlo nemusí reagovat.</li> </ul>
Snímač holení reaguje, i když holicí strojek není v kontaktu s pokožkou.	<ul style="list-style-type: none"> <li>▶ Z holicího strojku odstraňte zastříhnuté vousy.</li> <li>▶ Pokud je holicí strojek extrémně špinavý, vyjměte rám planžety a opláchněte vodou. (Viz str. 241.)</li> </ul>
	<ul style="list-style-type: none"> <li>▶ Vyměňte vnější planžetu přístroje a/nebo vnitřní břity. Očekávaná životnost vnější planžety přístroje a vnitřních břitů: Vnější planžeta přístroje: Přibližně 1 rok Vnitřní břity: Přibližně 2 roky</li> </ul>

Často kladené otázky	
Otázka	Odpověď
Zhorší se stav baterie v případě dlouhodobého nepoužívání přístroje?	<ul style="list-style-type: none"> <li>▶ Stav baterie se zhorší v případě, že zařízení nebude použito déle než 6 měsíců, proto minimálně každých 6 měsíců proveďte plné nabití.</li> </ul>
Mohu holicí strojek nabíjet po každém použití?	<ul style="list-style-type: none"> <li>▶ Použitá baterie je lithium-iontová, proto nabíjení po každém použití životnost baterie nijak neovlivní.</li> </ul>
Jaká je náhrada určeného oleje?	<ul style="list-style-type: none"> <li>▶ Náhradou oleje je tekutý parafín.</li> </ul>

## Servis

### Kontakt

Pokud potřebujete informace nebo dojde-li k poškození holicího strojků nebo kabelů, navštivte webové stránky společnosti Panasonic <http://www.panasonic.com> nebo kontaktujte autorizované servisní středisko. (Kontaktní adresu najdete na letáku o celoevropské záruce.)

### Náhradní díly

Náhradní díly jsou k dispozici u vašeho prodejce nebo v servisním středisku.

Náhradní díly pro model ES-LT6N/ES-LT4N/ ES-LT2N	Vnější planžeta a vnitřní břity přístroje	WES9015
	Vnější planžeta přístroje	WES9089
	Vnitřní břity	WES9068

### Životnost baterie

Životnost baterie je 3 roky. Baterie v tomto holicím strojků by neměly vyměňovat sami spotřebitelé. Nechejte baterie vyměnit v autorizovaném servisním středisku.

## Ochrana životního prostředí a recyklace materiálů

Součástí tohoto holicího strojků je lithium-iontová baterie. Prosíme odevzdejte baterii k likvidaci v oficiálně určeném místě, pokud takové ve vaší zemi existuje.

### Likvidace použitých zařízení a baterií Jen pro státy Evropské unie a země s fungujícím systémem recyklace a zpracování odpadu



Tyto symboly na výrobcích, jejich obalech a v doprovodné dokumentaci upozorňují na to, že se použité elektrické a elektronické zařízení, včetně baterií, nesmějí likvidovat jako běžný komunální odpad. Aby byla zajištěna správná likvidace a recyklace použitých výrobků a baterií, odevzdávejte je v souladu s národní legislativou na příslušných sběrných místech. Správnou likvidací přispějete k úspoře cenných přírodních zdrojů a předejdete možným negativním dopadům na lidské zdraví a životní prostředí. O další podrobnosti o sběru a recyklaci odpadu požádejte místní úřady. Při nesprávné likvidaci tohoto druhu odpadu se vystavujete postihu podle národní legislativy.



**Poznámka k symbolu baterie (značka pod symbolem)**  
Tento symbol může být použitý v kombinaci s chemickou značkou. Takový případ je souladu s požadavky směrnice pro chemické látky.

## Likvidace zabudované nabíjecí baterie

**Než holicí strojek zlikvidujete, vyjměte z něj zabudovanou baterii.** Baterii prosím odevzdejte k likvidaci na oficiálně určené místo, pokud takové ve vaší zemi existuje.

Podle tohoto obrázku lze postupovat pouze při likvidaci holicího strojku, ne však za účelem jeho opravy. Pokud holicí strojek rozmontujete sami, již nebude vodotěsný, což může způsobit narušení jeho funkcí.

- Odpojte holicí strojek od síťového adaptéru.
- Stisknutím spínače strojek zapněte a nechte jej zapnutý až do úplného vybití baterie.
- Proveďte kroky ① až ④, nadzdvihněte baterii a potom ji vyjměte.
- Dbejte na to, abyste u vyjmuté baterie nezkratovali kladné a záporné póly, a izolujte je přelepením páskou.

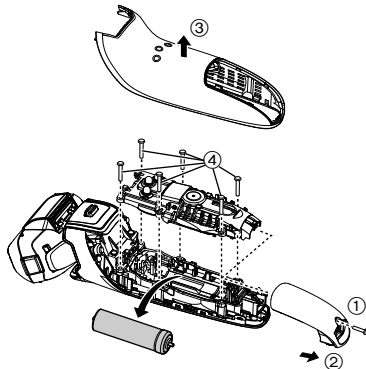

## Technické údaje

Zdroj energie	Viz typový štítek na síťovém adaptéru. (Automatický převod napětí)
Napětí motoru	3,6 V $\text{---}$
Doba nabíjení	Cca 1 hodina
Akustický hluk ve vzduchu	v režimu holení: 60 (dB (A) při 1 pW) v režimu zastřihovače: 63 (dB (A) při 1 pW)

Tento výrobek je určen pouze pro domácí použití.

## Obsah

<b>Bezpečnostné opatrenia.....</b>	<b>250</b>	Čistenie holiaceho strojčka .....	259
Určené použitie.....	253	Riešenie problémov .....	261
Identifikácia častí.....	254	Servis.....	263
Obsluha a zobrazenie blokovania vypínača .....	254	Informácie o ochrane životného prostredia a recyklovaní materiálu .....	263
Nabíjanie holiaceho strojčka .....	255	Technické údaje.....	264
Používanie holiaceho strojčka .....	257		

Ďakujeme, že ste si kúpili výrobok značky Panasonic.

Pred používaním tejto jednotky si v celom rozsahu prečítajte tento návod na obsluhu a uschovajte ho pre možnú potrebu v budúcnosti.

## Pozor

- Deti vo veku 8 rokov a viac a osoby so zníženými fyzickými, zmyslovými alebo duševnými schopnosťami alebo nedostatočnými skúsenosťami a vedomosťami môžu používať tento prístroj pod dohľadom alebo ak boli oboznámené o používaní prístroja bezpečným spôsobom a poznajú riziká spojené s používaním prístroja. Deti sa nesmú s prístrojom hrať. Čistenie a používateľskú údržbu nesmú vykonávať deti bez dohľadu.
- Napájací kábel nemožno vymeniť. Pokiaľ je kábel poškodený, adaptér na striedavý prúd by ste mali zneškodniť.



- Tento holiaci strojček na mokré a suché holenie je možné použiť na mokré holenie s penou alebo na suché holenie. Tento vodotesný holiaci strojček môžete použiť v sprche a čistiť ho pod vodou. Nasledujúci symbol znamená možnosť používania vo vani alebo v sprche.



- Nepoužívajte iný, len dodaný adaptér na striedavý prúd a nabíjací stojan.

## Bezpečnostné opatrenia

Pre zníženie rizika poranení, smrti, zasiahnutia elektrickým prúdom, požiaru a poškodenia majetku vždy dodržiavajte nasledujúce bezpečnostné opatrenia.

### Vysvetlenie symbolov

Nasledujúce symboly sa používajú na klasifikovanie a opis stupňa rizika, poranenia a poškodenia majetku v dôsledku nerešpektovania označení a nesprávneho používania.



## NEBEZPEČENSTVO

Označuje potenciálne riziko s dôsledkom vážneho poranenia alebo smrti.



## VÝSTRAHA

Označuje potenciálne riziko, ktorého dôsledkom môže byť vážne poranenie alebo smrť.



## UPOZORNENIE

Označuje riziko, ktorého dôsledkom môže byť menšie poranenie.

Nasledujúce symboly sa používajú na klasifikovanie a opis typov pokynov, ktoré je nutné dodržiavať.



Tento symbol sa používa na upozornenie používateľov na špecifický prevádzkový postup, ktorý sa nesmie vykonať.



Tento symbol sa používa na upozornenie používateľov na špecifický prevádzkový postup, ktorý sa musí dodržiavať na bezpečné používanie jednotky.



## VÝSTRAHA

### ► Napájanie



**Adaptér nepripájajte ani neodpájajte od elektrickej zásuvky mokrými rukami.**

- V opačnom prípade môže dôjsť k zasiahnutiu elektrickým prúdom alebo poraneniu.

**Adaptér na striedavý prúd ani nabíjací stojan neponárajte do vody ani ich neumývajte vodou.**

**Adaptér na striedavý prúd ani nabíjací stojan neumiestňujte nad umývadlo alebo vaňu naplnenú vodou.**

**Priístroj nikdy nepoužívajte, ak je adaptér na striedavý prúd poškodený alebo ak elektrická zástrčka nie je pevne zasunutá v elektrickej zásuvke.**



**Nepoškodzujte, neupravujte, nasilu neohýbajte, nenatáhuje ani nestáčajte kábel.**

**Taktiež na kábel nič ťažké nekladte a zabráňte jeho privretiu.**

- V opačnom prípade môže dôjsť k zasiahnutiu elektrickým prúdom alebo k požiaru v dôsledku skratu.

**Výrobok nikdy nepoužívajte pri prekročení menovitých hodnôt elektrickej zásuvky alebo kabeláže.**



- Prekročenie menovitých hodnôt pripojením veľkého počtu zástrčiek k jednej elektrickej zásuvke môže spôsobiť požiar v dôsledku prehrievania.

**Uistite sa, že zariadenie je vždy pripojené k zdroju elektrickej energie so zhodným menovitým napätím uvedeným na adaptéri na striedavý prúd.**



**Úplne zasuňte adaptér.**

- Zanedbaním môže dôjsť k požiaru alebo zasiahnutiu elektrickým prúdom.

# VÝSTRAHA

## ► V prípade výskytu nezrovnalosti alebo poruchy

V prípade výskytu nezrovnalosti alebo poruchy okamžite prestaňte prístroj používať a odpojte adaptér.

- Zanedbaním môže dôjsť k požiaru, zasiahnutiu elektrickým prúdom alebo poraneniu.

<Prípady nezrovnalosti alebo porúch>



• Hlavná jednotka, adaptér, nabíjací stojan alebo kábel sú deformované alebo neštandardne horúce.

• Z hlavnej jednotky, nabíjacieho stojana, adaptéra alebo kábla cítiť zápach spálenia.

• Počas používania alebo nabíjania hlavnej jednotky, nabíjacieho stojana, adaptéra alebo kábla počuť neštandardný zvuk.

- Okamžite požiadajte autorizované servisné stredisko o vykonanie kontroly alebo opravy.

## ► Tento produkt

Tento holiaci strojček obsahuje zabudovanú nabíjateľnú batériu. Nevhadzujte ho do ohňa, nevystavujte účinkom tepla, nenabíjajte, nepoužívajte ani nenechávajte na miestach s vysokou teplotou.



- V opačnom prípade môže dôjsť k prehrievaniu, zapáleniu alebo explózií.

**Výrobok neupravujte ani neopravujte.**



- V opačnom prípade môže dôjsť k požiaru, zasiahnutiu elektrickým prúdom alebo poraneniu.

O opravu požiadajte autorizované servisné stredisko (výmena batérie a pod.).



**Výrobok nikdy nerozoberajte, len pri jeho likvidácii.**

- V opačnom prípade môže dôjsť k požiaru, zasiahnutiu elektrickým prúdom alebo poraneniu.

## ► Čistenie



**Počas čistenia vždy odpojte adaptér z elektrickej zásuvky.**

- Zanedbaním môže dôjsť k zasiahnutiu elektrickým prúdom alebo poraneniu.

**Elektrickú zástrčku, konektor a nabíjaciu zástrčku pravidelne čistite, aby sa zabránilo usádzaniu prachu.**



- Zanedbaním môže dôjsť k požiaru kvôli chybe izolácie spôsobenej vlhkosťou.

Adaptér odpojte a utrite ho suchou handričkou.

## ► Predchádzanie úrazom

**Neskladujte v dosahu detí a batoliat. Nenechajte ich prístroj používať.**



- Vložením vnútorných čepeľí, čistiacej kefy a/alebo nádržky na olej do úst si môžete spôsobiť úraz alebo poranenie.

**Ak dôjde k náhodnému požitiu oleja, nevyvolávajte vracanie, vypite veľké množstvo vody a spojte sa s lekárom.**



**Ak dôjde ku kontaktu oleja s očami, okamžite a dôkladne ich vypláchnite tečúcou vodou a spojte sa s lekárom.**

- Nedodržovanie týchto pokynov môže mať za následok fyzické problémy.

# UPOZORNENIE

## ► Ochrana pokožky

 Pri aplikácii vonkajšej fólie prístroja na pery alebo inú časť tváre nepoužívajte nadmerný tlak. Vonkajšiu fóliu prístroja nepoužívajte priamo na znamienka alebo poranenú pokožku.

- V opačnom prípade môže dôjsť k poraneniu pokožky.

Vonkajšiu fóliu prístroja nestláčajte nasilu. Taktiež sa počas používania nedotýkajte vonkajšej fólie prístroja prstami či nechtami.

 Tento výrobok nepoužívajte na vlasy na hlave ani na žiadnu inú časť tela.

- Môže dôjsť k poraneniu pokožky alebo k zníženiu životnosti vonkajšej fólie prístroja.

 Nedotýkajte sa časti čepele (kovová časť) na vnútornej čepeľke.

- V opačnom prípade si poraníte ruky.

 Pred použitím skontrolujte, či nie je vonkajšia fólia prístroja prasknutá alebo zdeformovaná.

- Zanedbanie môže mať za následok poranenie kože.

 Pri prenášaní alebo skladovaní umiestnite na holiaci strojček ochranný kryt.

- Zanedbaním môže dôjsť k poraneniu pokožky alebo k zníženiu životnosti vonkajšej fólie prístroja.

## ► Dodržiavajte nasledujúce opatrenia

 Nedovoľte, aby sa na elektrickú zástrčku, konektor, alebo nabíjajúcu zástrčku prilepili špendlíky alebo špina.

- V opačnom prípade môže dôjsť k zasiahnutiu elektrickým prúdom alebo k požiaru v dôsledku skratu.

 Svoj holiaci strojček nepožičiavajte iným členom rodiny ani iným osobám.

- V opačnom prípade by mohlo dôjsť k infekcii alebo zápalom.

 Nevystavujte nárazom o iné predmety a zabráňte pádu.

- V opačnom prípade môže dôjsť k poraneniu.

 Pri skladovaní kábel neovíjajte okolo adaptéra.

 - V opačnom prípade môže dôjsť v dôsledku namáhania k zlomeniu vodiča kábla, čo môže spôsobiť požiar, ktorého príčinou je skrat.

**Ak prístroj nenabíjate, odpojte adaptér od elektrickej zásuvky.**

 - Zanedbaním môže dôjsť k zasiahnutiu elektrickým prúdom alebo k požiaru v dôsledku zvodu elektrického prúdu cez poškodenú izoláciu.

 **Odpojte adaptér alebo konektor ich držaním, neťahajte kábel.**

 - Zanedbaním môže dôjsť k zasiahnutiu elektrickým prúdom alebo poraneniu.

## NEBEZPEČENSTVO

Nabíjateľná batéria je určená výlučne na použitie s týmto holiacim strojčekom. Batériu nepoužívajte v iných výrobkoch.

Batériu po vybratí z výrobku nenabíjajte.

- Nevhadzujte ju do ohňa ani ju nevystavujte účinkom tepla.
  - Neudierajte do nej, nerozoberajte ju, neupravujte ju ani ju neprepichujte klincom.
  - Zabráňte vzájomnému spojeniu kladnej a zápornej koncovky batérie kovovými predmetmi.
  - Neprenášajte ani neskladujte batériu spolu s bižutériou, ako sú retiazky či spony do vlasov.
  - Nenabíjajte, nepoužívajte ani nenechávajte batériu na miestach vystavených vysokým teplotám, ako sú miesta na priamom slnku či v blízkosti iných zdrojov tepla.
  - Nikdy neodlupujte tubus.
- V opačnom prípade môže dôjsť k prehrievaniu, zapáleniu alebo explózií.

## VÝSTRAHA

Po vybratí nabíjateľnú batériu nenechávajte v dosahu detí a batoliat.

- Batéria v prípade náhodného požitia ohrozí zdravie. Ak k tomu dôjde, okamžite sa poraďte s lekárom.

**Ak dochádza k unikaniu kvapaliny z batérie, prijmite nasledujúce opatrenia. Batérie sa nedotýkajte nechránenými rukami.**

- Kvapalina z batérie môže pri kontakte s očami spôsobiť slepotu.



Oči si nešuchajte. Okamžite ich vymyte čistou vodou a poraďte sa s lekárom.

- Ak kvapalina z batérie príde do kontaktu s pokožkou alebo odevom, môže spôsobiť podráždenie alebo poranenie. Dôkladne ju odstráňte umytím čistou vodou a poraďte sa s lekárom.

## Určené použitie

- Hoľte sa spôsobom mokrého holenia s penou na holenie minimálne tri týždne a všimajte si rozdiel. Na holiaci strojček na mokré a suché holenie si musíte chvíľu zvykať, pretože vaša pokožka i brada si vyžadujú vždy asi mesiac na to, aby sa prispôbili novému spôsobu holenia.
- Zabráňte kontaktu vonkajšej fólie prístroja s tvrdým predmetom. V opačnom prípade môže dôjsť k poškodeniu čepeľí, pretože sú veľmi tenké a ľahko sa zdeformujú.
- Hlavnú jednotku nesušte sušičom ani teplovzdušným ohrievačom. V opačnom prípade môže dôjsť k poruche alebo deformácii súčastí.
- Holiaci strojček nenechávajte s odpojeným rámom fólie na priamom slnku. V opačnom prípade môže dôjsť k zhoršeniu vlastností vodotesnej gummy a k zníženiu vodotesnosti, čo môže viesť k poruche.
- Po použití odložte holiaci strojček na mieste s nízkou vlhkosťou. Zanedbaním môže dôjsť k poruche spôsobenej kondenzáciou alebo hrdzou.
- Obidve vnútorné čepele ponechajte zasunuté. Ak je zasunutá iba jedna z vnútorných čepeľí, holiaci strojček sa môže poškodiť.
- Ak čistíte holiaci strojček vodou, nepoužívajte slanú alebo horúcu vodu. Nenamáčajte holiaci strojček do vody na dlho.

## Identifikácia častí

### A Hlavná časť

- ① Ochranný kryt
- ② Vonkajšia fólia prístroja
- ③ Rám fólie
- ④ Tlačidlá uvoľnenia rámu fólie
- ⑤ Oplierka prstov
- ⑥ Hlavný vypínač  
Služí na zapnutie a vypnutie holiaceho strojčeka a zablokovanie a odblokovanie hlavného vypínača.
- ⑦ Displej s indikátormi
  - a. Indikátor snímača holenia (☹)
  - b. Indikátor výkonu batérie
  - c. Indikátor blokovaní vypínača (🔒)
  - d. Indikátor stavu nabitia (➡)
- ⑧ Zásuvka prístroja
- ⑨ Časť s vonkajšou fóliou

- ⑩ Tlačidlá uvoľnenia vonkajšej fólie prístroja
- ⑪ Vnútorne čepele
- ⑫ Zastrihávač
- ⑬ Rukoväť zastrihávača
- ⑭ Zadná koncovka hlavnej časti

### B Adaptér na striedavý prúd (RE7-87)

- ⑮ Adaptér
- ⑯ Elektrická zástrčka
- ⑰ Kábel
- ⑱ Konektor

Príslušenstvo

### C Cestovné púzdro

### D Čistiaca kefka

### E Olej

### F Nabíjací stojan ES-LT6N

- ⑲ Nabíjacia zástrčka

### G Návod na obsluhu

### H Záručný list

## Obsluha a zobrazenie blokovania vypínača

### ► Blokovanie hlavného vypínača

1. Raz stlačte hlavný vypínač a potom ho uvoľnite.
  - Holiaci strojček začne vykonávať činnosť.



2. Kým holiaci strojček vykonáva činnosť, stlačte hlavný vypínač na viac než 2 sekundy.
  - Holiaci strojček prestane vykonávať činnosť.



3. Uvoľnite hlavný vypínač.

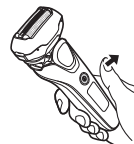

Indikátor blokovaní vypínača je vypnutý.



Indikátor blokovaní vypínača sa rozsvieti.



Indikátor blokovaní vypínača po 5 sekundách zhasne.

## ► Odblokovanie hlavného vypínača

1. Hlavný vypínač stlačte na viac než 2 sekundy.



2. Keď začne holiaci strojček vykonávať činnosť, hlavný vypínač uvoľnite.



Indikátor blokovania vypínača bude blikať.



Indikátor blokovania vypínača sa vypne.

- Hlavný vypínač nemožno počas nabíjania odblokovať.

## ► Kontrola zablokovania hlavného vypínača

Stlačte zablokovaný hlavný vypínač.



Indikátor blokovania vypínača bude blikať a po 5 sekundách zhasne.

- Môžete to taktiež skontrolovať odpojením adaptéra na striedavý prúd počas nabíjania.

## Nabíjanie holiaceho strojčka

### 1 Zasuňte konektor [E18] do stojana nabíjačky.

- Pred vložení holiaci strojček vypnite.

### 2 Adaptér [E15] pripojte do domácej elektrickej zásuvky.

- Zo zásuvky prístroja utrite kvapky vody.
- Skontrolujte, či indikátor stavu nabitia (➔) svieti.
- Nabíjanie sa ukončí po približne 1 hodine. Čas nabíjania sa môže líšiť v závislosti od výkonu pri nabíjaní.
- Nabíjanie prístroja po každom použití neovplyvní životnosť batérie.

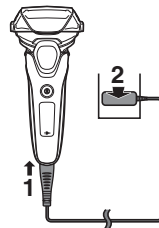

### 3 Do dokončení nabíjania odpojte adaptér.

- Nabíjanie batérie dlhšie ako 1 hodinu nebude mať vplyv na výkon batérie.

#### Poznámka

Počas nabíjania nie je možné holiaci strojček používať.

### Počas nabíjania

**ES-LT6N/ES-LT4N**

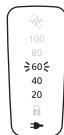

Indikátor stavu nabitia (→) svieti.  
Hodnota na indikátore výkonu batérie sa počas priebehu nabíjania zvyší.

**ES-LT2N**



Indikátor stavu nabitia (→) svieti.

### Nadmerné nabitie

**ES-LT6N/ES-LT4N**



Indikátor stavu nabitia (→) blikne dvakrát každú sekundu.

**ES-LT2N**



### Po dokončení nabíjania

**ES-LT6N/ES-LT4N**

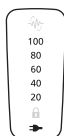

Indikátor výkonu batérie a indikátor stavu nabitia (→) sa rozsvietia a následne po 5 sekundách zhasnú.



**ES-LT2N**



Indikátor stavu nabitia (→) zhasne.

- Odporúčaná teplota okolia pre nabíjanie je 10 – 35 °C. V prípade nabíjania pri veľmi vysokých alebo veľmi nízkych teplotách sa batéria bude nabíjať dlhšie alebo sa nemusí nabíjať správne. Holiaci strojček nabíjajte v rámci odporúčaného rozsahu teplôt okolia na nabíjanie.
- Pri prvom nabíjaní holiaceho strojčka, alebo pokiaľ ste ho nepoužívali viac ako 6 mesiacov, môže dôjsť k zmene času nabíjania alebo indikátor stavu nabitia (→) nemusí niekoľko minút svietiť. Môže sa napokon rozsvietiť neskôr po pripojení.
- Ak počas používania holiaceho strojčka dochádza k šumu z rádia alebo iného zdroja, prejdite na iné miesto, kde budete holiaci strojček používať.

### Nabíjanie pomocou nabíjacieho stojana **ES-LT6N**

1. Konektor prístroja zasuňte do nabíjacieho stojana.
2. Holiaci strojček umiestnite do nabíjacieho stojana.
3. Adaptér pripojte do domácej elektrickej zásuvky.

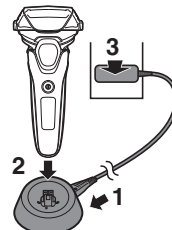



## Používanie holiaceho strojčeka

### 1 Stlačte hlavný vypínač [AⓄ].

- Ak bliká indikátor blokovaní vypínača (🔒), napájanie nemožno zapnúť, pretože hlavný vypínač je zablokovaný. Hlavný vypínač stlačte na viac než 2 sekundy, čím ho odblokujete. (Pozrite si strany 254 a 255.)

### 2 Holiaci strojček držte tak, ako je to zobrazené.

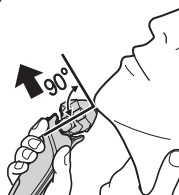

### 3 Oholte sa pomalým posúvaním holiaceho strojčeka po tvári proti sklonu chĺpkov vašej brady.

- Strojček mierne pritlačte k tvári a začnite sa holiť. Voľnou rukou napnite kožu a holiacim strojčekom pohybujte vpred a vzad v smere rastu brady. Po tom, ako si vaša pokožka na strojček privykne, môžete tlak na pokožku mierne zvýšiť. Nadmerný tlak však neumožní lepšie oholenie.

#### ► Poznámky

- Ak stlačíte a podržíte hlavný vypínač dlhšie ako 2 sekundy, aktivuje sa režim akustického vibračného čistenia. (Pozrite stranu 259.) V tomto režime sa nemôžete holiť.
- Počas používania holiaceho strojčeka sa prstami nedotýkajte hlavného vypínača. Mohlo by dôjsť k zablokovaniu hlavného vypínača alebo vypnutiu holiaceho strojčeka. Počas používania holiaceho strojčeka položte prsty na opierku prstov.
- Prístroj nemusí pri teplote približne 5 °C a menej fungovať.

- Snímač holenia nemusí v závislosti od hrúbky chĺpkov brady alebo množstva odstrihnutých chĺpkov brady v hlavici holiaceho strojčeka reagovať a zvuk pohonu sa nemusí zmeniť. Nejde o nič neštandardné.
- Snímač holenia nemusí v závislosti od typu holiaceho gélu či holiacej peny reagovať, ale to je normálne.
- Snímač holenia nemusí reagovať, ak je zostávajúci výkon batérie nízky. Ak k tomu dôjde, holiaci strojček nabite.
- Aby ste zabránili poškodeniu vonkajšej fólie prístroja, vyhýbajte sa nasledujúcim situáciám. Vyvíjanie tlaku na ktorúkoľvek časť vonkajšej fólie prístroja alebo kontakt vonkajšej fólie prístroja s tvrdým predmetom môže spôsobiť poškodenie vonkajšej fólie prístroja.
  - Holenie len s jednou časťou vonkajšej fólie prístroja.
  - Kontakt prsta alebo nechta s vonkajšou fóliou prístroja.

#### ► Prepínanie hlavy holiaceho strojčeka

Otočenie môžete zmeniť.

##### FREE

Holiacou hlavou môžete pohybovať.



##### LOCK

Holiacou hlavou môžete zablokovať.

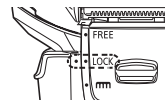

## ► Používanie zastrihávača

Vysuňte rukoväť zastrihávača smerom do polohy symbolu "mm", aby bol zastrihávač vo vzpriamenej polohe.



Stlačte a podržte tlačidlo na odblokovanie (Ⓐ) a znížte zastrihávač posunutím rukoväti zastrihávača.

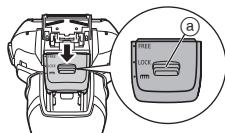

## Strihanie bokombrád

Vysuňte rukoväť zastrihávača smerom nahor. Zapnite holiaci strojček, priložte v pravom uhle k pokožke a pohybom nadol zastrihnite bokombrady.



## Predbežné oholenie

Zastrihávač možno používať na predbežné oholenie dlhých chlpkov.

Po predbežnom oholení oholte svoju bradu hlavicou holiaceho strojčeka.

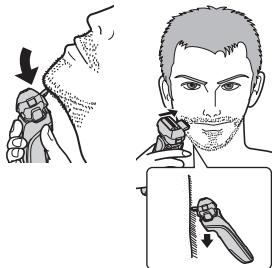

## Vzhľad indikátorov počas používania

Počas používania

**ES-LT6N/ES-LT4N**

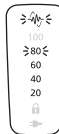

**ES-LT2N**



Približný výkon batérie sa zobrazuje v rozsahu 20 – 100.

- Po použití hlavného vypínača približne po 5 sekundách zhasne.
- Indikátor snímača holenia (☞) bliká.

- Indikátor snímača holenia (☞) bliká.

V prípade nízkej kapacity batérie

**ES-LT6N/ES-LT4N**

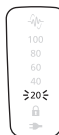

**ES-LT2N**



Pri zapnutom strojčeku bliká "20".

- Keď začne blikáť indikátor "20", môžete sa oholiť ešte 2 až 3-krát. (Líši sa to v závislosti od používania.)

Keď holiaci strojček vykonáva činnosť, indikátor výkonu batérie (↔) bliká.

- Keď začne blikáť indikátor výkonu batérie (↔), môžete sa oholiť ešte 2 až 3-krát. (Líši sa to v závislosti od používania.)

- Na jedno úplné nabitie možno holiaci strojček používať asi 2 týždne. (Pri každodennom používaní na holenie nasucho v trvaní 3 minút až do vybitia batérie)
- Počet dní používania sa líši v závislosti od nasledujúcich:
  - hrúbka chĺpkov brady,
  - tlak vyvíjaný na pokožku,
  - okolitá teplota,
  - častotť používania režimu akustického vibračného čistenia.

## Čistenie holiaceho strojčka

Nepoužívajte prípravok na čistenie určený na použitie v kuchyni, kúpeľni alebo toalete. Neutierajte ani rozpúšťadlami, benzínom, alkoholom atď.

V opačnom prípade môže dôjsť k poruche.

1. Vypnite pomocou hlavného vypínača a odpojte adaptér na striedavý prúd.
  - Odblokujte blokovanie vypínača.
2. Na vonkajšiu fóliu prístroja naneste mydlo na ruky a trochu vody.
3. Ak stlačíte hlavný vypínač na viac ako 2 sekundy, zaktivujete režim akustického vibračného čistenia.
  - Indikátory výkonu batérie blikajú postupne.

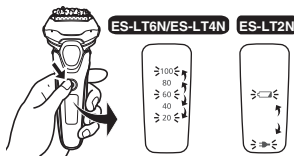

**ES-LT6N/ES-LT4N**

- Indikátor výkonu batérie (↔) a indikátor stavu nabitia (→) blikajú striedavo.
- ES-LT2N**
- Po asi 20 sekundách automaticky zhasne.

4. Odstráňte časť s vonkajšou fóliou [A ⊕] a stlačením hlavného vypínača na viac než 2 sekundy aktivujete režim akustického vibračného čistenia.

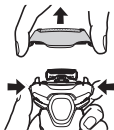

5. Pod tečúcou vodou vyčistíte holiaci strojček, časť s vonkajšou fóliou a zastrihávač.

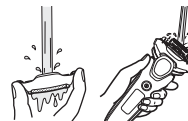

- Po opláchnutí vodou potraсте niekoľkokrát holiacim strojčekom nahor a nadol a odstráňte prebytočnú vlhkosť. Náraz o toaletný stolík a pod. počas traseňa holiacim strojčekom môže spôsobiť poruchu.
  - Možnosť postriekania sa zníži opláchnutím holiaceho strojčka v režime akustického vibračného čistenia.
6. Utrite zvyšné kvapky vody suchou handričkou.
  7. Časť s vonkajšou fóliou, holiaci strojček a zastrihávač nechajte dôkladne vyschnúť.



8. Na holiaci strojček nasadte časť s vonkajšou fóliou.
9. Holiaci strojček namažte.

## Mazanie

Ak chcete zachovať vysoký komfort holenia čo najdlhšie, odporúčame používať olej dodaný s holiacim strojčekom.

1. Vypnite holiaci strojček.
2. Na každú z vonkajších fólií prístroja kvapnite jednu kvapku oleja.
3. Zdvihnute zastrihávač a kvapnite kvapku oleja.
4. Zapnite holiaci strojček a nechajte ho približne päť sekúnd bežať.
5. Vypnite holiaci strojček a pomocou mäkkej tkaniny utrite zvyšný olej z vonkajšej fólie prístroja.

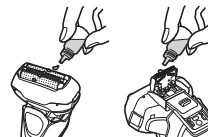

## Čistenie kefkou

### ► Čistenie pomocou dlhej kefkы

Vonkajšiu fóliu prístroja (a), telo prístroja (b) a zastrihávač (c) vyčistíte pomocou dlhej kefkы.

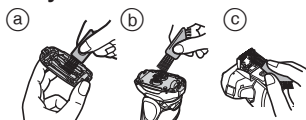

### ► Čistenie pomocou krátkej kefkы

Pomocou krátkej kefkы vyčistíte vnútorné čepele [A11] pohybom v smere (A).

- Nepohybujte krátkou kefkou v smere (B), pretože by sa poškodili vnútorné čepele a ovplyvnilo by to ich ostrosť.
- Nepoužívajte krátku kefkou na čistenie vonkajšej fólie prístroja.

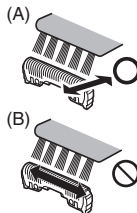

## Výmena vonkajšej fólie prístroja a vnútorných čepeľí

vonkajšia fólia prístroja	raz za rok
vnútorné čepele	raz za dva roky

### ► Odopájanie časti s vonkajšou fóliou

Stlačte tlačidlá uvoľnenia rámu fólie [A4] a vysuňte časť s vonkajšou fóliou [A9] nahor.

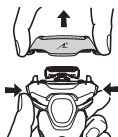

### ► Nasadenie časti s vonkajšou fóliou

Po otočení značky rámu fólie (L) dopredu môžete kliknutím bezpečne pripojiť časť s vonkajšou fóliou [A9] k jednotke holiaceho strojčeka.

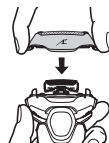

### ► Výmena vonkajšej fólie prístroja

1. Stlačte tlačidlá uvoľnenia vonkajšej fólie prístroja [A10] a potiahnite vonkajšiu fóliu smerom nadol.

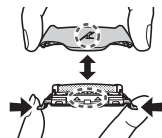

2. Značky rámu fólie (L) a vonkajšej fólie prístroja (Δ) zarovnajete a jednotlivé časti bezpečne spojíte, až kým nekliknú.

- Vonkajšiu fóliu systému nemožno pripojiť opačne.
- Vždy vložte vonkajšiu fóliu k rámu fólie pri pripavení k holiacemu strojčeku.
- Tlačidlá uvoľnenia vonkajšej fólie prístroja nestláčajte nadmernou silou.

V opačnom prípade sa môže vonkajšia fólia prístroja ohnúť, čo znemožní nasadenie rámu fólie.

### ► Výmena vnútorných čepeľí

1. Vnútorné čepele [A11] vyberajte po jednej.
2. Vnútorné čepele vkladajte po jednej.

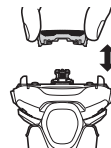

## Riešenie problémov

Vykonajte nasledujúce činnosti.

Ak problém nemožno vyriešiť, kontaktujte predajňu, kde ste jednotku zakúpili alebo o opravu požiadajte servisné stredisko autorizované spoločnosťou Panasonic.

Problém	Činnosť
Hlavným vypínačom nemožno prístroj zapnúť.	<ul style="list-style-type: none"> <li>▶ Odblokujte blokovanie vypínača. (Pozrite si strany 254 a 255.)</li> </ul>
Odseknuté chĺpky lietajú všade naokolo.	<ul style="list-style-type: none"> <li>▶ Možno to zlepšiť vyčistením po každom holení.</li> <li>▶ Ak na vnútorné čepele prílnú zvyšky po holení, vnútorné čepele vyčistíte pomocou kefy.</li> </ul>
Vonkajšia fólia prístroja je horúca.	<ul style="list-style-type: none"> <li>▶ Naneste olej. (Pozrite stranu 259.)</li> <li>▶ V prípade poškodenia alebo zdeformovania vonkajšiu fóliu prístroja vymeňte. (Pozrite stranu 260.)</li> </ul>
Prevádzkový čas je aj po nabití krátky.	<ul style="list-style-type: none"> <li>▶ Naneste olej.</li> <li>▶ Keď sa počet použití na jedno nabitie začne znižovať, životnosť batérie je takmer na konci.</li> </ul>
Zápach je silnejší.	<ul style="list-style-type: none"> <li>▶ Možno to zlepšiť vyčistením po každom holení.</li> </ul>
Zvuk pohonu sa počas holenia mení.	<ul style="list-style-type: none"> <li>▶ Snímač holenia je v prevádzke.</li> <li>▶ Zvuk sa mení v závislosti od hrúbky chĺpkov.</li> </ul>

Problém	Činnosť
Nedosahujete také dobré oholenie ako predtým.	<ul style="list-style-type: none"> <li>▶ Možno to zlepšiť vyčistením po každom holení.</li> <li>▶ Vymeňte vonkajšiu fóliu prístroja a/alebo vnútorné čepele. Očakávaná životnosť vonkajšej fólie prístroja a vnútorných čepeľí: Vonkajšia fólia prístroja: Približne 1 rok Vnútorné čepele: Približne 2 roky</li> <li>▶ Naneste olej.</li> </ul>
Holiaci strojček prestal aj po nabití fungovať.	<ul style="list-style-type: none"> <li>▶ Prístroj nemusí pri teplote približne 5 °C a menej fungovať.</li> <li>▶ Životnosť batérie je takmer na konci.</li> </ul>
Vydáva hlasný zvuk.	<ul style="list-style-type: none"> <li>▶ Naneste olej.</li> <li>▶ Holiaci strojček vydáva vysoký zvuk kvôli lineárnemu motorovému pohonu. Nepredstavuje to problém.</li> <li>▶ Skontrolujte správnosť namontovania čepeľí.</li> <li>▶ Vonkajšiu fóliu prístroja očistite kefkou.</li> </ul>

Problém	Činnosť
Snímač holenia nereaguje.	<ul style="list-style-type: none"> <li>▶ Snímač holenia nemusí v závislosti od hrúbky chĺpkov brady alebo množstva odstrihnutých chĺpkov brady v hlavici holiaceho strojčeka reagovať a zvuk pohonu sa nemusí zmeniť. Nejde o nič neštandardné.</li> </ul>
	<ul style="list-style-type: none"> <li>▶ Snímač holenia nemusí v závislosti od typu holiaceho gélu či holiacej peny reagovať, ale to je normálne.</li> </ul>
	<ul style="list-style-type: none"> <li>▶ Snímač holenia nemusí reagovať, ak je zostávajúci výkon batérie nízky. Ak k tomu dôjde, holiaci strojček nabite.</li> </ul>
	<ul style="list-style-type: none"> <li>▶ Naneste olej. Snímač holenia nemusí reagovať, ak na čepeliach nie je dostatok oleja.</li> </ul>
Snímač holenia reaguje, aj ak sa holiaci strojček nedotýka pokožky.	<ul style="list-style-type: none"> <li>▶ Z holiaceho strojčeka odstráňte odrezky chĺpkov z brady.</li> <li>▶ Keď je holiaci strojček nadmerne znečistený, demontujte rám fólie a umyte ho vodou. (Pozrite stranu 259.)</li> </ul>
	<ul style="list-style-type: none"> <li>▶ Vymeňte vonkajšiu fóliu prístroja a/ alebo vnútorné čepele. Očakávaná životnosť vonkajšej fólie prístroja a vnútorných čepelí: Vonkajšia fólia prístroja: Približne 1 rok Vnútorné čepele: Približne 2 roky</li> </ul>

## Najčastejšie otázky

Otázka	Odpoveď
Znehodnotí sa batéria, ak sa nebude dlhodobo používať?	<ul style="list-style-type: none"> <li>▶ Batéria sa znehodnotí po viac než 6 mesiacoch nepoužívania, preto aspoň raz za 6 mesiacov batériu úplne nabite.</li> </ul>
Môžem holiaci strojček nabiť po každom použití?	<ul style="list-style-type: none"> <li>▶ Používa sa lítium-iónová batéria, preto nabitie po každom použití nemá na životnosť batérie vplyv.</li> </ul>
Čo obsahuje predpísaný olej?	<ul style="list-style-type: none"> <li>▶ Olej obsahuje tekutý parafín.</li> </ul>

## Servis

### Kontakt

Pokiaľ dôjde k poškodeniu holiaceho strojčeka, k poškodeniu kábla alebo pokiaľ potrebujete iné informácie, navštívte internetovú stránku spoločnosti Panasonic na adrese <http://www.panasonic.com> alebo sa spojte s autorizovaným servisným strediskom (kontaktné adresy nájdete na letáku o celoeurópskej záruke).

### Náhradné diely

Náhradné diely kúpíte u predajcu alebo v servisnom stredisku.

Náhradné diely pre ES-LT6N/ES-LT4N/ ES-LT2N	Vonkajšia fólia prístroja a vnútorné čepele	WES9015
	Vonkajšia fólia prístroja	WES9089
	Vnútorné čepele	WES9068

### Životnosť batérie

Životnosť batérie je 3 roky. Batéria v tomto holiacom strojčeku nie je koncipovaná tak, aby si ju vymieňal spotrebiteľ sám. Batériu nechajte vymeniť v autorizovanom servise.

## Informácie o ochrane životného prostredia a recyklování materiálu

Tento holiaci strojček obsahuje lítium-iónovú batériu. Batériu, prosím, odovzdajte na likvidáciu na oficiálne určenom mieste, ak také vo vašej krajine existuje.

### Likvidácia opotrebovaných zariadení a batérií Len pre Európsku úniu a krajiny so systémom recyklácie



Tieto symboly uvádzané na výrobkoch, balení a/alebo v sprievodnej dokumentácii informujú o tom, že opotrebované elektrické a elektronické výrobky a batérie sa nesmú likvidovať ako bežný domový odpad.

V záujme zabezpečenia správneho spôsobu likvidácie, spracovania a recyklácie odovzdajte opotrebované výrobky a batérie na špecializovanom zbernom mieste v súlade s platnou legislatívou. Správnym spôsobom likvidácie týchto výrobkov a batérií prispějete k zachovaniu cenných zdrojov a predídete prípadným negatívnym dopadom na ľudské zdravie a životné prostredie.

Podrobnejšie informácie o zbere a recyklácii vám poskytnú miestne úrady.

Pri nesprávnej likvidácii tohto druhu odpadu môžu byť v súlade s platnou legislatívou udelené pokuty.

#### Poznámka týkajúca sa symbolu batérie (spodný symbol)

Tento symbol môže byť použitý spolu so symbolom chemickej značky. V takom prípade vyhovuje požiadavke stanovenej Smernicou týkajúcou sa príslušnej chemikálie.



## Zneškodnenie zabudovanej nabíjateľnej batérie

Pred likvidáciou holiaceho strojčeka z neho vyberte zabudovanú nabíjateľnú batériu.

Zabezpečte, aby bola batéria zneškodnená na úradne ustanovenom mieste, ak také existuje.

Tento obrázok sa môže používať len pri likvidácii holiaceho strojčeka a nesmie sa používať na jeho opravu. Ak holiaci strojček svojpomocne rozoberiete, nebude viac vodovzdorný, čo môže spôsobiť poruchu.

- Vyberte holiaci strojček z adaptéra na striedavý prúd.
- Stlačením hlavného vypínača prístroj zapnite a potom nechajte bežať, kým sa batéria celkom nevybije.
- Podľa obrázka vykonajte kroky ① až ④ a batériu vyberte.
- Dávajte pozor, aby ste neskratovali kladnú a zápornú koncovku vybratej batérie, a koncovky odizolujte tak, že na ne aplikujete pásky.

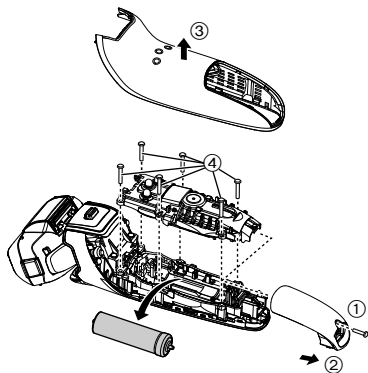

## Technické údaje

Zdroj energie	Pozrite si štítok na adaptéri na striedavý prúd. (Automatický prevod napätia)
Napätie motora	3,6 V $\overline{=}$
Čas nabíjania	Približne 1 hodina
Akustický hluk vo vzduchu	V režime holenia: 60 (dB (A) pri 1 pW) V režime zastrihávania: 63 (dB (A) pri 1 pW)

Tento výrobok je určený iba na domáce použitie.



## Tartalomjegyzék

<b>Biztonsági előírások .....</b>	<b>268</b>	<b>A borotva tisztítása .....</b>	<b>277</b>
Rendeltetésszerű használat .....	271	Hibaelhárítás .....	279
Az alkatrészek azonosítása .....	272	Szerviz .....	281
Működés és a lezárókapcsoló megjelenítése .....	272	Környezetvédelem és újrahasznosítás...281	
A borotva feltöltése .....	273	Műszaki adatok .....	282
A borotva használata .....	275		

Köszönjük, hogy megvásárolta ezt a Panasonic terméket.

A készülék használata előtt olvassa végig ezt a használati utasítást, és tegye el, mert később szüksége lehet rá.

## Vigyázat

- A készüléket 8 éven aluli gyermekek, csökkent fizikai, érzékelési és szellemi képességekkel rendelkező, valamint az efféle készülékek használatában járatlan személyek csak felügyelet mellett, vagy a készülék biztonságos használatának és a használattal járó veszélyek ismertetése után használhatják. Gyermekek ne játszanak a készülékkel. A tisztítást és a karbantartást ne végezze a gyermek felügyelet nélkül.
- A tápkábelt nem lehet kicserélni. Ha a kábel megsérült, a hálózati adaptert le kell selejtezni.

- Ez a NEDVES/SZÁRAZ borotva egyaránt használható nedves (borotvahabbal) és száraz borotválkozáshoz. A vízálló borotva zuhanyzóban is használható és vízzel tisztítható. Az alábbi szimbólum azt jelzi, hogy a készülék fürdőkádban vagy zuhanyzóban is használható.



- Ne használjon a mellékelttől eltérő hálózati adaptert vagy töltőállomást.

## Biztonsági előírások

A sérülések, a haláleset, az áramütés, a tűzveszély, és a vagyont érintő károk kockázatának csökkentése érdekében mindig kövesse az alábbi biztonsági óvintézkedéseket.

### A szimbólumok jelentése

A következő szimbólumokkal osztályozzuk és írjuk le a jelölés figyelmen kívül hagyása és a nem megfelelő használat okozta veszély, a sérülés és a vagyoni kár mértékét.

 **VESZÉLY** Súlyos sérülést vagy halált okozó veszélyt jelöl.

 **FIGYELEM** Súlyos sérülést vagy halált okozó lehetséges veszélyt jelöl.

 **VIGYÁZAT** Kisebb sérülést okozó lehetséges veszélyt jelöl.

A következő szimbólumokat használjuk a betartandó utasítások osztályozására és leírására.

 Ezt a szimbólumot használjuk, hogy a felhasználókat olyan specifikus működtetési eljárásra figyelmeztessük, amelyet nem szabad végrehajtani.

 Ezt a szimbólumot használjuk, hogy figyelmeztessük a felhasználókat olyan specifikus működtetési eljárásra, amelyet követni kell a készülék biztonságos működtetéséhez.

## FIGYELEM

### ► Áramellátás

 **Soha ne csatlakoztassa és ne húzza ki vizes kézzel az adaptert.**  
- Ez elektromos áramütést vagy sérülést okozhat.

**Ne merítse vízbe, ne tisztítsa vízzel a hálózati adaptert vagy a töltőállomást.**

**Ne helyezze vízzel telt mosdó vagy kád fölé, sem annak közelébe a hálózati adaptert vagy a töltőállomást.**

**Ne használja az eszközt, ha a hálózati adapter sérült, vagy a csatlakozódugó lazán illeszkedik a hálózati aljzatba.**

 **Ne károsítsa, ne módosítsa, illetve erőszakkal ne hajlítsa, ne húzza, illetve ne csavarja a kábelt.**

**Továbbá, ne helyezzen nehéz tárgyat a kábelre és ne is csíptesse azt.**  
- Ezzel elektromos áramütést, vagy a rövidzár miatt tüzet okozhat.

**Ne használja, ha túllépi a fali aljzat vagy a vezetékek maximális terhelhetőségét.**

 - Ha túl sok dugasz csatlakoztatásával túllépi a fali aljzat terhelhetőségét, akkor a túlmelegedés miatt tüzet okozhat.

**Minden esetben győződjön meg róla, hogy a készülék a hálózati adapteren feltüntetett névleges**

 **feszültségértékének megfelelő elektromos tápforrásra csatlakozik.**

**Ütközésig dugaszolja be az adaptert.**

- Ellenkező esetben fennáll a tűz, vagy az áramütés veszélye.

# FIGYELEM

## ► Rendellenesség vagy hibás működés esetén

Azonnal hagyja abba a használatot és húzza ki az adaptert abnormális működés vagy hiba esetén.

- Ellenkező esetben fennáll az égés, áramütés vagy sérülés veszélye.

<Abnormális vagy hibás működés>



• A főegység, a töltőállomás, az adapter vagy a kábel eldeformálódott vagy szokatlanul forró.

• A főegység, a töltőállomás, az adapter vagy a kábel égett szagú.

• A főegység töltése vagy a töltőállomás, az adapter, illetve a kábel használata közben szokatlan hang hallható.

- Azonnal kérje a készülék vizsgálatát illetve javítását egy hivatalos szervizben.

## ► Ez a termék

Ez a borotva beépített tölthető akkumulátorral rendelkezik. Ne dobja tűzbe, ne helyezze hőforrás közelébe, ne töltsen, ne használja és ne hagyja magas hőmérsékletű helyen.

- Ez túlmelegedést, öngyulladást vagy robbanást okozhat.

**Ne alakítsa át és ne javítsa a készüléket.**

- Ez tüzet, elektromos áramütést vagy sérülést okozhat.

A javításhoz (akkumulátorcseréhez stb.) vegye fel a kapcsolatot egy hivatalos szervizzel.



**Soha ne szerelje szét, kivéve, ha leselejtezi a terméket.**

- Ez tüzet, elektromos áramütést vagy sérülést okozhat.

## ► Tisztítás



Tisztításkor mindig húzza ki az adaptert a hálózati aljzathól.

- Ellenkező esetben fennáll az áramütés vagy sérülés veszélye.

**A porlerakódás elkerülése érdekében rendszeresen tisztítsa meg a csatlakozódugót, a készülék csatlakozóját és a töltőcsatlakozót.**



- Ennek elmulasztása a nedvesség okozta szigetelési hiba miatt tüzet okozhat.

Húzza ki az adaptert és törölje le egy száraz törülőruhával.

## ► Balesetek megelőzése

Ne tárolja olyan helyen, ahol csecsemők vagy gyermekek elérhetik. Ne engedje, hogy használják a készüléket.



- A belső vágókések, a tisztítókefe és/vagy az olajtartály szájba vétele balesetet és sérülést okozhat.

Ha véletlenül lenyeli az olajat, akkor ne próbálja meg hánytatni magát, igyon sok vizet és forduljon orvoshoz.



**Ha az olaj szembe kerül, azonnal és alaposan mossa ki bő vízzel és forduljon orvoshoz.**

- Az utasítások be nem tartása orvoslásra szoruló problémákhoz vezethet.

# VIGYÁZAT

## ► A bőr védelme

 Ne nyomja a rendszer külső szitáját erősen a szájához vagy az arca más részéhez. Ne használja a rendszer külső szitáját bőrihiányos vagy sérült bőrfelületen.  
- A bőre sérüléseket szenvedhet.

Ne nyomja meg erősen a rendszer külső szitáját. Továbbá, használat közben ne érintse a rendszer külső szitáját az ujjával vagy a körmével.

 A készüléket ne használja a haj vagy bármely más testrészt testszőrzetének borotválására.  
- Ekkor megsérülhet a bőr, vagy csökkenhet a rendszer külső szitájának élettartama.

 Ne érintse meg a belső vágókés penge (fém) részét.  
- Megsérülheti a kezét.

 Használat előtt ellenőrizze, hogy a rendszer külső szitája nincs-e deformálódva vagy károsodva.  
- Ellenkező esetben fennáll az bőrsérülés veszélye.

 Szállításkor, illetve tároláskor győződjön meg róla, hogy a borotvára felhelyezte a védősapkát.  
- Ellenkező esetben megsérülhet a bőr, vagy csökkenhet a rendszer külső szitájának élettartama.

## ► Vegye figyelembe az alábbi óvintézkedéseket

Ne hagyja, hogy tú vagy szemét ragadjon a csatlakozódugóra, a készülék csatlakozójára vagy a töltőcsatlakozóra.  
 - Ezzel elektromos áramütést, vagy a rövidzár miatt tüzet okozhat.

 Ne használja a borotvát közösen családtagjaival vagy más személyekkel.  
- Ellenkező esetben fertőzést vagy gyulladást okozhat.

 Vigyázzon, nehogy a készülék leeszen vagy nekiütődjön valaminek!  
- Sérüléseket szenvedhet.

 Ne tekerje a kábelt szorosan az adapter köré tároláskor.  
- Ha ezt teszi, a kábelben lévő vezeték eltörhet és elektromos tüzet vagy zárlatot okozhat töltés közben.

Amikor nem tölti a készüléket, húzza ki az adaptert a fali aljzattól.  
 - Ellenkező esetben a szigetelés elhasználódása miatt fellépő elektromos szivárgás miatt elektromos áramütés vagy tűz veszélye áll fenn.

Az adapter illetve a készülék csatlakoztatását mindig az adapter illetve a készülék csatlakozóját fogva szüntesse meg, ne a kábelt fogva.  
 - Ellenkező esetben fennáll az áramütés vagy sérülés veszélye.

## VESZÉLY

Az akkumulátor kizárólag ehhez a borotvához használható. Ne használja az akkumulátort más termékekhez.

Ne töltsé az akkumulátort, miután eltávolította termékünkéből.

- Ne dobja tűzbe és ne tegye ki hőnek.
  - Ne rongálja meg, ne szedje szét, ne módosítsa, illetve ne szúrja fel szöggel.
  - Ügyeljen arra, hogy az akkumulátor negatív és pozitív pólusra ne kerüljön egymással kapcsolatba fémtárgyakon keresztül.
  - Ne szállítsa vagy tárolja az akkumulátort fém ékszerekkel együtt, mint például nyakláncok vagy hajtűk.
  - Ne töltsé, ne használja, illetve ne hagyja az akkumulátort olyan helyen, ahol magas hőmérsékletnek lehet kitéve, mint például a közvetlen napfény, vagy más hőforrások közelében.
  - Soha ne távolítsa el a cső burkolatát.
- Ez túlmelegedést, öngyulladását vagy robbanást okozhat.

## FIGYELEM

Miután eltávolította az akkumulátort, tartsa távol azt a gyermekektől és csecsemőktől.

- Az akkumulátor károsítja a szervezetet, ha azt véletlenül lenyeli valaki.
- Amennyiben ez megtörténne, azonnal értesítsen egy orvost.

**Ha az akkumulátor-folyadék szivárog, hajtsa végre a következő lépéseket. Ne érintse meg az akkumulátort pusztán kézzel.**



- Az akkumulátor-folyadék vakságot okozhat, ha szembe kerül. Ne dörzsölje a szemét. Azonnal mossa ki és vegye fel a kapcsolatot egy orvossal.
- Az akkumulátor-folyadék gyulladást vagy más sérülést okozhat, ha a bőrre vagy a ruhára kerül. Mossa le bő vízzel és vegye fel a kapcsolatot egy orvossal.

## Rendeltetésszerű használat

- Hetente legalább három alkalommal válassza a nedves borotvahabos borotválkozást: érezni fogja a különbséget! A Panasonic nedves/száraz borotvához való hozzászokás kis időt igényel: bőre és arcszőrzete kb. egy hónap alatt idomul hozzá bármilyen új borotválási módszerhez.
- Ne érintse a rendszer külső szitáját kemény tárgyakkal. A pengék megsérülhetnek ezáltal, mivel nagyon vékonyak és könnyen deformálódnak.
- Ne szárítsa a főegységet hajszárítóval vagy fűtőventilátorral. Ezzel hibás működést vagy az alkatrészek deformációját okozhatja.
- Ne tegye ki a borotvát közvetlen napfény hatásának úgy, hogy a borotvaszita-keret le van választva. Ezzel tönkretelheti a vízálló gumit, és csökkenhet a vízállóság, amely hibás működést okozhat.
- A borotvát használat után alacsony páratartalmú helyen tárolja. Ellenkező esetben hibás működést okozhat a lecsapódás vagy rozsdásodás.
- Hagyja behelyezve mindkét belső vágókést. Ha csak az egyik belső vágókés van behelyezve, a borotva meghibásodhat.
- Ha vízzel tisztítja a borotvát, ne használjon sós vagy forró vizet. Ne áztassa túl sokáig a borotvát a vízben.

## Az alkatrészek azonosítása

### A Főkészülék

- ① Védősapka
- ② A rendszer külső szitája
- ③ Borotvaszita-keret
- ④ A borotvaszita-keret kioldógombjai
- ⑤ Ujjtámasz
- ⑥ Üzemkapcsoló  
Kapcsolja be, majd kapcsolja ki a borotvát, és ezenfelül zárja le és oldja fel az üzemkapcsolót is.
- ⑦ Jelzőfény kijelző
  - a. Borotválásérzékelő lámpa (☹)
  - b. Akkumulátor kapacitás jelző
  - c. Lezárókapcsoló lámpa (🔒)
  - d. Töltöttségi szintet jelző lámpa (➡)
- ⑧ A készülék csatlakozójzata

- ⑨ Külső szita rész
- ⑩ A rendszer külső szitájának kioldógombjai
- ⑪ Belső vágókécek
- ⑫ Nyírófej
- ⑬ A nyírófej fogórésze
- ⑭ Főkészülék hátsó csatlakozója

### B Hálózati adapter (RE7-87)

- ⑮ Adapter
- ⑯ Csatlakozódugó
- ⑰ Kábel
- ⑱ A készülék csatlakozója

### Tartozékok

### C Hordtáska

### D Tisztítókefe

### E Olaj

### F Töltőállomás **ES-LT6N**

- ⑲ Töltőcsatlakozó

### G Használati utasítás

### H Garancialevél

## Működés és a lezárókapcsoló megjelenítése

### ► Az üzemkapcsoló lezárása

1. Nyomja meg az üzemkapcsolót egyszer, majd engedje el.
  - A borotva működni kezd.



2. Tartsa lenyomva az üzemkapcsolót több mint 2 másodpercig a borotva működése közben.
  - A borotva leáll.



3. Engedje el az üzemkapcsolót.

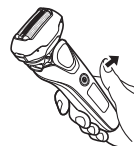

A lezárókapcsoló lámpa nem világít.



A lezárókapcsoló lámpa világítani kezd.



A lezárókapcsoló lámpa kialszik 5 másodperc után.



## ► Az üzempapcsoló feloldása

1. Tartsa lenyomva az üzempapcsolót több mint 2 másodpercig.



2. Miután a borotva működni kezdett, engedje el az üzempapcsolót.



A lezárókapcsoló lámpa villog.



A lezárókapcsoló lámpa kialszik.

- Az üzempapcsolót nem lehet feloldani töltés közben.

## ► Az üzempapcsoló lezárásának ellenőrzése

Nyomja meg az üzempapcsolót, miközben az le van zárva.



A lezárókapcsoló lámpa villogni kezd, majd kialszik 5 másodperc múlva.

- Ezt az ellenőrzést végrehajthatja úgy is, hogy kihúzza a hálózati adaptert töltés közben.

## A borotva feltöltése

### 1 Csatlakoztassa az adapter vezeték csatlakozóját [B18] a borotvába.

- Behelyezés előtt kapcsolja ki a borotvát.

### 2 Csatlakoztassa az adaptert [B15] egy hálózati aljzatba.

- Törölje le a vízcseppeket a készülék csatlakozóaljzatáról.
- Ellenőrizze, hogy a (→) töltésszintet jelző lámpa világít-e.
- A töltés kb. 1 óra múlva befejeződik. A töltési idő eltérhet az akkumulátor kapacitásától függően.
- A készülék minden egyes használat utáni töltése nem befolyásolja az akkumulátor élettartamát.

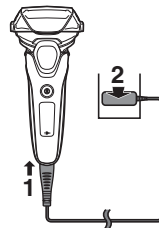

### 3 A töltés befejezése után húzza ki az adaptert az aljzattól.

- Az akkumulátor teljesítményét nem befolyásolja, ha 1 óránál tovább végzi a töltést.

#### Megjegyzés

Nem működtetheti a borotvát töltés közben.

### Töltés közben

**ES-LT6N/ES-LT4N**



A (→) töltöttségi szintet jelző lámpa világít.

Az akkumulátor töltöttség jelzőfényen a számok növekszenek folyamatosan a töltés közben.

**ES-LT2N**



A (→) töltöttségi szintet jelző lámpa világít.

### Nem megfelelő töltés

**ES-LT6N/ES-LT4N**



A töltöttségi szintet jelző lámpa (→) másodpercenként kettőt villan.

**ES-LT2N**



### A töltés befejezése után közvetlenül

**ES-LT6N/ES-LT4N**

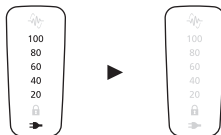

Az akkumulátor kapacitás jelző és a töltöttségi szintet jelző lámpa (→) világítani kezd, majd kialszik 5 másodperc múlva.

**ES-LT2N**



A töltöttségi szintet jelző lámpa (→) kialszik.

- Ajánlott környezeti hőmérséklet töltéskor: 10 – 35 °C. A töltés hosszabb időt vehet igénybe, vagy az akkumulátor nem tölt fel megfelelően különösen magas vagy alacsony hőmérséklet esetén. A borotvát az ajánlott környezeti hőmérséklettartományban töltsé fel.
- Ha a borotvát először tölti, vagy ha több mint 6 hónapon keresztül nem használta, a töltési idő eltérhet, illetve a töltöttségi szintet jelző lámpa (→) nem világít néhány percre. A csatlakoztatás után egy idő múlva kigyullad.
- Ha zajt hall a rádióból vagy más forrásból a borotva használata közben, akkor máshol használja a borotvát.

### Töltés a töltőállomással **ES-LT6N**

1. Dugaszolja be a készülék csatlakozóját a töltőállomásba.
2. Helyezze a borotvát a töltőállomásra.
3. Csatlakoztassa az adaptert egy hálózati aljzatba.

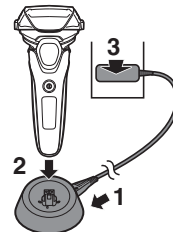

## A borotva használata

### 1 Nyomja meg az üzempcsolót [AⓄ].

- Nem lehet bekapcsolni, ha a lezárókapcsoló lámpa (🔒) villog, mert az üzempcsoló le van zárva.

Tartsa lenyomva az üzempcsolót több mint 2 másodpercig a feloldáshoz. (Lásd 272 és 273 oldal.)

### 2 A borotvát tartsa az ábrán látható módon.

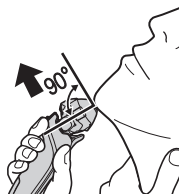

### 3 Borotválkozzon meg a borotvát lassan csúsztatva az arcán a szakáll szálirányával ellentétesen.

- Először enyhén nyomja a borotvát arcbőrére! Szabad kezével feszítse meg a bőrt, és mozgassa a borotvát előre és hátra, szakálla irányába! Amikor bőre hozzászokik a borotvához, enyhén növelheti a nyomást. A túl nagy nyomás nem eredményez hatékonyabb borotválást.

#### ► Megjegyzések

- Ha 2 másodpercnél tovább nyomja az üzempcsolót, bekapcsol az ultrahang vibrációs tisztító üzemmód. (Lásd 277. oldal.) Ebben az üzemmódban nem borotválkozhat.
- Ne tegye az ujját az üzempcsolóra, miközben a borotvát használja. Emiatt az üzempcsoló lezárhat vagy a borotva kikapcsolhat. Helyezze az ujjait az ujjtámaszra a borotva használata közben.
- Előfordulhat, hogy a készülék nem működik 5 °C vagy annál alacsonyabb környezeti hőmérséklet esetén.

- A szakáll sűrűségétől vagy a borotvafejben lévő levágott szakáll mennyiségétől függően előfordulhat, hogy a borotválásérzékelő nem kapcsol be, és a hajtómotor hangja nem változik. Ez nem rendellenesség.

- Lehetséges, hogy a borotválásérzékelő nem működik a borotvazselétől és a borotvahabtól függően, de ez normális.
- A borotválkozást érzékelő szenzor nem működik, ha az akkumulátor lemerülőben van. Ebben az esetben, tegye töltőre a borotvát.
- A rendszer külső szitája sérülésének elkerülése érdekében kerülje a következő helyzeteket. A rendszer külső szitájára ható nagymértékű nyomás vagy a rendszer külső szitájának kemény tárgyhoz való érintése a rendszer külső szitájának sérülését okozhatja.
  - Borotválkozás a rendszer külső szitájának csak egy részével.
  - A rendszer külső szitájának érintése ujjal vagy körömmel.

#### ► A borotva nyírófejének cseréje

A forgási műveletet meg lehet változtatni.

#### FREE

Mozgathatja a borotvafejet.

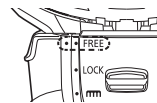

#### LOCK

Rögzítheti a borotvafejet.

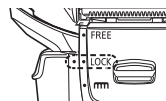

## ► A nyírófej használata

Csúsztassa a nyírófej fogórészét a "mm" helyzetbe, így a nyírófej egyenesen felfelé áll.



Nyomja meg és tartsa a rögzítést feloldó gombot (a) és csúsztassa le a nyírófej fogórészét, hogy a nyírófej lesüllyedjen.

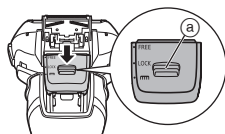

## Oldalszakáll nyírása

Csúsztassa fel a nyírófej fogórészét. Kapcsolja be a borotvát és illessze megfelelő szögben a bőréhez, majd mozgassa lefelé az oldalszakáll nyírásához.



## Előborotválás

A nyírófejet lehet a hosszú szakáll előnyírásához is használni.

Előborotválkozás után borotválja a szakállát a borotvafejvel.

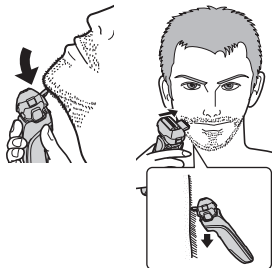

## A lámpák jelentése használat közben

Használat közben

**ES-LT6N/ES-LT4N**

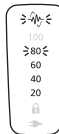

Az akkumulátor kapacitásának közelítő értéke 20 - 100 jelzéssel jelenik meg.

- Ez az üzempkapcsoló működtetése után nagyjából 5 másodperc múlva kikapcsol.
- A borotválásérzékelő lámpa (-) villog.

**ES-LT2N**



• A borotválásérzékelő lámpa (-) villog.

Amikor az akkumulátor töltése alacsony

**ES-LT6N/ES-LT4N**

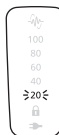

A "20" villog a borotva üzemeltetése közben.

- A "20" villogása után még 2-3 alkalommal megborotválkozhat (a használat módjától függően).

**ES-LT2N**



Az akkumulátor kapacitás jelző (-) villog a borotva működése közben.

- Az akkumulátor kapacitás jelző (-) villogása után még 2-3 alkalommal megborotválkozhat (a használat módjától függően).

- A borotva körülbelül 2 hétig használható teljes töltöttség esetén. (Naponta egy 3 perces száraz borotválkozást alapul véve, amíg az akkumulátor teljesen le nem merül)
- A használati napok száma a következő feltételektől függően eltérhet.
  - Szakállerősség
  - A bőrre gyakorolt nyomás
  - Környezeti hőmérséklet
  - A hangvibrációs tisztító üzemmód használatának gyakorisága

## A borotva tisztítása

Ne használjon konyhai, fürdőszoba vagy WC-tisztítószer. Továbbá ne tisztítsa higítóval, benzinnel, alkohollal stb. Ez hibás működést eredményezhet.

1. Állítsa az üzempcsolót KI állásba és válassza le a hálózati adaptert.

- Oldja fel a lezárókapcsolót.

2. Kenje be folyékony szappannal és vízzel a rendszer külső szitáját.

3. Ha az üzempcsolót több mint 2 másodpercig tartja lenyomva, akkor bekapcsol a hangvibrációs tisztító üzemmód.

- Az akkumulátor kapacitásjelzők rendben villognak.

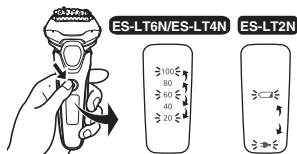

### ES-LT6N/ES-LT4N

- Az akkumulátor kapacitás jelző (☐) és a töltöttségi szintet jelző lámpa (➔) felváltva villog.
- Körülbelül 20 másodperc után automatikusan kikapcsol.

### ES-LT2N

4. Vegye le a külső szita részt [A 9)], és tartsa lenyomva az üzempcsolót legalább 2 másodpercig a hangvibrációs tisztító üzemmód működésbe hozásához.

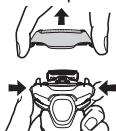

5. Tisztítsa meg folyó víz alatt a borotvát, a külső szitarészt és a nyírófejet.

- Vízzel való öblítés után rázza fel-le a borotvát néhány alkalommal a felesleges nedvesség eltávolításához.

A borotva beütése az asztalra stb. annak rázása közben rendellenes működést okozhat.

- A fröccsenés csökkenthető a borotva öblítésekor a hangvibrációs tisztító üzemmód használatával.

6. Száraz ruhával törölje le a vízcseppeket!

7. Teljesen szárítsa meg a külső szitarészt, borotvát és a nyírófejet.



8. Csatlakoztassa a külső szitarészt a borotvához.

9. A borotva zsírozása.

## Kenés

Javasoljuk, hogy a borotvát a hozzá mellékelt olajjal kenje be; ekkor készülékével a borotválkozás hosszú ideig kényelmes marad.

1. Kapcsolja ki a borotvát!
2. Cseppentsen egy-egy csepp olajat a rendszer külső szitájára!
3. Emelje fel a nyírófejet, és cseppentsen rá egy csepp olajat!
4. Kb. öt másodpercre kapcsolja be a borotvát!

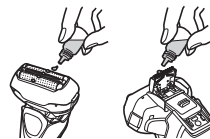

5. Kapcsolja ki a borotvát, és puha ruhával törölje le a rendszer külső szitájáról a felesleges olajat!

## Tisztítás a kefével

### ► Tisztítás hosszú kefével

Tisztítsa meg a rendszer külső szitáját (a), a borotva törzset (b) és a nyírófejet (c) a hosszú kefe segítségével.



### ► Tisztítás rövid kefével

Tisztítsa meg a belső vágókéseket [A11] a rövid kefe (A) irányba való mozgásával.

- Ne mozgassa a rövid kefét a (B) irányba, ellenkező esetben kárt tehet a belső vágókésekben és eltompíthatja élüket!
- Ne használja a rövid kefét a rendszer külső szitájának tisztítására!

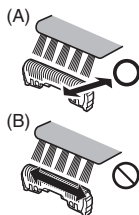

## A készülék külső szitájának és belső vágókéseinek cseréje

a rendszer külső szitája	évente egyszer
belső vágókések	kétévente egyszer

### ► A külső szita rész eltávolítása

Nyomja meg a borotvaszita-keret kioldógombjait [A4], és emelje felfele a külső szita részt [A9].

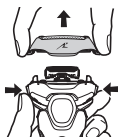

### ► A külső szita rész csatlakoztatása

A szitakeret jelzésének (⚡) előreforgatása után biztonságosan, kattanásig rögzítse a külső szitakeret részt [A9] a borotvához.

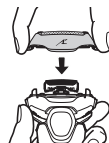

### ► A készülék külső szitájának cseréje

1. Nyomja meg a rendszer külső szitájának kioldó gombjait [A10], és húzza le a rendszer külső szitáját.
2. Illessze össze a borotvaszita-keret jelzését (⚡) és a rendszer külső szitájának jelzését (Δ), majd biztonságosan kapcsolja össze őket kattanásig.
  - A rendszer külső szitáját nem lehet fordítva rögzíteni.
  - A borotvára történő felhelyezéskor mindig a borotvaszita keretére helyezze fel a készülék külső szitáját!
  - Ne nyomja meg túlzott erővel a rendszer külső szitájának kioldógombjait. A rendszer külső szitája meghajolhat ezáltal, megakadályozva a borotvaszita-keret tökéletes illesztését.

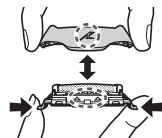

### ► A belső vágókések cseréje

1. Egyenként vegye ki a belső vágókéseket [A11].
2. Egyenként tegye be a belső vágókéseket.

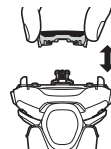

## Hibaelhárítás

Hajtsa végre a következő műveleteket.

Ha a problémákat továbbra sem sikerült elhárítani, akkor a javításért vegye fel a kapcsolatot azzal az üzlettel, ahol vásárolta a készüléket vagy egy Panasonic hivatalos márkaszerviz-központtal.

Probléma	Művelet
Az üzempcsoló nem kapcsolódik BE állásba.	▶ Oldja fel a lezárókapcsolót. (Lásd 272 és 273 oldal.)
A levágott szőrszálak mindenfelé repkednek.	▶ Ez a helyzet javítható, ha a borotvát minden borotválkozás után megtisztítja. ▶ Tisztítsa meg a belső vágókéseket az ecsettel, ha szakálldarabok tapadtak a belső vágókésekhez.
A rendszer külső szitája átforrósodik.	▶ Olajozza meg. (Lásd 277. oldal.) ▶ Ha a rendszer külső szitája deformálódott vagy károsodott, cserélje ki a szitát. (Lásd 278. oldal.)
A működési idő még töltés után is rövidebb.	▶ Olajozza meg. ▶ Ha a töltések után rövidül az üzemi idő, akkor az akkumulátor hamarosan eléri hasznos élettartama végét.
A kellemetlen szag erősödik.	▶ Ez a helyzet javítható, ha a borotvát minden borotválkozás után megtisztítja.

Probléma	Művelet
A hajtómotor hangja borotválkozás közben megváltozik.	▶ A borotválásérzékelő működik. A hang a szakáll sűrűségétől függően változik.
A borotva nem vág olyan simára, mint előzőleg.	▶ Ez a helyzet javítható, ha a borotvát minden borotválkozás után megtisztítja. ▶ Cserélje a rendszer külső szitáját és/vagy a belső vágókéseket. A rendszer külső szitája és a belső vágókések elérték várható élettartamuk végét: ▶ A rendszer külső szitája: Nagyjából 1 év Belső vágókések: Nagyjából 2 év ▶ Olajozza meg.
A borotva nem működik még töltés után sem.	▶ Előfordulhat, hogy a készülék nem működik 5 °C vagy annál alacsonyabb környezeti hőmérséklet esetén. ▶ Az akkumulátor elérte élettartama végét.

GB

D

F

I

NL

E

DK

P

N

S

FIN

PL

CZ

SK

H

RO

Probléma	Művelet
A készülék hangosan működik.	<ul style="list-style-type: none"> <li>▶ Olajozza meg.</li> <li>A borotva magas hangot ad ki a lineáris motorhajtás miatt. Ez nem jelent meghibásodást.</li> <li>▶ Ellenőrizze, hogy a vágókések megfelelően csatlakoznak-e.</li> <li>▶ Tisztítsa meg a rendszer külső szitáját az ecsettel.</li> </ul>
A borotválásérzékelő nem reagál.	<p>A szakáll sűrűségétől vagy a borotvafejben lévő levágott szakáll mennyiségétől függően előfordulhat, hogy a borotválásérzékelő nem kapcsol be, és a hajtómotor hangja nem változik. Ez nem rendellenesség.</p> <ul style="list-style-type: none"> <li>▶ Lehetséges, hogy a borotválásérzékelő nem működik a borotvazselétől és a borotvahabtól függően, de ez normális.</li> <li>▶ A borotválkozást érzékelő szenzor nem működik, ha az akkumulátor lemerülőben van. Ebben az esetben, tegye töltőre a borotvát.</li> <li>▶ Olajozza meg. Lehetséges, hogy a borotválásérzékelő nem kapcsol be, ha nincs elegendő olaj a vágókéseken.</li> </ul>

Probléma	Művelet
A borotválásérzékelő akkor is reagál, ha a borotva nem ér a bőrhöz.	<p>Tisztítsa meg a borotvát a levágott szőrszálaktól.</p> <ul style="list-style-type: none"> <li>▶ Ha a borotva nagyon szennyezett, vegye le a szita-keretet és mossa át vízzel. (Lásd 277. oldal.)</li> <li>Cserélje a rendszer külső szitáját és/vagy a belső vágókéseket. A rendszer külső szitája és a belső vágókések elérték várható élettartamuk végét: A rendszer külső szitája: Nagyjából 1 év Belső vágókések: Nagyjából 2 év</li> </ul>

## GYIK

Kérdés	Válasz
Tönkre megy-e az akkumulátor, ha hosszabb ideig nem használják?	<ul style="list-style-type: none"> <li>▶ Az akkumulátor tönkremegy, ha több mint 6 hónapig nem használják, így legalább 6 havonként hajtson végre egy teljes feltöltést.</li> </ul>
Feltöltheti a borotvát minden egyes használat után?	<ul style="list-style-type: none"> <li>▶ Az akkumulátor lítium-ionos, így a minden egyes használat utáni töltés nincs befolyással az akkumulátor élettartamára.</li> </ul>
Mi az alapanyaga az ajánlott olajnak?	<ul style="list-style-type: none"> <li>▶ Az olaj alapanyaga folyékony paraffin.</li> </ul>



## Szerviz

### Elérhetőségek

Kérjük, látogassa meg a Panasonic weboldalt (<http://www.panasonic.hu>), vagy lépjen kapcsolatba egy hivatalos szervizközponttal (a címet a szervizlistán találja), amennyiben a borotva vagy a tápkábel megsérült.

### Cserealkatrészek

A cserealkatrészek a forgalmazótól vagy a szervizközpontban vásárolhatók meg.

Az ES-LT6N/ ES-LT4N/ES-LT2N cserealkatrészei	A készülék külső szítájának és belső vágókéeseinek cseréje	WES9015
	A rendszer külső szítája	WES9089
	Belső vágókések	WES9068

### Akkumulátor-élettartam

Az akkumulátor élettartama 3 év. A borotvában található akkumulátor cseréje nem a fogyasztó feladata. Az akkumulátor csak márkaszervizben cserélhető ki.

## Környezetvédelem és újrahasznosítás

A borotvában lítium-ion akkumulátor található.  
Az akkumulátort feltétlenül valamelyik hivatalosan kijelölt helyen ártalmatlanítsa, ha van ilyen az országban!

**Tájékoztató felhasználók számára az elhasznált eszközök, szárazelemek és akkumulátorok begyűjtéséről és ártalmatlanításáról**  
Csak az Európai Unió és olyan országok részére, amelyek begyűjtő rendszerekkel rendelkeznek



A termékeken, a csomagoláson és/vagy a kísérő dokumentumokon szereplő szimbólumok azt jelentik, hogy az elhasznált elektromos és elektronikus termékeket, szárazelemeket és akkumulátorokat tilos az általános háztartási hulladékkal keverni.

Az elhasznált eszközök, szárazelemek és akkumulátorok megfelelő kezelése, hasznosítása és újrafelhasználása céljából, kérjük, hogy a helyi törvényeknek, megfelelően juttassa el azokat a kijelölt gyűjtőhelyekre.

E termékek, szárazelemek és akkumulátorok előírászerű ártalmatlanításával Ön hozzájárul az értékes erőforrások megővéséhez, és megakadályozza az emberi egészség és a környezet károsodását.

Amennyiben a begyűjtéssel és újrafelhasználással kapcsolatban további kérdése lenne, kérjük, érdeklődjön a helyi önkormányzatnál.

E hulladékok szabálytalan elhelyezését a nemzeti jogszabályok büntethetik.



**Megjegyzés a szárazelem- és akkumulátor-szimbólummal kapcsolatban (alsó szimbólumpélda)**  
Ezek a szimbólumok kémiai szimbólummal együtt alkalmazhatók. Ebben az esetben teljesíti az EU irányelvnek vegyi anyagra vonatkozó követelményét.

## A beépített akkumulátor ártalmatlanítása

### A borotva ártalmatlanítása előtt távolítsa el a beépített tölthető akkumulátort!

Az akkumulátort a hivatalosan kijelölt helyen ártalmatlanítsa, ha van ilyen.

Ezt az ábrát kizárólag a borotva hulladékba helyezésekor használja, javításhoz tilos felhasználni. Ha saját kezűleg szereli szét a borotvát, akkor a készülék vízállósága megszűnik, ami meghibásodáshoz vezethet.

- Vegye le a borotvát a hálózati adatterről.
- Nyomja meg a főkapcsolót a bekapcsoláshoz, és hagyja bekapcsolva, amíg az akkumulátor teljesen lemerül.
- Hajtsa végre az ①–④. lépéseket, majd emelje fel és vegye le az akkumulátort!
- Ügyeljen arra, hogy ne zárja rövidre az eltávolított akkumulátor pozitív és negatív termináljait, és szigetelje a terminálokat szigetelőszalag használatával.

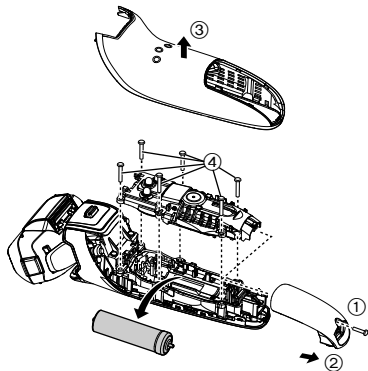

## Műszaki adatok

Áramellátás	Lásd a hálózati adapteren levő adattáblát. (Automatikus feszültségátalakítás)
Motorfeszültség	3,6 V---
Töltési idő	Nagyjából 1 óra
Levegőben terjedő akusztikai zaj	borotva üzemmódban: 60 (dB (A) 1 pW teljesítménynél) nyíró üzemmódban: 63 (dB (A) 1 pW teljesítménynél)

Ezt a készüléket kizárólag háztartási használatra tervezték.

Műszaki adatok:

Minőségtanúsítás

Motorfeszültség: 3,6 V DC egyenfeszültség

Töltési idő: 1 óra

Ezt a készüléket kizárólag háztartási használatra tervezték.

Tápellátás: beépített akkumulátor

Tápfeszültség: 3,6 V egyenfeszültség

Méretek (szélesség x magasság x mélység):

7,5 cm × 17,0 cm × 5,5 cm

Tömeg: 200 g **ES-LT6N/ES-LT4N**

190 g **ES-LT2N**

Hálózati tápegység és akkumulátor töltő adatai:

Típus: RE7-87

Hálózati feszültség: 100 – 240 V AC, 50 – 60 Hz

Áramfelvétel: 180 mA

Kimenő feszültség: 4,8 V egyenfeszültség

Terhelhetőség: 1,25 A

Érintésvédelmi osztály: II.

Méretek (szélesség x magasság x mélység):

4,8 cm × 2,4 cm × 10,2 cm

Tömeg: 130 g

Megjegyzés: A műszaki adatok változtatásának jogát fenntartjuk.

A tömeg és méret adatok megközelítő értékek.



## Cuprins

<b>Măsuri de siguranță .....</b>	<b>288</b>	<b>Curățarea aparatului de ras .....</b>	<b>298</b>
<b>Domeniul de utilizare .....</b>	<b>291</b>	<b>Depanare .....</b>	<b>300</b>
<b>Identificarea părților componente.....</b>	<b>292</b>	<b>Service.....</b>	<b>302</b>
<b>Operarea și afișarea blocării întrerupătorului.....</b>	<b>292</b>	<b>Pentru protecția mediului și reciclarea materialelor .....</b>	<b>302</b>
<b>Încărcarea aparatului de ras.....</b>	<b>293</b>	<b>Specificații.....</b>	<b>303</b>
<b>Utilizarea aparatului de ras.....</b>	<b>295</b>		

Vă mulțumim că ați achiziționat acest produs Panasonic.

Înainte de a utiliza acest dispozitiv, vă rugăm să citiți toate aceste instrucțiuni și să le păstrați pentru referințe ulterioare.

## **Avertisment**

- Acest dispozitiv poate fi utilizat de copiii în vârstă de cel puțin 8 ani și de persoanele cu capacități fizice, senzoriale sau mintale reduse sau lipsite de experiență și cunoștințe, dacă sunt supravegheați și au fost instruiți referitor la modul de utilizare a dispozitivului în condiții de siguranță și înțeleg riscurile implicate. Copiii nu trebuie lăsați să se joace cu acest dispozitiv. Curățarea și întreținerea nu trebuie făcute de copii nesupravegheați.
- Cablul de alimentare nu poate fi înlocuit. În cazul în care cablul este deteriorat, adaptorul de c.a. trebuie să fie casat.

- Acest aparat de ras pentru bărbierit umed/uscat poate fi folosit pentru bărbierit umed cu loțiune de ras sau pentru bărbierit uscat. Acest aparat de ras rezistent la apă poate fi folosit la duș și poate fi curățat cu apă. Simbolul de mai jos înseamnă că se poate folosi în baie sau la duș.



- Nu utilizați decât adaptorul de c.a. furnizat și suportul pentru încărcare.

## Măsuri de siguranță

Pentru a reduce riscul de rănire, deces, electrocutare, incendiu și pagube aduse proprietății, trebuie respectate întotdeauna următoarele măsuri de siguranță.

### Explicarea simbolurilor

Următoarele simboluri sunt utilizate pentru a clasifica și descrie nivelul de risc, rănire și pagube aduse proprietății, care pot avea loc atunci când semnificația acestora nu este luată în considerare și are loc o utilizare necorespunzătoare.



## PERICOL

Indică un risc potențial care va cauza rănirea gravă sau moartea.



## AVERTISMENT

Indică un risc potențial care poate cauza rănirea gravă sau moartea.



## ATENȚIE

Indică un risc ce poate cauza rănirea ușoară.

Următoarele simboluri sunt utilizate pentru a clasifica și descrie tipul instrucțiunilor care trebuie respectate.



Acest simbol este utilizat pentru a alerta utilizatorii asupra unei proceduri specifice de utilizare care nu trebuie efectuată.



Acest simbol este utilizat pentru a alerta utilizatorii asupra unei proceduri specifice de utilizare care trebuie efectuată, astfel încât dispozitivul să poată fi utilizat în siguranță.



## AVERTISMENT

### ► Sursa de alimentare



**Nu conectați sau deconectați adaptorul la/de la o priză dacă aveți mâna udă.**

- În caz contrar, există risc de electrocutare sau rănire.

**Nu introduceți adaptorul de c.a. și suportul pentru încărcare în apă și nu le spălați cu apă.**

**Nu așezați adaptorul de c.a. și suportul pentru încărcare pe sau lângă chiuveta sau cada plină cu apă.**

**Nu utilizați niciodată aparatul în cazul în care adaptorul de c.a. este avariat sau dacă ștecărul de alimentare are joc în priză.**



**Nu deteriorați, modificați, îndoiiți forțat, trageți sau răsuciți cablul.**

**De asemenea, nu ciupiți și nu așezați obiecte grele deasupra cablului.**

- În caz contrar, există risc de electrocutare sau incendiu din cauza unui scurtcircuit.

**A nu se utiliza astfel încât să fie depășite valorile nominale ale prizei sau ale cablurilor.**



- Depășirea valorilor nominale prin conectarea prea multor ștecăre la o singură priză poate provoca incendiu din cauza supraîncălzirii.

**Asigurați-vă întotdeauna că aparatul este conectat la o sursă de alimentare cu electricitate care să fie compatibilă cu tensiunea nominală menționată pe adaptorul de c.a.**



**Introduceți complet adaptorul.**

- Nerespectarea acestei instrucțiuni poate cauza incendiu sau electrocutare.



# AVERTISMENT

## ► În caz de anomalie sau defecțiune

Opriti imediat utilizarea și scoateți adaptorul dacă apar anomalii sau defecțiuni.

- Nerespectarea acestei instrucțiuni poate provoca incendiu, electrocutare sau rănire.

<Anomalii sau defecțiuni>



• Unitatea principală, suportul pentru încărcare, adaptorul sau cablul sunt deformate sau anormal de fierbinți.

• Unitatea principală, suportul pentru încărcare, adaptorul sau cablul miros a ars.

• Se aude un sunet ciudat în timpul încărcării sau utilizării unității principale, suportului pentru încărcare, adaptorului sau cablului.

- Solicitați imediat verificarea sau repararea la un centru de service autorizat.

## ► Acest produs

Acest aparat de ras are un acumulator încorporat. Nu-l aruncați în foc, nu-l expuneți la căldură, nu-l încălcați, utilizați sau lăsați într-un mediu cu temperatură ridicată.



- În caz contrar, există risc de supraîncălzire, aprindere sau explozie.

**Nu efectuați modificări sau reparații.**



- În caz contrar, există risc de incendiu, electrocutare sau rănire. Contactați un centru de service autorizat pentru reparații (schimbarea acumulatorului etc.).



**Nu dezamblați produsul decât atunci când doriți să-l aruncați.**

- În caz contrar, există risc de incendiu, electrocutare sau rănire.

## ► Curățarea

**Când curățați aparatul, deconectați întotdeauna adaptorul de la priză.**



- Nerespectarea acestei instrucțiuni poate cauza electrocutare sau rănire.

**Curățați regulat ștecărul de alimentare, fișa adaptorului și fișa de încărcare pentru a preveni acumularea prafului.**



- Nerespectarea acestei instrucțiuni poate provoca incendiu din cauza problemelor de izolare provocate de umiditate. Deconectați adaptorul și ștergeți cu o cârpă uscată.

## ► Prevenirea accidentelor

**A nu se păstra în locuri accesibile copiilor sau sugarilor. Nu îi lăsați să folosească produsul.**



- Introducerea în gură a lamelor interioare, a periei de curățare și/sau a recipientului de ulei poate provoca accidente și rănire.

**Dacă este ingerat ulei în mod accidental, nu induceți vărsături, beți o cantitate mare de apă și contactați un medic.**



**Dacă uleiul intră în contact cu ochii, spălați imediat bine sub jet de apă și contactați un medic.**

- Nerespectarea acestor instrucțiuni poate duce la leziuni fizice.

# ATENȚIE

## ► Protejarea pielii

- Nu folosiți o presiune prea mare pentru a aplica folia exterioară a sistemului pe buză sau în altă zonă a feței.
-  Nu aplicați folia exterioară a sistemului direct pe pete sau pe pielea rănită.
- În caz contrar, pielea poate suferi leziuni.

- Nu exercitați o presiune prea mare asupra foliei exterioare a sistemului. De asemenea, în timpul utilizării, nu atingeți folia exterioară a sistemului cu degetele sau unghiile.

-  Nu utilizați acest produs pentru părul de pe cap sau pentru orice altă parte a corpului.
- Procedând astfel, există riscul de rănire a pielii sau poate fi scurtată durata de viață a foliei exterioare a sistemului.

-  Nu atingeți tăișul (secțiunea metalică) lamei interioare.
- În caz contrar, există riscul să vă răniți mâinile.

- Înainte de utilizare, verificați ca folia exterioară a sistemului să nu prezinte fisuri sau deformări.**
-  - Nerespectarea acestei instrucțiuni poate cauza leziuni ale pielii.

- În timpul deplasării sau depozitării, asigurați-vă că ați așezat capacul de protecție pe aparatul de ras.**
-  - Nerespectarea acestei instrucțiuni poate cauza rănirea pielii sau poate fi scurtată durata de viață a foliei exterioare a sistemului.

## ► Rețineți următoarele precauții

- Nu lăsați ace sau murdărie să adere la ștecărul de alimentare, la fișa adaptorului sau la fișa de încărcare.**
-  - În caz contrar, există risc de electrocutare sau incendiu din cauza unui scurtcircuit.

- Nu împrumutați aparatul de ras în familie sau altor persoane.**
-  - Acest lucru se poate solda cu o infecție sau o inflamație.

- Nu-l scăpați pe jos și nu-l loviți de alte obiecte.**
-  - În caz contrar, există risc de rănire.

- Nu înfășurați cablul în jurul adaptorului atunci când îl depozitați.**
-  - În caz contrar, există riscul ca firul din cablu să se rupă din cauza solicitării și să fie provocat un incendiu din cauza unui scurtcircuit.

- Deconectați adaptorul de la priză atunci când nu încărcați aparatul.**
-  - Nerespectarea acestei instrucțiuni poate provoca electrocutare sau incendiu din cauza scurgerilor de electricitate provocate de probleme de izolare.

- Deconectați adaptorul sau fișa adaptorului apucând direct de acestea și nu de cablu.**
-  - Nerespectarea acestei instrucțiuni poate cauza electrocutare sau rănire.

## ► Eliminarea acumulatorului

### PERICOL

Acumulatorul este destinat exclusiv utilizării cu acest aparat de ras. Nu utilizați acumulatorul cu alte produse. Nu încărcați acumulatorul după ce a fost scos din produs.

- Nu-l aruncați în foc și nu aplicați căldură.
  - Nu loviți, demontați, modificați sau înțepați acumulatorul cu un cui.
  - Nu lăsați bornele pozitivă și negativă ale acumulatorului să intre în contact una cu cealaltă prin intermediul unor obiecte metalice.
  -  • Nu transportați sau depozitați acumulatorul împreună cu bijuterii metalice precum coliere și agrafe de păr.
  - Nu încărcați, utilizați sau lăsați acumulatorul în locuri în care va fi expus la temperaturi ridicate, de exemplu sub lumina directă a soarelui sau în apropierea altor surse de căldură.
  - Nu desfaceți niciodată tubul.
- În caz contrar, există risc de supraîncălzire, aprindere sau explozie.

### AVERTISMENT

După scoaterea acumulatorului, nu-l lăsați la îndemâna copiilor sau a bebelușilor.

-  - Acumulatorul va avea efecte dăunătoare asupra organismului dacă este înghițit accidental.
- Dacă se întâmplă acest lucru, consultați imediat un medic.

**Dacă lichidul din acumulator se scurge în afară, aplicați următoarele proceduri. Nu atingeți acumulatorul cu mâinile goale.**



- Lichidul din acumulator poate cauza orbire dacă intră în contact cu ochii.  
Nu vă frecați ochii. Spălați imediat cu apă curată și consultați un medic.
- Lichidul acumulatorului poate cauza inflamații sau leziuni dacă intră în contact cu pielea sau hainele.  
Spălați bine cu apă curată și consultați un medic.

### Domeniul de utilizare

- Bărbieriți-vă cu aparatul de ras cel puțin trei săptămâni și observați diferența. Aparatul dvs. de ras pentru bărbierit umed/uscăt Panasonic necesită un timp pentru a vă obișnui cu el deoarece pielea și barba dvs. au nevoie de aproximativ o lună pentru a se adapta la noua metodă de bărbierit.
- Nu aduceți folia exterioară a sistemului în contact cu un obiect dur. În caz contrar, puteți deteriora lamele, deoarece acestea sunt foarte subțiri și se deformează ușor.
- Nu uscați unitatea principală folosind un uscător sau o aeroterma. În caz contrar, piesele componente pot suferi defecțiuni sau deformări.
- Nu lăsați aparatul de ras cu cadrul foliei detașat expus în lumina directă a soarelui.  
În caz contrar, cauciucul cu rol de impermeabilizare se poate deteriora, și astfel se poate pierde funcția de impermeabilitate, ceea ce poate provoca în final defectarea aparatului.
- După utilizare, păstrați aparatul de ras într-un loc cu umiditate scăzută. Nerespectarea acestei instrucțiuni poate provoca defecțiuni din cauza condensului sau ruginii.
- Păstrați ambele lame interioare inserate. Dacă este inserată o singură lamă interioară, aparatul de ras poate fi deteriorat.
- În cazul în care curățați aparatul de ras cu apă, nu folosiți apă sărată sau fierbinte. Nu țineți aparatul de ras în apă o perioadă lungă de timp.

## Identificarea părților componente

### A Corp principal

- ① Capac de protecție
- ② Folie exterioară a sistemului
- ③ Cadru folie
- ④ Butoane de eliberare a cadrului foliei
- ⑤ Suport pentru deget
- ⑥ Întrerupător de pornire  
Pentru pornirea și oprirea aparatului de ras, dar și pentru blocarea și deblocarea întrerupătorului de pornire.
- ⑦ Afișajul indicatoarelor luminoase
  - a. Indicator luminos senzor de ras (🔌)
  - b. Indicatorul luminos de capacitate a acumulatorului
  - c. Indicator luminos de blocare a întrerupătorului (🔒)
  - d. Indicator luminos stare încărcare (🔋)

- ⑧ Conector aparat
- ⑨ Secțiunea foliei exterioare
- ⑩ Butoane de eliberare a foliei exterioare a sistemului
- ⑪ Lame interioare
- ⑫ Dispozitiv de tuns
- ⑬ Mâner dispozitiv de tuns
- ⑭ Borne alimentare pe spatele corpului principal

### B Adaptor de c.a. (RE7-87)

- ⑮ Adaptor
- ⑯ Ștecăr de alimentare
- ⑰ Cablu
- ⑱ Fișa adaptorului

### Accesorii

### C Husă de călătorie

### D Perie de curățare

### E Ulei

### F Suport pentru încărcare ES-LT6N

- ⑲ Fișă de încărcare

### G Instrucțiuni de utilizare

### H Card de garanție

## Operarea și afișarea blocării întrerupătorului

### ► Blocarea întrerupătorului de pornire

1. Apăsați întrerupătorul de pornire o dată, apoi ridicați degetul.
  - Aparatul de ras pornește.



2. Când aparatul de ras este pornit, țineți apăsat întrerupătorul de pornire mai mult de 2 secunde.
  - Aparatul de ras se va opri.



3. Ridicați degetul de pe întrerupătorul de pornire.



Indicatorul luminos de blocare a întrerupătorului este stins.



Indicatorul luminos de blocare a întrerupătorului se va aprinde.



Indicatorul luminos de blocare a întrerupătorului se va stinge după 5 secunde.

## ► Deblocarea întrerupătorului de pornire

1. Țineți apăsat întrerupătorul de pornire mai mult de 2 secunde.



2. După ce aparatul de ras pornește, ridicați degetul de pe întrerupătorul de pornire.



Indicatorul luminos de blocare a întrerupătorului va lumina intermitent.



Indicatorul luminos de blocare a întrerupătorului se va stinge.

- Întrerupătorul de pornire nu poate fi deblocat în timpul încărcării.

## ► Verificarea blocării întrerupătorului de pornire

Apăsați pe întrerupătorul de pornire în timp ce acesta este blocat.



Indicatorul luminos de blocare a întrerupătorului va lumina intermitent, iar apoi se va stinge după 5 secunde.

- Puteți verifica acest aspect și deconectând adaptorul de c.a. în timpul încărcării.

## Încărcarea aparatului de ras

### 1 Introduceți ștecherul aparatului [B18] în aparatul de ras.

- Opriți aparatul de ras înainte de introducere.

### 2 Conectați adaptorul [B15] la o priză.

- Ștergeți picăturile de apă de pe conectorul aparatului.
- Verificați dacă se aprinde indicatorul luminos stare de încărcare (→).
- Încărcarea este încheiată după aprox. 1 oră. Durata de încărcare poate fi diferită în funcție de capacitatea de încărcare.
- Încărcarea aparatului după fiecare utilizare nu va afecta durata de viață a acumulatorului.

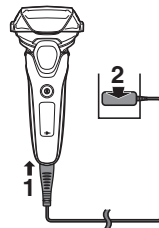

### 3 Deconectați adaptorul după finalizarea încărcării.

- Încărcarea acumulatorului mai mult de 1 oră nu va afecta performanța acumulatorului.

#### Notă

Nu puteți utiliza aparatul de ras în timpul încărcării.

### În timpul încărcării

**ES-LT6N/ES-LT4N**

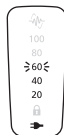

Indicatorul luminos stare de încărcare (➔) se aprinde. Numărul indicatorului luminos de capacitate a acumulatorului va crește pe măsură ce încărcarea avansează.

**ES-LT2N**



Indicatorul luminos stare de încărcare (➔) se aprinde.

### Încărcare Anormală

**ES-LT6N/ES-LT4N**



Indicatorul luminos al stării de încărcare (➔) va lumina intermitent de două ori pe secundă.

**ES-LT2N**



### După ce încărcarea s-a terminat

**ES-LT6N/ES-LT4N**

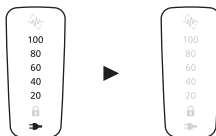

Indicatorul luminos de capacitate a acumulatorului și indicatorul luminos stare încărcare (➔) se vor aprinde și apoi se vor stinge după 5 secunde.

**ES-LT2N**



Indicatorul luminos stare de încărcare (➔) se stinge.

- Temperatura ambientă recomandată pentru încărcare este cuprinsă între 10 – 35 °C. Există posibilitatea ca durata de încărcare să crească sau ca acumulatorul să nu se încarce corespunzător la temperaturi foarte ridicate sau foarte scăzute. Încărcați aparatul de ras în intervalul recomandat pentru temperatura ambientă.
- La încărcarea aparatului de ras pentru prima dată sau atunci când nu a fost folosit mai mult de 6 luni, este posibil ca durata de încărcare să se modifice sau indicatorul luminos stare de încărcare (➔) să nu se aprindă timp de câteva minute. Acesta se va aprinde în cele din urmă dacă este menținut conectat.
- Dacă în timp ce utilizați aparatul de ras apar interferențe de la aparatul radio sau altă sursă, schimbați locul de utilizare a aparatului de ras.

### Încărcarea cu suportul pentru încărcare **ES-LT6N**

1. Introduceți fișa adaptorului în suportul pentru încărcare.
2. Așezați aparatul de ras în suportul pentru încărcare.
3. Conectați adaptorul la o priză.

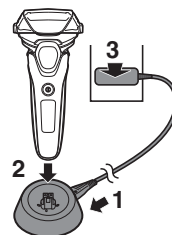

## Utilizarea aparatului de ras

### 1 Apăsați întrerupătorul de pornire [AⓄ].

- Alimentarea nu poate fi pornită atunci când indicatorul luminos de blocare a întrerupătorului (🔒) luminează intermitent, deoarece întrerupătorul de pornire este blocat. Pentru deblocare, țineți apăsat întrerupătorul de pornire mai mult de 2 secunde. (Consultați paginile 292 și 293.)

### 2 Țineți aparatul de ras așa cum este indicat în imagine.

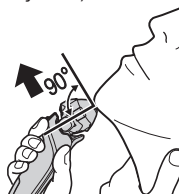

### 3 Bărbierii-vă deplasând încet aparatul de ras pe față, în răspăr.

- Începeți bărbieritul cu aplicarea unei presiuni ușoare asupra feței. Întindeți pielea feței cu mâna liberă și deplasați aparatul de ras înainte și înapoi în direcția de creștere a firelor de barbă. Puteți mări ușor presiunea pe măsură ce pielea se obișnuiește cu acest aparat de ras. Aplicarea unei presiuni prea mari nu oferă un bărbierit mai eficient.

#### ► Note

- Dacă veți apăsa întrerupătorul de pornire mai mult de 2 secunde, va fi activat modul de curățare cu vibrații sonice. (Consultați pagina 298.) Nu vă puteți bărbierii în acest mod.

- Nu puneți degetele pe întrerupătorul de pornire în timp ce folosiți aparatul de ras. Acest lucru poate provoca blocarea întrerupătorului de pornire sau oprirea aparatului de ras. Puneți-vă degetele pe suportul pentru deget în timp ce utilizați aparatul de ras.
- Este posibil ca aparatul să nu funcționeze dacă temperatura ambiantă este în jurul valorii de 5 °C sau mai scăzută.
- În funcție de desimea bărbii sau de cantitatea de fire de barbă tăiate din interiorul capului aparatului de ras, este posibil ca senzorul de ras să nu reacționeze, iar sunetul produs de aparat să nu se modifice. Acest lucru nu indică o defecțiune.
- Este posibil ca senzorul de ras să nu reacționeze, în funcție de tipul gelului de ras și al spumei de ras, dar acest lucru este normal.
- Este posibil ca senzorul de ras să nu reacționeze când capacitatea rămasă a acumulatorului este scăzută. Dacă se întâmplă acest lucru, reîncărcați aparatul de ras.
- Evitați următoarele situații, pentru a preveni deteriorarea foliei exterioare a sistemului. Exercițiarea de presiune asupra oricărei porțiuni a foliei exterioare a sistemului sau aducând această folie în contact cu un obiect dur, ea poate fi deteriorată.
  - Bărbierirea cu doar o porțiune a foliei exterioare a sistemului.
  - Contactul degetului sau unghiei cu folia exterioară a sistemului.

### ► Comutarea capului aparatului de ras

Puteți schimba acționarea pivotului.

#### FREE

Puteți deplasa capul aparatului de ras.



#### LOCK

Puteți bloca capul aparatului de ras.

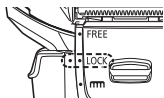

### ► Folosirea dispozitivului de tuns

Glisați mânerul dispozitivului de tuns în poziția "mm" astfel încât dispozitivul de tuns să stea în poziție verticală.



Apăsați și mențineți apăsat butonul de eliberare a blocării (a) și glisați mânerul dispozitivului de tuns în jos pentru a coborî dispozitivul de tuns.

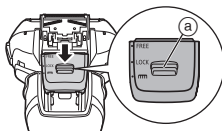

### Tunderea perciunilor

Glisați mânerul dispozitivului de tuns în sus. Porniți aparatul de ras și poziționați în unghi drept față de piele și deplasați în jos pentru a tunde perciunii.



### Înainte de ras

Dispozitivul de tuns poate fi folosit înainte de ras pentru bărbile lungi.

Bărbieriți-vă folosind capul aparatului de ras, după ce în prealabil ați utilizat dispozitivul de tuns.

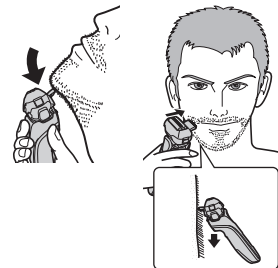



## Citirea indicatoarelor luminoase la utilizare

### La utilizare

#### ES-LT6N/ES-LT4N

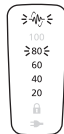

Nivelul aproximativ pentru capacitatea acumulatorului este afișat ca 20 - 100.

- Se va stinge după aproximativ 5 secunde de la apăsarea întrerupătorului de pornire.
- Indicatorul luminos senzor de ras (☼) clipește.

#### ES-LT2N



- Indicatorul luminos senzor de ras (☼) clipește.

### Când capacitatea acumulatorului este scăzută

#### ES-LT6N/ES-LT4N

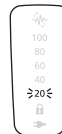

- “20” va lumina intermitent atunci când operați aparatul de ras.
- Puteți să vă bărbieriiți de 2 sau de 3 ori după ce “20” luminează intermitent. (Acest lucru va fi diferit în funcție de utilizare.)

#### ES-LT2N



- Indicatorul luminos de capacitate a acumulatorului (☼) luminează intermitent, când aparatul de ras este utilizat.
- Puteți să vă bărbieriiți de 2 sau de 3 ori după ce indicatorul luminos de capacitate a acumulatorului (☼) luminează intermitent. (Acest lucru va fi diferit în funcție de utilizare.)

- La o încărcare completă, aparatul de ras poate fi utilizat aproximativ 2 săptămâni.  
(Estimare pe baza unui bărbierit uscat de 3 minute pe zi, până când bateria este epuizată)
- Numărul zilelor de utilizare variază în funcție de următoarele condiții.
  - Desimea bărbii
  - Presiunea aplicată pe piele
  - Temperatura ambiantă
  - Frecvența de utilizare a modului de curățare cu vibrații sonice

## Curățarea aparatului de ras

Nu utilizați detergent de bucătărie, de baie sau de toaletă. De asemenea, nu curățați folosind diluanți, benzină, alcool etc. În caz contrar, pot să apară defecțiuni.

1. Opriti aparatul apăsând întrerupătorul de pornire, iar apoi deconectați adaptorul de c.a.

- Deblocați întrerupătorul.

2. Aplicați puțin săpun și apă pe folia exterioară a sistemului.

3. Apăsăți întrerupătorul de pornire mai mult de 2 secunde pentru a activa modul de curățare cu vibrații sonice.

- Indicatoarele luminoase de capacitate a acumulatorului clipeșc în ordine.

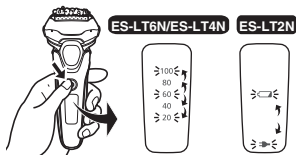

### ES-LT6N/ES-LT4N

- Indicatorul luminos de capacitate a acumulatorului (↔) și indicatorul luminos stare de încărcare (⇒) clipeșc alternativ.

### ES-LT2N

- După aproximativ 20 de secunde, acesta se va stinge automat.

4. Îndepărtați secțiunea foliei exterioare [A ⊕] și țineți apăsat întrerupătorul de pornire mai mult de 2 secunde, pentru a activa modul de curățare cu vibrații sonice.

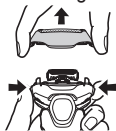

5. Curățați aparatul de ras, secțiunea foliei exterioare și dispozitivul de tuns cu apă de la robinet.

- După clătirea cu apă, scuturați de câteva ori aparatul în sus și în jos, pentru a îndepărta umezeala în exces.

Dacă loviți mobilierul de baie etc., în timp ce scuturați aparatul de ras, puteți provoca defectarea aparatului.

- Clătind aparatul de ras în modul de curățare cu vibrații sonice, puteți reduce stropirea.

6. Ștergeți toate picăturile de apă cu o cârpă uscată.

7. Uscați complet secțiunea foliei exterioare, aparatul de ras și dispozitivul de tuns.

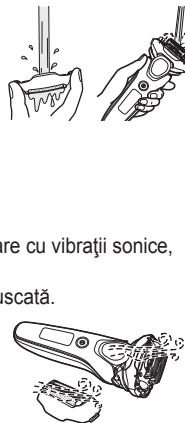

8. Atașați secțiunea foliei exterioare la aparatul de ras.

9. Lubrifiați aparatul de ras.

## Lubrifiere

Pentru a menține confortul bărbieritului o perioadă lungă de timp, se recomandă să se folosească uleiul furnizat pentru întreținerea aparatului de ras.

1. Opriti aparatul de ras.

2. Aplicați o picătură de ulei pe fiecare folie exterioară a sistemului.

3. Ridicați dispozitivul de tuns și aplicați o picătură de ulei.

4. Porniți aparatul de ras și lăsați-l să funcționeze aproximativ cinci secunde.

5. Opriti aparatul de ras și ștergeți uleiul în exces rămas pe folia exterioară a sistemului cu o cârpă moale.

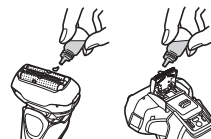

## Curățarea cu peria

### ► Curățarea cu peria lungă

Curățați folia exterioară a sistemului (a), corpul aparatului de ras (b) și dispozitivul de tuns (c) folosind peria lungă.

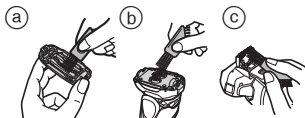

### ► Curățarea cu peria scurtă

Curățați lamele interioare [A11] folosind peria scurtă și mișcând-o în direcția (A).

- Nu deplasați peria scurtă în direcția (B) deoarece va deteriora lamele interioare și le va afecta tăișul.
- Nu folosiți peria scurtă pentru a curăța folia exterioară a sistemului.

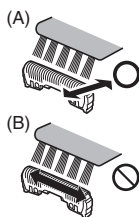

## Înlocuirea foliei exterioare a sistemului și a lamelor interioare

folia exterioară a sistemului	o dată pe an
lame interioare	o dată la doi ani

### ► Îndepărtarea secțiunii foliei exterioare

Apăsați butoanele de eliberare a cadrului foliei [A4] și ridicați secțiunea foliei exterioare [A9] în sus.

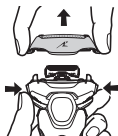

### ► Atașarea secțiunii foliei exterioare

După poziționarea semnului cadrului foliei (Z) în partea frontală, atașați în siguranță secțiunea foliei exterioare [A9] pe aparatul de ras până când se aude un clic.

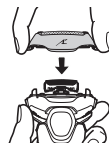

### ► Înlocuirea foliei exterioare a sistemului

1. Apăsați butoanele de eliberare a foliei exterioare a sistemului [A10] și trageți în jos folia exterioară a sistemului.

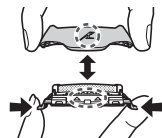

2. Aliniați semnul cadrului foliei (Z) și semnul foliei exterioare a sistemului (Δ) și atașați-le în siguranță împreună, până se aude un clic.

- Folia exterioară a sistemului nu poate fi atașată în poziție inversă.
- Întotdeauna introduceți folia exterioară a sistemului în cadrul foliei când o atașați aparatului de ras.
- Nu apăsați prea tare butoanele de eliberare a foliei exterioare a sistemului. În caz contrar, puteți îndoii folia exterioară a sistemului, ceea ce va împiedica fixarea completă de cadrul foliei.

### ► Înlocuirea lamelor interioare

1. Scoateți lamele interioare [A11] una câte una.
2. Introduceți lamele interioare una câte una.

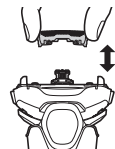

## Depanare

Efectuați următoarele operații.

Dacă problemele tot nu pot fi rezolvate, contactați magazinul de unde ați achiziționat aparatul sau un centru service autorizat de Panasonic pentru reparații.

Problema	Măsura
Aparatul nu pornește atunci când apăsați întrerupătorul de pornire.	▶ Deblocați întrerupătorul. (Consultați paginile 292 și 293.)
Firele de păr tunse sar peste tot.	▶ Această situație poate fi îmbunătățită dacă se curăță aparatul după fiecare bărbierire. Când firele de păr tunse se lipsesc de lamele interioare, folosiți peria pentru a le curăța.
Folia exterioară a sistemului se înfierbântă.	▶ Aplicați ulei. (Consultați pagina 298.) ▶ Înlocuiți folia exterioară a sistemului dacă este deteriorată sau deformată. (Consultați pagina 299.)
Timpul de utilizare este scurt chiar și după încărcare.	▶ Aplicați ulei. ▶ Când numărul de utilizări la o încărcare începe să descrească, acumulatorul se apropie de sfârșitul duratei sale de utilizare.

Problema	Măsura
Mirosul devine mai puternic.	▶ Această situație poate fi îmbunătățită dacă se curăță aparatul după fiecare bărbierire.
Sunetul produs de aparat se modifică în timpul bărbieritului.	▶ Senzorul de ras este în funcțiune. ▶ Sunetul se modifică în funcție de desimea bărbii.
Bărbieritul nu mai este la fel de fin ca la început.	▶ Această situație poate fi îmbunătățită dacă se curăță aparatul după fiecare bărbierire. ▶ Înlocuiți folia exterioară a sistemului și/sau lamele interioare. Durata de viață estimată a foliei exterioare a sistemului și a lamelor interioare: ▶ Folie exterioară a sistemului: Aproximativ 1 an Lame interioare: Aproximativ 2 ani ▶ Aplicați ulei.
Aparatul de ras nu mai funcționează, chiar și după ce a fost încărcat.	▶ Este posibil ca aparatul să nu funcționeze dacă temperatura ambiantă este în jurul valorii de 5 °C sau mai scăzută. ▶ Acumulatorul a ajuns la sfârșitul duratei sale de utilizare.

Problema	Măsura
Scoate un zgomot strident.	▶ Aplicați ulei.
	▶ Aparatul de ras scoate un sunet ascuțit din cauza motorului liniar. Acest lucru nu indică o problemă.
	▶ Verificați dacă lamele sunt atașate corespunzător.
	▶ Curățați folia exterioară a sistemului cu peria.
Senzorul de ras nu răspunde.	▶ În funcție de desimea bărbii sau de cantitatea de fire de barbă tăiate din interiorul capului aparatului de ras, este posibil ca senzorul de ras să nu reacționeze, iar sunetul produs de aparat să nu se modifice. Acest lucru nu indică o defecțiune.
	▶ Este posibil ca senzorul de ras să nu reacționeze, în funcție de tipul gelului de ras și al spumei de ras, dar acest lucru este normal.
	▶ Este posibil ca senzorul de ras să nu reacționeze când capacitatea rămasă a bateriei este scăzută.
	▶ Dacă se întâmplă acest lucru, reîncărcați aparatul de ras.
	▶ Aplicați ulei. Atunci când lamele nu sunt suficient de lubrificate, este posibil ca senzorul de ras să nu reacționeze.

Problema	Măsura
Senzorul de ras răspunde chiar dacă aparatul de ras nu este în contact cu pielea.	▶ Curățați resturile de păr din aparatul de ras. Când aparatul de ras este foarte murdar, scoateți cadrul foliei și spălați cu apă. (Consultați pagina 298.)
	▶ Înlocuiți folia exterioară a sistemului și/sau lamele interioare. Durata de viață estimată a foliei exterioare a sistemului și a lamelor interioare: Folie exterioară a sistemului: Aproximativ 1 an Lame interioare: Aproximativ 2 ani

## Întrebări frecvente

Întrebare	Răspuns
Dacă nu este utilizat o perioadă mai lungă de timp, acumulatorul se va strica?	▶ Dacă nu este utilizat timp de peste 6 luni, acumulatorul se va strica, de aceea asigurați-vă că efectuați o încărcare completă cel puțin o dată la 6 luni.
Pot să pun la încărcat aparatul de ras după fiecare utilizare?	▶ Acumulatorul utilizat este litiu-ion, astfel că încărcarea după fiecare utilizare nu va avea niciun impact asupra duratei de viață a acestuia.
Din ce este fabricat uleiul special?	▶ Uleiul este fabricat din parafină lichidă.

## Service

### Contact

Vă rugăm să vizitați site-ul web Panasonic <http://www.panasonic.com> sau să contactați un centru de service autorizat (găsiți adresa de contact în broșura de garanție paneuropeană), dacă aveți nevoie de informații sau dacă aparatul de ras sau cablul este deteriorat.

### Piese de schimb

Piese de schimb sunt disponibile la distribuitorul dvs. sau la centrul de service.

Piese de schimb pentru ES-LT6N/ES-LT4N/ES-LT2N	Folia exterioară a sistemului și lamele interioare	WES9015
	Folie exterioară a sistemului	WES9089
	Lame interioare	WES9068

### Durata de viață a acumulatorului

Durata de viață a acumulatorului este de 3 ani. Acumulatorul din acest aparat de ras nu este conceput pentru a fi înlocuit de către utilizatori. Înlocuiți acumulatorul la un centru de service autorizat.

## Pentru protecția mediului și reciclarea materialelor

Acest aparat de ras conține un acumulator litiu-ion.  
Vă rugăm să vă asigurați că acumulatorul este predat într-un punct oficial desemnat, dacă există unul în țara dvs.

### Depunerea la deșeurile a echipamentelor și a bateriilor vechi Doar pentru Uniunea Europeană și pentru țările cu sisteme de reciclare



Aceste simboluri de pe produse, ambalaje și/sau documentele însoțitoare indică faptul că produsele electrice și electronice, precum și bateriile uzate nu trebuie să fie amestecate cu deșeurile menajere obișnuite.

Pentru un tratament corespunzător, pentru recuperarea și reciclarea produselor vechi și a bateriilor uzate, vă rugăm să le depuneți la punctele de colectare special amenajate, în conformitate cu legislația națională. Prin depunerea corespunzătoare a acestora la deșeurile, veți ajuta la economisirea unor resurse valoroase și veți preveni potențiale efecte negative asupra sănătății umane și asupra mediului înconjurător. Pentru mai multe informații despre colectare și reciclare, vă rugăm să contactați autoritățile locale. Este posibil ca depunerea incorectă la deșeurile să fie pedepsită în conformitate cu legile naționale.



### Notă pentru simbolul de baterie (ultimele două exemple de simboluri)

Acest simbol poate fi utilizat în combinație cu un simbol chimic. În acest caz, acesta este conform cu cerințele stabilite de Directivă pentru elementul chimic în cauză.

## Casarea acumulatorului încorporat

### Îndepărtați acumulatorul încorporat înainte de a preda la deșeurile aparatului de ras.

Asigurați-vă că acumulatorul este predat la un centru desemnat oficial, dacă există.

Această schiță trebuie folosită doar în cazul casării aparatului de ras și nu trebuie utilizată pentru a efectua lucrări de reparații. Dacă demontați singur aparatul de ras, acesta își va pierde impermeabilitatea, ceea ce poate duce la defectarea aparatului.

- Scoateți aparatul de ras din adaptorul de c.a.
- Apăsăți întrerupătorul de pornire pentru a porni aparatul și lăsați-l să funcționeze până când acumulatorul este complet descărcat.
- Efectuați pașii de la ① la ④ și ridicați acumulatorul, apoi scoateți-l.
- Aveți grijă să nu scurtcircuitați borna pozitivă și cea negativă a acumulatorului scos, de aceea izolați bornele cu bandă.

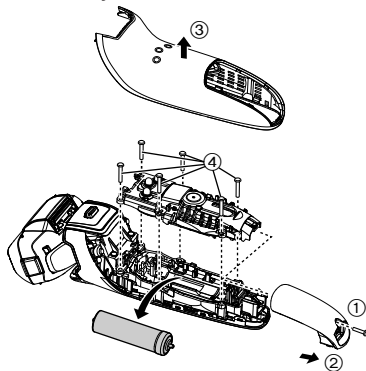

## Specificații

Sursă de alimentare	Consultați plăcuța de identificare de pe adaptorul de c.a. (conversie automată a tensiunii)
Tensiunea motorului	3,6 V $\text{---}$
Timp de încărcare	Aproximativ 1 oră.
Poluare sonoră în aer	În modul aparat de ras: 60 dB (A) re 1 pW În modul aparat de tuns: 63 dB (A) re 1 pW

Acest produs este destinat exclusiv pentru utilizare casnică.

GB

D

F

I

NL

E

DK

P

N

S

FIN

PL

CZ

SK

H

RO







Panasonic Corporation  
<http://www.panasonic.com>  
© Panasonic Corporation 2015