

- de** Gebrauchsanweisung Bodenstaubsauger
- en** Vacuum cleaner operating instructions
- fr** Mode d'emploi pour aspirateur traîneau
- nl** Gebruiksaanwijzing stofzuigers
- it** Istruzioni d'uso per aspirapolvere a traino

HS12

de	3
en	20
fr	37
nl	53
it	69

de - Anmerkung zu den Europäischen Regulierungen 665/2013 und 666/2013

Sollte Ihrem Staubsauger zusätzlich ein Abluftfilter HEPA AirClean beiliegen, so ist dieser durchgehend für alle in den Europäischen Regulierungen 665/2013 und 666/2013 beschriebenen Einsatzfällen bestimmt.

en - Notes on Delegated Regulation (EU) No. 665/2013 and 666/2013

If your vacuum cleaner is also fitted with a HEPA AirClean exhaust filter, it is intended for all applications as specified in European Delegated Regulations 665/2013 and 666/2013.

fr - Notes sur les directives européennes 665/2013 et 666/2013

Le filtre d'évacuation HEPA AirClean éventuellement fourni avec votre aspirateur est conçu pour l'utilisation décrite dans les directives européennes 665/2013 et 666/2013.

nl - Informatie met betrekking tot de Europese verordeningen 665/2013 en 666/2013

Als bij uw apparaat ook een uitblaasfilter HEPA AirClean is geleverd, is het doorgaans bestemd voor alle toepassingen die in de Europese verordeningen 665/2013 en 666/2013 worden beschreven.

it - Note sui regolamenti europei 665/2013 e 666/2013

Se con l'aspirapolvere vi fosse in dotazione anche un filtro aria HEPA AirClean, questo è adatto all'impiego in tutti i casi descritti dai regolamenti 665/2013 e 666/2013.

Sicherheitshinweise und Warnungen	4
Ihr Beitrag zum Umweltschutz	9
Gerätebeschreibung	10
Vor dem Gebrauch	12
Verwendung des mitgelieferten Zubehörs	13
Gebrauch	13
Anschlusskabel herausziehen	13
Ein- und Ausschalten	14
Beim Saugen	14
Saugleistung wählen	14
Nebenluftsteller öffnen	14
Abstellen und Aufbewahren	15
Wartung	15
Wo bekomme ich Staubbeutel und Filter?	16
Welche Staubbeutel und Filter sind richtig?	16
Wann tausche ich den Staubbeutel aus?	16
Funktion der Staubbeutel-Wechselanzeige	16
Wie tausche ich den Staubbeutel aus?	17
Wann tausche ich den Motorschutzfilter aus?	17
Wie tausche ich den Motorschutzfilter aus?	17
Wann tausche ich den Abluftfilter AirClean aus?	17
Wie tausche ich den Abluftfilter AirClean aus?	17
Abluftfilter umrüsten	18
Wann tausche ich den Abluftfilter Active AirClean 30 / HEPA AirClean 30 aus? ..	18
Wie tausche ich den Abluftfilter Active AirClean 30 / HEPA AirClean 30 aus? ..	18
Wann tausche ich die Fadenheber aus?	18
Wie tausche ich die Fadenheber aus?	18
Störungen	18
Kundendienst	19
Garantiebedingungen	19

de - Sicherheitshinweise und Warnungen

Dieser Staubsauger entspricht den vorgeschriebenen Sicherheitsbestimmungen. Ein unsachgemäßer Gebrauch kann zu Schäden an Personen und Sachen führen.

Lesen Sie vor dem ersten Gebrauch des Staubsaugers die Gebrauchsanweisung. Sie gibt wichtige Hinweise für Sicherheit, Gebrauch und Wartung des Staubsaugers. Dadurch schützen Sie sich und andere und vermeiden Schäden an dem Staubsauger.

Bewahren Sie die Gebrauchsanweisung auf und geben Sie diese an einen eventuellen Nachbesitzer weiter.

Schalten Sie den Staubsauger immer nach dem Gebrauch, vor jedem Zubehörwechsel und vor jeder Reinigung / Wartung aus. Ziehen Sie den Netzstecker aus der Steckdose.

Bestimmungsgemäße Verwendung

- ▶ Dieser Staubsauger ist dazu bestimmt, im Haushalt und in haushaltsähnlichen Umgebungen verwendet zu werden.
- ▶ Dieser Staubsauger ist für das tägliche Saugen von Teppichen, Teppichböden und unempfindlichen Hartböden geeignet.
- ▶ Dieser Staubsauger ist nicht für den Gebrauch im Außenbereich bestimmt.

- ▶ Benutzen Sie den Staubsauger ausschließlich zum Aufsaugen von trockenem Sauggut. Menschen und Tiere dürfen Sie mit dem Staubsauger nicht absaugen. Alle anderen Anwendungsarten, Umbauten und Veränderungen sind unzulässig.
- ▶ Personen, die aufgrund ihrer physischen, sensorischen oder geistigen Fähigkeiten oder ihrer Unerfahrenheit oder Unkenntnis nicht in der Lage sind, den Staubsauger sicher zu bedienen, dürfen diesen Staubsauger nicht ohne Aufsicht oder Anweisung durch eine verantwortliche Person benutzen.

Kinder im Haushalt

- ▶ Kinder unter acht Jahren müssen vom Staubsauger ferngehalten werden, es sei denn, sie werden ständig beaufsichtigt.
- ▶ Kinder ab acht Jahren dürfen den Staubsauger nur ohne Aufsicht bedienen, wenn ihnen der Staubsauger so erklärt wurde, dass sie diesen sicher bedienen können. Kinder müssen mögliche Gefahren einer falschen Bedienung erkennen und verstehen können.
- ▶ Kinder dürfen den Staubsauger nicht ohne Aufsicht reinigen oder warten.
- ▶ Beaufsichtigen Sie Kinder, die sich in der Nähe des Staubsaugers aufhalten. Lassen Sie Kinder niemals mit dem Staubsauger spielen.

Technische Sicherheit

- ▶ Kontrollieren Sie den Staubsauger und alle Zubehörteile vor der Benutzung auf sichtbare Schäden. Nehmen Sie einen beschädigten Staubsauger nicht in Betrieb.
- ▶ Vergleichen Sie die Anschlussdaten auf dem Typenschild des Staubsaugers (Netzspannung und Frequenz) mit denen des Elektronetzes. Diese Daten müssen unbedingt übereinstimmen. Der Staubsauger ist ohne Änderung geeignet für 50Hz oder 60Hz.
- ▶ Die Netzsteckdose muss über eine Sicherung 16 A oder 10 A träge abgesichert sein.
- ▶ Der zuverlässige und sichere Betrieb dieses Staubsaugers ist nur dann gewährleistet, wenn der Staubsauger am öffentlichen Stromnetz angeschlossen ist.
- ▶ Eine Reparatur des Staubsaugers während der Garantiezeit darf nur von einem von Miele autorisierten Kundendienst ausgeführt werden, da sonst bei nachfolgenden Schäden kein Garantieanspruch besteht.
- ▶ Benutzen Sie das Anschlusskabel nicht zum Tragen des Staubsaugers und ziehen Sie den Netzstecker nicht am Anschlusskabel aus der Steckdose.
Ziehen Sie das Anschlusskabel nicht über scharfe Kanten und quetschen Sie es nicht ein.
Vermeiden Sie häufiges Überfahren des Anschlusskabels. Anschlusskabel, Netzstecker und Steckdose können dabei beschädigt werden und Ihre Sicherheit gefährden.

- ▶ Benutzen Sie den Staubsauger nicht, wenn das Anschlusskabel beschädigt ist. Lassen Sie ein beschädigtes Anschlusskabel nur komplett mit der Kabeltrommel austauschen. Aus Sicherheitsgründen darf der Austausch nur von einer von Miele autorisierten Fachkraft oder vom Miele Werkkundendienst vorgenommen werden.
- ▶ Beim Saugen – vor allem von Feinstaub, wie z. B. Bohrstaub, Sand, Gips, Mehl usw. – kommt es naturgemäß zu elektrostatischen Aufladungen, die sich in bestimmten Situationen entladen können. Um die unangenehme Wirkung der elektrostatischen Entladungen zu vermeiden, ist an der Unterseite des Handgriffes eine Metalleinlage eingearbeitet. Achten Sie deshalb darauf, dass Ihre Hand diese Metalleinlage beim Saugen dauerhaft berührt.
- ▶ Tauchen Sie den Staubsauger niemals in Wasser und reinigen Sie ihn nur trocken oder mit einem leicht feuchten Tuch.
- ▶ Lassen Sie Reparaturen nur von einer von Miele autorisierten Fachkraft ausführen. Durch unsachgemäße Reparaturen können erhebliche Gefahren für den Benutzer entstehen.

Sachgemäßer Gebrauch

- ▶ Vermeiden Sie beim Saugen mit einer Saugdüse oder dem Saugrohr in Kopfnähe zu kommen.
- ▶ Benutzen Sie den Staubsauger nicht ohne Staubbeutel, Motorschutzfilter und Abluftfilter.
- ▶ Wenn kein Staubbeutel eingesetzt ist, kann der Staubraumdeckel nicht geschlossen werden. Wenden Sie keine Gewalt an.

de - Sicherheitshinweise und Warnungen

- ▶ Saugen Sie keine brennenden oder glühenden Gegenstände, wie z. B. Zigaretten oder scheinbar verloschene Asche bzw. Kohle, auf.
- ▶ Saugen Sie keine Flüssigkeiten und keinen feuchten Schmutz auf. Lassen Sie feucht gereinigte oder schampunierte Teppiche und Teppichböden vor dem Absaugen vollständig trocknen.
- ▶ Saugen Sie keinen Tonerstaub auf. Toner, der z. B. bei Druckern oder Kopiergeräten verwendet wird, kann elektrisch leitfähig sein.
- ▶ Saugen Sie keine leicht entflammbaren oder explosiven Stoffe oder Gase auf und saugen Sie nicht an Orten, an denen solche Stoffe gelagert sind.

Zubehör

- ▶ Fassen Sie beim Saugen mit einer Miele Turbobürste nicht in die laufende Bürstenwalze.
- ▶ Achten Sie beim Saugen mit dem Handgriff ohne aufgestecktes Zubehör darauf, dass der Handgriff nicht beschädigt ist.
- ▶ Verwenden Sie nur Staubbeutel, Filter und Zubehör mit dem "Original Miele"-Logo. Nur dafür kann der Hersteller die Sicherheit gewährleisten.

Miele haftet nicht für Schäden, die durch bestimmungswidrigen Gebrauch, falsche Bedienung und infolge von Nichtbeachtung der Sicherheitshinweise und Warnungen verursacht werden.

Entsorgung der Verkaufsverpackung

Die Verpackung schützt den Staubsauger vor Transportschäden. Die Verpackungsmaterialien sind nach umweltverträglichen und entsorgungstechnischen Gesichtspunkten ausgewählt und deshalb recycelbar.

Das Rückführen der Verpackung in den Materialkreislauf spart Rohstoffe und verringert das Abfallaufkommen. Geben Sie die Verpackung zur Entsorgung in die dualen Systeme (z. B. gelber Sack / gelbe Tonne).

Entsorgung der Staubbeutel und der eingesetzten Filter

Staubbeutel und Filter sind aus umweltverträglichen Materialien hergestellt. Die Filter können Sie über den normalen Hausmüll entsorgen. Dies trifft auch auf den Staubbeutel zu, sofern er keinen im Hausmüll verbotenen Schmutz enthält.

Entsorgung des Altgerätes

Entnehmen Sie vor der Entsorgung des Altgerätes den Staubbeutel und die eingesetzten Filter und geben Sie diese Teile in den Hausmüll.

Elektrische und elektronische Altgeräte enthalten vielfach noch wertvolle Materialien. Sie enthalten aber auch schädliche Stoffe, die für ihre Funktion und Sicherheit notwendig waren. Im Restmüll oder bei falscher Behandlung können diese der menschlichen Gesundheit und der Umwelt schaden. Geben Sie Ihr Altgerät deshalb auf keinen Fall in den Restmüll.

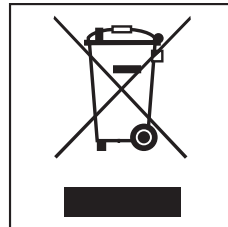

Nutzen Sie stattdessen die von Ihrem Wohnort eingerichtete Sammelstelle zur Rückgabe und Verwertung elektrischer und elektronischer Altgeräte. Informieren Sie sich gegebenenfalls bei Ihrem Händler.

Bitte sorgen Sie dafür, dass Ihr Altgerät bis zum Abtransport kindersicher aufbewahrt wird.

de - Gerätebeschreibung

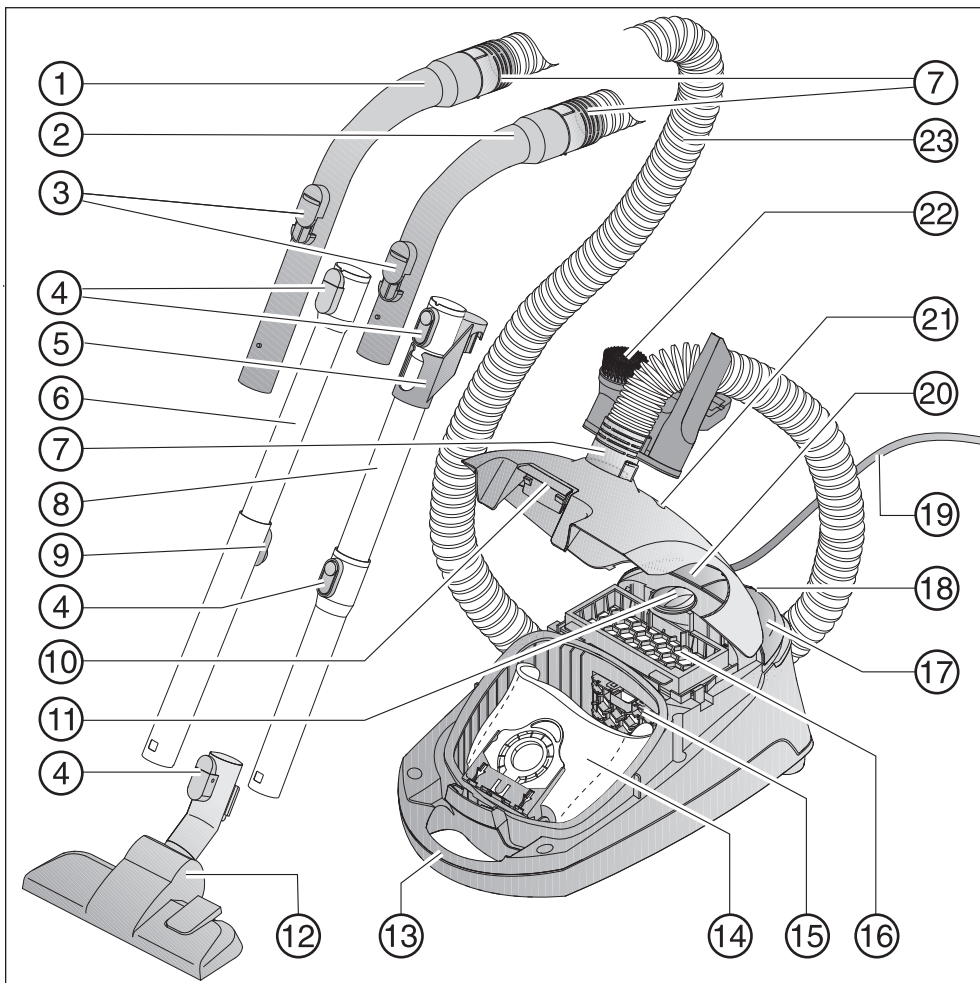

- ① Handgriff XXL *
- ② Handgriff *
- ③ Nebenluftsteller
- ④ Entriegelungstasten
- ⑤ Verbindungsstück für Aufbewahrung *
- ⑥ Teleskopsaugrohr *
- ⑦ Anschlussstutzen
- ⑧ EasyLock Saugrohr *
- ⑨ Verstellknopf für Teleskopsaugrohr *
- ⑩ Entriegelungstaste für Staubraumdeckel
- ⑪ Saugleistungswähler
- ⑫ Bodendüse *
- ⑬ Tragegriff
- ⑭ Staubbeutel
- ⑮ Motorschutzfilter
- ⑯ Abluftfilter AirClean
- ⑰ Fußtaste Ein / Aus ①
- ⑱ Park-System
- ⑲ Anschlusskabel
- ⑳ Fußtaste für automatische Kabelaufwicklung
- ㉑ Staubbeutel-Wechselanzeige
- ㉒ Zubehörhalter mit dreiteiligem Zubehör
- ㉓ Saugschlauch

Unterseite - Saugrohrhalterung (nicht abgebildet)

* je nach Modell können diese Ausstattungsmerkmale in ihrer Ausführung unterschiedlich bzw. nicht vorhanden sein.

Nachkaufbares Zubehör

Für diesen Staubsauger erhalten Sie nachkaufbares Zubehör bei Ihrem Fachhändler, beim Miele Werkkundendienst oder im Internet über die Seite www.miele-shop.com.

Die in den Kapiteln angegebenen Abbildungen finden Sie auf den Ausklappseiten am Ende dieser Gebrauchsanweisung.

Vor dem Gebrauch

Saugschlauch anschließen (Abb. 1)

- ① Stecken Sie einen Anschlussstutzen bis zum deutlichen Einrasten in die Saugöffnung des Staubsaugers.

Saugschlauch abnehmen

- ② Drücken Sie beide Entriegelungstasten seitlich am Anschlussstutzen und ziehen Sie ihn aus der Saugöffnung.

Saugschlauch und Handgriff zusammenstecken (Abb. 2)

- Stecken Sie den anderen Anschlussstutzen des Saugschlauches bis zum deutlichen Einrasten in den Handgriff.

Je nach Modell verfügt Ihr Staubsauger über eine der folgenden Saugrohrvarianten (siehe Kapitel "Gerätebeschreibung").

- EasyLock Saugrohre
- Teleskopsaugrohr

EasyLock Saugrohre zusammenstecken (Abb. 3)

- Nehmen Sie das Saugrohr mit dem Verbindungsstück und stecken Sie es nach links und rechts drehend in das zweite Saugrohr, bis die Verriegelung deutlich einrastet.
- Schieben Sie das Verbindungsstück bis zum Einrasten nach oben.

Handgriff und Saugrohr zusammenstecken (Abb. 4)

- ① Stecken Sie den Handgriff bis zum deutlichen Einrasten in das Saugrohr. Führen Sie dazu die Einführhilfen beider Teile aufeinander zu.

Handgriff abnehmen

- ② Drücken Sie die Entriegelungstaste, wenn Sie die Teile voneinander trennen möchten und ziehen Sie den Handgriff mit einer leichten Drehung aus dem Saugrohr.

Teleskopsaugrohr einstellen (Abb. 5)

Das Teleskopsaugrohr besteht aus zwei ineinander gesteckten Rohrteilen, die Sie auf die jeweils bequemste Länge auseinander ziehen können.

- Drücken Sie den Verstellknopf und stellen Sie das Teleskopsaugrohr auf die gewünschte Länge ein.

Bodendüse aufstecken (Abb. 6)

- ① Stecken Sie die Bodendüse nach links und rechts drehend auf das Saugrohr, bis die Verriegelung deutlich einrastet.

Bodendüse abnehmen



- ② Drücken Sie die Entriegelungstaste, wenn Sie die Teile voneinander trennen möchten und ziehen Sie das Saugrohr mit einer leichten Drehung aus der Bodendüse.

Bodendüse einstellen

Dieser Staubsauger ist für das tägliche Saugen von Teppichen, Teppichböden und unempfindlichen Hartböden geeignet.

Das Miele Bodenpflege Sortiment bietet für andere Bodenbeläge oder Spezialanwendungen passende Bodendüsen, -bürsten und -vorsätze.

Beachten Sie in erster Linie die Reinigungs- und Pflegeanweisung Ihres Bodenbelag-Herstellers.

- ③ Saugen Sie Teppiche und Teppichböden mit versenkten Borsten (drücken Sie die Fußtaste ) , saugen Sie unempfindliche ebene Hartböden und Böden mit Fugen oder Ritzen mit herausgestellten Borsten (drücken Sie die Fußtaste ).

Bodendüse AirTeQ

Erscheint Ihnen die Schiebekraft der Bodendüse AirTeQ zu hoch, so reduzieren Sie die Saugleistung, bis sich die Bodendüse leicht schieben lässt (siehe Kapitel "Gebrauch - Saugleistung wählen").

Verwendung des mitgelieferten Zubehörs (Abb. 7 + 8)

Folgendes Zubehör liegt bei:

- ① Saugpinsel
- ② Polsterdüse
- ③ Fugendüse
- ④ Zubehörrhalter für die drei Zubehörtteile

Die Positionierung der Zubehörtteile ist jeweils durch Symbole am Zubehörrhalter gekennzeichnet.

- Stecken Sie den Zubehörrhalter bei Bedarf bis zum deutlichen Einrasten auf den Anschlussstutzen oben oder unten am Saugschlauch.

Je nach Modell kann außerdem ein Abluftfilter Active AirClean 30 oder HEPA AirClean 30 beiliegen, den Sie anstelle des serienmäßig eingesetzten Abluftfilters AirClean einsetzen können (siehe Kapitel "Wartung - Abluftfilter umrüsten").

Bodendüse (Abb. 9)

Auch geeignet zum Absaugen von Treppenstufen.

 Saugen Sie Treppen aus Sicherheitsgründen von unten nach oben ab.

Gebrauch

Anschlusskabel herausziehen (Abb. 10)

- ① Ziehen Sie das Anschlusskabel bis zur gewünschten Länge heraus (max. ca. 5,5 m).

 Das Anschlusskabel müssen Sie bei einer Betriebszeit von länger als 30 Minuten komplett herausziehen. Gefahr der Überhitzung und Schädigung.

Aufrollen

- Ziehen Sie den Netzstecker aus der Steckdose.
- ② Treten Sie die Fußtaste für die automatische Kabelaufwicklung – das Anschlusskabel rollt automatisch auf.

Ein- und Ausschalten (Abb. 11)

- Treten Sie die Fußtaste Ein / Aus ①.

Beim Saugen (Abb. 12)

 Beim Saugen – vor allem von Feinstaub, wie z. B. Bohrstaub, Sand, Gips, Mehl usw. – kommt es naturgemäß zu elektrostatischen Aufladungen, die sich in bestimmten Situationen entladen können. Um die unangenehme Wirkung der elektrostatischen Entladungen zu vermeiden, ist an der Unterseite des Handgriffes eine Metalleinlage eingearbeitet. Achten Sie deshalb darauf, dass Ihre Hand diese Metalleinlage beim Saugen dauerhaft berührt.

Saugleistung wählen (Abb. 13)

Sie können die Saugleistung des Staubsaugers der jeweiligen Saugsituation anpassen. Durch Reduzierung der Saugleistung verringern Sie die Schiebekraft an der Bodendüse deutlich.

Am Staubsauger sind den Leistungsstufen Symbole zugeordnet, die beispielhaft zeigen, wofür die jeweilige Leistungsstufe zu empfehlen ist.

 - Gardinen, Textilien

 - Polstermöbel, Kissen

 - hochwertige Veloursteppiche, Brücken und Läufer

 - energiesparendes tägliches Saugen bei geringer Geräuschentwicklung

 - Teppiche und Teppichböden aus Schlingenware

 - Hartböden, stark verschmutzte Teppiche und Teppichböden

Wenn Sie die Bodendüse AirTeQ nutzen und Ihnen dabei die Schiebekraft zu hoch erscheint, so reduzieren Sie die Saugleistung, bis sich diese Bodendüse leicht schieben lässt.

- Drehen Sie den Saugleistungswähler auf die gewünschte Leistungsstufe.

Nebenluftsteller öffnen (Abb. 14 + 15)

Sie können die Saugleistung kurzzeitig reduzieren, z. B. um ein Festsaugen an textilen Bodenbelägen zu verhindern.

- Öffnen Sie den Nebenluftsteller am Handgriff nur so weit, bis sich die Saugdüse leicht bewegen lässt.

Dadurch verringert sich die Schiebekraft an der jeweils verwendeten Saugdüse.

Abstellen und Aufbewahren

Park-System (Abb. 16)

In kurzen Saugpausen können Sie das Saugrohr mit der Bodendüse bequem am Staubsauger abstellen.

- Stecken Sie die Bodendüse mit dem Parknocken in das Park-System.

Befindet sich der Staubsauger hierbei auf einer schrägen Fläche, z. B. auf einer Rampe, so

- schieben Sie die Rohrteile des Teleskopsaugrohres komplett ein
- nutzen Sie das Park-System nicht, wenn Ihr Staubsauger mit einem EasyLock Saugrohr ausgestattet ist.

Aufbewahren (Abb. 17 + 18)

- Stellen Sie den Staubsauger aufrecht hin.
- Stecken Sie die Bodendüse mit dem Parknocken von oben in die Saugrohrhalterung.

Ist Ihr Staubsauger mit einem Teleskopsaugrohr ausgestattet, so ist es platzsparend, die Rohrteile komplett einzuschieben.

Ist Ihr Staubsauger mit einem EasyLock Saugrohr ausgestattet, so gibt es für Sie eine platzsparende Aufbewahrungsmöglichkeit.

- Drücken Sie die Entriegelungstaste am unteren Saugrohr, um die beiden Saugrohre voneinander zu trennen.
- Stecken Sie das Verbindungsstück des oberen Saugrohres in das untere Saugrohr.

Wartung

 Schalten Sie den Staubsauger vor jeder Wartung aus und ziehen Sie den Netzstecker aus der Steckdose.

Das Miele Filtersystem besteht aus drei Komponenten.

- Staubbeutel
- Motorschutzfilter
- Abluftfilter

Um die einwandfreie Saugleistung des Staubsaugers zu gewährleisten, müssen Sie diese Filter von Zeit zu Zeit austauschen.

Verwenden Sie nur Staubbeutel, Filter und Zubehör mit dem "Original Miele"-Logo. Nur dann kann die Saugleistung des Staubsaugers optimal ausgenutzt und das bestmögliche Reinigungsergebnis erreicht werden.

 Die Verwendung von Staubbeuteln aus Papier oder papierähnlichen Materialien sowie von Staubbeuteln mit einer Halteplatte aus Pappe kann ebenso zu schwerwiegenden Schäden am Staubsauger führen und einen Verlust der Garantie nach sich ziehen wie der Einsatz von Staubbeuteln ohne "Original Miele"-Logo.

Wo bekomme ich Staubbeutel und Filter?

Original Miele Staubbeutel und Filter erhalten Sie bei Ihrem Fachhändler oder beim Miele Werkkundendienst sowie im Miele Onlineshop.



Welche Staubbeutel und Filter sind richtig?

Original Miele Staubbeutel mit **blauer Halteplatte** vom Typ **G/N** und Original Miele Filter erkennen Sie an dem "Original Miele"-Logo auf der Verpackung oder direkt auf dem Staubbeutel.



In jeder Packung Miele Staubbeutel liegt zusätzlich ein Abluftfilter AirClean und ein Motorschutzfilter.

Möchten Sie Original Miele Abluftfilter einzeln nachkaufen, so nennen Sie Ihrem Fachhändler oder dem Miele Werkkundendienst die Modellbezeichnung Ihres Staubsaugers, damit Sie die richtigen Teile bekommen. Sie können diese Teile aber auch bequem im Miele Onlineshop bestellen.

Wann tausche ich den Staubbeutel aus? (Abb. 19)

Wenn die Farbskala das Sichtfenster der Staubbeutel-Wechselanzeige rot ausfüllt, müssen Sie den Staubbeutel austauschen.

Staubbeutel sind Einwegartikel. Entsorgen Sie volle Staubbeutel. Verwenden Sie diese nicht mehrfach. Verstopfte Poren reduzieren die Saugleistung des Staubsaugers.

Zur Prüfung

- Stecken Sie die Bodendüse auf.
- Schalten Sie den Staubsauger ein und stellen Sie den Saugleistungswähler auf maximale Saugleistung.
- Heben Sie die Bodendüse ein Stück vom Fußboden ab.

Funktion der Staubbeutel-Wechselanzeige

Die Funktion der Anzeige ist auf Mischstaub ausgelegt: Staub, Haare, Fäden, Teppichfusseln, Sand usw.

Wenn Sie viel Feinstaub saugen, wie z. B. Bohrstaub, Sand, eventuell auch Gips oder Mehl, verstopfen die Poren des Staubbeutels sehr schnell. Die Anzeige wird dann bereits "voll" anzeigen, selbst wenn der Staubbeutel noch nicht voll ist. Er muss dann ausgetauscht werden.

Saugen Sie viele Haare, Teppich-, Wollfusseln usw., so kann die Anzeige erst reagieren, wenn der Staubbeutel bereits prall gefüllt ist.

Wie tausche ich den Staubbeutel aus? (Abb. 20 + 21)

- Ziehen Sie die Entriegelungstaste nach oben und klappen Sie den Staubraumdeckel bis zum Einrasten auf.

Dabei schließt sich der Hygieneverschluss des Staubbeutels automatisch, sodass kein Staub entweichen kann.

- ① Ziehen Sie den Staubbeutel an der Griffflasche aus der Aufnahme.
 - ② Stecken Sie den neuen Staubbeutel bis zum Anschlag in die Aufnahme. Lassen Sie ihn dabei so zusammengefaltet, wie Sie ihn der Verpackung entnehmen.
- Entfalten Sie den Staubbeutel im Staubraum so weit wie möglich.
 - Schließen Sie den Staubraumdeckel bis zum Einrasten der Verriegelung und achten Sie darauf, dass der Staubbeutel dabei nicht eingeklemmt wird.

Eine Leerbetriebssperre verhindert das Schließen des Staubraumdeckels, wenn kein Staubbeutel eingesteckt ist. Keine Gewalt anwenden!

Wann tausche ich den Motorschutzfilter aus?

Immer dann, wenn Sie eine neue Packung Miele Staubbeutel anbrechen. In jeder neuen Packung Miele Staubbeutel liegt zusätzlich ein Motorschutzfilter.

Wie tausche ich den Motorschutzfilter aus? (Abb. 22)

- Öffnen Sie den Staubraumdeckel.
- Öffnen Sie die Filterklappe und tauschen Sie den Motorschutzfilter aus.
- Schließen Sie die Filterklappe.
- Schließen Sie den Staubraumdeckel.

Wann tausche ich den Abluftfilter AirClean aus?

Tauschen Sie diesen Abluftfilter immer dann, wenn Sie eine neue Packung Miele Staubbeutel anbrechen. In jeder Packung Miele Staubbeutel liegt zusätzlich ein Abluftfilter AirClean.

Wie tausche ich den Abluftfilter AirClean aus? (Abb. 23)

Achten Sie darauf, dass immer nur ein Abluftfilter eingesetzt ist.

- Öffnen Sie den Staubraumdeckel.
- ① Öffnen Sie das Filtergitter bis zum Einrasten und nehmen Sie den verbrauchten Abluftfilter an der sauberen Hygienefläche (Pfeil) heraus.
 - ② Legen Sie den neuen Abluftfilter ein.
- Schließen Sie das Filtergitter.
 - Schließen Sie den Staubraumdeckel.

Abluftfilter umrüsten

Je nach Modell kann Ihrem Staubsauger zusätzlich ein Abluftfilter Active AirClean 30 oder HEPA AirClean 30 lose beiliegen, den Sie anstelle des serienmäßig eingesetzten Abluftfilters AirClean einsetzen können.

Sie müssen dazu den Abluftfilter AirClean und das Filtergitter herausnehmen und dafür den neuen Abluftfilter einsetzen. Außerdem müssen Sie die Abluftfilter-Wechselanzeige ► drücken, um diese zu aktivieren (Abb. 24).

Nach ca. 10 - 15 Sekunden erscheint am linken Rand des Anzeigefeldes ein schmaler roter Farbstreifen (Abb. 25).

Wann tausche ich den Abluftfilter Active AirClean 30 / HEPA AirClean 30 aus? (Abb. 26)

Wenn das Anzeigefeld der Abluftfilter-Wechselanzeige am Abluftfilter rot ausgefüllt ist.

Die Anzeige leuchtet nach ca. 50 Betriebsstunden, was in etwa der durchschnittlichen Nutzung eines Jahres entspricht. Sie können dann noch weiter-saugen. Bedenken Sie jedoch, dass die Saug- und Filterleistung nachlässt.

Wie tausche ich den Abluftfilter Active AirClean 30 / HEPA AirClean 30 aus? (Abb. 27)

- ① Nehmen Sie den verbrauchten Abluftfilter heraus.
- ② Legen Sie den neuen Abluftfilter ein.

Wann tausche ich die Fadenheber aus?

Die Fadenheber am Saugmund der Bodendüse sind austauschbar. Erneuern Sie die Fadenheber, wenn der Flor verschlissen ist.

Wie tausche ich die Fadenheber aus? (Abb. 28)

- Heben Sie die Fadenheber, z. B. mit einem Schlitz-Schraubendreher, aus den Einsteckschlitzen.
- Ersetzen Sie die Fadenheber durch neue.

Ersatzteile bekommen Sie beim Miele Fachhändler oder beim Miele Werkkundendienst.

Störungen

Der Staubsauger schaltet selbsttätig ab.

Ein Temperaturbegrenzer schaltet den Staubsauger aus, wenn er zu warm wird.

Die Störung kann auftreten, wenn z. B. sperriges Sauggut die Saugwege verstopft oder der Staubbeutel voll bzw. durch Feinstaub luftundurchlässig ist. Die Ursache kann auch ein stark verschmutzter Motorschutzfilter oder Abluftfilter sein. Schalten Sie den Staubsauger dann aus (Fußtaste Ein / Aus ① drücken) und ziehen Sie den Netzstecker aus der Steckdose.

Nach Beseitigung der Ursache und einer Wartezeit von ca. 20 – 30 Minuten hat sich der Staubsauger so weit abgekühlt, dass Sie ihn wieder einschalten und benutzen können.

Kundendienst

Sollten Sie den Kundendienst benötigen, so wenden Sie sich bitte an

- Ihren Miele Fachhändler oder
- den Miele Werkkundendienst unter der Telefonnummer

Deutschland 0800 - 22 44 622
(kostenfrei)

Österreich 050 800 300
(österreichweit zum Ortstarif)

Luxemburg (00352) 4 97 11-20/22

Schweiz 0 800 800 222

Garantiebedingungen

Die Garantiezeit des Staubsaugers beträgt 2 Jahre.

Nähere Angaben zu den Garantiebedingungen in Ihrem Land erhalten Sie unter der oben stehenden Telefonnummer. Garantiebedingungen in Schriftform können Sie dort ebenfalls anfordern.

en - Contents

Warning and Safety instructions	21
Guide to the appliance	26
Caring for our environment	28
Preparing for use	29
Using the accessories supplied	30
Use	30
Unwind the mains cable	30
To switch on and off	30
During vacuuming	31
To regulate the suction power	31
To open the air inlet valve	31
Parking and storing the cleaner	31
Maintenance	32
Purchasing new dustbags and filters	32
Ordering the correct dustbags and filters	32
When to change the dustbag	33
How the dustbag change indicator works	33
How to replace the dustbag	33
When to change the dust compartment filter (for motor protection)	34
How to change the dust compartment filter	34
When to replace the AirClean exhaust filter	34
How to replace the AirClean filter	34
Replacing one type of exhaust filter with another	34
When to replace an Active AirClean 30 / HEPA AirClean 30 filter	34
How to replace an Active AirClean 30 filter or a HEPA AirClean 30 filter	34
When to change the thread lifters	35
How to replace the thread lifters	35
Problem solving guide	35
After sales service	35
Guarantee	35
Electrical connection for the UK	36
Electrical connection AU, NZ	36

This vacuum cleaner complies with statutory safety requirements. Improper use can, however, lead to personal injury and damage to property.

To avoid the risk of accidents and damage to the vacuum cleaner, please read these instructions carefully before using it for the first time. They contain important information on its safety, operation and maintenance.

Keep these instructions in a safe place and ensure that new users are familiar with the content. Pass them on to any future owner.

Always disconnect the vacuum cleaner from the mains supply when you have finished using it, before changing over accessories, as well as for maintenance work and cleaning. Switch the vacuum cleaner off at the wall socket and unplug it.

Correct application

- ▶ This vacuum cleaner is intended for cleaning flooring in domestic households and similar residential environments.
- ▶ This vacuum cleaner is intended for daily cleaning of carpets, rugs and robust hard flooring.
- ▶ This vacuum cleaner is not intended for outdoor use.

en - Warning and Safety instructions

- ▶ The vacuum cleaner must only be used to vacuum dry floor surfaces. Do not use on people or animals. Any other usage, modification or alteration is not supported by the manufacturer and could be dangerous.
- ▶ This vacuum cleaner can only be used by people with reduced physical, sensory or mental capabilities, or lack of experience or knowledge, if they are supervised whilst using it or have been shown how to use it in a safe way and understand and recognise the consequences of incorrect operation.

Safety with children

- ▶ Children under 8 years of age must be kept away from the vacuum cleaner unless they are constantly supervised.
- ▶ Children 8 years and older may only use the vacuum cleaner unsupervised if they have been shown how to use it safely and recognise and understand the consequences of incorrect operation.
- ▶ Children must not be allowed to clean or maintain the vacuum cleaner unsupervised.
- ▶ Please supervise children in the vicinity of the vacuum cleaner and do not let them play with it.

Technical safety

- ▶ Before using the vacuum cleaner and its accessories, check for any visible signs of damage. Do not use a damaged appliance.

en - Warning and Safety instructions

- ▶ Ensure that the connection data on the data plate of the vacuum cleaner (voltage and frequency) match the mains electricity supply exactly. The vacuum cleaner is suitable for use with 50Hz or 60Hz without modification.
- ▶ The mains electrical plug must be fitted with a 13 A fuse (UK).
- ▶ Reliable and safe operation of this vacuum cleaner can only be assured if it has been connected to the mains electricity supply.
- ▶ While the vacuum cleaner is under guarantee, repairs should only be undertaken by a Miele authorised service technician. Otherwise the guarantee will be invalidated.
- ▶ Do not pull or carry the vacuum cleaner by the cable, and be careful not to damage the cable when withdrawing the plug from the socket.
Keep the cable away from sharp edges and do not let it get squashed, for example, under a door.
Avoid running the vacuum cleaner over the cable. This could damage the cable, plug or socket.
The appliance must not be used if any of these have suffered damage.
- ▶ Do not use the vacuum cleaner if the cable is damaged. If the cable is damaged it must be replaced together with a complete cable rewind. For safety reasons this work must be done by the Miele Service Department or a Miele authorised service technician.

en - Warning and Safety instructions

- ▶ When vacuuming fine dust, e.g. sawdust, sand, plaster, flour, talcum powder etc., electrostatic charges build up naturally. Under certain conditions these charges will be released. To avoid the unpleasant effects of these discharges, a metal inlay has been incorporated into the underside of the handle. Please make sure that you keep your hand in constant contact with this metal strip during vacuuming.
- ▶ Do not let the vacuum cleaner get wet. Clean only with a dry cloth or slightly damp cloth when disconnected from the mains supply.
- ▶ Repairs should only be carried out by a Miele authorised service technician. Repairs and other work by unqualified persons can cause considerable danger to users.

Correct use

- ▶ To avoid the risk of damage, do not use the vacuum cleaner without the dustbag, dust compartment filter and exhaust filter in place.
- ▶ The dust compartment cover will not close without a dustbag fitted. Do not force it.
- ▶ Do not vacuum up anything which has been burning or is still glowing e.g. cigarettes, ashes or coal, whether glowing or apparently extinguished.
- ▶ Do not use the vacuum cleaner to vacuum up any water, liquid or damp dirt. Wait until any freshly cleaned or shampooed carpets or floor coverings are completely dry before attempting to vacuum.

en - Warning and Safety instructions

- ▶ Do not use the vacuum cleaner to vacuum toner dust. Toner, such as that used in printers and photocopiers, can conduct electricity.
- ▶ Do not vacuum up any inflammable or combustible liquids or gases and do not vacuum in areas where such substances are stored.
- ▶ Floor attachments, accessories and tubes must not be used at head level to avoid the risk of injury, e.g. to eyes and ears.

Accessories

- ▶ To avoid the risk of injury when vacuuming with a Miele Turbobrush, do not touch the rotating roller brush.
- ▶ It is not advisable to vacuum directly with the handle, i.e. without an accessory attached as the rim could get damaged and you could hurt yourself on sharp edges.
- ▶ Only use genuine dustbags, filters and accessories with the "Original Miele" logo on them. Otherwise the manufacturer cannot guarantee the safety of the product.

Miele cannot be held liable for damage caused by incorrect use or operation or by non-compliance with these Warning and Safety instructions.

en - Guide to the appliance

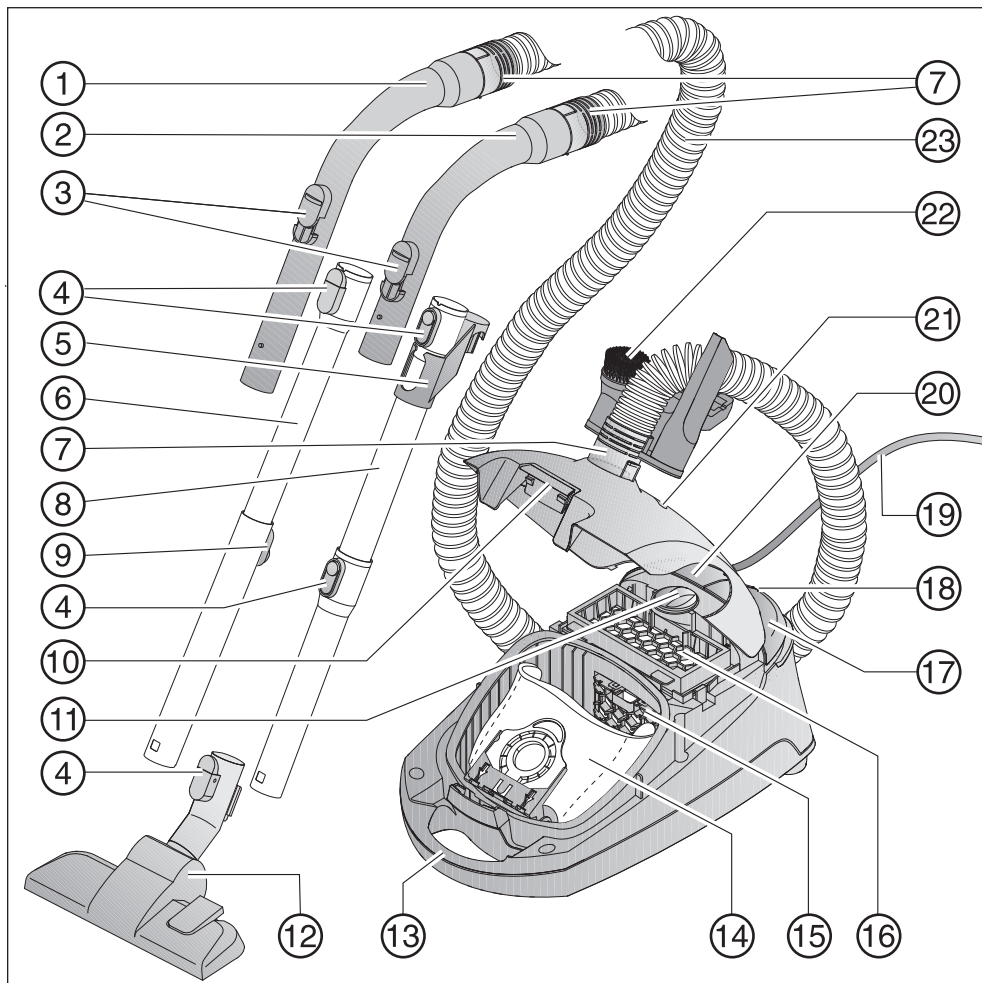

- ① XXL handle *
- ② Handle *
- ③ Air inlet valve
- ④ Release buttons
- ⑤ Connection piece for storage *
- ⑥ Telescopic tube *
- ⑦ Hose connection socket
- ⑧ EasyLock suction tube *
- ⑨ Release button for the telescopic tube *
- ⑩ Dust compartment release catch
- ⑪ Suction power selector
- ⑫ Floorhead *
- ⑬ Carrying handle
- ⑭ Dustbag
- ⑮ Dust compartment filter (for motor protection)
- ⑯ AirClean filter
- ⑰ On/Off foot control ①
- ⑱ Park system
- ⑲ Mains cable
- ⑳ Foot switch for automatic cable rewind
- ㉑ Dustbag change indicator
- ㉒ Accessories holder with three accessories
- ㉓ Suction hose

Underneath - suction tube holder (not illustrated)

Features marked * depend on model and may vary or not be available on your vacuum cleaner.

Optional accessories

Miele accessories are available to order from your Miele Dealer, the Miele Spare Parts Department or via the internet at www.miele-shop.com.

en - Caring for our environment

Disposal of packing material

The packaging is designed to protect the vacuum cleaner from damage during transportation. The packaging materials used are selected from materials which are environmentally friendly for disposal and should be recycled.

Recycling the packaging reduces the use of raw materials in the manufacturing process and also reduces the amount of waste in landfill sites.

Ensure that any plastic wrappings, bags, etc. are disposed of safely and kept out of the reach of babies and young children. Danger of suffocation.

Disposing of the dustbag and filters

These are made from environmentally friendly materials. The filters can be disposed of with the normal household waste. The dustbag can also be disposed of in this way if it has been used exclusively for general household dust.

Disposing of your old appliance

Before disposing of your old appliance remove the dustbag and all the filters and dispose of them with your normal household waste.

Electrical and electronic appliances often contain valuable materials. They also contain materials which, if handled or disposed of incorrectly, could be potentially hazardous to human health and to the environment. They are, however, essential for the correct functioning of your appliance. Please do not therefore dispose of it with your household waste.

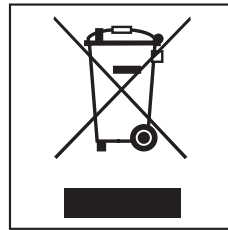

Please dispose of it at your local community waste collection/recycling centre, or contact your dealer for advice.

Ensure that it presents no danger to children while being stored for disposal.

The illustrations referred to in the text are shown on the fold-out pages at the end of these operating instructions.

Preparing for use

Attach the suction hose (dia. 1)

- ① Insert the hose connector into the suction socket on the vacuum cleaner until it clicks into position.

To detach the suction hose

- ② Press the release buttons at the side of the hose connector, and lift the hose from the socket.

Connect the handle to the suction hose (dia. 2)

- Fit the connector at the other end of the suction hose into the handle until it clicks into position.

Your vacuum cleaner is fitted with one of the following tubes, depending on model (see "Description of the vacuum cleaner"):

- EasyLock suction tube
- Telescopic suction tube

To assemble the EasyLock tube (dia. 3)

- Hold the suction tube by the connection piece and push it into the second suction tube, turning it clockwise or anti-clockwise until it clicks into position.
- Slide the connection piece upwards until it clicks into position.

Attach the handle to the suction tube (dia. 4)

- ① Insert the handle into the suction tube until it clicks into position. To do this, line up the guides on the two pieces.

To detach the handle

- ② Press the release button and pull the handle out of the suction tube, twisting it slightly as you do so.

To adjust the telescopic tube (dia. 5)

One part of this telescopic tube is packed inside the other and can be adjusted to suit your height for comfortable vacuum cleaning.

- Press the release button (see arrow) to release the tubes and adjust to the required height.

Attach the standard floorhead (dia. 6)

- ① Push the suction tube into the floorhead and turn it clockwise or anti-clockwise until it clicks into position.

To detach the floorhead

- ② Press the release button and pull the suction tube away from the floorhead, twisting it slightly as you do so.

To adjust the standard floorhead

This floorhead can be used for all normal cleaning of carpets, rugs and robust hard flooring.

Miele offer a range of other floorheads, brushes and accessories for other types of flooring and special requirements.

Please observe the flooring manufacturer's cleaning and care instructions.

- ③ Vacuum carpets and rugs with the brush retracted (Press the  foot control). Clean hard flooring with is not susceptible to scratching, as well as flooring with gaps or deep crevices in it with the brush protruding (press the  foot control).

AirTeQ floorhead

If the suction power of the AirTeQ floorhead seems too high, reduce the suction until the floorhead is easier to manoeuvre (see "Use - To regulate the suction power").

Using the accessories supplied (dia. 7 + 8)

The following accessories are supplied:

- ① Dusting brush
- ② Upholstery nozzle
- ③ Crevice nozzle
- ④ Accessory holder for the three accessories supplied:

Symbols on the holder show where to attach the different accessories.

- Attach the accessories holder to the hose connector socket at the top or bottom of the suction hose. Make sure it clicks into position.

Depending on model, your vacuum cleaner may be supplied with an Active AirClean 30 or HEPA AirClean 30 filter which can be fitted instead of the standard AirClean filter (see "Maintenance and care - Replacing one type of exhaust filter with another").

Floorhead (dia. 9)

For general use and also for vacuuming the stairs.

 For safety reasons when vacuuming stairs it is best to start at the bottom of the stairs and move upwards.

Use

Unwind the mains cable (dia. 10)

- ① Pull the mains cable out to the required length (max. cable length approx. 5.5 m). Insert the plug into the socket correctly and switch on.

 If vacuuming for longer than 30 minutes, the mains cable must be pulled out to its fullest extent. Otherwise there is a danger of overheating and damage.

To rewind the cable

- Switch off at the wall socket and remove the plug.
- ② Press the rewind foot switch. The cable will rewind automatically.

To switch on and off (dia. 11)

- Press the On/Off foot control ①.

During vacuuming (dia. 12)

 When vacuuming fine dust, e.g. sawdust, sand, plaster, flour, talcum powder etc., electrostatic charges build up naturally. Under certain conditions these charges will be released. To avoid the unpleasant effects of these discharges, a metal inlay has been incorporated into the underside of the handle. Please make sure that you keep your hand in constant contact with this metal strip during vacuuming.

To regulate the suction power (dia. 13)

The suction power can be regulated to suit the type of flooring being cleaned. Reducing the suction power reduces the amount of effort required to manoeuvre the floorhead.

The vacuum cleaner has symbols on the controls which indicate the type of use the settings are suitable for.

 - curtains, fabric

 - upholstery, cushions

 - thick pile carpets, rugs and runners

 - for energy-saving vacuuming (this setting is also very quiet)

 - loop pile carpet

 - heavily soiled hard flooring and intensive cleaning of carpets

When using the AirTeQ floorhead, if the suction seems too high, reduce the suction until the floorhead is easier to manoeuvre.

- Turn the suction power selector manually to the suction power setting you require.

To open the air inlet valve (dia. 14 + 15)

It is easy to reduce the suction power for a short time, e.g. to prevent rugs or other objects being sucked into the vacuum cleaner.

- Open the air inlet valve on the handle far enough to reduce the suction power.

The floorhead will be easier to manoeuvre. Close the valve up again when you are ready to use full power again.

Parking and storing the cleaner

Park system (dia. 16)

The Park system allows you to conveniently park the suction tube and floorhead during pauses.

- Slot the floorhead into the parking attachment at the back of the vacuum cleaner.

If your vacuum cleaner is on a sloping surface, e.g. a ramp,
 - retract the telescopic tube fully
 - do not use the park system if your vacuum cleaner has an EasyLock suction tube!

Storage (dia. 17 + 18)

- Stand the vacuum cleaner upright.
- Slot the floorhead downwards into the parking attachment on the side of the vacuum cleaner.

If your vacuum cleaner has a telescopic tube, retract the tubes fully so that it takes up less room for storage.

If your vacuum cleaner has an EasyLock suction tube you can separate the two sections for storage purposes.

- Press the release button on the lower section and pull the top section out.
- Push the connection piece attached to the upper tube into the lower tube.

Maintenance

⚠ Always disconnect the vacuum cleaner from the electrical supply for maintenance work and for cleaning. Switch off at the wall socket and unplug it.

The Miele filtration system consists of three filters.

- Dustbag
- Dust compartment filter (for motor protection)
- Exhaust filter

These will need to be replaced from time to time to ensure that your vacuum cleaner performs efficiently.

Only use genuine dustbags, filters and accessories with the "Original Miele" logo on them. This will ensure that the suction power of the vacuum cleaner is maintained, giving the best possible cleaning results.

⚠ The use of dustbags made from paper or paper-based materials, or dustbags with a cardboard collar, or dustbags that do not carry the "Original Miele" logo, can seriously damage the vacuum cleaner and invalidate the warranty.

Purchasing new dustbags and filters

Original Miele dustbags and filters can be ordered from Miele, your Miele dealer or online at:



Ordering the correct dustbags and filters

Only use original Miele **G/N** dustbags with a **blue** collar and original Miele filters. These are identified by the "Original Miele" logo on the packaging or directly on the dustbag.



An Air Clean filter and a dust compartment filter are supplied with every packet of Miele dustbags.

These can also be purchased separately from your Miele Dealer, from Miele or from the online shop. Please quote the model number of your vacuum cleaner when ordering to make sure you get the correct filter.

When to change the dustbag (dia. 19)

Change the dustbag when the colour marker in the dustbag change indicator turns red, or sooner if it is no longer effective (see possible reasons for this below).

Miele dustbags are disposable and designed for single use only. Dispose of the dustbag when full. Do not attempt to reuse. Blocked pores in used dustbags will reduce the suction power of the vacuum cleaner.

Checking the dustbag change indicator

- Attach the standard floorhead to the suction tube.
- Switch the vacuum cleaner on and select the highest power setting.
- Lift the floorhead off the floor a little.

How the dustbag change indicator works

The dustbag change indicator is set for normal household dust. This generally contains a mixture of: dust, hair, threads, carpet fluff, grit etc.

However, if the cleaner has been used to vacuum up fine dust, such as plaster, brick dust, cement or flour, the pores of the dustbag will become blocked very quickly. This affects the air permeability of the bag, and the marker will indicate that the bag is "full" even when it is not. If this happens you must still change the dustbag because suction power will be greatly reduced by blocked pores in the dustbag. If, on the other hand, a large amount of hair and carpet fluff which typically contains a lot of air is vacuumed up, the indicator may fail to react even though the bag is full. You should still change it. Both these extremes can occur.

How to replace the dustbag (dia. 20 + 21)

- Press the release catch for the dust compartment lid and raise the lid as far as it will go.

The dustbag has a closing flap which closes automatically when the dust compartment lid is raised to prevent any dust escaping.

- ① Pull the dustbag out by the grip on the collar.
 - ② Fit the new dustbag into the holder as far as it will go. Leave it folded up when you take it out of the box.
- It should be unfolded as far as possible in the dust compartment.
 - Close the dust compartment lid securely, making sure it clicks into position. Take care not to trap the dustbag when doing so.

The lid will not close without a dustbag in place. Do not force it!

When to change the dust compartment filter (for motor protection)

Replace this filter every time you start a new packet of dustbags. A dust compartment filter is supplied with every packet of Miele dustbags.

How to change the dust compartment filter (dia. 22)

- Open the dust compartment lid.
- Unclip the filter frame and replace the dust compartment filter.
- Close the filter frame.
- Close the dust compartment lid.

When to replace the AirClean exhaust filter

Replace this filter every time you start a new packet of Miele dustbags. An AirClean exhaust filter is supplied with every packet of Miele dustbags.

How to replace the AirClean filter (dia. 23)

Do not use more than one exhaust filter at a time.

- Open the dust compartment lid.
- ① Release the filter grille and raise it upwards. Grasp the used AirClean filter by the clean, unsoiled section (see arrow) and take it out.
- ② Replace it with a new filter.
- Close the filter grille.
- Close the dust compartment lid.

Replacing one type of exhaust filter with another

Depending on model, your vacuum cleaner may also be supplied with an Active AirClean 30 or HEPA AirClean 30 filter which can be fitted instead of the standard AirClean filter.

In order to use either of these filters you first have to remove the AirClean filter and the filter grille and replace these with the new filter. You will also need to activate the exhaust filter change indicator ► (dia. 24). After approx. 10 - 15 seconds a thin red stripe will appear in the left hand side of the display (dia. 25).

When to replace an Active AirClean 30 / HEPA AirClean 30 filter (dia. 26)

Replace if the display for the exhaust filter change indicator is completely filled with red. This occurs after approx. 50 hours of operation which is equivalent to about a year of average use. The vacuum cleaner can still be used. However, the suction power will be reduced as will the effectiveness of the filter if it is not replaced in good time.

How to replace an Active AirClean 30 filter or a HEPA AirClean 30 filter (dia. 27)

- ① Lift out the old exhaust filter.
- ② Replace it with a new filter.

When to change the thread lifters

The thread lifters on the suction inlet to the floorhead can be replaced. Check them from time to time and replace them if the pile has worn down.

How to replace the thread lifters (dia. 28)

- Use a suitable screwdriver to remove the thread lifters from the slots.
- Fit new thread lifters.

Replacement parts are available from your Miele Dealer or from Miele (see end of booklet for contact details).

Problem solving guide

The vacuum cleaner switches off automatically.

A temperature limiter switches the vacuum cleaner off automatically if it gets too hot.

This can occur if, for instance, large articles block the suction tube or when the dustbag is full or contains particles of fine dust. A heavily soiled exhaust or dust compartment filter can also be the cause of overheating. Switch the vacuum cleaner off immediately using the On/Off foot control ①. Disconnect from the electricity supply. Switch off at the wall socket and unplug it.

After removing the cause, wait for approximately 20 - 30 minutes to allow the vacuum cleaner to cool down. It can then be switched on again.

After sales service

In the event of a fault that you cannot easily remedy, please contact

- your Miele Dealer, or
- Miele (see end of booklet for contact details)

Please note that telephone calls may be monitored or recored for training purposes (UK only).

Guarantee

This appliance is guaranteed for 2 years from the date of purchase. In the UK you must activate your cover by calling 0845 365 6640 or registering online at www.miele.co.uk.

For information on the appliance guarantee specific to your country please contact Miele. See end of booklet for contact details.

Electrical connection for the UK

All electrical work should be carried out by a suitably qualified and competent person in strict accordance with current national and local safety regulations (BS 7671 in the UK).

The voltage and frequency are given on the data plate located underneath the vacuum cleaner. Please ensure that these match the household mains supply. The fuse rating is quoted on the plug.

The appliance is supplied with a cable and moulded plug ready for connection to a 230-240 V/50 Hz a.c. single phase supply.

Non-rewireable plugs BS 1363

The fuse cover must be re-fitted when changing the fuse, and if the fuse cover is lost the plug must not be used until a suitable replacement is obtained. The colour of the correct replacement cover is that of the coloured insert in the base of the plug, or the colour that is embossed in words on the base of the plug, (as applicable to the design of plug fitted).

Replacement fuses should be ASTA approved to BS1362 and have the correct rating. Replacement fuses and fuse covers may be purchased from your local electrical supplier.

Electrical connection AU, NZ

All work should be carried out by a suitably qualified and competent person in strict accordance with national and local safety regulations.

The voltage and rated load are given on the data plate located underneath the vacuum cleaner. Please ensure that these match the household mains supply. The fuse rating is quoted on the plug.

The appliance is supplied with a cable and moulded plug ready for connection to a 230V/50Hz AC single phase supply.

Test Marks

Electrical safety
RCM Mark

Electrically suppressed
according to

AS/NZS 1044

Prescriptions de sécurité et mises en garde	38
Votre contribution à la protection de l'environnement	43
Description de l'appareil	44
Avant utilisation	46
Utilisation des accessoires fournis avec l'aspirateur	47
Utilisation	47
Débrancher le câble d'alimentation	47
Mise en marche et arrêt	48
En aspirant	48
Sélectionner la puissance d'aspiration	48
Ouvrir le curseur d'air additionnel	48
Pause et rangement	49
Entretien	49
Où se procurer les sacs et les filtres ?	49
Quels sacs à poussière et quels filtres choisir ?	50
Quand remplacer le sac à poussière ?	50
Fonctionnement de la jauge de remplacement du sac à poussière	50
Comment remplacer le sac à poussière ?	50
Quand remplacer le filtre moteur ?	51
Comment remplacer le filtre moteur ?	51
Quand remplacer le filtre d'évacuation AirClean ?	51
Comment remplacer le filtre d'évacuation AirClean ?	51
Changement d'équipement du filtre d'évacuation	51
Quand remplacer les filtres Active AirClean 30 et HEPA AirClean 30 ?	52
Quand remplacer les filtres Active AirClean 30 et HEPA AirClean 30 ?	52
Quand remplacer les ramasse-fils ?	52
Comment remplacer le ramasse-fils ?	52
Dysfonctionnements	52
Service Après Vente	52
Conditions de garantie	52

Cet appareil répond aux réglementations de sécurité en vigueur. Une utilisation non conforme comporte des risques de dommages matériels et corporels.

Lisez attentivement ce mode d'emploi avant d'utiliser l'aspirateur pour la première fois. Il contient des informations importantes sur la sécurité, l'utilisation et l'entretien de votre aspirateur. Vous vous protégerez et éviterez de détériorer votre aspirateur.

Conservez ce mode d'emploi et remettez-le en cas de cession de votre appareil.

Arrêtez et débranchez l'aspirateur avant chaque nettoyage / entretien. Débranchez la fiche de l'aspirateur.

Utilisation conforme

- ▶ Cet aspirateur est destiné à une utilisation à domicile ou de type domestique.
- ▶ Cet aspirateur est conçu pour l'aspiration quotidienne des tapis, moquettes et sols durs peu fragiles.
- ▶ Cet aspirateur ne convient pas à une utilisation en extérieur.
- ▶ N'utilisez l'aspirateur que dans le cadre domestique, pour aspirer des poussières sèches. N'utilisez pas cet aspirateur sur les hommes et les animaux. Toute autre application, adaptation ou modification de l'aspirateur est interdite.

► Les personnes qui en raison de déficiences physiques, sensorielles ou mentales, de leur inexpérience ou de leur ignorance, ne peuvent pas utiliser cet aspirateur en toute sécurité ne doivent pas l'utiliser sans la surveillance et les instructions d'une personne responsable.

Précautions à prendre avec les enfants

► Tenez les enfants de moins de huit ans éloignés de l'appareil à moins qu'ils ne soient sous étroite surveillance.

► Les enfants à partir de huit ans sont autorisés à utiliser l'appareil sans surveillance uniquement si vous leur avez expliqué comment l'utiliser sans danger. Les enfants doivent être en mesure d'appréhender et de comprendre les risques encourus en cas de mauvaise manipulation.

► Les enfants ne sont pas autorisés à procéder au nettoyage ou à l'entretien de l'appareil hors de la surveillance d'un adulte.

► Ne laissez pas les enfants sans surveillance à proximité de l'appareil. Ne les laissez pas jouer avec l'appareil.

Sécurité technique

► Avant toute utilisation, vérifiez que l'aspirateur ou les accessoires ne présentent aucun dommage apparent. N'allumez et n'utilisez jamais un aspirateur endommagé.

► Comparez les données de raccordement indiquées sur la plaque signalétique de l'appareil (tension et fréquence) avec celles du réseau. Ces données doivent absolument coïncider. L'aspirateur est conçu sans modification pour des réseaux de 50Hz ou 60Hz.

fr - Prescriptions de sécurité et mises en garde

► La prise électrique doit être protégée par un fusible 10 A ou 16 A.

► Seul un raccordement de l'aspirateur au réseau électrique public permet de garantir un fonctionnement sûr et fiable de ce dernier.

► Pendant la période de garantie, seul un service après-vente agréé par le fabricant est habilité à réparer l'aspirateur, faute de quoi tout bénéfice de la garantie est perdu en cas de panne ultérieure.

► Ne vous servez pas du câble d'alimentation pour porter l'aspirateur et ne tirez pas sur ce câble pour débrancher la prise.

Ne tirez pas le câble sur des arêtes vives et ne le coincez pas sous une porte !

Évitez de rouler trop souvent sur le câble. Vous risqueriez d'endommager le câble, la fiche et la prise et de vous mettre en danger.

► N'utilisez pas l'aspirateur lorsque le câble d'alimentation est endommagé. Ne faites remplacer un câble endommagé que par un câble d'origine. Pour des raisons de sécurité, ce remplacement ne doit être effectué que par des techniciens qualifiés ou par le SAV Miele.

► Lorsque vous aspirez des poussières fines telles que sciure, sable, farine, etc., des décharges électrostatiques peuvent se produire dans certaines situations. Pour éviter les désagréments causés par ces décharges, cet aspirateur est équipé d'une pièce métallique au bas de la poignée. Laissez votre main sur cette pièce pendant que vous aspirez.

- ▶ Ne plongez jamais l'aspirateur dans l'eau. Nettoyez-le avec un chiffon sec ou légèrement humide.
- ▶ La réparation des appareils électriques ne doit être effectuée que par un professionnel agréé par Miele. Une réparation non conforme peut faire courir un danger considérable à l'utilisateur.

Précautions d'emploi

- ▶ N'utilisez pas l'aspirateur sans sac à poussière, sans filtre moteur et sans filtre d'évacuation !
- ▶ Vous ne pouvez pas fermer le couvercle de l'aspirateur si vous n'avez pas inséré de sac à poussière. Ne forcez pas.
- ▶ N'aspirez pas d'objets incandescents ou des cendres ou du charbon qui semblent éteints.
- ▶ N'aspirez pas de liquides ou d'objets humides ! Vérifiez que les tapis et moquettes shampooinés sont complètement secs avant de les aspirer.
- ▶ N'aspirez pas de toner ! Le toner utilisé pour les imprimantes et les photocopieurs peut être conducteur.
- ▶ N'aspirez pas de produits ni de gaz inflammables ou explosifs. N'utilisez pas l'aspirateur dans des locaux dans lesquels sont stockés ces produits.
- ▶ N'approchez pas le tube d'aspiration équipé d'un embout ou de la brosse à proximité d'un visage.

Accessoires

- ▶ N'introduisez pas vos doigts dans l'électrobrosse ou la turbobrosse quand celles-ci sont en marche !
- ▶ Quand vous passez l'aspirateur avec le tube à poignée sans accessoire, veillez à ne pas abîmer ce dernier.
- ▶ N'utilisez que des sacs à poussières, des filtres et des accessoires portant le logo "Original Miele". Le fabricant ne garantit votre sécurité que dans ces conditions.

Miele ne peut être tenu pour responsable des dommages qui résulteraient d'une mauvaise utilisation ou d'un usage non conforme aux prescriptions de sécurité et mises en garde.

Votre contribution à la protection de l'environnement

Éliminer vos emballages

L'emballage protège l'aspirateur des avaries de transport. Les matériaux utilisés sont choisis en fonction de critères écologiques pour en faciliter le recyclage.

En recyclant vos emballages, vous contribuez à économiser les matières premières et réduire le volume des déchets. Jetez l'emballage dans la poubelle adaptée (selon le matériau).

Éliminer les sacs à poussière et les filtres usagés

Les sacs à poussière et les filtres sont composés de matériaux recyclables. Vous pouvez jeter les filtres avec vos ordures ménagères. Vous pouvez aussi jeter les sacs à poussières, sous réserve qu'ils ne contiennent aucun déchet interdit.

Votre ancien appareil

Avant de vous débarrasser de votre ancien appareil, retirez le sac à poussière et les filtres qui se trouvent à l'intérieur et jetez ces éléments avec vos ordures ménagères.

Les appareils électriques et électroniques contiennent souvent des matériaux recyclables mais ils contiennent également des matériaux nocifs, nécessaires au bon fonctionnement et à la sécurité de l'appareil. Ces matériaux peuvent s'avérer dangereux pour la santé et l'environnement s'ils sont collectés ou mal manipulés. Ne jetez jamais votre appareil avec vos ordures ménagères.

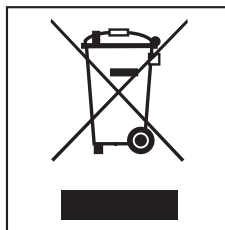

Faites appel au service d'enlèvement mis en place par votre commune ou rapportez votre appareil dans un point de collecte spécialement dédié à l'élimination de ce type d'appareils. En cas de doute, renseignez-vous auprès de votre revendeur.

Gardez l'ancien appareil hors de portée des enfants jusqu'à son enlèvement pour éviter tout accident.

fr - Description de l'appareil

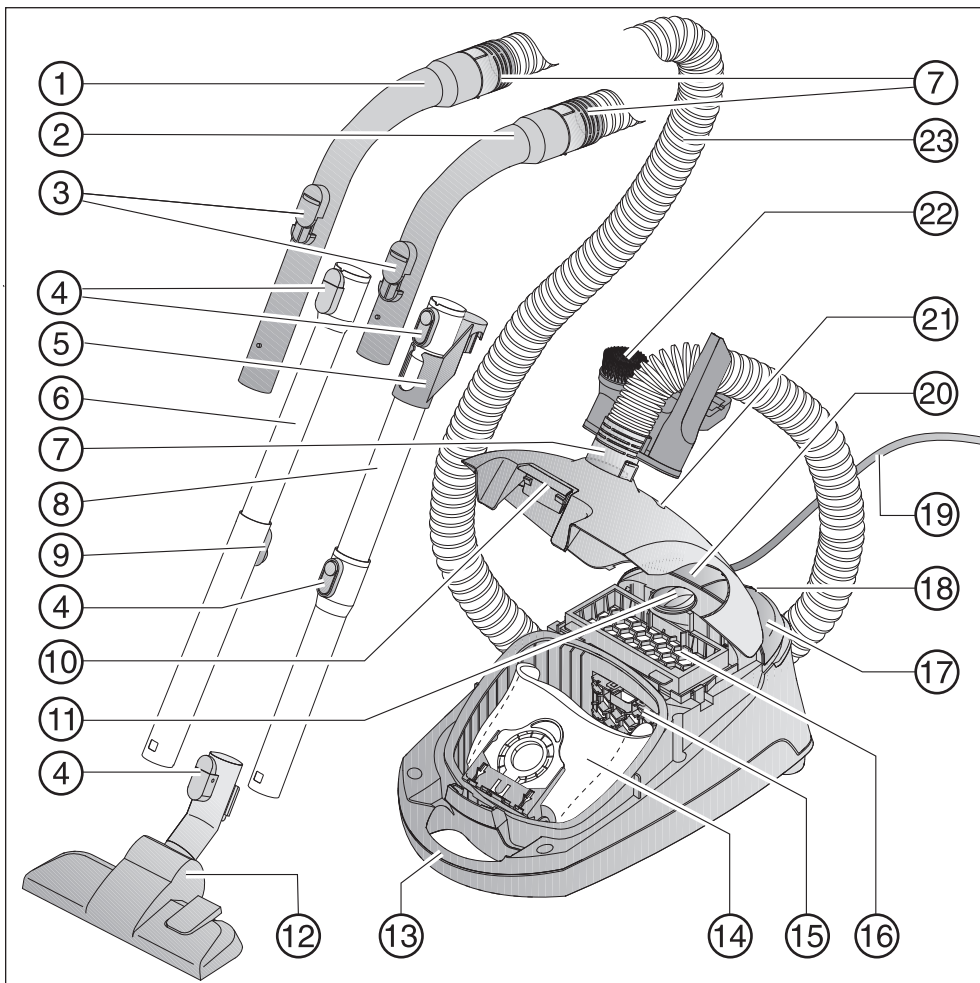

- ① Poignée XXL *
- ② Poignée *
- ③ Curseur de réglage
- ④ Touches de déverrouillage
- ⑤ Élément de raccord pour le rangement *
- ⑥ Tube d'aspiration télescopique *
- ⑦ Raccord
- ⑧ Tube d'aspiration EasyLock*
- ⑨ Bouton de réglage pour tube télescopique *
- ⑩ Touche de déverrouillage du couvercle compartiment à poussière
- ⑪ Sélecteur de puissance d'aspiration
- ⑫ Brosse Bimatic double position *
- ⑬ Poignée de transport
- ⑭ Sac à poussière
- ⑮ Filtre moteur
- ⑯ Filtre d'évacuation AirClean
- ⑰ Pédale Marche / Arrêt ①
- ⑱ Système "Idéal Pause"
- ⑲ Câble d'alimentation
- ⑳ Pédale pour enrouleur de câble automatique
- ㉑ Jauge de remplacement pour sac à poussière
- ㉒ Support d'accessoires avec ses trois éléments
- ㉓ Flexible d'aspiration

Face inférieure - support de maintien tube s'aspiration (non représenté)

* les équipements peuvent être différents ou inexistants suivant les modèles.

Accessoires en option

Vous trouverez les accessoires pour cet aspirateur chez votre revendeur, auprès du SAV Miele ou sur le site Internet www.boutique.miele.fr

Vous trouverez les croquis signalés dans les différents chapitres dans les volets, à la fin de ce mode d'emploi.

Avant utilisation

Raccordement du flexible d'aspiration (croquis 1)

- ① Insérez le raccord du flexible dans le raccordement de l'aspirateur jusqu'au déclic.

Pour dégager le flexible de l'appareil

- ② Pressez les touches de déverrouillage sur les côtés du raccord et dégagez le flexible du raccord sur l'aspirateur.

Raccordement du flexible et de la poignée (croquis 2)

- Insérez l'autre raccord du flexible jusqu'au déclic dans la poignée.

En fonction du modèle, votre aspirateur est équipé d'une des variantes de tubes d'aspiration suivantes (voir chapitre "Description de l'appareil") :

- Tube d'aspiration EasyLock
- Tube d'aspiration télescopique

Assemblage des tubes EasyLock (croquis 3)

- Prenez le tube avec l'élément de raccord et insérez-le dans le deuxième tube en le faisant tourner à droite et à gauche jusqu'à ce que le verrouillage s'enclenche.
- Faites glisser l'élément de raccord vers le haut jusqu'au déclic.

Raccordement du flexible et du tube d'aspiration (croquis 4)

- ① Insérez la poignée jusqu'au déclic dans le tube d'aspiration. Superposez les deux marques de guidage pour vous aider.

Retrait de la poignée

- ② Appuyez sur la touche de déverrouillage lorsque vous voulez séparer les éléments et retirez la poignée en effectuant un léger mouvement de rotation.

Réglage du tube télescopique (croquis 5)

Le tube télescopique se compose de deux parties emboîtées l'une dans l'autre qu'il faut adapter à la longueur la plus commode pour effectuer les travaux d'aspiration.

- Appuyez sur le bouton de réglage et ajustez le tube télescopique à la longueur souhaitée.

Montage de la brosse (croquis 6)

- ① Montez la brosse sur le tube en tournant légèrement dans les deux sens. Le verrouillage doit s'enclencher.

Démontage de la brosse



- ② Appuyez sur la touche de déverrouillage lorsque vous voulez séparer les éléments et sortez le tube d'aspiration en effectuant un léger mouvement de rotation pour retirer la brosse.

Réglage de la brosse

Cet aspirateur est conçu pour l'aspiration quotidienne des tapis, moquettes et sols durs peu fragiles.

La gamme d'accessoires pour aspirateurs Miele propose à ses clients un ensemble de brosses, suceurs, poignées, rallonges et autres sets.

Veuillez vous conformer aux conseils de nettoyage et d'entretien du fabricant du revêtement de sol.

- ③ Aspirez tapis et moquettes avec la brosse rentrée (appuyez sur la pédale ) , aspirez les sols durs peu fragiles avec la brosse sortie (appuyez sur la pédale ).

Brosse AirTeQ

S'il est difficile de faire glisser la brosse AirTeQ, réduisez la puissance d'aspiration jusqu'à ce que la brosse glisse plus facilement (voir chapitre "Utilisation - Sélection de la puissance d'aspiration").

Utilisation des accessoires fournis avec l'aspirateur (croquis 7 + 8)

Les accessoires suivants sont fournis :

- ① Brosse à meubles
- ② Suceur à coussins
- ③ Suceur plat
- ④ Support pour les trois accessoires

Le positionnement des accessoires est indiqué par des symboles, sur le support des accessoires.

- Montez le support d'accessoires sur le raccord jusqu'à ce qu'il s'enclenche en haut ou en bas sur le flexible.

En fonction du modèle, un filtre Active AirClean 30 ou HEPA AirClean 30 peut être joint à l'aspirateur. Ce dernier pourra être utilisé à la place du filtre AirClean livré avec l'appareil (voir chapitre "Entretien - Comment remplacer le filtre").

Brosse Bimatic (croquis 9)

Egalement adaptée pour aspirer les marches.

 Pour des raisons de sécurité, aspirez les marches d'escalier du bas vers le haut.

Utilisation

Débrancher le câble d'alimentation (croquis 10)

- ① Tirez sur le câble d'alimentation jusqu'à la longueur désirée (max. env. 5,5m).

 En cas d'utilisation de l'aspirateur supérieure à 30 minutes, il faut tirer sur le câble d'alimentation jusqu'à ce qu'il soit complètement sorti. Risque de surchauffe et de dommages.

Enroulement

- Débranchez la fiche de l'aspirateur.
- ② Appuyez sur la pédale d'enroulement automatique du câble d'alimentation : le câble s'enroule automatiquement.

Mise en marche et arrêt (croquis 11)

- Appuyez sur la pédale "Marche-Arrêt"
①.

En aspirant (croquis 12)

 Lorsque vous passez l'aspirateur, en particulier sur des poussières fines telles que la sciure, le sable, la farine, etc., des décharges électrostatiques peuvent se produire dans certaines situations. Pour éviter cela, la poignée est dotée d'une tige métallique antistatique sur la partie inférieure. Veillez à ce que votre main soit en contact avec cette tige en métal lorsque vous passez l'aspirateur.

Sélectionner la puissance d'aspiration (croquis 13)

Vous pouvez adapter la puissance de l'aspirateur aux différentes conditions d'utilisation. En réduisant la puissance d'aspiration, vous réduisez significativement la force de glisse au niveau de la brosse.

Des symboles sont associés aux différentes puissances et permettent de montrer pour quel type d'application telle ou telle puissance est la mieux adaptée.

 - Rideaux, textiles

 - Meubles, coussins

 - Tapis de valeur, carpettes

 - Aspiration quotidienne à faible consommation et bruit réduit

 - Les tapis et les moquettes en bouclettes

 - Sols durs, tapis et moquettes très sales

Lorsque vous utilisez la brosse Air-TeQ et que la force de glisse vous paraît trop élevée, réduisez la puissance d'aspiration jusqu'à ce que la brosse glisse plus facilement.

- Positionnez le sélecteur de puissance sur la puissance souhaitée.

Ouvrir le curseur d'air additionnel (croquis 14 + 15)

Ce curseur permet de réduire brièvement la puissance d'aspiration pour éviter que la brosse ne reste "collée" sur le revêtement du sol.

- Ouvrez le curseur sur la poignée jusqu'à ce que la brosse glisse facilement sur le sol.

L'ouverture du curseur réduit la force qui s'exerce sur la brosse.

Pause et rangement

Système Idéal Pause (croquis 16)

Vous pouvez fixer le tube et la brosse sur l'aspirateur lorsque vous faites une pause.

- Insérez la brosse grâce à l'ergot dans le support du système Idéal Pause.

Si l'aspirateur se trouve sur une surface inclinée, sur une rampe par exemple, emboîtez les éléments du tube télescopique totalement l'un dans l'autre, n'utilisez pas le système Idéal Pause lorsque l'aspirateur est équipé d'un tube EasyLock.

Rangement (croquis 17 + 18)

- Posez l'aspirateur à la verticale.
- Insérez la brosse à l'aide de l'ergot dans le support du tube d'aspiration par le haut.

Si votre aspirateur est équipé d'un tube télescopique, il est conseillé d'emboîter complètement les tubes afin de gagner de la place.

Si votre aspirateur est équipé d'un tube d'aspiration Easy Lock, vous avez une possibilité supplémentaire de gagner de la place pour le rangement.

- Appuyez sur la touche de déverrouillage sur la poignée pour séparer les éléments l'un de l'autre.
- Insérez l'élément de raccord du tube dans le tube du bas.

Entretien

 Mettez l'aspirateur hors tension avant toute maintenance et débranchez-le.

L'aspirateur est équipé d'un triple système de filtrage.

- Sac à poussière
- Filtre moteur
- Filtre d'évacuation

Pour que l'aspirateur fonctionne avec la puissance d'aspiration maximale, ces filtres doivent être remplacés régulièrement.

N'utilisez que des sacs à poussière, des filtres et des accessoires portant le logo "Original Miele". Ce n'est qu'à cette seule condition que l'efficacité de l'aspirateur peut être exploitée de manière optimale et que les meilleurs résultats d'aspiration seront atteints.

 Les sacs à poussière en papier ou en matériaux similaires ainsi que les sacs avec plaquette de support en carton ou les sacs à poussière ne portant pas le logo "Original Miele" peuvent rompre et gravement endommager votre appareil.

Où se procurer les sacs et les filtres ?

Les sacs à poussière portant le logo "Original Miele" sont disponibles auprès de votre revendeur, auprès du SAV Miele ainsi que sur le site Internet www.boutique.miele.fr

Quels sacs à poussière et quels filtres choisir ?

Vous reconnaîtrez les sacs à poussière d'origine Miele avec **plaquette de support bleue** de type **G/N** et les filtres correspondants grâce au logo "Original Miele" sur l'emballage ou directement sur le sac à poussière.



Chaque pochette de sacs à poussière comporte en plus un filtre d'évacuation AirClean et un filtre moteur.

Lorsque vous souhaitez racheter des filtres d'évacuation, indiquez le modèle de votre aspirateur au revendeur ou au SAV ainsi vous serez certains d'obtenir les bonnes pièces. Vous avez par ailleurs la possibilité d'acheter tous ces éléments sur notre boutique Accessoires en ligne.

Quand remplacer le sac à poussière ? (croquis 19)

Lorsque la jauge de remplacement du sac à poussière est entièrement remplie de rouge, le sac à poussière doit être remplacé.

Les sacs à poussière ne sont pas réutilisables. Jetez les sacs aspirateurs pleins. Ne les réutilisez jamais. L'obstruction des pores du sac réduit la puissance d'aspiration.

Vérification

- Emboîtez la brosse Bimatic.
- Mettez l'aspirateur en marche et réglez le sélecteur sur la puissance maximum.
- Eloignez la brosse Bimatic du sol.

Fonctionnement de la jauge de remplacement du sac à poussière

L'affichage du témoin est basé sur une poussière mixte : poussière, cheveux, peluches de tapis, fils, sable, etc.

Si vous aspirez beaucoup de poussière fine telle que des sciures, du sable et éventuellement du plâtre ou de la farine, les pores du sac se bouchent très rapidement. Le témoin de remplacement indique que le sac est plein alors qu'il ne l'est pas.

Si au contraire vous aspirez beaucoup de cheveux, de peluches de tapis ou de laine, le témoin de remplissage ne réagira que lorsque le sac sera plein à craquer.

Comment remplacer le sac à poussière ? (croquis 20 + 21)

- Tirez la touche de déverrouillage vers le haut et soulevez le couvercle du compartiment à poussière jusqu'au déclic.

La fermeture "hygiène" du sac à poussière se ferme automatique de façon à éviter toute émission de poussière.

- ① Retirez le sac de son logement par la poignée.

② Placez le nouveau sac à poussière et enfoncez-le jusqu'à la butée. Laissez-le plié tel que vous le sortez de son emballage.

- Dans le compartiment à poussière, dépliez-le autant que possible.
- Refermez le couvercle du compartiment à poussière jusqu'au déclic et veillez à ce que le sac ne reste pas coincé.

Un verrouillage spécial permet d'éviter que le couvercle du compartiment à poussière ne soit fermé s'il ne contient pas de sac. Ne forcez pas !

Quand remplacer le filtre moteur ?

A chaque fois que vous entamez une nouvelle pochette de sacs. Un filtre moteur est fourni d'office dans chaque pochette.

Comment remplacer le filtre moteur ? (croquis 22)

- Ouvrez le compartiment à poussière.
- Ouvrez la grille, sortez le filtre moteur usagé et remplacez-le par un nouveau.
- Fermez la grille.
- Fermez le compartiment à poussière.

Quand remplacer le filtre d'évacuation AirClean ?

Remplacez le filtre d'évacuation à chaque fois que vous ouvrez un nouveau paquet de sacs à poussière. Chaque pochette de sacs à poussière Miele comporte en plus un filtre d'évacuation AirClean.

Comment remplacer le filtre d'évacuation AirClean ? (croquis 23)

Attention à ne mettre qu'un filtre d'évacuation.

- Ouvrez le compartiment à poussière.
- ① Ouvrez la grille de filtre jusqu'au déclic et sortez le filtre AirClean usé par le coin carré "hygiène" (flèche).
- ② Insérez le nouveau filtre.
- Fermez la grille du filtre.
- Fermez le compartiment à poussière.

Changement d'équipement du filtre d'évacuation

En fonction du modèle, votre aspirateur pourra être livré avec un filtre d'évacuation Active AirClean 30 ou HEPA AirClean 30 que vous pourrez monter à la place du filtre d'évacuation AirClean.

Pour cela, il faudra retirer le filtre AirClean et la grille de filtre et monter le nouveau filtre d'évacuation. Vous devez également activer l'indicateur de saturation du filtre d'évacuation ► (croquis 24).

Après env. 10 - 15 secondes, une bande étroite rouge apparaît sur le côté gauche de l'indicateur (croquis 25).

Quand remplacer les filtres Active AirClean 30 et HEPA AirClean 30 ? (croquis 26)

Lorsque l'indicateur de saturation du filtre d'évacuation est rempli de rouge.

L'indicateur s'allume après environ 50 heures de fonctionnement, ce qui correspond à un utilisation moyenne pendant un an. Vous pouvez continuer à aspirer, mais l'efficacité d'aspiration et de filtrage est moindre.

Quand remplacer les filtres Active AirClean 30 et HEPA AirClean 30 ? (croquis 27)

- ① Retirez le filtre d'évacuation usé.
- ② Insérez le nouveau filtre.

Quand remplacer les ramasse-fils ?

Les ramasse-fils au niveau de la fente d'aspiration de la brosse peuvent être remplacés. Remplacez le ramasse-fils lorsque que le velours est usé.

Comment remplacer le ramasse-fils ? (croquis 28)

- Dégagez les ramasse-fils des fentes avec un tournevis par exemple.
- Remplacez-les par des nouveaux.

Vous pouvez vous procurer les pièces de rechange chez votre revendeur ou au SAV Miele.

Dysfonctionnements

L'aspirateur s'arrête automatiquement.

Un limiteur de température arrête l'aspirateur lorsqu'un échauffement anormal du moteur se produit ce qui peut arriver lorsque des objets relativement volumineux ont obstrué les conduits d'aspiration ou lorsque le sac à poussière est plein. Un filtre d'évacuation ou un filtre moteur très encrassé peut également en être la cause. Mettez l'aspirateur hors tension (pédale Marche / Arrêt ①) et débranchez l'appareil.

Après élimination de la cause, attendez env. 20-30 minutes que l'appareil se soit suffisamment refroidi avant de le remettre en marche.

Service Après Vente

Si vous avez besoin du service après vente, contactez

- votre revendeur Miele ou
- le SAV Miele : F 09 74 50 1000
B 02 451 1680
CH 0 800 800 222

Conditions de garantie

Cet aspirateur bénéficie d'une garantie de 2 ans pour la Belgique et la Suisse. Pour la France cette garantie est de 2 ans selon les modalités de vente par le revendeur ou par Miele.

Vous pourrez obtenir plus d'informations concernant les conditions de garantie au n° de téléphone ci-dessus. Vous pourrez également y demander les conditions de garantie sous forme écrite.

Veiligheidsinstructies en waarschuwingen	54
Een bijdrage aan de bescherming van het milieu	59
Algemeen	60
Vóór gebruik	62
Gebruik van de accessoires	63
Gebruik	63
Aansluitsnoer uitrollen	63
In- en uitschakelen	63
Tijdens het zuigen	64
Zuigvermogen kiezen	64
Mechanische zuigkrachtregelaar	64
Parkeren en opbergen	64
Onderhoud	65
Waar kunt u nieuwe stofcassettes en filters krijgen?	65
Welke stofcassettes en filters zijn de juiste?	66
Wanneer moet u de stofcassette vervangen?	66
Wat u moet weten over de stofstandindicator	66
Zo vervangt u stofcassettes	66
Wanneer moet u het motorfilter vervangen?	67
Het vervangen van het motorfilter	67
Wanneer moet u het AirClean-filter vervangen?	67
Het vervangen van het AirClean-filter	67
Een ander uitblaasfilter plaatsen	67
Wanneer moet u het Active AirClean 30-filter / HEPA AirClean 30-filter vervangen?	67
Het vervangen van het Active AirClean 30-filter / HEPA AirClean 30-filter	68
Wanneer moet u de korte draadopnemers vervangen?	68
Het vervangen van de korte draadopnemers	68
Storingen	68
Miele Service	68
Garantie	68

nl - Veiligheidsinstructies en waarschuwingen

Dit apparaat voldoet aan de geldende veiligheidsvoorschriften. Onjuist gebruik kan persoonlijk letsel of beschadiging van het apparaat tot gevolg hebben.

Lees eerst de gebruiksaanwijzing voordat u het apparaat voor het eerst gebruikt. Dat is veiliger voor uzelf en u voorkomt schade aan het apparaat. In de gebruiksaanwijzing vindt u belangrijke instructies met betrekking tot de veiligheid, het gebruik en het onderhoud.

Bewaar de gebruiksaanwijzing en geef deze door aan een eventuele volgende eigenaar.

Schakel na gebruik, vóór het wisselen van hulpstukken en vóór onderhoudswerkzaamheden de stofzuiger uit. Trek de stekker uit de contactdoos.

Verantwoord gebruik

- ▶ Dit apparaat is uitsluitend bestemd voor particulier huishoudelijk gebruik (of daarmee vergelijkbaar).
- ▶ De stofzuiger is geschikt voor het dagelijks zuigen van tapijt, vaste vloerbedekking en robuuste harde vloeren.
- ▶ Het apparaat mag niet buiten worden gebruikt.
- ▶ Deze stofzuiger is uitsluitend voor het opzuigen van droog stof. Ieder ander gebruik is voor eigen risico en kan gevaarlijk zijn. Mensen en dieren (kleding, vacht, etc.) mogen niet met de stofzuiger worden gezogen. De specificaties van het apparaat mogen niet worden gewijzigd.

Wij attenderen u erop dat het opzuigen van vloeistoffen (bijvoorbeeld water) of fijn stof (zoals boorgruis, zand, meel en gips) ernstige schade aan de stofzuiger kan toebrengen en tot gevolg heeft dat de garantie op uw Miele-stofzuiger vervalt.

▶ Dit apparaat mag alleen worden gebruikt door personen die in staat zijn het apparaat veilig te bedienen en die volledig op de hoogte zijn van de inhoud van de gebruiksaanwijzing!

Kinderen

▶ Houd kinderen onder acht jaar op een afstand, tenzij u voortdurend toezicht houdt.

▶ Kinderen vanaf acht jaar mogen het apparaat alleen zonder toezicht gebruiken als ze weten hoe ze het apparaat veilig moeten bedienen. De kinderen moeten zich bewust zijn van de gevaren van een foutieve bediening.

▶ Kinderen mogen het apparaat niet zonder toezicht reinigen of onderhouden.

▶ Houd kinderen in de gaten wanneer deze zich in de buurt van het apparaat bevinden. Laat kinderen nooit met het apparaat spelen.

Technische veiligheid

▶ Controleer het apparaat en alle accessoires voor gebruik op zichtbare beschadigingen. Neem een beschadigde stofzuiger niet in gebruik.

nl - Veiligheidsinstructies en waarschuwingen

▶ Voordat u de stofzuiger aansluit, dient u de aansluitgegevens (spanning en frequentie) op het typeplaatje te vergelijken met de waarden van het elektriciteitsnet. Deze gegevens moeten beslist overeenstemmen. De stofzuiger is zonder aanpassing geschikt voor 50 Hz en 60 Hz.

▶ De contactdoos moet met ten minste 16 A of 10 A traag zijn beveiligd.

▶ Het apparaat kan alleen betrouwbaar en veilig functioneren als het op het openbare elektriciteitsnet is aangesloten.

▶ Als dit apparaat binnen de garantieperiode defect raakt, mag het alleen door Miele worden gerepareerd, anders vervalt de garantie.

▶ Gebruik het aansluitsnoer niet om de stofzuiger te dragen en trek de stekker niet aan het snoer uit de contactdoos.

Het snoer mag niet over scherpe randen worden getrokken of onder deuren of iets dergelijks beklemd raken.

Trek de stofzuiger niet onnodig over het snoer.

Het aansluitsnoer, de stekker en de contactdoos kunnen anders beschadigd raken, met alle risico's van dien.

▶ Gebruik de stofzuiger niet als het aansluitsnoer beschadigd is. Laat een beschadigd aansluitsnoer alleen compleet met kabeltrommel vervangen. Om veiligheidsredenen mag dit alleen door een door Miele geautoriseerde vakman of door Miele worden gedaan.

- ▶ Tijdens het zuigen wordt vaak een elektrostatische lading opgebouwd die zich onder bepaalde omstandigheden kan ontladen. Om de onaangename effecten van een dergelijke ontlading te voorkomen, bevindt zich aan de onderkant van de handgreep een metalen strip. Zorg dat u die strip tijdens het zuigen steeds aanraakt. De elektrostatische lading wordt dan afgevoerd zonder dat u het merkt.
- ▶ Dompel de stofzuiger nooit in water en reinig het apparaat alleen droog of met een iets vochtige doek.
- ▶ Reparaties mogen alleen worden uitgevoerd door vakmensen die door Miele zijn geautoriseerd. Ondeskundig uitgevoerde reparaties kunnen voor de gebruiker gevaar opleveren.

Veilig gebruik

- ▶ Gebruik de stofzuiger niet zonder stofcassette, motorfilter en uitblaasfilter.
- ▶ U kunt het deksel niet sluiten als zich geen stofcassette in het apparaat bevindt. Druk het deksel niet met geweld dicht.
- ▶ Zuig nooit brandende of gloeiende voorwerpen op (zoals sigarettenpeuken, as en kolen).
- ▶ Zuig nooit vloeistoffen of vochtig vuil op. Laat met water of sop gereinigde oppervlakken eerst helemaal opdrogen, voordat u gaat zuigen.
- ▶ Zuig geen toner-resten op. Toner van bijvoorbeeld printers of kopieerapparaten kan elektriciteit geleiden.

nl - Veiligheidsinstructies en waarschuwingen

- ▶ Zuig nooit licht ontvlambare of explosieve stoffen of gas-
sen op in verband met explosiegevaar. Zuig ook nooit in
een ruimte waar dergelijke stoffen opgeslagen liggen.
- ▶ Houd zuigmonden en buizen niet te dicht bij het hoofd
als de stofzuiger aanstaat.

Accessoires

- ▶ Raak tijdens het stofzuigen met een Miele-turboborstel
niet de draaiende borstelas aan.
- ▶ De handgreep mag niet beschadigd zijn, als u voor het
zuigen alleen de greep gebruikt.
- ▶ Gebruik uitsluitend stofcassettes, filters en accessoires
met het "Original Miele"-logo. Alleen daarvan kan Miele de
veiligheid waarborgen.

Miele kan niet aansprakelijk worden gesteld voor schade die ontstaat door onjuist gebruik, door foutieve bediening en door het niet opvolgen van de veiligheidsinstructies en waarschuwingen.

Het verpakkingsmateriaal

De verpakking beschermt het apparaat tegen transportschade. Het verpakkingsmateriaal is uitgekozen met het oog op een zo gering mogelijke belasting van het milieu en de mogelijkheden voor recycling.

Hergebruik van het verpakkingsmateriaal remt de afvalproductie en het gebruik van grondstoffen. Vaak neemt de leverancier de verpakking terug. Als u de verpakking zelf wegdoet, informeer dan bij de reinigingsdienst van uw gemeente waar u die kunt afgeven.

Gebruikte stofcassettes en filters

De stofcassettes en filters zijn van milieuvriendelijke materialen. De filters kunnen met het gewone huisvuil worden weggegooid. Dit geldt ook voor de stofcassettes, voor zover er geen stoffen in zitten die niet bij het gewone huisvuil mogen.

Het afdanken van een apparaat

Verwijder de stofcassette en de geplaatste filters voordat u het apparaat afdankt. U kunt deze onderdelen bij het gewone huisvuil doen.

Oude elektrische en elektronische apparaten bevatten meestal nog waardevolle materialen. Ze bevatten echter ook schadelijke stoffen die nodig zijn geweest om de apparaten goed en veilig te laten functioneren. Wanneer u uw oude apparaat bij het gewone afval doet of er op een andere manier niet goed mee omgaat, kunnen deze stoffen schadelijk zijn voor de gezondheid en het milieu.

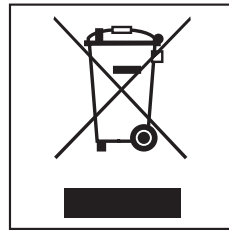

Verwijder uw oude apparaat dan ook nooit samen met het gewone afval, maar lever het in bij een gemeentelijk inzameldepot voor elektrische en elektronische apparatuur. Vraag uw handelaar indien nodig om inlichtingen.

Het afgedankte apparaat moet buiten het bereik van kinderen worden opgeslagen.

nl - Algemeen

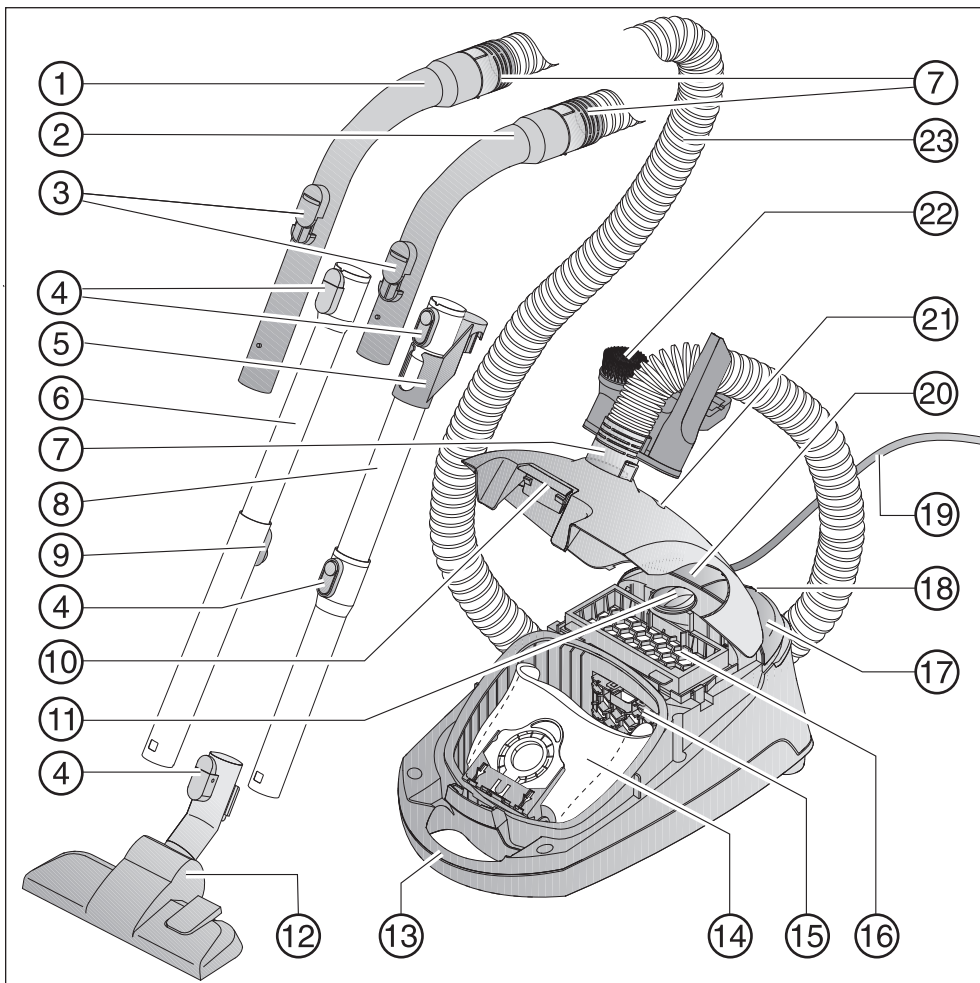

- ① Handgreep XXL *
 - ② Handgreep *
 - ③ Mechanische zuigkrachtregelaar
 - ④ Ontgrendelingsknoppen
 - ⑤ Verbindingsstuk voor het opbergen *
 - ⑥ Telescopische zuigbuis *
 - ⑦ Aansluitstuk
 - ⑧ EasyLock-zuigbuis *
 - ⑨ Verstelknop telescopische zuigbuis *
 - ⑩ Ontgrendeling bovenzijde
 - ⑪ Schakelaar zuigvermogen
 - ⑫ Zuigmond *
 - ⑬ Draagbeugel
 - ⑭ Stofcassette
 - ⑮ Motorfilter
 - ⑯ AirClean-filter (uitblaasfilter)
 - ⑰ Voetpedaal Aan / Uit ①
 - ⑱ Parkeersysteem
 - ⑲ Aansluitsnoer
 - ⑳ Voetpedaal automatische snoerhaspel
 - ㉑ Stofstandindicator
 - ㉒ Houder voor 3 hulpstukken
 - ㉓ Zuigslang
- Onderkant - zuigbuis houder (niet afgebeeld)

* Afhankelijk van het model kunnen deze specificaties afwijken of ontbreken.

Bij te bestellen accessoires

Voor deze stofzuiger kunt u accessoires bijbestellen bij de vakhandel, bij Miele of via internet: www.miele-shop.com.

De afbeeldingen waarnaar met nummers wordt verwezen, vindt u op de uitklappagina's achter in deze gebruiksaanwijzing.

Vóór gebruik

Zuigslang aansluiten (afb. 1)

- ① Steek een van de aansluitstukken in de zuigopening van de stofzuiger. Het aansluitstuk moet vastklikken.

Zuigslang loshalen

- ② Druk op de beide knoppen aan weerszijden van het aansluitstuk en trek het aansluitstuk uit de zuigopening.

Zuigslang en greep in elkaar schuiven (afb. 2)

- Steek het andere aansluitstuk van de zuigslang in de handgreep. U moet een duidelijke klik horen.

Afhankelijk van het model heeft uw stofzuiger een van de volgende zuigbuizen (zie het hoofdstuk "Algemeen"):

- EasyLock-zuigbuis
- Telescopische zuigbuis

EasyLock-buizen in elkaar steken (afb. 3)

- Neem het langere buissegment met het verbindingsstuk en steek de buis links- en rechtsomdraaiend in het tweede buissegment, totdat de vergrendeling duidelijk vastklikt.
- Schuif het verbindingsstuk naar boven totdat het vastklikt (zie afbeelding).

Greep en zuigbuis in elkaar schuiven (afb. 4)

- ① Steek de handgreep in de zuigbuis. Richt daarbij het puntje op de greep op het gaatje in de zuigbuis (zie afbeelding). De greep zit goed als u een klik hoort.

Greep loshalen

- ② Om de delen weer uit elkaar te halen, drukt u op de ontgrendelingsknop en trekt u de handgreep iets draaiend uit de zuigbuis (zie afbeelding).

Telescopische zuigbuis instellen (afb. 5)

De telescopische zuigbuis bestaat uit twee in elkaar geschoven buizen, waarmee u de zuigbuis op de gewenste lengte kunt instellen.

- Druk op de verstelknop en stel de juiste lengte in.

Zuigmond aanbrengen (afb. 6)

- ① Zet de zuigmond links- en rechtsomdraaiend op de zuigbuis. De zuigmond zit goed als u een klik hoort.

Zuigmond verwijderen



- ② Om de delen weer uit elkaar te halen, drukt u op de ontgrendelingsknop en trekt u de zuigbuis iets draaiend uit de zuigmond (zie afbeelding).

Zuigmond instellen

De stofzuiger is geschikt voor het dagelijks zuigen van tapijt, vaste vloerbedekking en robuuste harde vloeren.

Het Miele-assortiment biedt voor andere vloerbedekkingen en toepassingen speciale zuigmonden, borstels en hulpstukken.

Houdt u zich in de eerste plaats aan de reinigings- en onderhoudsinstructies van de fabrikant van de vloerbedekking!

- ③ Zuig vloerkleden en vaste vloerbedekking (vast tapijt) met ingetrokken borstel (zet de zuigmond op het symbool ). Zuig robuuste harde vloeren en vloeren met voegen en naden altijd met uitgeschoven borstel (zet de zuigmond op het symbool .

Zuigmond AirTeQ

Als u de zuigmond AirTeQ slechts met moeite kunt verplaatsen, verlaagt u het zuigvermogen, totdat u de zuigmond wel gemakkelijk kunt verplaatsen (zie "Gebruik - Zuigvermogen kiezen").

Gebruik van de accessoires (afb. 7 + 8)

De volgende accessoires worden bij het apparaat geleverd:

- ① Reliëfborstel
- ② Meubelzuigmond
- ③ Kierenzuiger
- ④ Houder voor de drie hulpstukken

Symbolen op de houder geven aan waar u de hulpstukken kunt plaatsen.

- Als u de houder wilt gebruiken, kunt u deze op het aansluitstuk steken (boven of onder op de slang). De houder moet vastklikken.

Afhankelijk van het model kan bij de stofzuiger ook een Active AirClean 30- of HEPA AirClean 30-filter zijn gevoegd. U kunt dit uitblaasfilter in plaats van het AirClean-filter gebruiken (zie "Onderhoud - Een ander uitblaasfilter plaatsen").

Universele zuigmond (afb. 9)

Ook voor het zuigen van trappen.

 Zuig trappen voor de veiligheid van beneden naar boven.

Gebruik

Aansluitsnoer uitrollen (afb. 10)

- ① Trek aan het snoer totdat u de gewenste lengte heeft (max. ca. 5,5 m).

 Om oververhitting en beschadiging te voorkomen, moet u het snoer helemaal uitrollen als u de stofzuiger langer dan 30 minuten gebruikt.

Oprollen

- Trek de stekker uit de contactdoos.
- ② Druk het pedaal voor de snoerhaspel in. Het snoer wordt nu automatisch oprold.

In- en uitschakelen (afb. 11)

- Druk op het voetpedaal Aan / Uit .

Tijdens het zuigen (afb. 12)

 Tijdens het zuigen wordt vaak een elektrostatische lading opgebouwd die zich onder bepaalde omstandigheden kan ontladen. Om de onaangename effecten van een dergelijke ontlading te voorkomen, bevindt zich aan de onderkant van de handgreep een metalen strip. Zorg dat u die strip tijdens het zuigen steeds aanraakt. De elektrostatische lading wordt dan afgevoerd zonder dat u het merkt.

Zuigvermogen kiezen (afb. 13)

U kunt de zuigkracht van de stofzuiger aan de situatie aanpassen. Als u het zuigvermogen lager zet, wordt de weerstand van de zuigmond minder.

Op de stofzuiger geven de symbolen duidelijk aan waarvoor de betreffende stand is.

 - voor gordijnen en textiel

 - voor gestoffeerde meubels en kussens

 - voor hoogwaardig velourstapijt, kleedjes en lopers

 - voor dagelijks zuigen, energiebesparend en stil

 - voor tapijten en vloerbedekkingen met poollussen

 - voor harde vloeren en sterk verontreinigde tapijten en vloerbedekkingen

Als u de zuigmond AirTeQ slechts met moeite kunt verplaatsen, verlaagt u het zuigvermogen, totdat u de zuigmond wel gemakkelijk kunt verplaatsen.

- Zet de keuzeschakelaar op het gewenste zuigvermogen.

Mechanische zuigkrachtregelaar (afb. 14 + 15)

Met deze regelaar kunt u het vermogen van de stofzuiger kortstondig verlagen, bijvoorbeeld om te voorkomen dat het apparaat zich aan een kleed vastzuigt.

- Zet de regelaar op de greep zo ver open dat u de zuigmond gemakkelijk kunt bewegen.

Als de regelaar openstaat, hoeft u minder kracht te zetten om de zuigmond over de vloer te bewegen.

Parkeren en opbergen

Parkeersysteem (afb. 16)

Als u tijdens het stofzuigen even pauzeert, kunt u de zuigbuis met de zuigmond op de stofzuiger "parkeren".

- Steek de zuigmond met de parkeeransluiting van bovenaf in de opening aan de achterkant van de stofzuiger.

Neem de volgende aanwijzingen in acht als de stofzuiger op dat moment op een hellende ondergrond staat:

- Schuif de buisdelen van een telescopische zuigbuis helemaal in.
- Gebruik het parkeersysteem niet als uw stofzuiger een EasyLock-zuigbuis heeft.

Opbergen (afb. 17 + 18)

- Zet de stofzuiger rechtop.
- Steek de zuigmond met de parkeer-aansluiting van bovenaf in de houder van de stofzuiger.

Als uw stofzuiger een telescopische zuigbuis heeft, bespaart u ruimte als u de buizen geheel inschuift.

Als uw stofzuiger een EasyLock-zuigbuis heeft, kunt u de buizen ruimtebesparend opbergen.

- Druk op de ontgrendelingsknop van het onderste buissegment om de beide zuigbuisdelen uit elkaar te halen.
- Steek het verbindingsstuk van het bovenste buissegment in het onderste segment (zie afbeelding).

Onderhoud

 Schakel de stofzuiger voor elk onderhoud uit en trek de stekker uit de contactdoos.

Het Miele-filtersysteem bestaat uit 3 filters:

- de stofcassette
- het motorfilter
- het uitblaasfilter

Voor een optimale werking moet u deze filters van tijd tot tijd vervangen.

Gebruik uitsluitend stofcassettes, filters en accessoires met het "Original Miele"-logo. Alleen met deze producten benut u de zuigkracht van de stofzuiger optimaal en bereikt u het beste reinigingsresultaat.

 Het gebruik van stofcassettes van papier of papierachtige materialen en van stofcassettes met een kartonnen greep kan ernstige schade aan de stofzuiger veroorzaken en het vervallen van de garantie tot gevolg hebben. Hetzelfde geldt voor het gebruik van stofcassettes zonder het "Original Miele"-logo.

Waar kunt u nieuwe stofcassettes en filters krijgen?

Originele stofcassettes en filters van Miele zijn verkrijgbaar bij de vakhandel, bij Miele en via de Miele-onlineshop.



www.miele-shop.com

Welke stofcassettes en filters zijn de juiste?

Originele Miele-stofcassettes **met blauwe greep** van het type **G/N** en originele Miele-filters herkent u aan het "Original Miele"-logo op de verpakking of op de stofcassettes.



In elke verpakking Miele-stofcassettes vindt u tevens een uitblaasfilter (AirClean-filter) en een motorfilter.

Als u originele uitblaasfilters los wilt bestellen, geef dan aan de vakhandelaar of aan Miele het typenummer van uw stofzuiger door, zodat u de juiste filters ontvangt. Maar u kunt deze onderdelen ook gemakkelijk via de Miele-online-shop bestellen.

Wanneer moet u de stofcassette vervangen? (afb. 19)

U moet de stofcassette vervangen als de stofstandindicator aangeeft dat de cassette vol is (het venster is dan helemaal rood).

Stofcassettes zijn wegwerpartikelen. Verwijder volle cassettes en gebruik ze niet opnieuw. Verstopte poriën leiden tot een aanzienlijke vermindering van de zuigkracht.

Controle of de stofcassette vol is

- Plaats de universele zuigmond.

- Schakel de stofzuiger in en kies het maximale vermogen.
- Til de zuigmond een stukje van de vloer.

Wat u moet weten over de stofstandindicator

Over het algemeen bestaat huisstof uit een mengsel van stof, haren, pluizen, draadjes, zand, etc. Op die samenstelling is de stofstandindicator afgesteld.

Wanneer u veel fijn stof opzuigt, zoals boorgruis, zand, gips en meel, dan raken de poriën van de stofcassette snel verstopt. De indicator zal dan "vol" aangeven, ook al is de cassette nog niet vol. U moet de cassette dan toch vervangen.

Als u veel tapijtpluizen en haren opzuigt, kan het voorkomen dat de indicator pas reageert als de stofcassette al overvol is.

Zo vervangt u stofcassettes (afb. 20 + 21)

- Trek de ontgrendeling van de bovenzijde naar boven en klap het deksel omhoog totdat u een klik hoort.

Daarbij wordt de stofafsluiting van de cassette automatisch gesloten, zodat er geen stof vrijkomt.

- ① Pak de stofcassette bij het lipje vast en trek de cassette uit de houder.
- ② Steek de nieuwe stofcassette tot de aanslag in de houder. Laat de cassette samengevouwen zoals deze in de verpakking zit.

- Ontvouw de stofcassette vervolgens zover mogelijk.
- Druk het deksel omlaag tot u de vergrendeling hoort klikken. De stofcassette mag niet klem zitten.

Een beveiliging voorkomt dat u het deksel kunt sluiten als zich geen stofcassette in het apparaat bevindt. Druk het deksel niet met geweld dicht!

Wanneer moet u het motorfilter vervangen?

Steeds als u een nieuwe verpakking met Miele-stofcassettes aanbreekt. In iedere verpakking zit ook een motorfilter.

Het vervangen van het motorfilter (afb. 22)

- Open het deksel van de bovenzijde van de stofzuiger.
- Open het filterklepje en vervang het motorfilter.
- Sluit het filterklepje.
- Sluit het deksel van de stofzuiger.

Wanneer moet u het AirClean-filter vervangen?

Vervang het uitblaasfilter steeds als u een nieuwe verpakking stofcassettes aanbreekt. In iedere verpakking Miele-stofcassettes zit een AirClean-filter.

Het vervangen van het AirClean-filter (afb. 23)

Plaats nooit meer dan één filter.

- Open het deksel van de bovenzijde van de stofzuiger.
 - ① Open het filterrooster (het rooster moet vastklikken). Haal het oude filter er aan de schone kant uit (zie pijltje).
 - ② Plaats het nieuwe uitblaasfilter.
- Sluit het filterrooster.
- Sluit het deksel van de stofzuiger.

Een ander uitblaasfilter plaatsen

Afhankelijk van het model kan bij de stofzuiger ook een Active AirClean 30- of HEPA AirClean 30-filter zijn gevoegd. U kunt dit uitblaasfilter in plaats van het AirClean-filter gebruiken.

U moet hiervoor het AirClean-filter en het filterrooster verwijderen. Vervolgens kunt u het nieuwe uitblaasfilter plaatsen. Daarnaast moet u op de indicator ► op het filter drukken om deze te activeren (afb. 24).

Na 10 - 15 seconden verschijnt links op de indicator een smalle, rode streep (afb. 25).

Wanneer moet u het Active AirClean 30-filter / HEPA AirClean 30-filter vervangen? (afb. 26)

Vervang het betreffende uitblaasfilter als de indicator op het filter helemaal rood is geworden.

Dit gebeurt na circa 50 bedrijfsuren, wat neerkomt op een gebruiksduur van gemiddeld een jaar. U kunt wel blijven zuigen, maar houdt u er rekening mee dat de zuigkracht en de filtercapaciteit afnemen.

Het vervangen van het Active AirClean 30-filter / HEPA AirClean 30-filter (afb. 27)

- ① Verwijder het oude uitblaasfilter.
- ② Plaats het nieuwe uitblaasfilter.

Wanneer moet u de korte draadopnemers vervangen?

U kunt de draadopnemers van de universele zuigmond vervangen. Vervang de draadopnemers als de pool versleten is.

Het vervangen van de korte draadopnemers (afb. 28)

- Haal de draadopnemers met een schroevendraaier of iets dergelijks uit de insteekopeningen (zie afbeelding).
- Vervang de draadopnemers.

Nieuwe onderdelen zijn verkrijgbaar bij de Miele-vakhandelaar of rechtstreeks bij Miele.

Storingen

De stofzuiger wordt vanzelf uitgeschakeld.

Een temperatuurbegrenzer schakelt de stofzuiger uit als deze te warm wordt. Oververhitting kan ontstaan als de zuigopeningen verstopt zijn of als de stofcassette vol is, dan wel geen lucht meer doorlaat (door fijn stof). Ook het motor- of uitblaasfilter kan ernstig vervuild zijn. Schakel de stofzuiger uit (voetpedaal Aan / Uit ①) en trek de stekker uit de contactdoos.

Als u de storing heeft verholpen, wacht dan 20 - 30 minuten totdat de stofzuiger voldoende is afgekoeld. Daarna kunt u het apparaat weer inschakelen en gebruiken.

Miele Service

Voor storingen die u zelf niet kunt verhelpen, waarschuwt u

- uw Miele vakhandelaar of
- Miele.

De gegevens van Miele vindt u op de achterzijde van deze gebruiksaanwijzing.

Garantie

De garantietermijn voor deze stofzuiger bedraagt 2 jaar.

Voor meer informatie over de garantiebepalingen voor uw land kunt u het aangegeven telefoonnummer bellen. Via dit telefoonnummer kunt u de garantiebepalingen ook in gedrukte vorm aanvragen.

Istruzioni per la sicurezza e avvertenze	70
Il Vostro contributo alla tutela dell'ambiente	75
Descrizione apparecchio	76
Prima dell'uso	78
Impiego degli accessori in dotazione	79
Uso	79
Pause di lavoro / Riporre l'aspirapolvere	80
Manutenzione	81
Dove acquistare sacchetti e filtri originali	81
Quali sono i sacchetti e i filtri adatti	81
Quando sostituire il sacchetto polvere	82
Funzionamento dell'indicatore	82
Come sostituire il sacchetto	82
Quando sostituire il filtro motore	82
Come sostituire il filtro motore	82
Quando sostituire il filtro aria in uscita AirClean	83
Come sostituire il filtro aria in uscita AirClean	83
Cambiare tipo di filtro aria in uscita	83
Quando sostituire i filtri Active AirClean 30 e HEPA AirClean 30	83
Come sostituire i filtri Active AirClean 30 e HEPA AirClean 30	83
Quando sostituire gli alzafile	83
Come sostituire gli alzafile	83
Guasti / Anomalie	84
IT - Assistenza tecnica	84
CH - Servizio assistenza	84
IT - Informazioni importanti sulla garanzia	84
CH - Condizioni di garanzia	84

it - Istruzioni per la sicurezza e avvertenze

Questo aspirapolvere è conforme alle vigenti norme di sicurezza. Un uso improprio può tuttavia provocare danni a persone e/o cose.

Prima di utilizzare l'aspirapolvere per la prima volta, leggere attentamente il presente libretto di istruzioni; contiene indicazioni importanti per la sicurezza, l'uso e la manutenzione dell'aspirapolvere. In questo modo si evitano pericoli per le persone e danni materiali.

Conservare le istruzioni d'uso e consegnarle anche a eventuali altri utenti.

Dopo l'uso spegnere sempre l'aspirapolvere, prima di effettuare la pulizia, la manutenzione e la sostituzione degli accessori. Estrarre la spina dalla presa elettrica.

Uso previsto

- ▶ Quest'aspirapolvere è destinato esclusivamente all'uso domestico e non deve essere utilizzato per scopi diversi da quelli per i quali è stato progettato.
- ▶ Questo aspirapolvere è adatto alla pulizia quotidiana di pavimenti duri, non delicati, di tappeti e moquette.
- ▶ Questo apparecchio non è destinato all'impiego in ambienti esterni.

- ▶ Aspirare esclusivamente oggetti asciutti. Non passare l'aspirapolvere su persone né su animali. Non è ammesso impiegarlo in altro modo o apportare qualsivoglia modifica all'aspirapolvere.
- ▶ Le persone che per le loro capacità fisiche, sensoriali o psichiche o per la loro inesperienza o non conoscenza non siano in grado di utilizzare in sicurezza l'aspirapolvere, non devono farne uso senza la sorveglianza e la guida di una persona responsabile.

Bambini

- ▶ Tenere lontano dall'aspirapolvere i bambini al di sotto degli otto anni oppure sorvegliarli costantemente.
- ▶ I bambini a partire dagli otto anni possono utilizzare l'aspirapolvere da soli solo se è stato loro chiaramente spiegato come funziona e se sono in grado di usarlo correttamente. È importante che sappiano riconoscere e comprendere quali pericoli possono derivare da un uso non corretto dell'apparecchio.
- ▶ I bambini non possono eseguire lavori di pulizia o manutenzione dell'aspirapolvere senza sorveglianza.
- ▶ Controllare i bambini quando si trovano nelle immediate vicinanze dell'aspirapolvere. Non permettere loro di giocare con l'aspirapolvere.

Sicurezza tecnica

- ▶ Prima di usare l'aspirapolvere e tutti gli accessori, controllare che non siano presenti danni visibili. Non mettere mai in funzione l'aspirapolvere se danneggiato.
- ▶ Confrontare i valori di allacciamento (tensione e frequenza) riportati sulla targhetta dati dell'aspirapolvere con quelli dell'impianto elettrico. Questi dati devono assolutamente corrispondere. L'aspirapolvere non modificato è adatto a funzionare a 50 Hz o 60 Hz.
- ▶ La presa elettrica deve essere protetta da un fusibile da 16 A oppure da 10 A ad azione ritardata.
- ▶ Il funzionamento sicuro e affidabile dell'aspirapolvere è garantito solo se la macchina è allacciata alla rete elettrica pubblica.
- ▶ Eventuali riparazioni in garanzia devono essere effettuate esclusivamente dall'assistenza tecnica autorizzata Miele, altrimenti il diritto alla garanzia per qualsiasi eventuale ulteriore danno decade.
- ▶ Non tirare il cavo per spostare l'aspirapolvere e non sfilare la spina dalla presa tirando il cavo. Non passare il cavo su spigoli appuntiti e non schiacciarlo ad es. sotto le porte. Evitare di passare continuamente sul cavo con l'aspirapolvere. Tutte queste operazioni possono danneggiare il cavo, la spina, la presa e mettere a rischio la sicurezza.

- ▶ Se il cavo di alimentazione è danneggiato, non mettere in funzione l'aspirapolvere. Un cavo di alimentazione danneggiato deve essere sostituito per intero, tamburo compreso. Per motivi di sicurezza è necessario che la sostituzione sia effettuata dal servizio di assistenza tecnica autorizzato Miele.
- ▶ Se si aspira polvere fine come polvere di trapanatura, sabbia, gesso, farina ecc. si possono generare delle piccole cariche elettrostatiche. Per evitare che si scarichino attraverso l'utente, è stato applicato un inserto metallico dietro l'impugnatura. Appoggiare la mano su questo inserto quando si passa l'aspirapolvere.
- ▶ Non immergere mai per nessun motivo l'aspirapolvere in acqua; pulirlo solamente con un panno asciutto oppure solo leggermente inumidito.
- ▶ Eventuali riparazioni devono essere effettuate esclusivamente da un tecnico del servizio di assistenza Miele autorizzato. Se le riparazioni non sono state effettuate correttamente, queste possono mettere seriamente a rischio la sicurezza dell'utente.

Impiego corretto

- ▶ Non mettere mai in funzione l'aspirapolvere senza sacchetto, filtro motore e filtro aria in uscita.
- ▶ Se il sacchetto polvere non è inserito, il coperchio del vano sacchetto non può essere chiuso. Non forzare!
- ▶ Non aspirare oggetti ardenti o incandescenti, come sigarette, cenere o carbone apparentemente spenti.

it - Istruzioni per la sicurezza e avvertenze

- ▶ Non aspirare sostanze liquide né sporco umido. Prima di passare l'aspirapolvere su moquette e/o tappeti lavati o inumiditi, aspettare che siano completamente asciutti.
- ▶ Non aspirare la polvere del toner. Il toner, ad es. delle stampanti o delle fotocopiatrici, può condurre elettricità.
- ▶ Non aspirare sostanze facilmente infiammabili o esplosive né gas; non passare l'aspirapolvere nemmeno in locali dove tali sostanze sono depositate.
- ▶ Non aspirare vicino alla testa utilizzando la bocchetta o direttamente il tubo.

Accessori

- ▶ Se è in azione la turbospazzola Miele, non avvicinare le mani al rullo in movimento.
- ▶ Se si usa l'impugnatura libera, senza tubo né accessori, controllare che non sia danneggiata.
- ▶ Utilizzare solo sacchetti polvere e filtri originali Miele. Solo in questo caso la casa produttrice può garantirne la sicurezza.

Miele non risponde per i danni causati da un uso diverso da quello previsto, da impostazioni sbagliate dell'apparecchio e dall'inosservanza delle istruzioni per la sicurezza e delle avvertenze.

Smaltimento dell'imballaggio

L'imballaggio impedisce che l'aspirapolvere subisca dei danni durante il trasporto. I materiali utilizzati per l'imballaggio sono riciclabili, in quanto selezionati secondo criteri di rispetto dell'ambiente e di facilità di smaltimento.

Riciclare i componenti permette di ridurre il volume degli scarti e favorisce un utilizzo più razionale delle risorse non rinnovabili.

Smaltimento del sacchetto e dei filtri

Sacchetto e filtri sono realizzati in materiali eco-compatibili. I filtri possono essere smaltiti insieme ai normali rifiuti domestici; lo stesso vale per il sacchetto, a meno che non contenga sporco che non può essere smaltito insieme ai normali rifiuti domestici.

Smaltimento dell'apparecchio

Estrarre dal vecchio apparecchio il sacchetto polvere e i filtri e gettarli nell'immondizia di casa.

Il simbolo del cassonetto barrato indica che l'aspirapolvere alla fine della propria vita utile deve essere raccolto separatamente dagli altri rifiuti.

L'apparecchio contiene anche sostanze nocive, necessarie per il suo funzionamento e la sua sicurezza. L'adeguata raccolta differenziata per l'avvio successivo dell'apparecchiatura dismessa al riciclaggio, al trattamento e allo smaltimento compatibile contribuisce a evitare possibili effetti negativi sull'ambiente e sulla salute e favorisce il riciclo dei materiali di cui è composta l'apparecchiatura. Per la gestione del recupero e dello smaltimento degli elettrodomestici, Miele Italia aderisce al consorzio Ecodom (Consorzio Italiano Recupero e Riciclaggio Elettrodomestici).

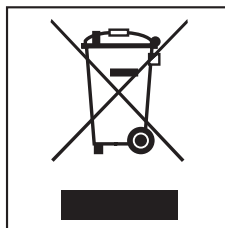

Lo smaltimento abusivo del prodotto da parte dell'utente comporta l'applicazione di sanzioni amministrative previste dalla vigente normativa. Informarsi a riguardo presso il proprio rivenditore di fiducia.

Conservare l'apparecchiatura dismessa fuori della portata dei bambini fino al momento del suo effettivo smaltimento.

it - Descrizione apparecchio

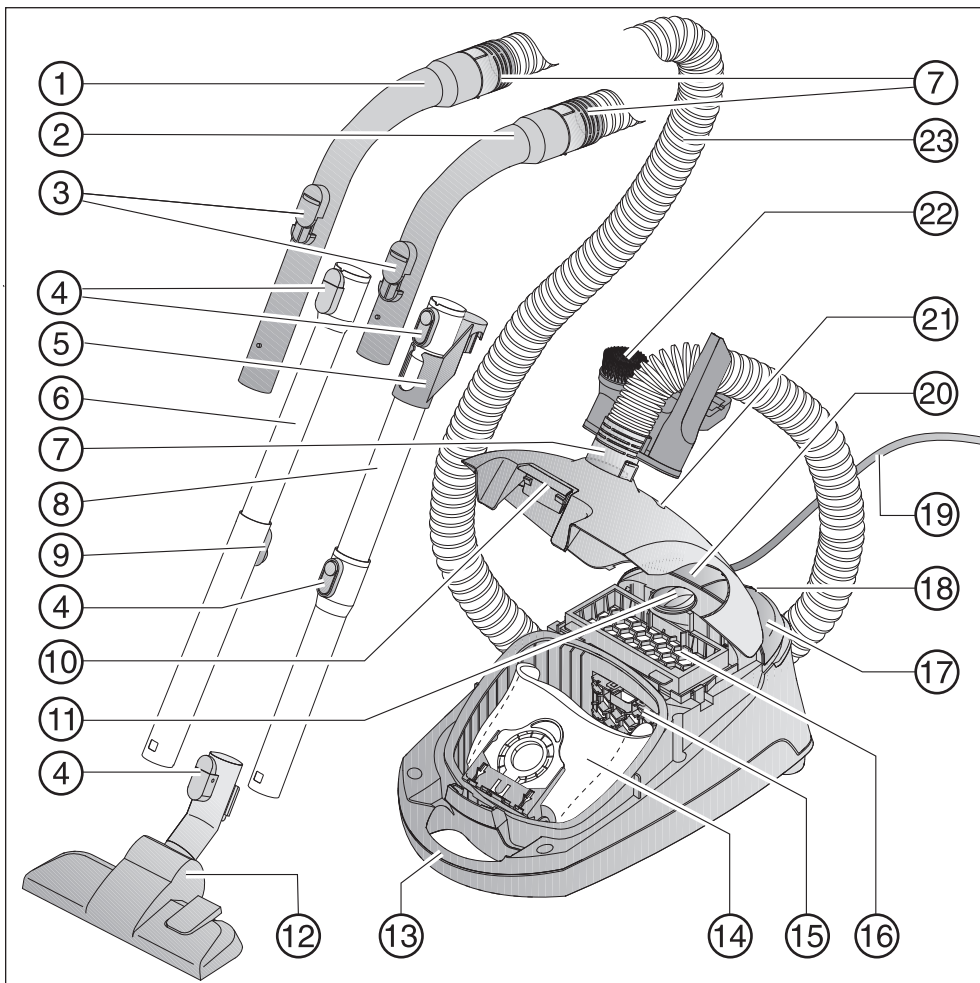

- ① Impugnatura XXL *
- ② Impugnatura *
- ③ Aria secondaria
- ④ Tasti di sblocco
- ⑤ Raccordo per riporre i tubi *
- ⑥ Tubo aspirante telescopico *
- ⑦ Attacco tubo flessibile all'aspirapolvere
- ⑧ Tubo aspirante EasyLock *
- ⑨ Pulsante di regolazione per tubo telescopico *
- ⑩ Tasto di sblocco vano sacchetto
- ⑪ Selettore potenza
- ⑫ Bocchetta universale *
- ⑬ Maniglia per il trasporto
- ⑭ Sacchetto polvere
- ⑮ Filtro motore
- ⑯ Filtro aria in uscita AirClean
- ⑰ Tasto a pedale on/off ①
- ⑱ Park-System
- ⑲ Cavo di alimentazione
- ⑳ Tasto a pedale per l'avvolgimento automatico del cavo
- ㉑ Indicatore saturazione sacchetto
- ㉒ Clip porta-accessori con tre accessori
- ㉓ Tubo aspirante flessibile

Fondo dell'aspirapolvere: supporto per infilare il tubo in verticale (non raffigurato)

* a seconda del modello questi componenti possono essere diversi o non essere in dotazione.

Accessori su richiesta

L'aspirapolvere può essere utilizzato con diversi accessori, disponibili presso i rivenditori, l'assistenza tecnica Miele autorizzata oppure in internet al sito www.miele-shop.com

Le figure indicate nei capitoli si trovano sulle pagine pieghevoli alla fine delle presenti istruzioni d'uso.

Prima dell'uso

Collegare il tubo aspirante flessibile (fig. 1)

- ① Infilare l'attacco del tubo flessibile nell'apertura fino allo scatto.

Rimuovere il tubo flessibile

- ② Tenere premuti i due tasti ai lati dell'attacco e sganciare il tubo dall'apertura.

Collegare tubo flessibile e impugnatura (fig. 2)

- Infilare l'altro attacco del tubo flessibile nell'impugnatura fino allo scatto.

A seconda del modello, l'aspirapolvere è dotato di uno dei seguenti tubi rigidi (v. cap. "Descrizione apparecchio").

- Tubi EasyLock
- Tubo telescopico

Collegare i tubi EasyLock (fig. 3)

- Afferrare il tubo dotato di raccordo e infilarlo nell'altro ruotandolo leggermente verso destra e sinistra finché si sente scattare il fermo.
- Far scivolare verso l'alto il raccordo finché si incastra.

Collegare impugnatura e tubo rigido (fig. 4)

- ① Infilare l'impugnatura del tubo flessibile nel tubo rigido fino allo scatto, facendo coincidere le due parti (v. piccolo incavo e sporgenza arrotondata che indicano la posizione corretta).

Rimuovere l'impugnatura

- ② Per sganciare i componenti, premere il tasto di sblocco e staccare l'impugnatura dal tubo aspirante con una leggera rotazione.

Regolare il tubo telescopico (fig. 5)

Il tubo telescopico è formato da due pezzi, di cui uno scorre dentro l'altro e può essere sfilato e fermato all'altezza desiderata.

- Tenere premuto il pulsante di regolazione, allungare o accorciare il tubo e rilasciare il tasto all'incastro più vicino.

Montare la bocchetta (fig. 6)

- ① Infilare la bocchetta all'estremità del tubo rigido e ruotarla leggermente a destra e sinistra finché si incastra.

Rimuovere la bocchetta



- ② Per sganciare i componenti, premere il tasto di sblocco e staccare il tubo aspirante dalla bocchetta con una leggera rotazione.

Uso della bocchetta

Questo aspirapolvere è adatto alla pulizia quotidiana di pavimenti duri, non delicati, di tappeti e moquette.

L'assortimento Miele per la cura dei pavimenti offre per gli altri tipi di pavimenti o per applicazioni speciali bocchette, spazzole e accessori aspiranti adatti.

Per la pulizia attenersi sempre in primo luogo alle istruzioni del produttore del pavimento.

- ③ Pulire tappeti e moquette con le setole rientrate (premere il tasto a pedale ) , pulire pavimenti duri, piani e non delicati dotati di fughe o fessure con le setole estratte (premere il tasto a pedale ) .

Bocchetta per pavimenti AirTeQ

Se l'attrito della bocchetta AirTeQ col pavimento è troppo forte, ridurre la potenza di aspirazione finché la bocchetta scorre facilmente (v. voce "Uso - Selezionare la potenza d'aspirazione").

Impiego degli accessori in dotazione (fig. 7 + 8)

Nella dotazione sono compresi i seguenti accessori:

- ① Pennello per mobili
- ② Bocchetta per poltrone
- ③ Bocchetta a lancia
- ④ Clip porta-accessori con tre accessori

Un simbolo indica il posizionamento dell'accessorio sulla clip.

- All'occorrenza, la clip porta-accessori può essere agganciata fino allo scatto sull'attacco dell'aspirapolvere oppure sul tubo flessibile.

A seconda del modello all'aspirapolvere può essere allegato un filtro aria in uscita Active AirClean 30 oppure HEPA AirClean 30, da inserire al posto del filtro AirClean presente di serie (v. cap. "Manutenzione - Cambiare tipo di filtro aria in uscita").

Bocchetta (fig. 9)

Adatta anche per la pulizia di gradini.

 Per ragioni di sicurezza, aspirare i gradini partendo sempre dal più basso e salire.

Uso

Estrarre il cavo di alimentazione (fig. 10)

- ① Estrarre il cavo fino alla lunghezza desiderata (max. ca. 5,5 m).

 Attenzione: estrarre tutto il cavo se si prevede di utilizzare l'aspirapolvere per più di 30 minuti, altrimenti potrebbe surriscaldarsi e subire dei danni.

Avvolgere il cavo

- Estrarre la spina dalla presa elettrica.
- ② Con il piede premere il pedale per l'avvolgimento automatico, il cavo si arrotola automaticamente.

Accensione e spegnimento (fig. 11)

- Premere il tasto a pedale on/off .

Durante l'uso (fig. 12)

 Se si aspira polvere fine come polvere di trapanatura, sabbia, gesso, farina ecc. si possono generare delle piccole cariche elettrostatiche che si scaricano a determinate condizioni. Per evitare che si scarichino attraverso l'utente, è stato applicato un inserto metallico dietro l'impugnatura. Appoggiare la mano su questo inserto quando si passa l'aspirapolvere.

Selezionare la potenza aspirante (fig. 13)

La potenza aspirante è regolabile, per adeguarsi alle situazioni e alle superfici. Riducendo la potenza aspirante la bocchetta scorre con maggiore facilità.

Sull'aspirapolvere sono abbinati dei simboli ai diversi livelli di potenza aspirante, che mostrano le situazioni di lavoro adatte alle varie potenze.

 - Tende, tessuti

 - Mobili imbottiti, cuscini

 - Pregiati tappeti velour, passatoie

 - Pulizia quotidiana in modalità risparmio energetico silenzioso

 - Tappeti e moquette a riccioli

 - Pavimenti duri, tappeti e moquette molto sporchi

Se si usa la bocchetta per pavimenti AirTeQ e si nota un certo attrito col pavimento, si potrà ridurre la potenza di aspirazione per far scorrere facilmente la bocchetta.

- Ruotare il selettore sulla potenza desiderata.

Aprire l'aria secondaria (fig. 14 + 15)

L'aria secondaria serve a ridurre immediatamente la potenza aspirante alla bocchetta in modo che si stacchi dall'oggetto che si sta aspirando, ad es. tappeti o tende.

- Aprire l'aria secondaria sull'impugnatura quel tanto che basta per staccare o spostare con facilità la bocchetta.

Quando si apre l'aria secondaria, la bocchetta diventa più scorrevole.

Pause di lavoro / Riporre l'aspirapolvere

Park-System (fig. 16)

Per brevi pause di lavoro il tubo aspirante può essere comodamente agganciato all'aspirapolvere in verticale.

- Infilare la bocchetta dall'alto con il gancio posteriore nella fessura che si trova sul retro dell'aspirapolvere.

Se l'aspirapolvere si trova su una superficie inclinata, ad es. una rampa, accorciare del tutto il tubo telescopico e non utilizzare il Park-System qualora l'aspirapolvere sia dotato del tubo EasyLock.

Riporre (fig. 17 + 18)

- Riporre l'aspirapolvere in posizione verticale.
- Infilare la bocchetta dall'alto nell'apposito supporto laterale.

Se l'aspirapolvere è dotato di un tubo aspirante telescopico è utile ridurre al minimo la lunghezza del tubo per occupare meno spazio.

Se l'aspirapolvere è dotato di tubo EasyLock, è possibile ridurre ulteriormente il suo ingombro.

- Premere il tasto di apertura situato sul tubo inferiore e staccare i due tubi.
- Infilare il tubo inferiore nel raccordo del tubo superiore.

Manutenzione

 Spegnerne sempre l'aspirapolvere prima di qualsiasi intervento ed estrarre la spina dalla presa elettrica.

Il sistema filtrante Miele è composto da tre elementi:

- Sacchetto polvere
- Filtro motore
- Filtro aria in uscita

Per garantire l'efficienza dell'aspirapolvere, sostituire questi filtri con regolarità.

Utilizzare solo sacchetti polvere, filtri e accessori originali Miele. Solo in questo modo vengono sfruttati pienamente sia la potenza aspirante dell'apparecchio che il volume del sacchetto polvere.

 L'utilizzo di sacchetti non originali, cioè senza il sigillo di qualità Miele (logo Miele originale), può provocare gravi danni all'aspirapolvere e fa decadere la garanzia.

Dove acquistare sacchetti e filtri originali

I sacchetti e i filtri originali Miele possono essere acquistati presso i rivenditori specializzati, i centri di assistenza tecnica Miele autorizzati e on-line sul sito www.miele-shop.com.



Quali sono i sacchetti e i filtri adatti

I sacchetti polvere originali Miele con **piastra blu**, tipo **G/N**, e i filtri originali Miele si riconoscono dal logo originale Miele apposto sulla confezione e direttamente sul sacchetto.

ORIGINAL
Miele



In ogni confezione di sacchetti polvere originali Miele è compreso un filtro aria in uscita AirClean e un filtro motore. I filtri originali Miele si possono acquistare presso i rivenditori specializzati e i centri di assistenza tecnica autorizzati Miele, specificando il modello del proprio aspirapolvere. I pezzi si possono acquistare anche on-line sul sito www.miele-shop.com.

Quando sostituire il sacchetto polvere (fig. 19)

Il sacchetto deve essere sostituito quando la finestrella che indica il grado di saturazione si colora completamente di arancione.

I sacchetti polvere sono articoli monouso. Gettare via il sacchetto una volta pieno. I sacchetti non possono essere riutilizzati. I pori sono intasati, quindi la potenza aspirante dell'apparecchio si riduce.

Verificare il grado di saturazione del sacchetto

- Agganciare la bocchetta universale.
- Accendere l'aspirapolvere e impostare la massima potenza.
- Sollevare leggermente la bocchetta dal pavimento.

Funzionamento dell'indicatore

Il segnalatore è tarato sulla polvere domestica mista, cioè composta da polvere, capelli, lanugine di tappeti, fili, sabbia, ecc.

Se viene aspirata molta polvere fine, ad es. polvere da trapanatura, sabbia, eventualmente anche gesso o farina, i pori del sacchetto si intasano molto rapidamente. L'indicatore segnalerà sacchetto saturo anche se in effetti non è del tutto pieno. Sostituire comunque il sacchetto.

Se vengono aspirati molti capelli, lanugine, ecc. il segnalatore reagirà invece solo quando il sacchetto sarà completamente pieno.

Come sostituire il sacchetto (fig. 20 + 21)

- Tirare il tasto verso l'alto e aprire il coperchio fino allo scatto.

Quando si apre il coperchio, il sacchetto si chiude automaticamente, così da impedire la fuoriuscita di polvere e impurità.

- ① Afferrare le linguette della piastra e sfilare il sacchetto dalla sede.
- ② Inserire il nuovo sacchetto nella sua sede fino in fondo. Lasciare piegato il nuovo sacchetto così come lo si preleva dalla confezione.

- Distenderlo poi all'interno del vano il più possibile.
- Chiudere il coperchio facendo attenzione a non impigliare il sacchetto.

Un'apposita sicurezza impedisce di chiudere il coperchio del vano polvere se manca il sacchetto. Non forzare!

Quando sostituire il filtro motore

Ogni volta che si inizia una nuova confezione di sacchetti Miele. In ogni confezione di sacchetti originali Miele è compreso anche un filtro motore.

Come sostituire il filtro motore (fig. 22)

- Aprire il coperchio del vano sacchetto.
- Ribaltare la griglia che copre il filtro sulla parete posteriore del vano e sostituire il filtro motore.
- Chiudere la griglia.
- Chiudere il coperchio.

Quando sostituire il filtro aria in uscita AirClean

Sostituire il filtro ogni volta che si inizia una nuova confezione di sacchetti Miele. Ogni confezione di sacchetti originali Miele comprende infatti anche un filtro AirClean.

Come sostituire il filtro aria in uscita AirClean (fig. 23)

Assicurarsi che sia sempre inserito un unico filtro.

- Aprire il coperchio del vano sacchetto.
- ① Aprire la griglia del filtro fino allo scatto ed estrarre il filtro consumato afferrandolo nel punto pulito (freccia).
- ② Inserire il nuovo filtro aria in uscita.
- Chiudere la griglia.
- Chiudere il coperchio.

Cambiare tipo di filtro aria in uscita

A seconda del modello può essere allegato all'aspirapolvere anche un filtro aria in uscita Active AirClean 30 o HEPA AirClean 30 sfusi, che possono essere inseriti in sostituzione del filtro AirClean di serie.

Per farlo estrarre il filtro AirClean e la griglia del filtro e inserire il nuovo filtro aria in uscita. Attivare l'indicatore saturazione filtro aria in uscita ► (fig. 24). Dopo ca. 10 - 15 secondi sul margine sinistro del display compare una sottile striscia di colore rosso (fig. 25).

Quando sostituire i filtri Active AirClean 30 e HEPA AirClean 30 (fig. 26)

Quando la finestrella dell'indicatore saturazione filtro aria in uscita è completamente rossa.

L'indicatore si accende dopo ca. 50 ore di esercizio, che corrisponde in media all'uso di un anno. Si può continuare a lavorare anche senza sostituire il filtro, tenere presente però che la potenza aspirante diminuisce e il filtraggio è meno efficiente.

Come sostituire i filtri Active AirClean 30 e HEPA AirClean 30 (fig. 27)

- ① Rimuovere il filtro consumato.
- ② Inserire il nuovo filtro aria in uscita.

Quando sostituire gli alzafile

Una volta consumati, sostituire gli alzafile situati lungo l'apertura della bocchetta. Sostituire gli alzafile quando il feltro è liso.

Come sostituire gli alzafile (fig. 28)

- Infilare ad es. un cacciavite piatto nei piccoli incavi sotto le fasce e facendo leva spingere fuori di lato le fasce alzafile.
- Sostituire gli alzafile consumati con quelli nuovi.

I pezzi di ricambio si possono richiedere al servizio di assistenza tecnica autorizzato Miele o ai rivenditori specializzati Miele.

Guasti / Anomalie

L'aspirapolvere si spegne da solo.

Un termostato spegne l'aspirapolvere se si dovesse surriscaldare ad es. perché è stato aspirato un oggetto che intasa i canali di aspirazione, oppure perché è stata aspirata una grande quantità di polvere fine che ostruendo i pori del sacchetto lo ha reso impermeabile. La causa potrebbe essere anche un filtro aria in uscita o un filtro motore troppo sporco. Spegnerne l'aspirapolvere (premere il tasto a pedale on/off ) e staccare la spina dalla presa elettrica.

Una volta rimossa la causa, aspettare ca. 20-30 minuti prima di riaccendere e riutilizzare l'aspirapolvere, in modo che si raffreddi.

IT - Assistenza tecnica

Per eventuali riparazioni rivolgersi:

– al rivenditore specializzato Miele

oppure

– al servizio di assistenza tecnica Miele (per il numero v. retro presenti istruzioni d'uso).

CH - Servizio assistenza

In caso di necessità contattare il servizio assistenza Miele a Spreitenbach:

Telefono 0 800 800 222

Fax 056 417 29 04

IT - Informazioni importanti sulla garanzia

La garanzia decorre dalla data di acquisto dell'aspirapolvere e viene concessa per 24 mesi se l'apparecchio è impiegato per uso domestico. Non sono coperti da garanzia danni dovuti a un uso improprio o non conforme a quanto indicato nelle istruzioni d'uso, dovuti a cause esterne come danni di trasporto, urti, colpi, danni da agenti atmosferici o altri fenomeni naturali nonché all'uso di ricambi, sacchetti o accessori non originali.

Per ulteriori informazioni sulla garanzia o per richiedere il libretto completo di garanzia rivolgersi al Servizio Clienti al numero



Servizio Clienti
199.155.155

Al costo massimo di 14 cent/min da rete fissa e in media 35 cent/min da cellulare.

Rivolgersi sempre al Servizio Clienti per ottenere copia del libretto di garanzia.

CH - Condizioni di garanzia

La garanzia dell'aspirapolvere ha la durata di 2 anni.

Per ulteriori informazioni sulle condizioni di garanzia nel paese dell'utente, telefonare al numero telefonico indicato sopra. A questo numero si possono richiedere le condizioni di garanzia scritte.

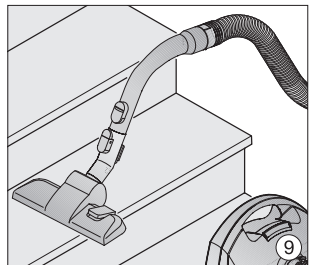
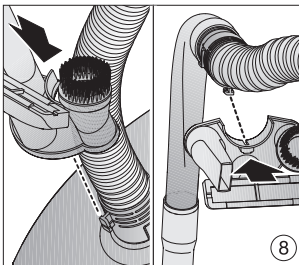
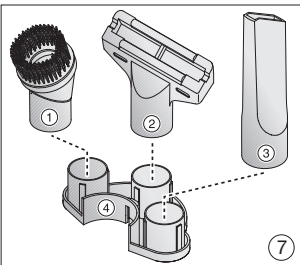
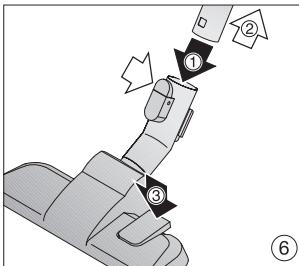
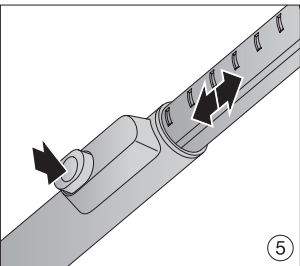
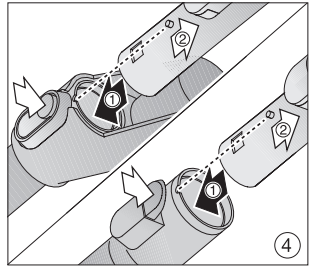
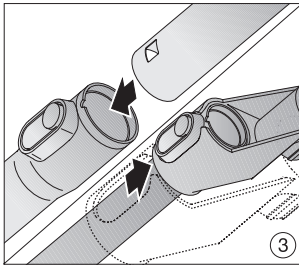
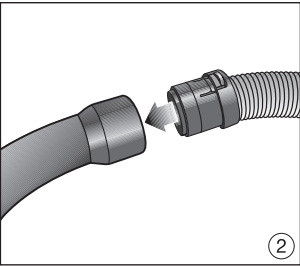
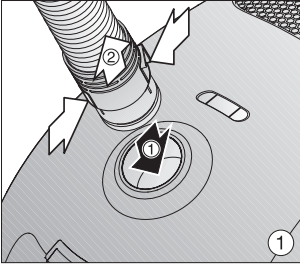

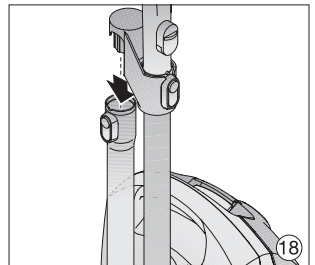
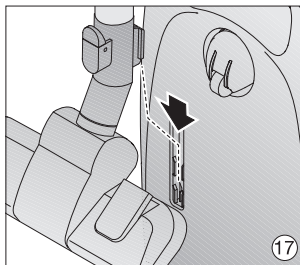
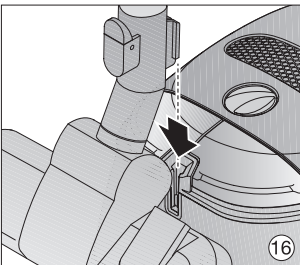
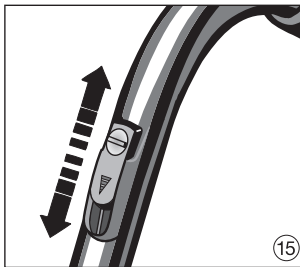
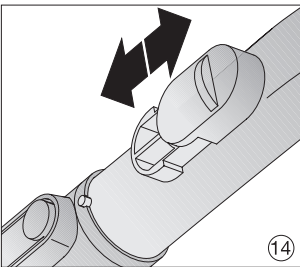
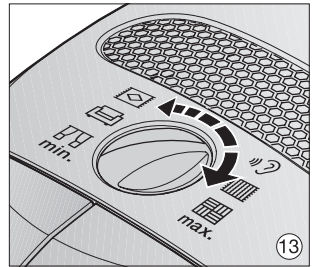
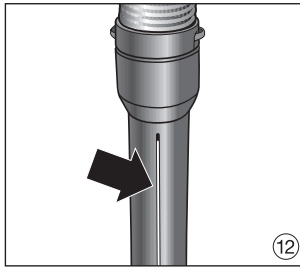
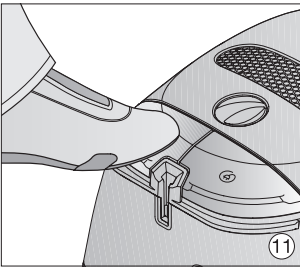
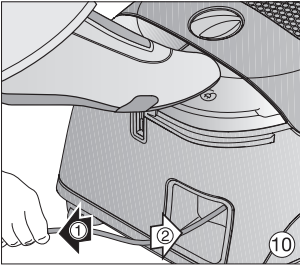

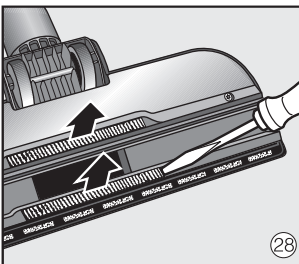
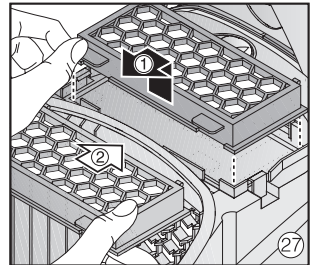
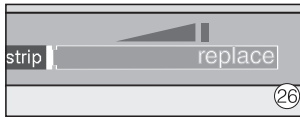
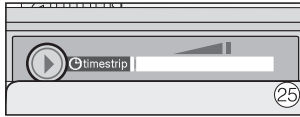
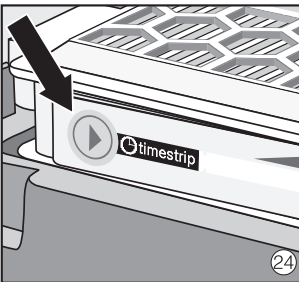
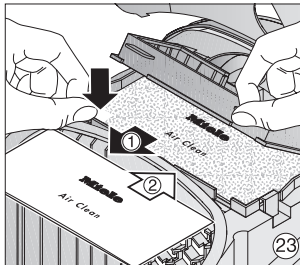
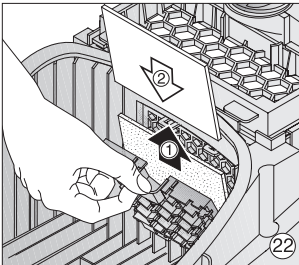
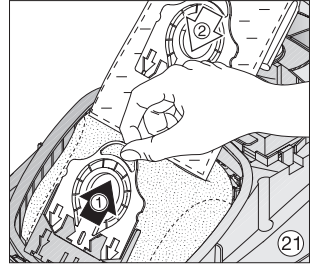
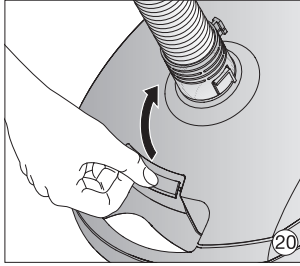
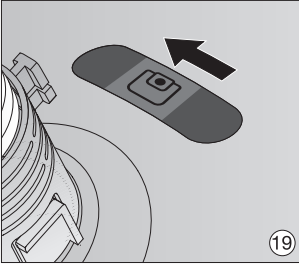

United Kingdom

Miele Co. Ltd.
Fairacres, Marcham Road
Abingdon, Oxon, OX14 1TW
Customer Contact Centre Tel: 0330 160 6600
E-mail: mielecare@miele.co.uk
Internet: www.miele.co.uk

Australia

Miele Australia Pty. Ltd.
ACN 005 635 398
ABN 96 005 635 398
1 Gilbert Park Drive, Knoxfield, VIC 3180
Tel: 1300 464 353
Internet: www.miele.com.au

China

Miele (Shanghai) Trading Ltd.
1-3 Floor, No. 82 Shi Men Yi Road
Jing' an District
200040 Shanghai, PRC
Tel: +86 21 6157 3500, Fax: +86 21 6157 3511
E-mail: info@miele.cn, Internet: www.miele.cn

Miele (Hong Kong) Limited

41/F - 4101, Manhattan Place
23 Wang Tai Road
Kowloon Bay, Hong Kong
Tel: (852) 2610 1331, Fax: (852)2610 1013
Email: mielehk@miele.com.hk

India

Miele India Pvt. Ltd.
Ground Floor, Copia Corporate Suites
Plot No. 9, Jasola
New Delhi - 110025
Tel: 011-46 900 000, Fax: 011-46 900 001
E-mail: customercare@miele.in, Internet: www.miele.in

Ireland

Miele Ireland Ltd.
2024 Bianconi Avenue
Citywest Business Campus, Dublin 24
Tel: (01) 461 07 10, Fax: (01) 461 07 97
E-Mail: info@miele.ie, Internet: www.miele.ie

Manufacturer: Miele & Cie. KG

Carl-Miele-Straße 29, 33332 Gütersloh, Germany

Miele

Malaysia

Miele Sdn Bhd
Suite 12-2, Level 12
Menara Sapura Kencana Petroleum
Solaris Dutamas No. 1, Jalan Dutamas 1
50480 Kuala Lumpur, Malaysia
Phone: +603-6209-0288
Fax: +603-6205-3768

New Zealand

Miele New Zealand Limited
IRD 98 463 631
Level 2, 10 College Hill
Freemans Bay, Auckland 1011, NZ
Tel: 0800 464 353
Internet: www.miele.co.nz

Singapore

Miele Pte. Ltd.
163 Penang Road
04 - 03 Winsland House II
Singapore 238463
Tel: +65 6735 1191, Fax: +65 6735 1161
E-Mail: info@miele.com.sg
Internet: www.miele.sg

South Africa

Miele (Pty) Ltd
63 Peter Place, Bryanston 2194
P.O. Box 69434, Bryanston 2021
Tel: (011) 875 9000, Fax: (011) 875 9035
E-mail: info@miele.co.za
Internet: www.miele.co.za

United Arab Emirates

Miele Appliances Ltd.
P.O. Box 11 47 82
Gold & Diamond Park, Sheikh Zayed Road
Building 6 / Offices Nos. 6-214 to 6-220
Dubai
Tel: +971-4-341 84 44
Fax: +971-4-341 88 52
E-Mail: info@miele.ae
Internet: www.miele.ae

Deutschland:

Miele & Cie. KG
Carl-Miele-Straße 29
33332 Gütersloh
Telefon: 0800 22 44 622 (kostenfrei)
Mo-Fr 8-20 Uhr, Sa+So 9-18 Uhr
Telefax: 05241 89-2090
E-Mail: info@miele.de
Internet: www.miele.de

Österreich:

Miele Gesellschaft m.b.H.
Mielestr. 1
5071 Wals bei Salzburg
Telefon: 050 800 800 (Festnetz zum Ortstarif;
Mobilfunkgebühren abweichend)
Mo-Fr 8-17 Uhr
Telefax: 050 800 81219
E-Mail: info@miele.at
Internet: www.miele.at

België / Belgique:

Miele België N.V.
Miele Belgique S.A.
Hof te Bollebeeklaan 9
1730 Mollem
Tel. (02) 451.16.80
Fax (02) 451.14.14
Internet: www.miele.be

France :**Siège social**

9 av. Albert Einstein - Z.I. du Coudray
93151 - Le Blanc-Mesnil CEDEX
R.C.S. Bobigny B 708 203 088
Conseils, SAV, accessoires et pièces détachées
Tél. : 09 74 50 1000 (Appel non surtaxé)
E-Mail : email.pieces@miele.fr
Site Internet : www.miele.fr

Italia:

Miele Italia S.r.l.
39057 Appiano - S. Michele (BZ)
Strada di Circonvallazione, 27
E-mail: info@miele.it
www.miele.it

Luxembourg:

Miele S.à r.l.
20, rue Christophe Plantin
Boîte Postale 1011
L-1010 Luxembourg/Gasperich
Téléphone: 49711-29, Téléfax: 49711-39
E-mail: infolux@miele.lu
Internet: www.miele.lu

Nederland:

Miele Nederland B.V.
Postbus 166
4130 ED Vianen
Telefoon: (03 47) 37 88 88
Internet: www.miele.nl

Schweiz:

Miele AG
Limmatstrasse 4, 8957 Spreitenbach
Miele SA
Sous-Riette 23, 1023 Crissier
Telefon: 0800 800 222, Fax: 056 417 29 04
E-Mail: info@miele.ch
Internet: www.miele.ch



www.miele-shop.com

de - Änderungen vorbehalten
fr - Sous réserve de modifications
nl - Wijzigingen voorbehouden
it - Salvo modifiche

Classic C1 / 0715

M.-Nr. 09 878 751 / 00