

XRocker®

Legend



Wireless Pedestal Sound Rocker

Need Help?

www.xrockeruk.com/pages/support

IMPORTANT: You must keep your original retail receipt as proof of purchase.

ENGLISH.....	3
FRANÇAIS.....	19
DEUTSCHE.....	37
ESPAÑOL.....	55
NEDERLANDS.....	73



Thank you for purchasing the X Rocker Legend! We know you will enjoy your X Rocker experience as much as we do!

Get ready to experience sound as you never have before!



Box Contents

For technical support please visit our website: www.x-rocker.co.uk/support

X-Rocker Legend

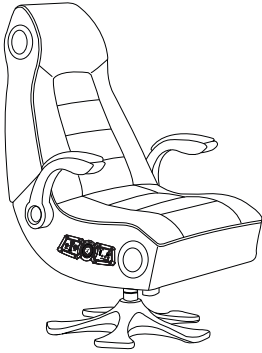

Wireless DAC



3.5mm Audio Cable



Female 3.5mm to male RCA Phono Cable

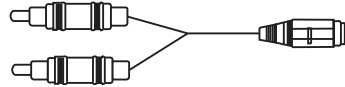

Main Power Adapter

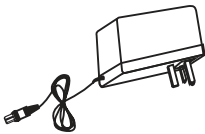

USB to micro USB

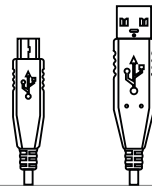

Optical Cable



RCA Connectors × 2

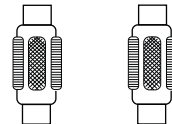

Table of Contents

About X Rocker Legend.....	6
Parts and Controls.....	7
Connect by USB (PS4™ systems only)	3-4
Connect by optical (PS4™ systems)	5-6
Connect by optical (PS3™ systems)	7-8
Bluetooth	9
Support- Wired PS Vita™.....	10
Troubleshooting	11
Health and safety information	12
Warranty Page	13

About the X Rocker Legend

This X Rocker Legend gaming chair has all of the best gaming features rolled into a single unit.

Featuring all new technology such as the dual wireless control panel which connects to both the new digital wireless transmitter for PS3™, PS4™ and PS Vita™ gaming and Bluetooth for phone* and tablet* usage.

The X Rocker Legend also features a 2.1 stereo surround speaker setup, vibration feedback, comfortable arm rests and faux leather padding.

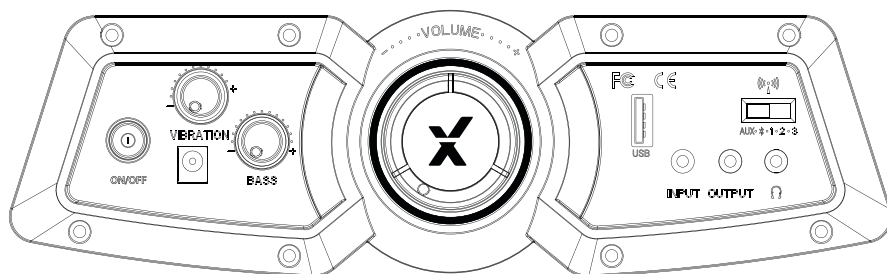

*Phone and tablet compatibility not tested nor endorsed by Sony Interactive Entertainment Europe.

Parts and Controls

Dual Control Panel

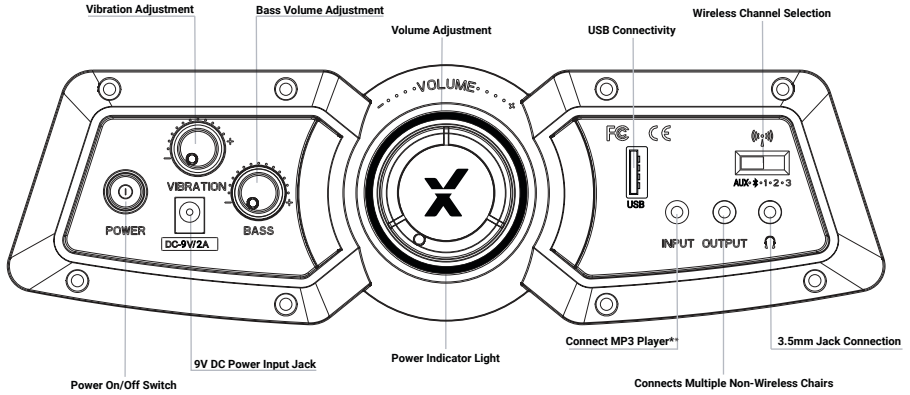

Wireless DAC

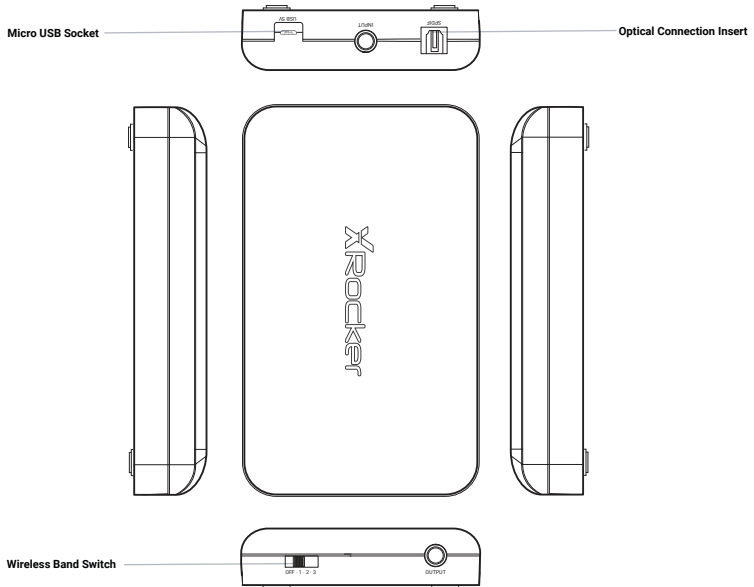

**Phone and tablet compatibility not tested nor endorsed by Sony Interactive Entertainment Europe.

Support - Connect by USB (PS4™ systems only)

Step 1

Insert the micro USB cable into the X-Rocker DAC converter and the other end into one of the front USB ports on any PS4™ system.

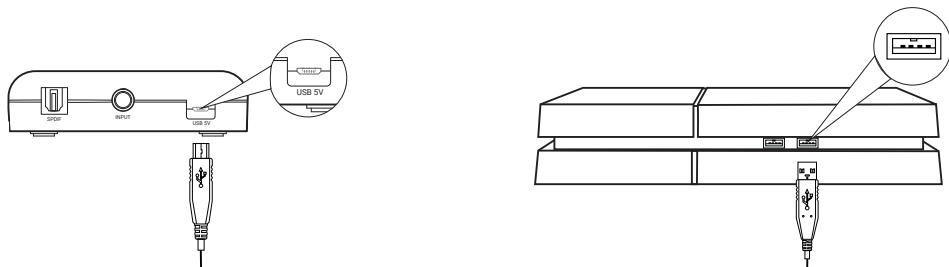

Step 2

Select one of the wireless bands (1,2,3) on the wireless DAC and then switch to the corresponding band on the chair.

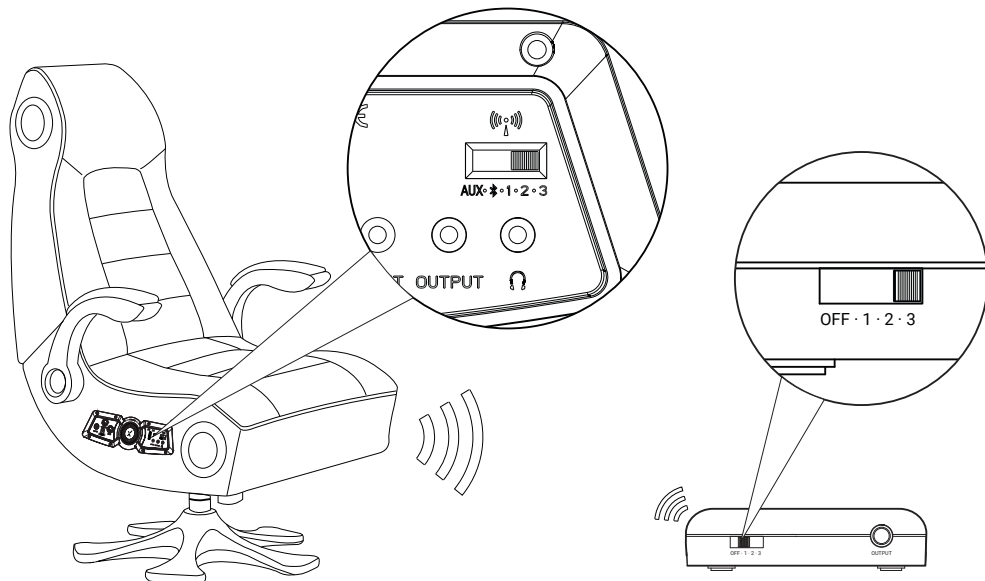

Support - Connect by USB (PS4™ systems only)

Step 3

On the PS4™ menu screen select [Settings] > [Devices] > [Audio Devices] > [Output Device].

Step 4

Select [USB headphones] and change the setting in [Output to headphones] from [Chat audio] to [All Audio].

Save, exit and enjoy!

Support - Connect by optical (PS4™ systems only)

For PS4™ models that do not feature an optical output source (including CUH 2016A/B), please refer to Connect by USB on page 8.

Step 1

Make sure that the PS4™ system is switched OFF. Insert the micro USB cable into the X-Rocker DAC converter and the other end into one of the front USB ports on the PS4™ system.

Remove the clear plastic covers from both ends of the optical cable.

Input one end of the optical cable into the X-Rocker Wireless DAC (Slot titled SPDIF) and the other into the Optical SPDIF connector on the PS4™ system.

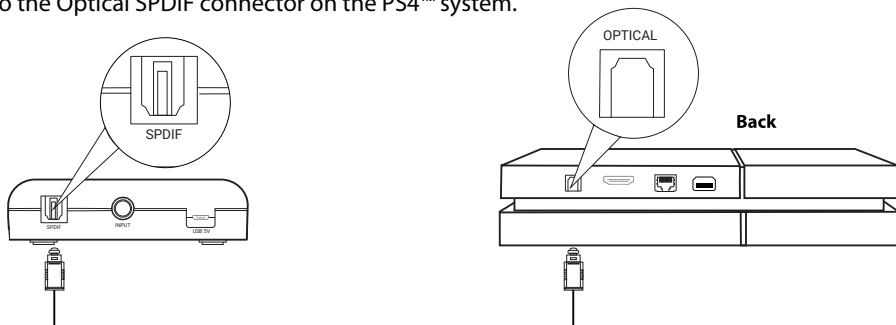

Step 2

Turn the PS4™ system back on. Select one of the wireless bands (1,2,3) on the wireless DAC and then switch to the corresponding band on the chair.

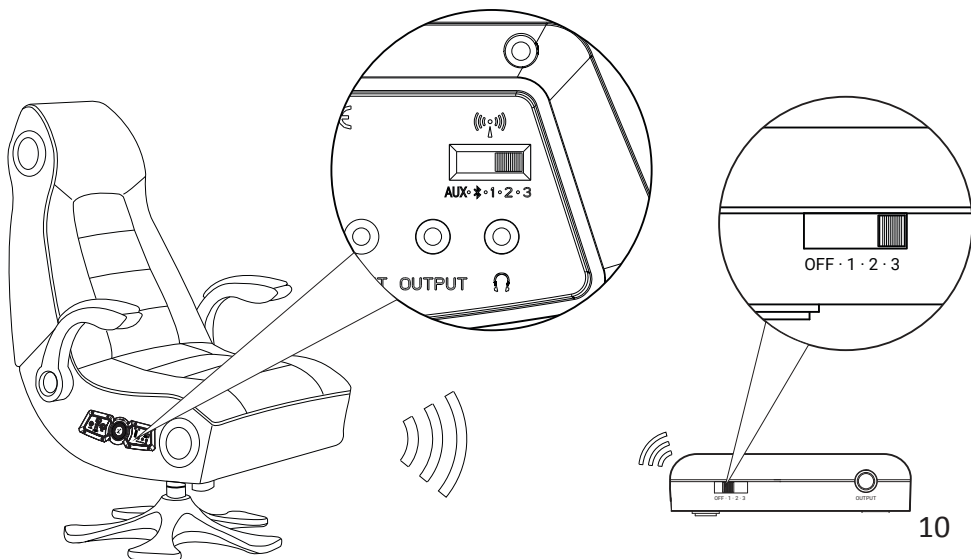

Support - Connect by optical (PS4™ systems)

Step 3

On the main PS4™ menu screen select [Settings] > [Sound and Screen] > [Audio Output Settings] > [Primary Output Port]. Change this to [Digital Optical] > choose [AAC]

Step 4

Go back to the Audio output menu, go to Audio format and make sure [Linear PCM] is ticked.

Save, exit and enjoy!

Support - Connect by optical (PS3™ systems)

Step 1

Make sure that the PS3™ system is switched OFF. Insert the micro USB cable into the X-Rocker DAC converter and the other end into one of the front USB ports on the PS3™ system.

Remove the clear plastic covers from both ends of the optical cable.

Input one end of the optical cable into the X-Rocker Wireless DAC and the other into the SPDIF connector on the PS3™ system.

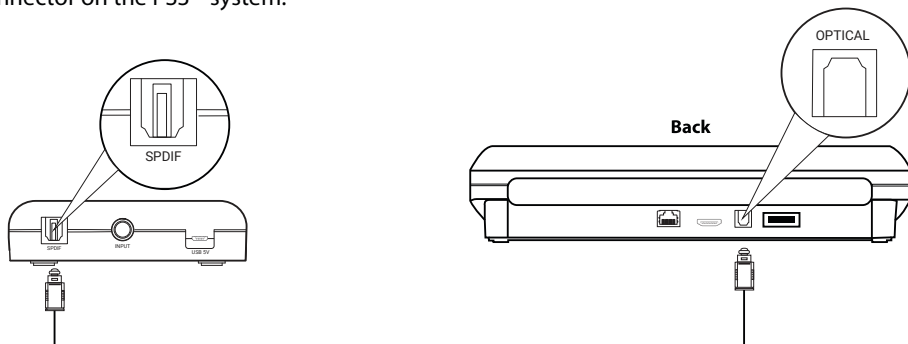

Step 2

Turn the PS3™ system back on. Select one of the wireless bands (1,2,3) on the wireless DAC and then switch to the corresponding band on the chair.

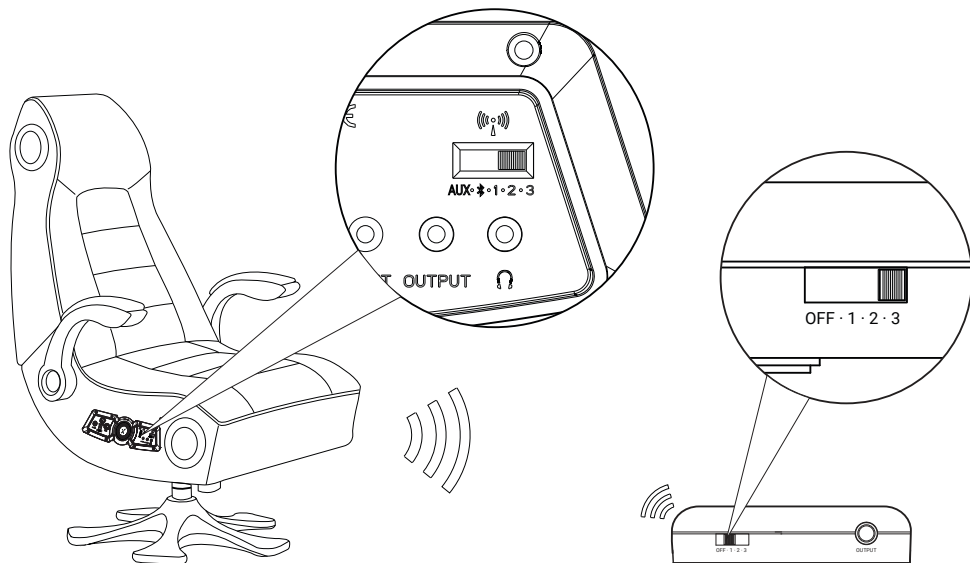

Support - Connect by optical (PS3™ systems)

Step 3

On the main PS3™ menu screen select [Sound Settings] > [Audio Output Settings]

Step 4

On the next menu select [Optical Digital] then navigate to the end of the menu to save.

Enjoy!

Support - Bluetooth***

Step 1

Switch the X-Rocker's wireless switch to the Bluetooth position.

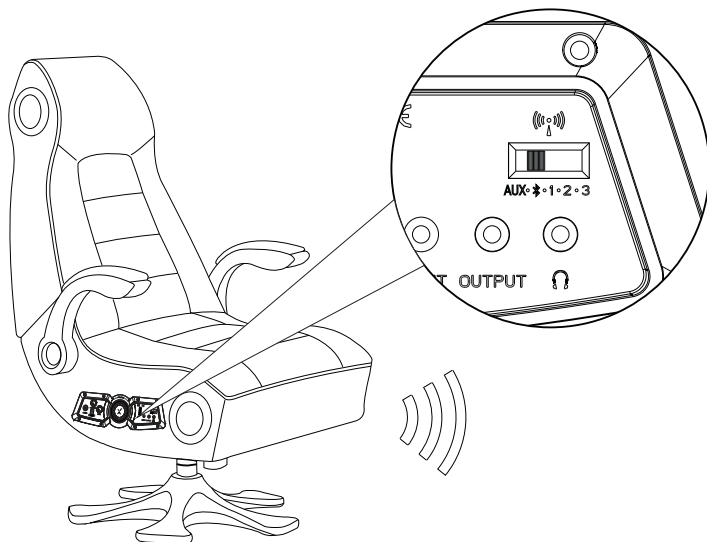

Step 2

On the Audio output device go into its Bluetooth settings, turn Bluetooth on if it is not on already and search for XROCKER. Upon finding this, select the XROCKER option. If a passcode is required the four digit code will be '0000'.

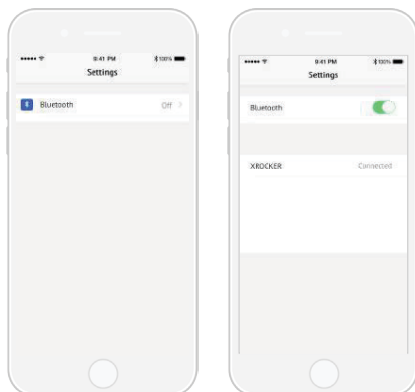

Enjoy!

Support - Wired (PS Vita™)

Step 1

Switch the X-Rocker's wireless switch to the 'AUX' position.

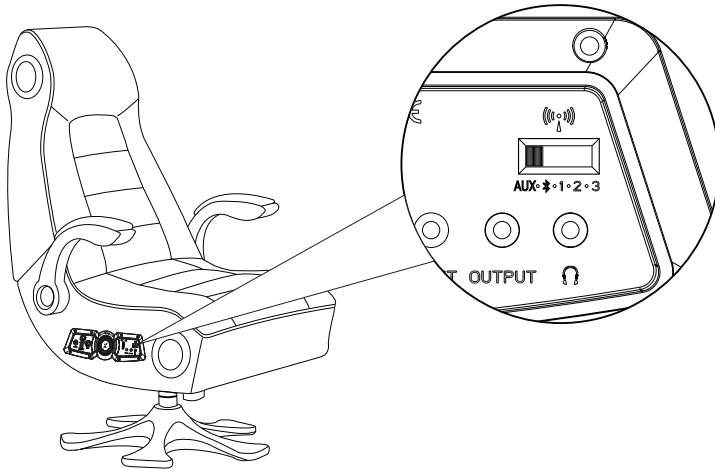

Step 2

Connect one end of the 3.5mm audio cable into the headphone socket on the chair then connect the other end to the headphone jack located on the PS Vita.™

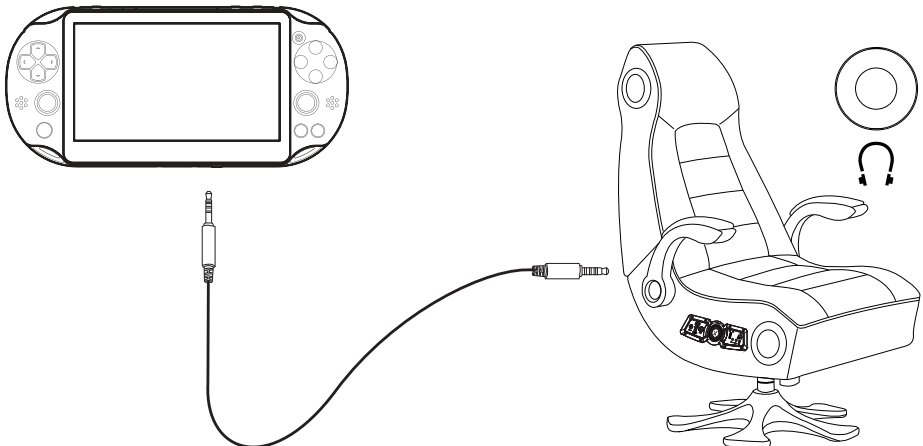

The above steps can also be used to connect a Tablet, Phone, Wireless DAC or MP3 player to the chair. Compatibility with these additional devices is not tested nor endorsed by Sony Interactive Entertainment Europe."

Troubleshooting

Issue	Problem
No power going to control panel	<ul style="list-style-type: none"> • Make sure that the power cable is connected correctly. • Make sure that the power supply at the power source is working correctly. • With the chair turned to the ON position, give the power cable a slight wiggle in the port. If any lights flicker (or not) then please contact support (details below).
No sound	<ul style="list-style-type: none"> • Review the connection methods on the previous page and try alternative connection methods if possible. • Confirm that the device/system is correctly configured as per previous connection guide. • Make sure that the wireless channel switcher is in the corresponding position that suits your connection method. (1,2,3 for wireless, B for Bluetooth and AUX for wired connections).
Wireless transmitter cuts out during gameplay/ No vibration or subwoofer sound via analogue connection	<ul style="list-style-type: none"> • Please make sure that the volume of the source device is at a higher level to strengthen the wireless signal.
The cables connected to my X-Rocker have been broken accidentally	<ul style="list-style-type: none"> • Please contact X-Rocker support (www.x-rocker.co.uk/support) regarding this issue.
Bluetooth is not pairing with my mobile phone/ tablet device	<ul style="list-style-type: none"> • Turn the X-Rocker off and then make sure the X-Rocker is in Bluetooth mode. Press and hold the power button for five seconds to put the chair into pairing mode, this should now be discoverable. • Your device may be blocking the X-Rocker from connecting by way of passkey, if this occurs then the passkey is '0000'. • If this does not work straight away then please make sure that other nearby Bluetooth devices have been turned off. • Please note that the connection for sound from a PlayStation® system is via the provided USB Wireless DAC and not via Bluetooth
Interference over wireless connection	<ul style="list-style-type: none"> • In this case, try another of the three wireless bands to isolate the signal.
Can I use more than one X-Rocker from a single sound source?	<ul style="list-style-type: none"> • Yes, simply tune the second X-Rocker to the same wireless band as the first to achieve this for up to eight chairs.

Health and Safety

- Avoid immersing or allowing the X Rocker to come into contact with liquids.
- Please consult X Rocker Support before unscrewing any of the electrical components on the chair.
- Please be mindful of any cabling laid out between the X Rocker and power source / audio device.
- If the cables or electrical equipment are broken then this may present a choking risk, please contact Support for replacements and dispose of these parts safely.
- Do not stand on the X Rocker or exceed the 120kg weight limit via other means.
- Do not lean back on the chair to the point in which the pedestal would lift off the ground.
- X Rocker armrests are designed for support and comfort during gameplay, please do not use these as support for getting in / out of the chair.
- Playing audio for long periods at loud volumes may contribute to difficulties in hearing.
- Please be considerate to others when playing audio through the X Rocker speakers at higher volumes.

Warranty Page

Limited Warranty :

Ace Casual warrants this product against defects in material and workmanship for a period of 1 year from the date of purchase. This warranty is enforceable only by the original purchaser. ALL DAMAGED OR MISSING PARTS MUST BE REPORTED WITHIN 14 DAYS OF PURCHASE. This warranty covers all defects in material and workmanship in this product, but DOES NOT COVER the following:

1. Damage, deterioration or malfunction resulting from:
 - a. Acts of God, accident, misuse, abuse, negligence, improper installation, maintenance or operation, or failure to follow the instructions contained in this owner's manual.
 - b. Any damage in the shipment of the product. (Claims must be presented to the carrier.)
 - c. Repair, attempted repair, or modifications by anyone other than the Ace Casual Service Center.
2. Any unit which has been modified or attempted to be modified or altered in any way whatsoever.
3. Normal wear and periodic maintenance.
4. Any unit used for industrial or commercial purposes (including rental).
5. Products sold AS IS or WITH ALL FAULTS, or consumables (such as fuses, batteries, etc).
6. Customer installation, set up adjustments, or signal reception problems.
7. Consequential loss or damage as a result of misuse or improper connections.

Ace Casual will repair or replace (at its discretion) units covered by this warranty without charge to the consumer for labor or materials. YOU ARE RESPONSIBLE FOR INITIAL SHIPPING CHARGES. However, we will pay the return shipping charges to any destination within the European Union if repairs are covered by the warranty.

REPAIR OR REPLACEMENT AS PROVIDED UNDER THIS WARRANTY IS THE EXCLUSIVE REMEDY OF THE CONSUMER. ACE CASUAL SHALL NOT BE LIABLE FOR ANY INCIDENTAL OR CONSEQUENTIAL DAMAGES FOR BREACH OF ANY EXPRESSED OR IMPLIED WARRANTY ON THIS PRODUCT. EXCEPT TO THE EXTENT PROHIBITED BY APPLICABLE LAW, ANY IMPLIED WARRANTIES, INCLUDING WARRANTIES OF MERCHANTABILITY AND FITNESS FOR A PARTICULAR PURPOSE, ARE LIMITED IN DURATION TO THE LENGTH OF THIS WARRANTY.

Operation is subject to the following two conditions:

1. This device should not cause harmful interference.
2. This device must accept any interference received, including interference that may cause undesired operation.

DO NOT SHIP ANYTHING TO US WITHOUT CONTACTING US FIRST. DO NOT SHIP ANY PARTS OR WHOLE UNITS TO THIS ADDRESS FOR REPAIR WITHOUT OUR PERMISSION.

Where you see the Crossed Out Wheelie Bin symbol it means that this product can be recycled and should not be disposed of in normal household rubbish. If you are in the EU, please take it to a collection point for the disposal of Waste Electrical and Electronic Equipment (WEEE) for recycling. For all other countries please adhere to local recycling laws for electrical and electronic equipment. The recycling and processing of Waste Electrical and Electronic Equipment will make a significant contribution towards helping protect the environment by reducing landfill waste.

Manufactured by: Ace Casual Corp. 1040 Higgs Road Lewisburg, TN 37091 - www.acecasual.com - 1.866.969.2603 - Made in China

Licensed for sale in Europe. For use exclusively with PlayStation(R)4 and PlayStation(R)3.  are registered trademarks of Sony Interactive Entertainment

Europe. All rights reserved. MP3 player compatibility not tested nor endorsed by Sony Interactive Entertainment Inc. Please retain this packaging for future reference.

UK Support : 01274683109

VI 07/16





Nous vous remercions d'avoir acheté ce fauteuil gamer X Rocker. Nous vous souhaitons d'avoir autant de plaisir à utiliser votre fauteuil X Rocker que nous en avons eu à le concevoir!

Préparez-vous à vivre une expérience sonore tout à fait inédite !



Contenu de la boîte

Pour obtenir une assistance technique, consultez notre site à la page:

www.x-rocker.co.uk/support

X-Rocker Legend

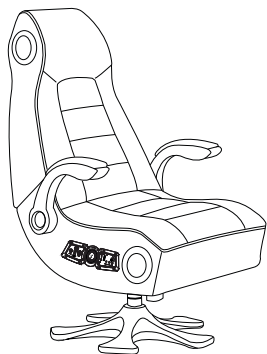

CNA Sans Fil

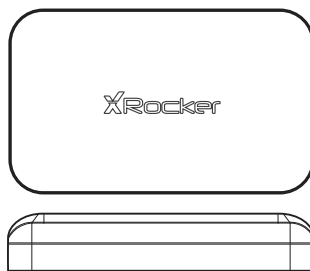

Câble Audio 3,5 mm

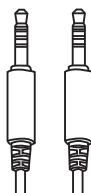

Câble Phono Femelle, 3,5 mm vers mâle RCA

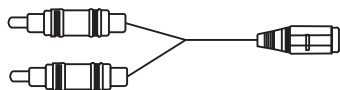

Adaptateur Secteur

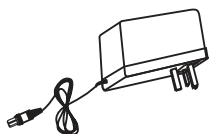

USB vers micro USB

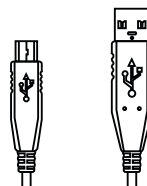

Câble Optique

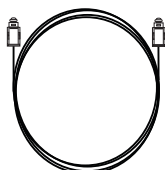

Connecteurs RCA x 2

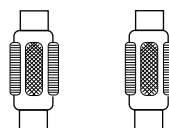

Table des matières

A propos du fauteuil X-Rocker Legend.....	23
Pièces et commandes.....	24
Connexion par USB (PS4™ uniquement).....	25-26
Connexion par câble optique (PS4™).....	27-28
Connexion par câble optique (PS3™).....	29-30
Bluetooth.....	31
Filaire.....	32
Conseils de dépannage.....	33-34
Information sur la santé et la sécurité.....	35
Informations de garantie.....	36

A propos du fauteuil X Rocker Legend

Ce fauteuil gamer X Rocker Legend possède toutes les meilleures fonctionnalités de gaming réunies en une seule unité.

Doté des dernières innovations technologiques telles que le panneau de commande sans fil double qui se connecte à la fois au nouveau transmetteur sans fil numérique pour PS3™, PS4™ et PS Vita™ et au Bluetooth pour une utilisation avec un téléphone* et une tablette*.

Le fauteuil X Rocker Legend dispose également d'une configuration de haut-parleur stéréo surround 2.1, de vibrations, d'accoudoirs confortables et d'un rembourrage en imitation cuir.

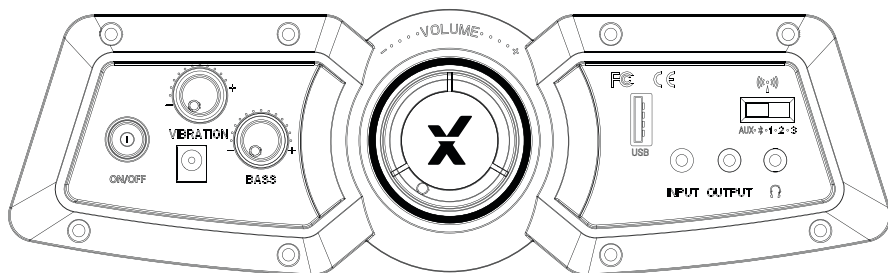

*Compatibilité avec téléphone et tablette non testée ni approuvée par Sony Interactive Entertainment Europe.

Pièces et commandes

Panneau de commande double

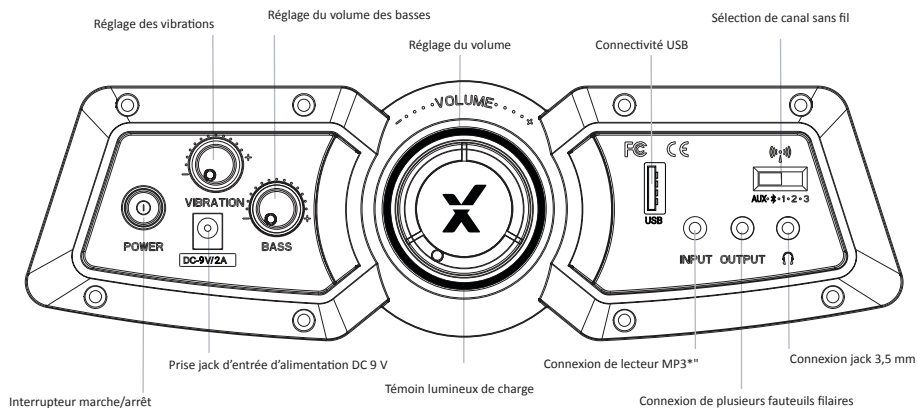

CNA sans fil

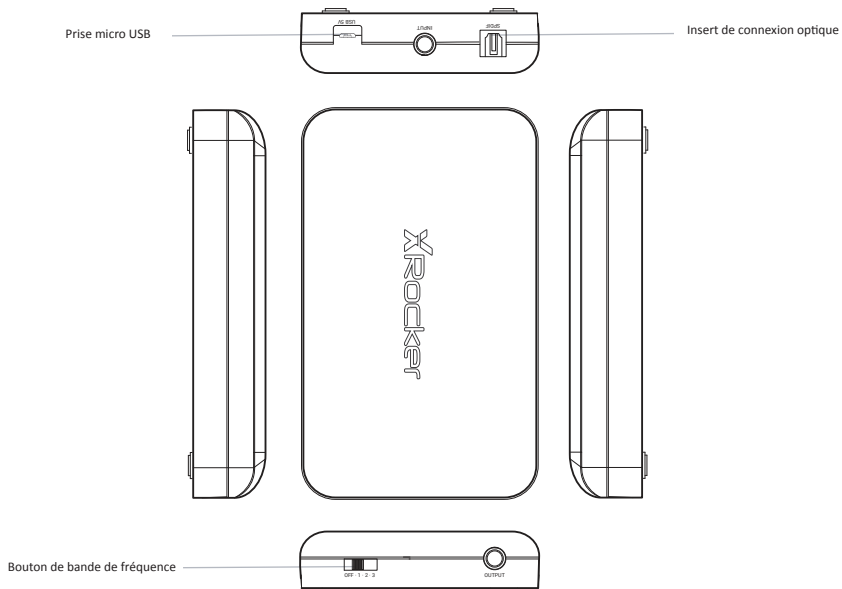

** Compatibilité avec téléphone et tablette non testée ni approuvée par Sony Interactive Entertainment Europe.

Support - Connexion USB (PS4™ uniquement)

Etape 1

Insérez le câble micro USB dans le convertisseur CNA X-Rocker et l'autre extrémité dans l'un des ports USB situés sur le devant de n'importe quelle PS4™.

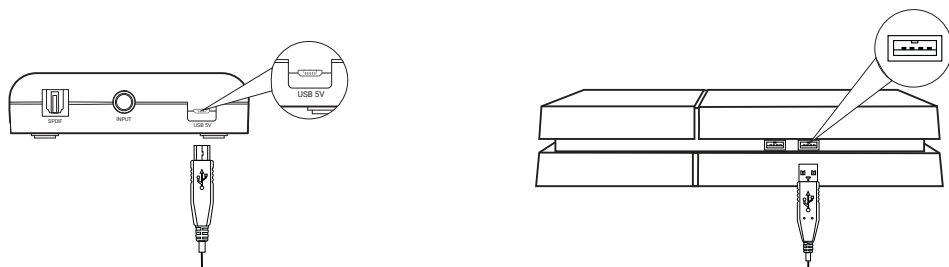

Etape 2

Sélectionnez l'une des bandes de fréquence (1, 2, 3) sur le CNA sans fil puis passez à la bande correspondante sur le fauteuil.

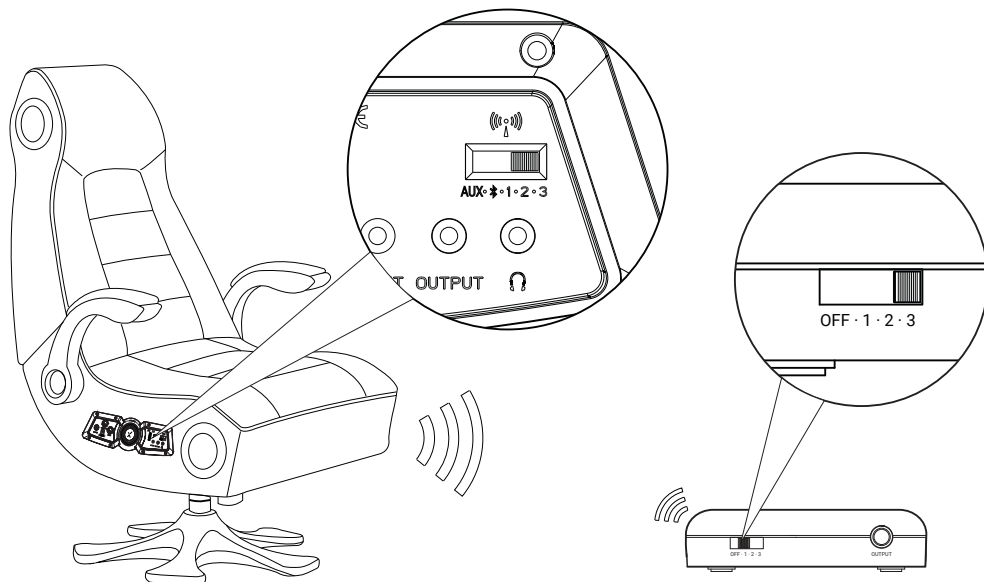

Alternative : connexion par USB (PS4™ uniquement)

Etape 3

Dans le menu de la PS4™ affiché à l'écran, sélectionnez [Paramètres] > [Périphériques] > [Périphériques audio] > [Périphérique de sortie].

Etape 4

Sélectionnez [casque USB] et changez le paramètre [sortie vers casque] de [Discussion audio] à [Tous les sons].

Enregistrez, quittez et faites-vous plaisir!

Support : connexion par câble optique (PS4™ uniquement)

Pour les modèles de PS4™ qui ne disposent pas de source de sortie (y compris CUH 2016A/B), veuillez vous référer à la connexion par USB de la page 25.

Etape 1

Assurez-vous que la PS4™ soit éteinte. Insérez le câble micro USB dans le convertisseur CNA X-Rocker et l'autre extrémité dans l'un des ports USB situés sur le devant de la PS4™. Retirez les caches en plastique transparent des deux extrémités du câble optique.

Insérez l'une des extrémités du câble optique dans le CNA sans fil X-Rocker (fente SPDIF) et l'autre extrémité dans le connecteur SPDIF optique de la PS4™.

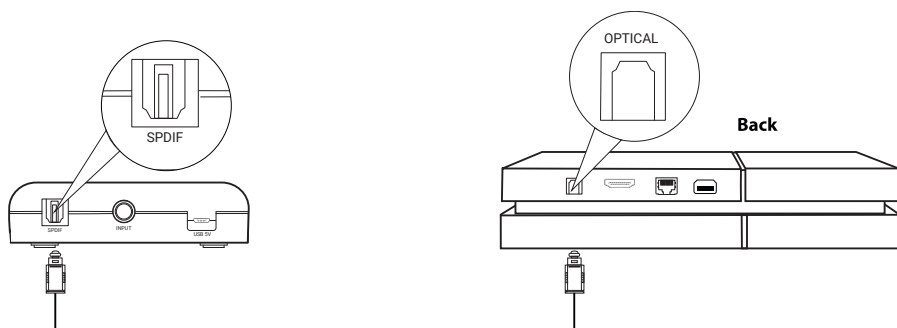

Etape 2

Rallumez la PS4™. Sélectionnez l'une des bandes de fréquence (1, 2, 3) sur le CNA sans fil puis passez à la bande correspondante sur le fauteuil.

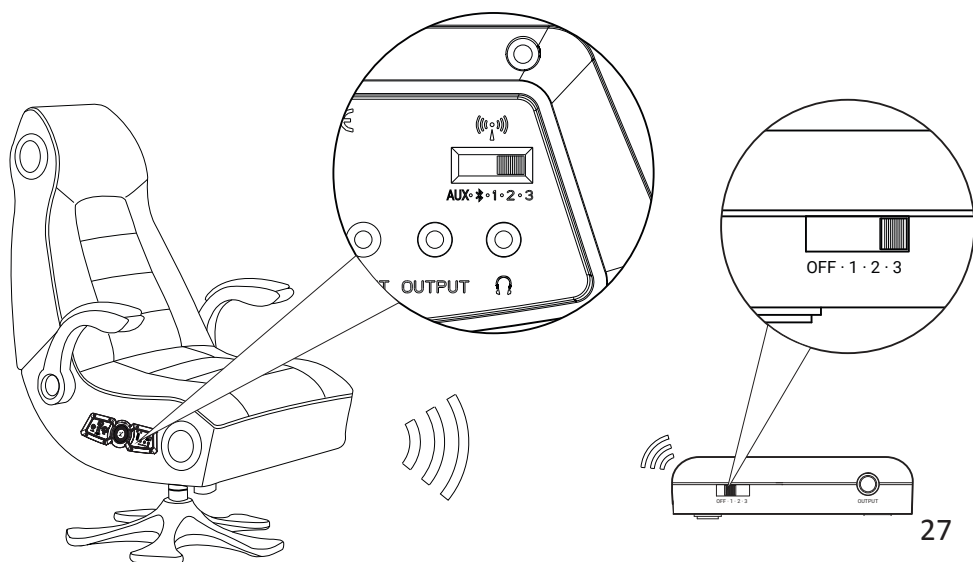

Support : connexion par câble optique (PS4™ uniquement)

Etape 3

Dans le menu principal de la PS4™ affiché à l'écran, sélectionnez [Paramètres] > [Son et écran] > [Paramètres de sortie audio] > [Port de sortie primaire] Modifiez-le par [Numérique optique] > Sélectionnez [AAC].

Etape 4

Retournez dans le menu de sortie audio et vérifiez que [PCM linéaire] soit coché dans le format audio.

Enregistrez, quittez et faites-vous plaisir!

Support : connexion par câble optique (PS3™)

Etape 1

Assurez-vous que la PS3™ soit éteinte. Insérez le câble micro USB dans le convertisseur CNA X-Rocker et l'autre extrémité dans l'un des ports USB situés sur le devant de n'importe quelle PS3™. Retirez les caches en plastique transparent des deux extrémités du câble optique.

Insérez l'une des extrémités du câble optique dans le CNA sans fil X-Rocker et l'autre extrémité dans le connecteur SPDIF de la PS3™.

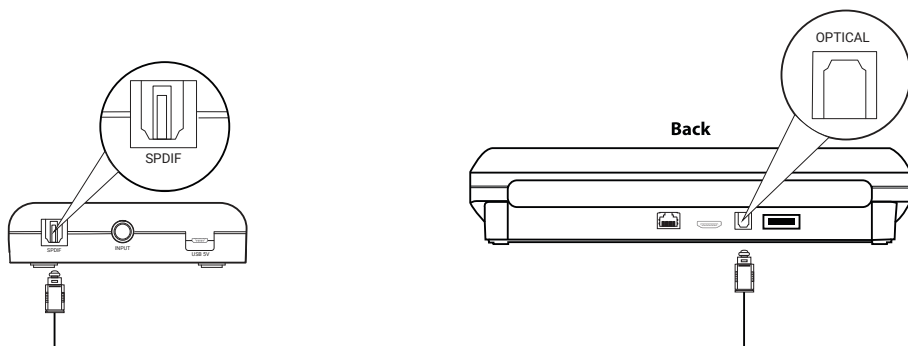

Etape 2

Rallumez la PS3™. Sélectionnez l'une des bandes de fréquence (1, 2, 3) sur le CNA sans fil puis passez à la bande correspondante sur le fauteuil.

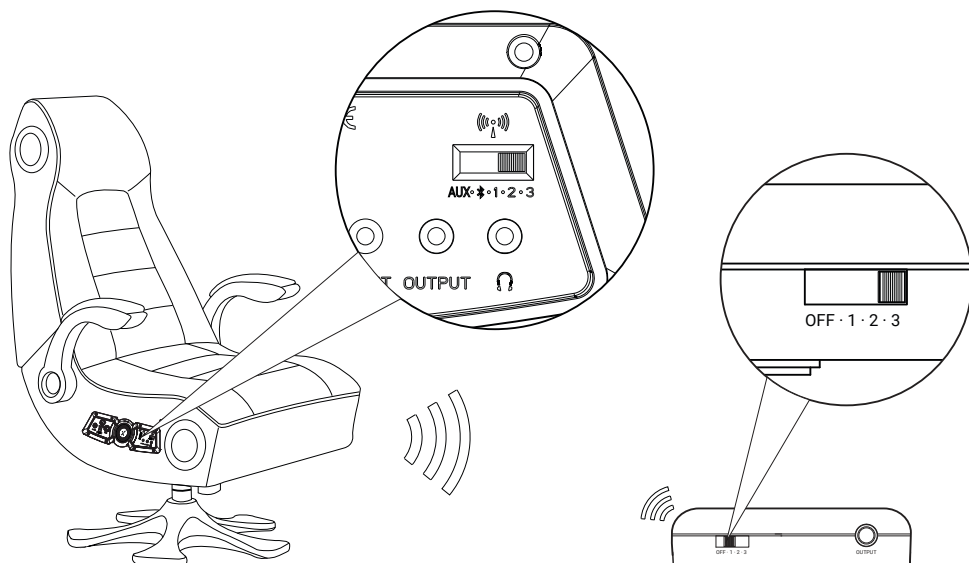

Support : connexion par câble optique (PS3™)

Etape 3

Dans le menu principal de la PS3™ affiché à l'écran, sélectionnez [Paramètres audio] > [Paramètres de sortie audio].

Etape 4

Dans le menu suivant sélectionnez [Optique numérique] puis naviguez jusqu'à la fin du menu pour enregistrer.

Faites-vous plaisir!

Support : Bluetooth***

Etape 1

Placez l'interrupteur sans fil du fauteuil X-Rocker sur la position Bluetooth.

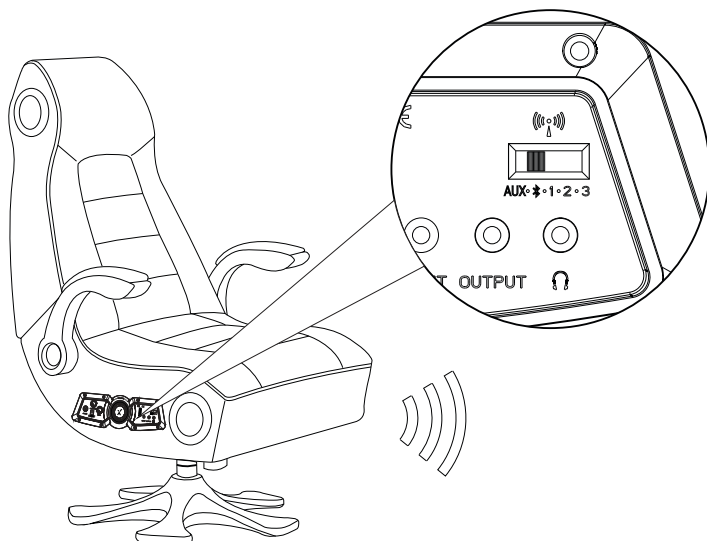

Etape 2

Dans le périphérique de sortie audio, accédez à ses paramètres Bluetooth, activez le signal Bluetooth si tel n'est pas déjà le cas et recherchez XROCKER. Une fois trouvé, sélectionnez l'option XROCKER. Si un mot de passe est nécessaire, le code à quatre chiffres sera **0000**.

Faites-vous plaisir!

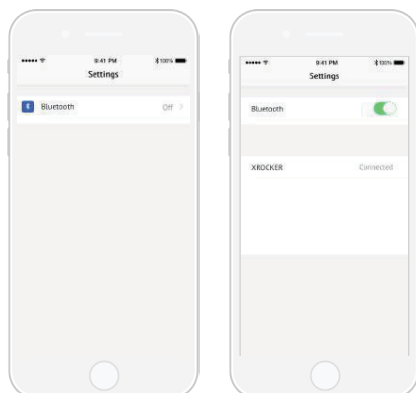

Support : filaire (PS Vita™)

Etape 1

Placez l'interrupteur sans fil du fauteuil X-Rocker sur la position AUX.

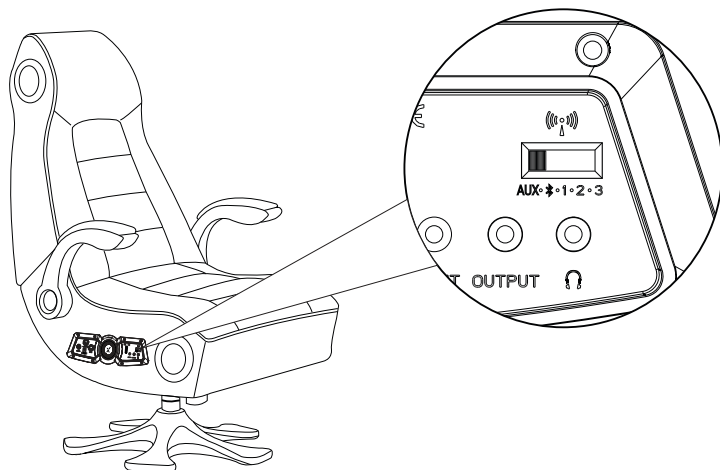

Etape 2

Branchez l'une des extrémités du câble audio 3,5 mm à la prise casque du fauteuil puis branchez l'autre extrémité à la prise jack du casque située sur la PS Vita™.

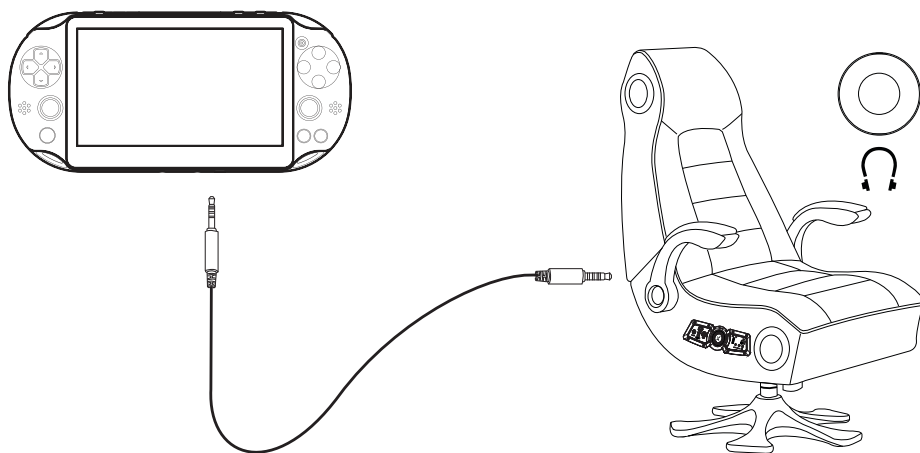

Les étapes décrites ci-dessus peuvent également être suivies pour brancher une tablette, un téléphone, un convertisseur CNA sans fil ou un lecteur MP3 au fauteuil. La compatibilité avec ces périphériques supplémentaires n'a pas été testée ni approuvée par Sony Interactive Entertainment Europe.

Dépannage

Problème	Etapes de dépannage
Le panneau de commande ne s'allume pas	<ul style="list-style-type: none">• Veillez à ce que le cordon d'alimentation soit correctement raccordé.• Contrôlez le bon fonctionnement de l'alimentation à la source d'énergie.• En plaçant le fauteuil sur la position ON, secouez légèrement le cordon d'alimentation dans la prise. Si une lumière vacille (ou non), contactez le service client (voir coordonnées ci-dessous)
Aucun son	<ul style="list-style-type: none">• Référez-vous aux méthodes de connexion de la page précédente et essayez des méthodes de connexion alternatives si possible.• Vérifiez que l'appareil/le système est correctement configuré comme indiqué dans le guide de connexion précédent.• Assurez-vous que l'interrupteur de changement de canal de fréquence est sur la position correspondant à votre méthode de connexion. (1,2,3 pour une connexion sans fil, B pour Bluetooth et AUX pour les connexions filaires).
Le transmetteur sans fil se désactive lors du jeu/Aucune vibration ou son du subwoofer n'est émis via la connexion analogique	<ul style="list-style-type: none">• Veillez à ce que le volume du périphérique source soit à un niveau plus élevé pour renforcer le signal sans fil.
Les câbles connectés à mon fauteuil X Rocker ont été accidentellement endommagés	<ul style="list-style-type: none">• Veuillez contacter le service client X Rocker (service@XRockerNation.co.uk) concernant ce problème.

Problème	Etapas de dépannage
La connexion Bluetooth n'a pas lieu avec mon téléphone portable/ ma tablette	<ul style="list-style-type: none">• Eteignez le fauteuil X-Rocker et veillez à ce qu'il soit en mode Bluetooth. Maintenez le bouton de marche enfoncé pendant cinq secondes pour mettre le fauteuil en mode d'appairage ; il devrait désormais être détecté par votre appareil.• Il se peut que votre appareil empêche la connexion du fauteuil X-Rocker en demandant un mot de passe, si tel est le cas, indiquez le mot de passe 0000.• Si cela ne fonctionne pas tout de suite, veillez à ce que tout autre périphérique Bluetooth situé à proximité soit éteint.• Veuillez noter que la connexion pour le son à partir d'une PlayStation® s'effectue via le convertisseur CNA sans fil USB fourni et non pas via Bluetooth.
Interférence lors de la connexion sans fil	<ul style="list-style-type: none">• Dans ce cas, essayez une autre des trois bandes de fréquence pour isoler le signal.
Est-il possible d'utiliser plus d'un fauteuil X-Rocker à partir d'une seule source sonore?	<ul style="list-style-type: none">• Oui, il suffit pour cela de régler le deuxième fauteuil X-Rocker sur la même bande de fréquence que le premier; vous pouvez faire de même pour jusqu'à huit fauteuils.

- Evitez d'immerger le fauteuil X Rocker ou de le laisser entrer en contact avec des liquides.
- Veuillez consulter le service client X Rocker avant de dévisser l'un des composants électriques du fauteuil.
- Faites attention aux câbles posés entre le X Rocker et la source d'alimentation/le périphérique audio.
- Faites attention aux câbles raccordés lorsque vous déplacez/pivotez le fauteuil X Rocker.
- Si les câbles ou les équipements électriques sont endommagés, ils peuvent présenter un risque d'étouffement. Veuillez contacter le service client pour obtenir des pièces de rechange et éliminez les composants endommagés dans le respect de l'environnement.
- Ne vous tenez pas debout sur le fauteuil X Rocker ou ne dépassez pas la limite de poids de 120 kg par d'autres moyens.
- Ne vous penchez pas en arrière sur le fauteuil jusqu'à ce que la base se soulève du sol.
- Les accoudoirs X Rocker sont conçus pour assurer votre maintien et votre confort lors du jeu, ne les utilisez pas comme appuis pour vous asseoir dans le fauteuil ou vous en relever.
- L'écoute prolongée à un volume sonore élevé peut contribuer à entraîner des problèmes d'audition.
- Veuillez faire preuve de considération envers les autres lorsque vous utilisez les haut-parleurs X Rocker à des volumes sonores élevés.

Informations de garantie

Garantie limitée :

Ace Casual garantit ce produit contre les défauts de matériel et de fabrication pour une durée d'1 an à partir de la date d'achat. Cette garantie ne peut être exigée que par l'acheteur initial. TOUTES LES PIÈCES ENDOMMAGÉES OU MANQUANTES DOIVENT ÊTRE SIGNALÉES DANS UN DÉLAI DE 14 JOURS SUIVANT LA DATE D'ACHAT.

Cette garantie couvre tous les défauts de matériel et de fabrication dans ce produit, mais NE COUVRE PAS les cas suivants :

1. Dommages, détériorations ou dysfonctionnement résultant de:

a. Événements de force majeure, accidents, utilisation abusive, négligence, mauvaise installation, maintenance ou utilisation, ou non-respect des instructions contenues dans ce manuel du propriétaire.

b. Tout dommage survenu lors de l'expédition du produit. (Les réclamations doivent être adressées au transporteur.)

c. Réparation, tentative de réparation ou modifications par toute personne autre que le personnel du service client Ace Casual.

2. Toute unité qui a été modifiée ou tentée d'être modifiée ou altérée de quelque manière que ce soit.

3. Usure normale et entretien périodique

4. Toute unité utilisée à des fins industrielles ou commerciales (y compris la location).

5. Produits vendus avec une GARANTIE IMPLICITE ou AVEC TOUS LEURS DEFAUTS ou consommables (tels que les fusibles, batteries, etc).

6. Installation par le client, réglages de configuration ou problèmes de réception du signal.

7. Perte ou dégâts résultant de mauvais branchements.

Ace Casual réparera ou remplacera (selon son appréciation) les unités couvertes par cette garantie sans frais de main-d'œuvre ou de matériel pour le consommateur. VOUS ETES RESPONSABLE DES FRAIS D'EXPEDITION INITIAUX. Cependant, nous paierons les frais de retour vers n'importe quelle destination à l'intérieur de l'Union européenne si les réparations sont couvertes par la garantie.

LA REPARATION OU LE REMPLACEMENT TELS QUE PREVUS PAR CETTE GARANTIE SONT LES SEULS RECOURS DONT DISPOSE LE CONSOMMATEUR. ACE BAYOU NE SERA PAS TENU RESPONSABLE DES DEGATS ACCIDENTELS OU CONSECUTIFS SURVENANT EN RAISON D'UNE VIOLATION DE TOUTE GARANTIE EXPRESSE OU IMPLICITE SUR CE PRODUIT. SAUF SI LA LOI APPLICABLE L'INTERDIT, TOUTE GARANTIE IMPLICITE, Y COMPRIS LES GARANTIES DE COMMERCIALISATION ET D'ADEQUATION A UNE UTILISATION PARTICULIERE, EST LIMITEE A LA DUREE DE LA PRESENTE GARANTIE.

L'utilisation est soumise aux deux conditions suivantes :

1. L'appareil ne doit pas causer d'interférences nuisibles.

2. L'appareil doit accepter toutes les interférences reçues, y compris les interférences qui pourraient entraîner un fonctionnement non souhaité.

PRIERE DE NE RIEN NOUS ENVOYER SANS NOUS AVOIR CONSULTES AU PREALABLE. N'ENVOYEZ PAS DE PIÈCES NI D'UNITES COMPLETES POUR REPARATION A CETTE ADRESSE SANS NOTRE PERMISSION.

Le symbole de la poubelle barrée signifie que ce produit peut être recyclé et ne doit pas être éliminé avec les ordures ménagères. Si vous habitez dans l'UE, veuillez rapporter l'appareil à un point de collecte pour les déchets d'équipements électriques et électroniques (DEEE) pour qu'il soit recyclé. Pour tous les autres pays, veuillez respecter la réglementation locale sur le recyclage des équipements électriques et électroniques. Le recyclage et le traitement des équipements électriques et électroniques contribuera de manière importante à la protection de l'environnement en diminuant le taux d'ordures ménagères.

Fabriqué par : Ace Casual Corp. 1040 Higgs Road Lewisburg, TN 37091 - www.acecasual.com - 1.866.969.2603 - Fabriqué en Chine

Autorisé pour la vente en Europe. A utiliser exclusivement avec la PlayStation(R)4 et la PlayStation(R)3. PlayStation PS4 et PS3 sont des marques déposées de Sony Interactive Entertainment Europe. Tous droits réservés. Compatibilité avec lecteur MP3 non testée ni approuvée par Sony Interactive Entertainment Europe.

Veuillez conserver cet emballage pour une consultation ultérieure.

Service client basé au Royaume-Uni : +44 (0)12 74 68 31 09

VI 07/16





Vielen Dank, dass Sie den X Rocker Legend ausgewählt haben! Wir sind uns sicher, dass Sie an Ihrem X Rocker-Erlebnis genauso viel Spaß haben werden wie wir!

Es erwartet Sie ein Sound-Erlebnis der ganz neuen Art!



Kartoninhalt

Für technischen Support besuchen Sie bitte unsere Website:

www.x-rocker.co.uk/support

X-Rocker Legend

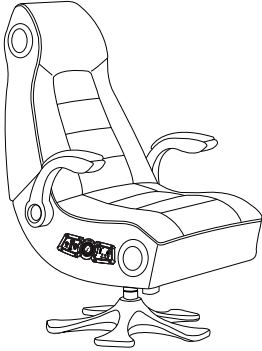

Kabelloser D/A-Wandler

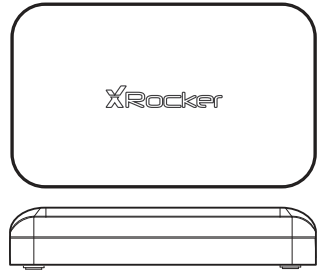

Audiokabel mit 3,5-mm-Klinkenstecker

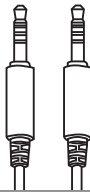

Phonokabel mit 3,5-mm-Buchse auf

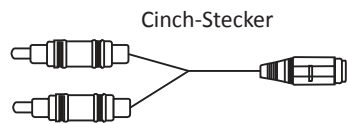

Netzadapter

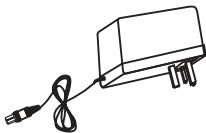

USB auf Micro-USB

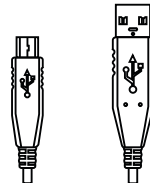

Optisches Kabel



Cinch-Verbinder x 2

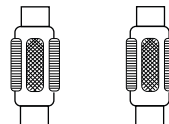

Inhaltsangabe

Über den X Rocker Legend	41
Teile und Bedienelemente.....	42
Verbindung über USB (nur PS4™ Systeme).....	43-44
Verbindung über optisches Kabel (PS4™ Systeme).....	45-46
Verbindung über optisches Kabel (PS3™ Systeme).....	47-48
Bluetooth.....	49
Mit Kabel.....	50
Tipps zur Fehlerbehebung.....	51-52
Gesundheits- und Sicherheitsinformationen.....	53
Garantie-Seite.....	54

Über den X Rocker Infiniti 2.1

Dieser X Rocker Legend Gaming-Stuhl vereint die besten Gaming-Funktionen in einem Gerät.

Er ist mit komplett neuer Technologie ausgestattet, zum Beispiel das duale kabellose Bedienfeld, das sich sowohl mit dem neuen Wireless-Transmitter für das Spielen mit PS3™, PS4™ und PS Vita™ als auch Bluetooth für die Benutzung mit Smartphone und Tablet verbinden lässt.

Der X Rocker Legend bietet darüber hinaus eine 2.1 Stereo-Surround-Lautsprecherkonfiguration, Vibrationsfeedback, bequeme Armlehnen und Kunstlederpolster.

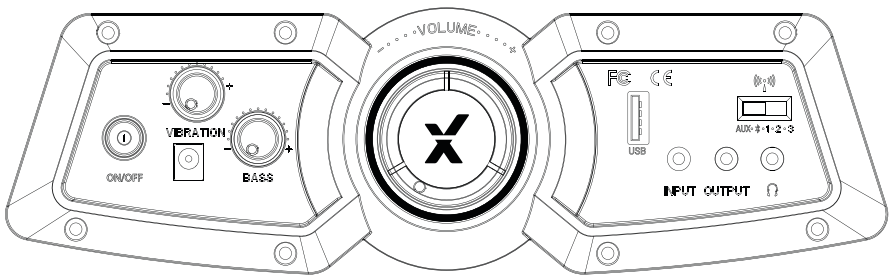

Kompatibilität mit Smartphone und Tablet wurde von Sony Interactive Entertainment Europe weder getestet noch bestätigt.

Teile und Bedienelemente

Duales Bedienfeld

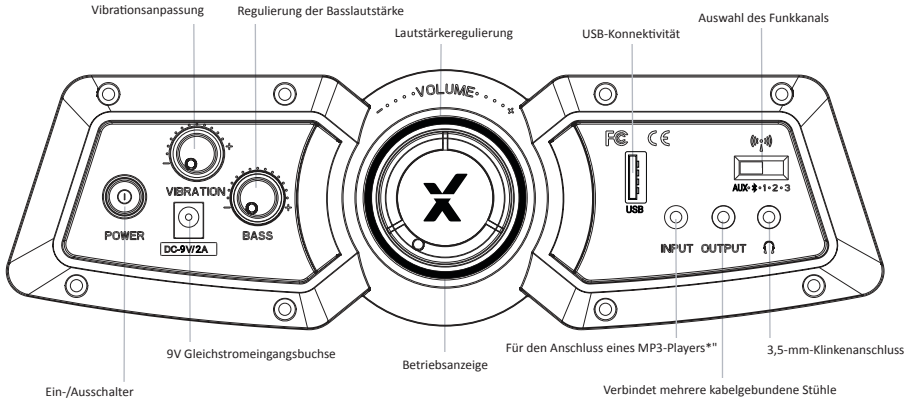

Kabelloser D/A-Wandler

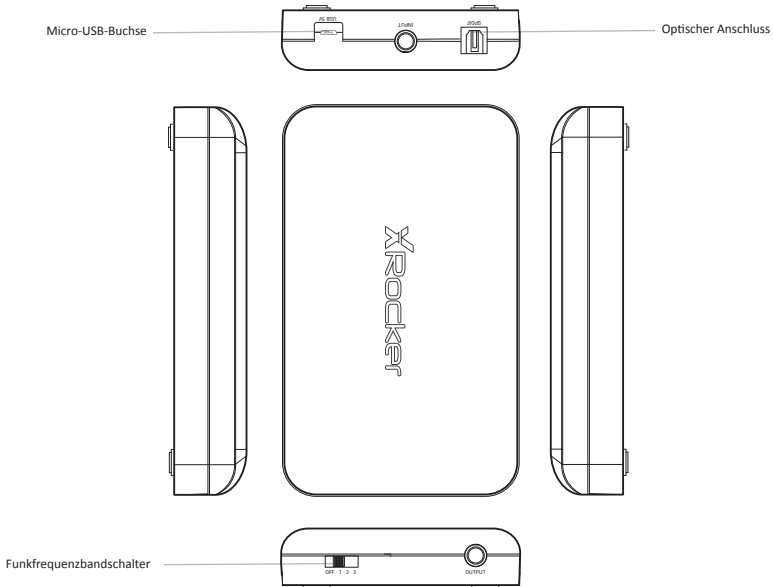

** Kompatibilität mit Smartphone und Tablet wurde von Sony Interactive Entertainment Europe weder getestet noch bestätigt.

Support : Verbindung über USB (nur PS4™ Systeme)

Schritt 1

Micro-USB-Kabel in den X-Rocker D/A-Wandler stecken und das andere Ende in einen der USB-Ports auf der Vorderseite eines PS4™ Systems.

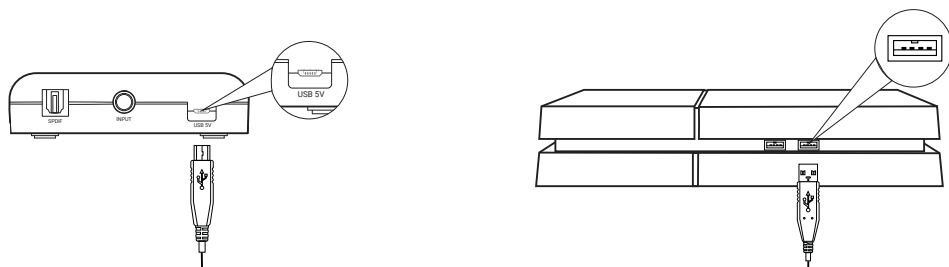

Schritt 2

Eines der Funkfrequenzbänder (1, 2, 3) auf dem kabellosen D/A-Wandler wählen und dann das entsprechende Band am Stuhl stellen.

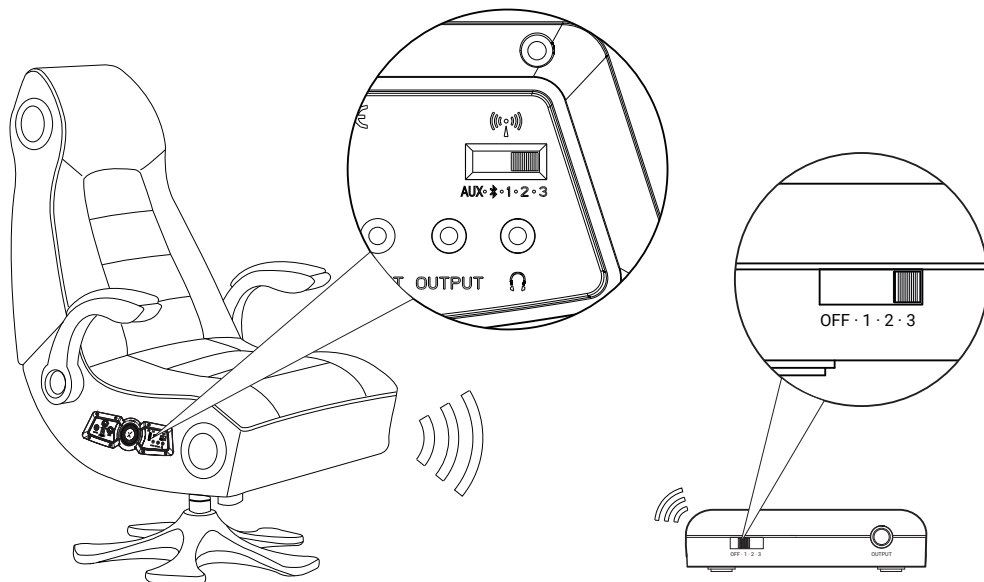

Support : Verbindung über USB (nur PS4™ Systeme)

Schritt 3

Auf dem Menübildschirm der PS4™ [Einstellungen] > [Geräte] > [Audio-Geräte] > [Ausgabegeräte] wählen.

Schritt 4

[USB-Kopfhörer] wählen und die Einstellung unter [Ausgabe über Kopfhörer] von [Chat-Audio] auf [Gesamtes Audio] ändern.

Speichern, beenden und losgeht`s!

Support : Verbindung über optisches Kabel (nur PS4™ Systeme)

Für PS4™ Modelle, die nicht über eine Ausgabequelle verfügen (einschließlich CUH 2016A/B), lesen Sie bitte 'Verbindung über USB' auf Seite 43.

Schritt 1

Das PS4™ System muss ausgeschaltet sein. Micro-USB-Kabel in den X-Rocker D/A-Wandler stecken und das andere Ende in einen der USB-Ports auf der Vorderseite des PS4™ Systems. Die durchsichtigen Abdeckungen an beiden Enden des optischen Kabels entfernen.

Ein Ende des optischen Kabels mit dem kabellosen D/A-Wandler des X Rocker (SPDIF-Steckplatz) verbinden und das andere mit dem Optical SPDIF-Anschluss am PS4™ System.

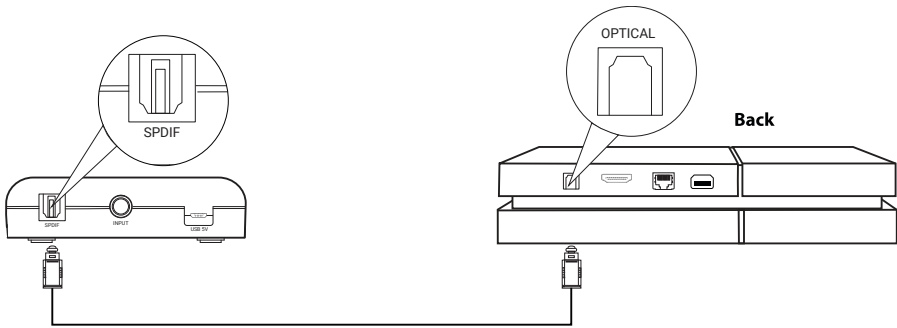

Schritt 2

PS4™ System wieder einschalten. Eines der Funkfrequenzbänder (1, 2, 3) auf dem kabellosen D/A-Wandler wählen und dann das entsprechende Band am Stuhl stellen.

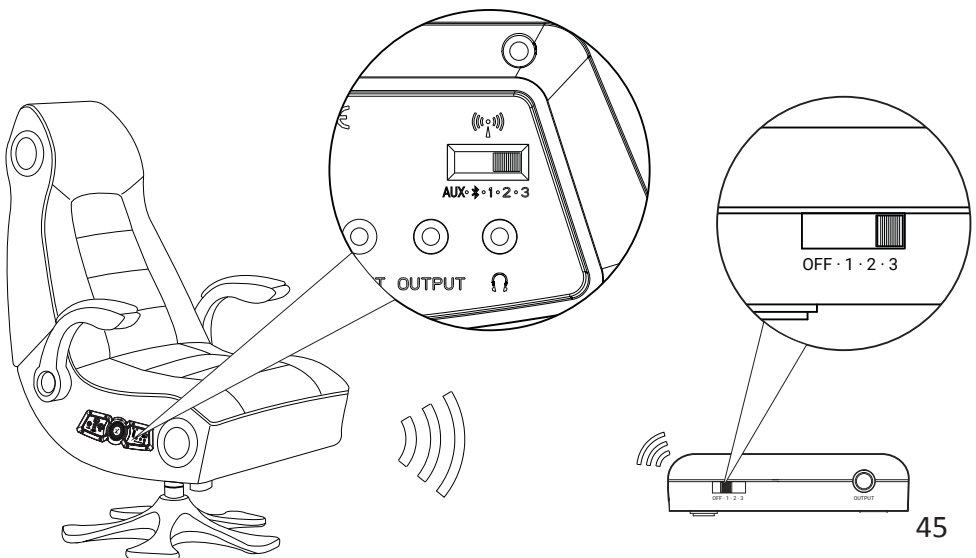

Schritt 3

Auf dem PS4™ Hauptmenübildschirm [Einstellungen] > [Ton und Bildschirm] > [Audioausgabe-Einstellungen] > [Primärer Ausgabeport] wählen. Einstellung auf [Digital Optisch] ändern > Auswählen [AAC].

Schritt 4

Zurück zum Audioausgabemenü gehen, Audioformat öffnen und sicherstellen, dass [Linear PCM] markiert ist.

Speichern, beenden und losgeht`s!

Support : Verbindung über optisches Kabel (PS3™ Systeme)

Schritt 1

Das PS3™ System muss ausgeschaltet sein. Micro-USB-Kabel in den D/A-Wandler des X-Rocker stecken und das andere Ende in einen der USB-Ports auf der Vorderseite des PS3™ Systems. Die durchsichtigen Abdeckungen an beiden Enden des optischen Kabels entfernen.

Ein Ende des optischen Kabels mit dem kabellosen D/A-Wandler des X-Rocker verbinden und das andere mit dem SPDIF-Anschluss am PS3™ System.

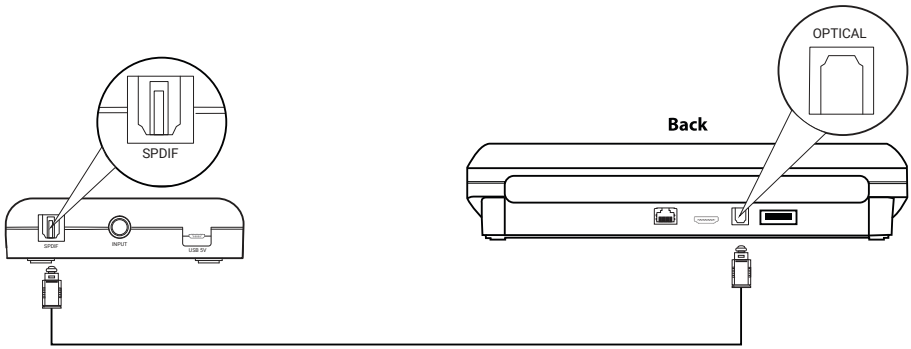

Schritt 2

PS3™ System wieder einschalten. Eines der Funkfrequenzbänder (1, 2, 3) auf dem kabellosen D/A-Wandler wählen und dann das entsprechende Band am Stuhl einstellen.

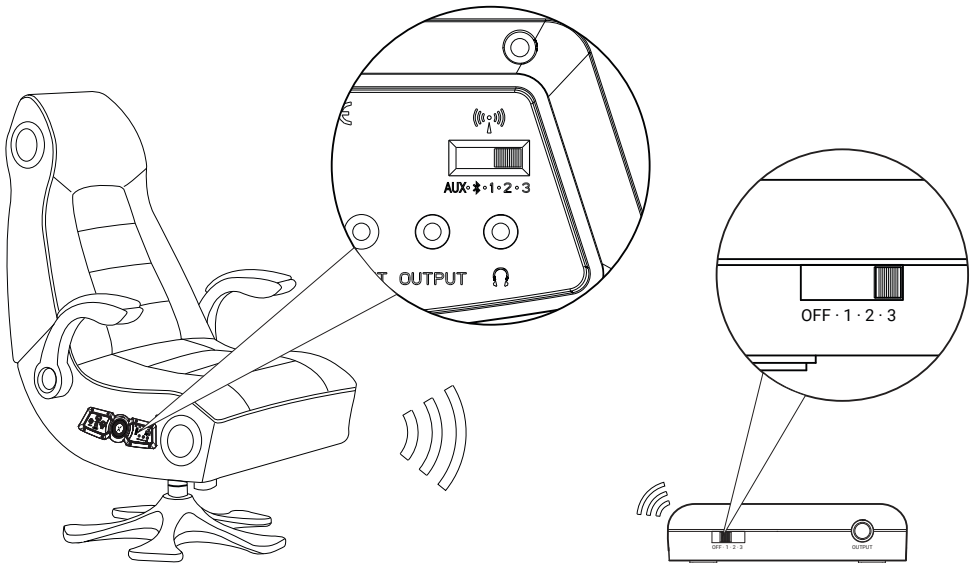

Schritt 3

Auf dem Hauptmenübildschirm der PS3™ [Audio-Einstellungen] > [Audio-Ausgabegeräte] wählen.

Schritt 4

Im nächsten Menü [Optisch Digital] wählen, dann bis zum Ende des Menüs navigieren, um die Einstellung zu speichern.

Viel Spaß!

Support : Bluetooth***

Schritt 1

Wireless-Schalter des X-Rocker auf die Bluetooth-Position stellen.

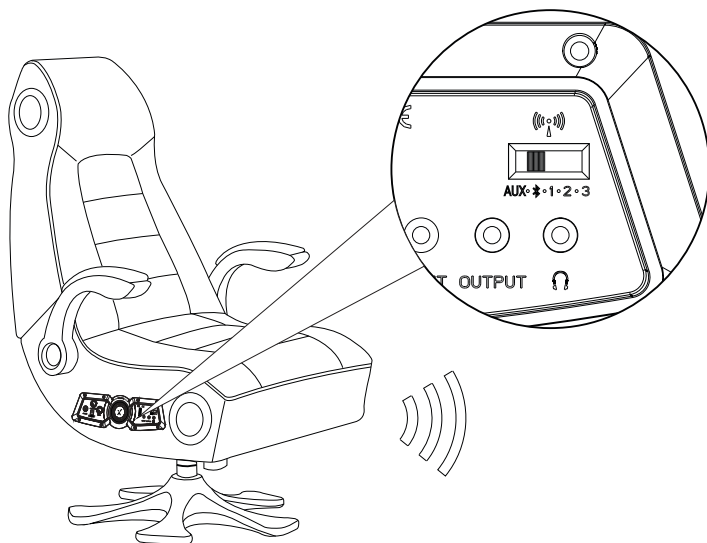

Schritt 2

Auf dem Audioausgabegerät die Bluetooth-Einstellungen öffnen, Bluetooth aktivieren, falls es noch nicht aktiviert ist, und XROCKER suchen. Wenn XROCKER gefunden wurde, diese Option wählen. Falls ein Passwort erforderlich ist, den vierstelligen Code **0000** eingeben.

Viel Spaß!

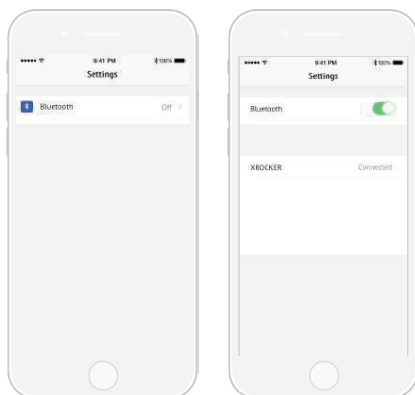

Die Kompatibilität mit Tablet, Smartphone und kabellosem D/A-Wandler wurde von Sony Interactive Entertainment Europe weder getestet noch bestätigt.

Support : Mit Kabel (PS Vita™)

Schritt 1

Wireless-Schalter des X-Rocker auf die Position **AUX** stellen.

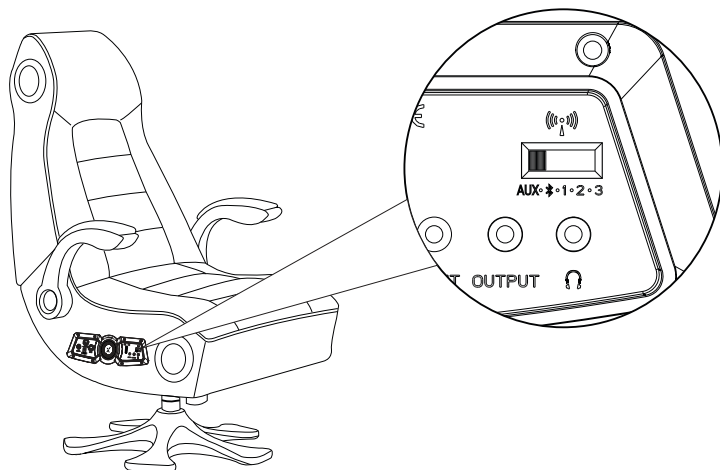

Schritt 2

Ein Ende des 3,5-mm-Audiokabels mit der Kopfhörerbuchse am Stuhl verbinden, dann das andere Ende mit der Kopfhörerbuchse an der PS Vita™.

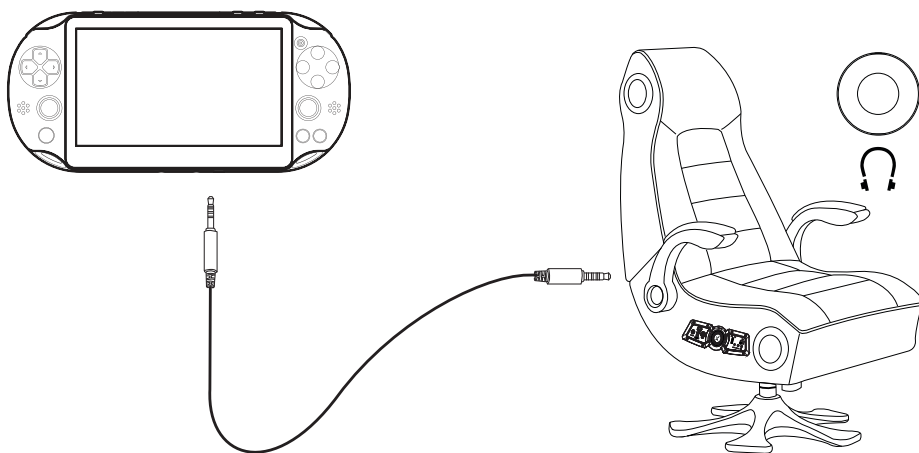

Mit den obenstehenden Schritten kann auch ein Tablet, Smartphone, kabelloser D/A-Wandler oder MP3-Player mit dem Stuhl verbunden werden. Die Kompatibilität mit diesen zusätzlichen Geräten wurde von Sony Interactive Entertainment Europe weder getestet noch bestätigt.

Problem	Lösungsschritte
<p>Bedienfeld wird nicht mit Strom versorgt</p>	<ul style="list-style-type: none"> • Prüfen, ob das Netzkabel korrekt angeschlossen ist. • Prüfen, ob die Stromquelle mit Strom versorgt wird. • Stuhl einschalten, dann das Netzkabel in der Anschlussbuchse leicht hin- und herbewegen. Falls eines der Lichter flackert (oder falls nicht), wenden Sie sich bitte an den Kunden-Support (siehe unten).
<p>Kein Ton</p>	<ul style="list-style-type: none"> • Sofern möglich, alternative Verbindungsoptionen ausprobieren (siehe vorherige Seite). • Sicherstellen, dass das Gerät/System gemäß den obenstehenden Verbindungsanleitungen korrekt konfiguriert ist. • Der Funkkanalschalter muss entsprechend Ihrer Verbindungsmethode eingestellt sein. (1,2,3 für Funkübertragung, B für Bluetooth und AUX für kabelgebundene Verbindungen).
<p>Wireless-Transmitter schaltet sich während des Spielens aus/keine Vibration oder kein Subwoofer-Sound über den analogen Anschluss</p>	<ul style="list-style-type: none"> • Lautstärke des Audiogerätes höher stellen, um das Wireless-Signal zu verstärken.
<p>Die mit meinem X-Rocker verbundenen Kabel wurden versehentlich beschädigt.</p>	<ul style="list-style-type: none"> • Bei diesem Problem bitte den X-Rocker-Support (www.x-rocker.co.uk/support) kontaktieren.

Problem	Lösungsschritte
Es kann keine Bluetooth-Verbindung zu meinem Mobiltelefon/Tablet hergestellt werden.	<ul style="list-style-type: none">• X-Rocker ausschalten und prüfen, ob der X-Rocker im Bluetooth-Modus ist. Ein-/Aus-Taste fünf Sekunden gedrückt halten, um den Stuhl in den Verbindungsmodus zu schalten. Der Stuhl sollte nun von dem Gerät erkannt werden.• Ihr Gerät erfordert womöglich für die Herstellung der Verbindung zum X-Rocker ein Passwort. In diesem Fall den Code 0000 eingeben.• Falls dies nicht sofort funktioniert, stellen Sie bitte sicher, dass andere Bluetooth-Geräte in der Nähe ausgeschaltet sind.• Bitte beachten Sie, dass die Verbindung für das Audio von einem PlayStation® System über den mitgelieferten kabellosen USB-D/A-Wandler und nicht über Bluetooth erfolgt.
Störungen über die kabellose Verbindung	<ul style="list-style-type: none">• In diesem Fall ein anderes der drei Funkfrequenzbänder ausprobieren, um das Signal zu isolieren.
Kann ich mehr als einen X-Rocker mit einer einzigen Audioquelle verbinden?	<ul style="list-style-type: none">• Ja, stellen Sie einfach den zweiten X-Rocker auf das gleiche Funkfrequenzband wie den ersten ein. Sie können auf diese Weise bis zu acht Stühle verbinden.

- Tauchen Sie den X Rocker nicht in Flüssigkeiten oder lassen Sie ihn nicht mit Flüssigkeiten in Berührung kommen.
- Bitte wenden Sie sich an den X Rocker Support, bevor Sie eine der Komponenten am Stuhl abschrauben.
- Bitte achten Sie auf Kabel, die eventuell zwischen dem XRocker und der Stromquelle/dem Audiogerät liegen.
- Wenn die Kabel oder elektrische Ausstattung beschädigt ist, besteht Erstickungsgefahr. Bitte wenden Sie sich an den Support, um Ersatzteile zu erhalten und entsorgen Sie die beschädigten Teile auf sichere Weise.
- Stellen Sie sich nicht auf den X Rocker oder überschreiten Sie nicht auf andere Weise das Maximalgewicht von 120 kg.
- Lehnen Sie sich nicht so weit zurück, dass der Ständer angehoben wird.
- Die X Rocker Armlehnen sollen während des Spiels die Arme stützen und Komfort bieten. Bitte stützen Sie sich zum Hinsetzen/Aufstehen vom Stuhl nicht auf die Armlehnen.
- Das Abspielen von Audio auf hoher Lautstärke kann zu Hörproblemen beitragen.
- Bitte nehmen Sie Rücksicht auf andere, wenn Sie Audio auf hoher Lautstärke über die X Rocker Lautsprecher abspielen.

Eingeschränkte Garantie:

Ace Casual gewährt eine Garantie von einem Jahr ab Kaufdatum auf Material- und Verarbeitungsfehler. Diese Garantie ist nur für den Erstkäufer gültig. ALLE DEFECTEN ODER FEHLENDEN TEILE MÜSSEN INNERHALB VON 14 TAGEN NACH DEM KAUF GEMELDET WERDEN. Diese Garantie deckt alle Material- und Verarbeitungsfehler an diesem Produkt ab, jedoch NICHT Folgendes:

1. Schäden, Verschleiß oder Fehlfunktion hervorgerufen durch:
 - a. höhere Gewalt, Unfall, falsche oder unsachgemäße Anwendung, Fahrlässigkeit, fehlerhafte Installation, Wartung oder Bedienung oder Nichtbeachtung der Anleitungen in diesem Benutzerhandbuch;
 - b. Beschädigung während des Versands des Produktes; (Ansprüche können nur gegenüber dem Spediteur geltend gemacht werden.)
 - c. Reparatur, versuchte Reparatur oder Änderungen, die nicht von dem Ace Casual Service Center vorgenommen wurden.
2. Jedes Gerät, das in irgendeiner Form verändert oder umgebaut wurde oder an dem versucht wurde, Änderungen vorzunehmen.
3. Normale Abnutzung und regelmäßige Wartung.
4. Jedes Gerät, das für industrielle oder gewerbliche Zwecke (einschließlich Vermietung) genutzt wird.
5. Produkte, die WIE BESEHEN und OHNE GARANTIE AUF FEHLERFREIHEIT verkauft wurden, oder Verbrauchsteile (z. B. Sicherungen, Batterien usw.).
6. Installation durch den Kunden, Anpassung der Konfigurationseinstellungen oder Probleme beim Signalempfang
7. Verlust oder Folgeschäden aufgrund von fehlerhafter Anwendung oder falscher Verbindungen

Ace Casual wird Geräte, die unter diese Garantie fallen, reparieren oder ersetzen (nach eigenem Ermessen), ohne dem Kunden Arbeits- oder Materialkosten in Rechnung zu stellen. DIE ANFÄNGLICHEN VERSANDKOSTEN GEHEN ZU IHREN LASTEN. Wir werden jedoch die Kosten für die Rücksendung an jeden beliebigen Zielort in der Europäischen Union übernehmen, wenn die Reparaturen unter die Garantie fallen.

REPARATUR ODER ERSATZ IM RAHMEN DIESER GARANTIE IST DAS AUSSCHLIESSLICHE RECHTSMITTEL DES KÄUFERS. ACE BAYOU HAFTET NICHT FÜR NEBEN- ODER FOLGESCHÄDEN ODER VERLETZUNG JEDLICHER AUSDRÜCKLICHEN ODER STILLSCHWEIGENDEN GARANTIEEN AUF DIESES PRODUKT. AUSSER IN DEM VOM ANWENDBAREN RECHT ZUGELASSENEN UMFANG IST JEDE STILLSCHWEIGENDE GEWÄHRLEISTUNG DER ALLGEMEINEN GEBRAUCHSTAUGLICHKEIT ODER EIGNUNG FÜR EINEN BESTIMMTEN ZWECK BESCHRÄNKT AUF DIE DAUER DES GARANTIEZEITRAUMS.

Für den Betrieb gelten folgende Bedingungen:

1. Dieses Gerät darf keine Störungen verursachen:
2. Dieses Gerät muss Störungen aufnehmen können, einschließlich Störungen, die einen unerwünschten Betrieb verursachen können.

KONTAKTIEREN SIE UNS, BEVOR SIE UNS ETWAS ZUSENDEN. SCHICKEN SIE OHNE UNSERE GENEHMIGUNG KEINE TEILE ODER KOMPLETTEN GERÄTE ZWISCHEN REPARATUR AN DIESE ADRESSE.

Produkte, die mit dem Symbol der durchgestrichenen Mülltonne auf Rädern versehen sind, können recycelt werden und dürfen nicht mit den normalen Haushaltsabfällen entsorgt werden. Wenn Sie in der EU wohnen, bringen Sie dieses Produkt bitte zu einer Sammelstelle für die Entsorgung von elektrischen und elektronischen Altgeräten (WEEE), um es zu recyceln. Befolgen Sie in allen anderen Ländern bitte die regionalen Gesetze für elektrische und elektronische Geräte. Durch die daraus resultierende Reduzierung des Deponiemülls tragen Recycling und fachgerechte Entsorgung von elektrischen und elektronischen Altgeräten erheblich zum Schutz der Umwelt bei.

Hergestellt von: Ace Casual Corp. 1040 Higgs Road Lewisburg, TN 37091 - www.acecasual.com - 1.866.969.2603 - Hergestellt in China

Für den Vertrieb in Europa zugelassen. Ausschließlich für die Benutzung mit PlayStation(R)4 und PlayStation(R)3. PlayStation PS4 und PS3 sind eingetragene Marken von Sony Interactive Entertainment Europe. Alle Rechte vorbehalten. MP3-Player-Kompatibilität wurde von Sony Interactive Entertainment Inc. weder getestet noch bestätigt.

Diese Verpackung bitte für den zukünftigen Verbrauch aufbewahren.

Kundendienst für Kunden im Vereinigten Königreich: 01274 683 109

VI 07/16



XRocker

¡Gracias por comprar la silla de gaming Legend! ¡Estamos seguros de que disfrutarás de tu experiencia X Rocker tanto como nosotros!

¡Prepárate para disfrutar del sonido como nunca!



Contenido de la caja

Para obtener soporte técnico, consulta nuestra página web:

www.x-rocker.co.uk/support

X-Rocker Legend

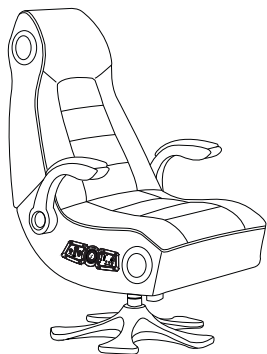

DAC inalámbrico

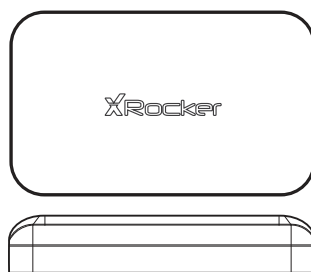

Cable de audio con clavija de 3,5 mm

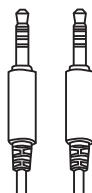

Cable fono con clavija hembra de 3,5 mm a macho RCA

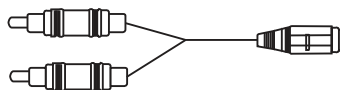

Adaptador para la red eléctrica

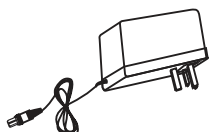

USB a micro USB

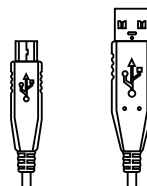

Cable óptico

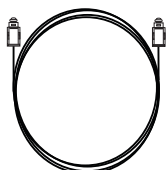

2 conectores RCA

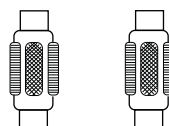

Índice

Acerca de X Rocker Legend	59
Piezas y controles.....	60
Conectar mediante USB (solo sistemas PS4™).....	61-62
Conectar con cable óptico (sistemas PS4™).....	63-64
Conectar con cable óptico (sistemas PS3™).....	65-66
Bluetooth.....	67
Conexión con cable.....	68
Consejos para solucionar problemas.....	69-70
Información sobre salud y seguridad.....	71
Página de garantía.....	72

Acerca de la X Rocker Legend

Esta silla de gaming X Rocker Legend reúne en un solo aparato todas las funciones para optimizar la experiencia de juego.

Incluye todas la nuevas tecnologías, como el panel de control doble inalámbrico, que se conecta al nuevo transmisor inalámbrico digital para PS3™, PS4™ y PS Vita™, y Bluetooth para el uso con teléfonos móviles y tabletas.

La X-Rocker Legend tiene también configuración de altavoces estéreo 2.1 con sonido envolvente, respuesta de vibración y cómodos reposabrazos, así como acolchado con cuero de imitación.

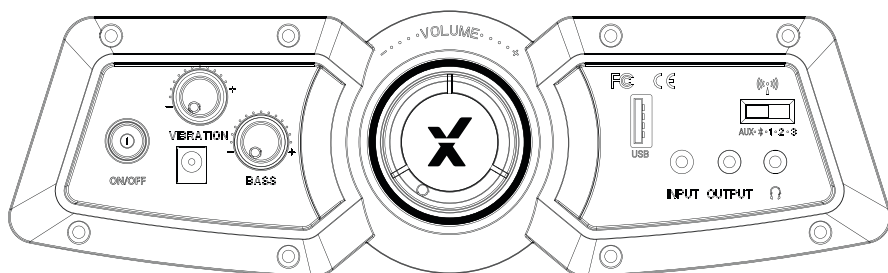

Compatibilidad con teléfonos y tabletas no comprobada ni respaldada por Sony Interactive Entertainment Europe.

Panel de control doble

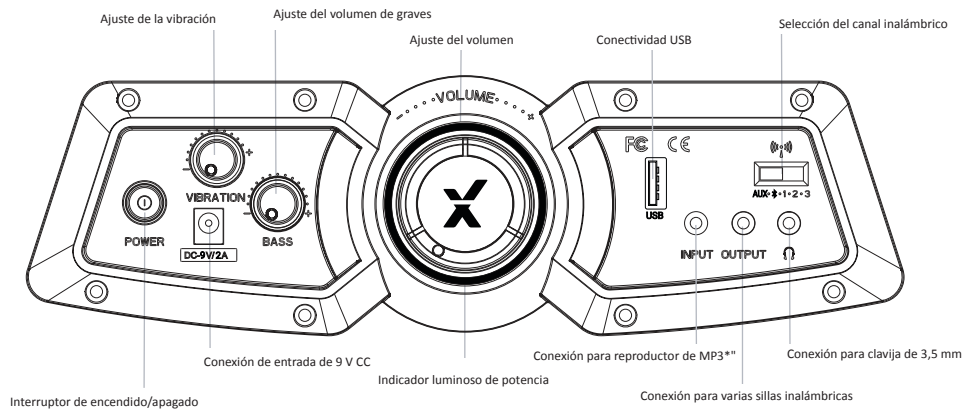

DAC inalámbrico

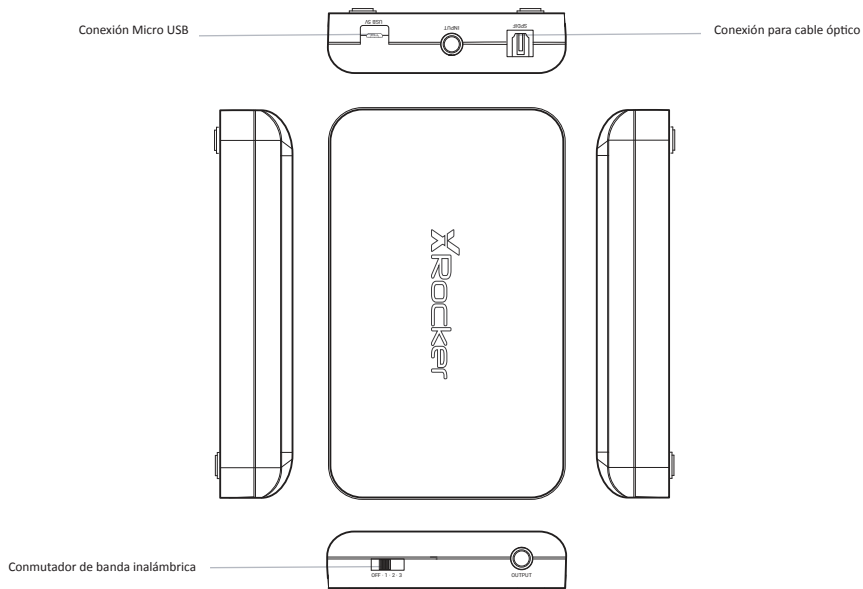

** Compatibilidad con teléfonos y tabletas no comprobada ni respaldada por Sony Interactive Entertainment Europe.

Soporte técnico : Conectar mediante USB (solo sistemas PS4™)

Paso 1

Enchufa el cable micro USB en el convertidor DAC X-Rocker y el otro extremo en las conexiones USB de la parte delantera de cualquier sistema PS4™.

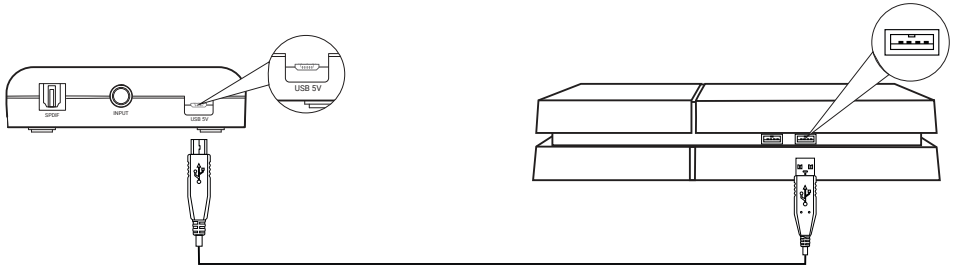

Paso 2

Selecciona una de las bandas inalámbricas (1, 2, 3) en el DAC inalámbrico y, a continuación, conmuta a la banda correspondiente en la silla.

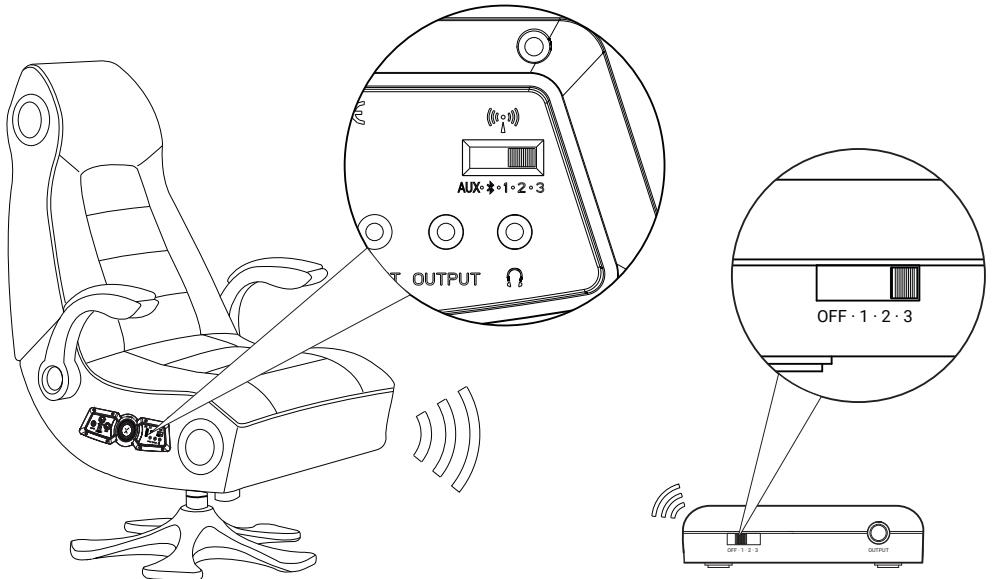

Paso 3

En la pantalla del menú de la PS4™, selecciona [Ajustes] > [Dispositivos] > [Dispositivos de audio] > [Dispositivo de salida].

Paso 4

Selecciona [Auriculares USB] y cambia el ajuste en [Salida a auriculares] de [Audio del chat] a [Todo el audio].

¡Guarda, sal del menú y empieza a disfrutar!

Soporte técnico : Conectar mediante cable óptico (solo sistemas PS4™)

Para los modelos de PS4™ que no tengan función de fuente óptica (incluyendo CUH 2016A/B), consulta el apartado Conectar a través de USB, en la página 61.

Paso 1

Comprueba que el sistema PS4™ esté apagado. Enchufa el cable micro USB en el convertidor DAC X-Rocker y el otro extremo en la conexión USB de la parte delantera del sistema PS4™. Quita las tapas de plástico transparentes de ambos extremos del cable óptico.

Enchufa un extremo del cable óptico en el DAC inalámbrico X-Rocker (ranura SPDIF) y el otro extremo en la conexión óptica SPDIF del sistema PS4™.

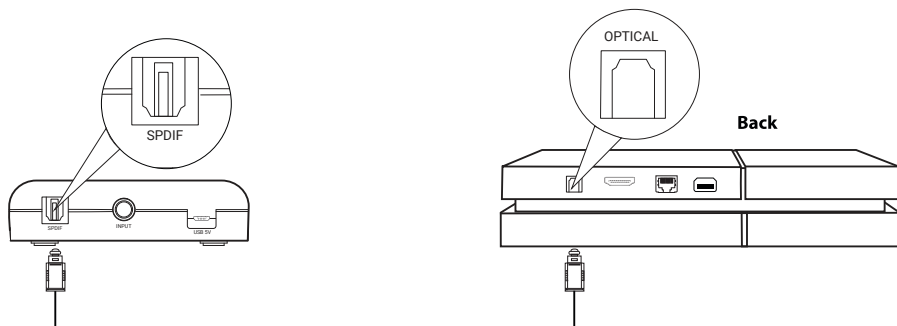

Paso 2

Vuelve a encender el sistema PS4™. Selecciona una de las bandas inalámbricas (1, 2, 3) en el DAC inalámbrico y, a continuación, conmuta a la banda correspondiente en la silla.

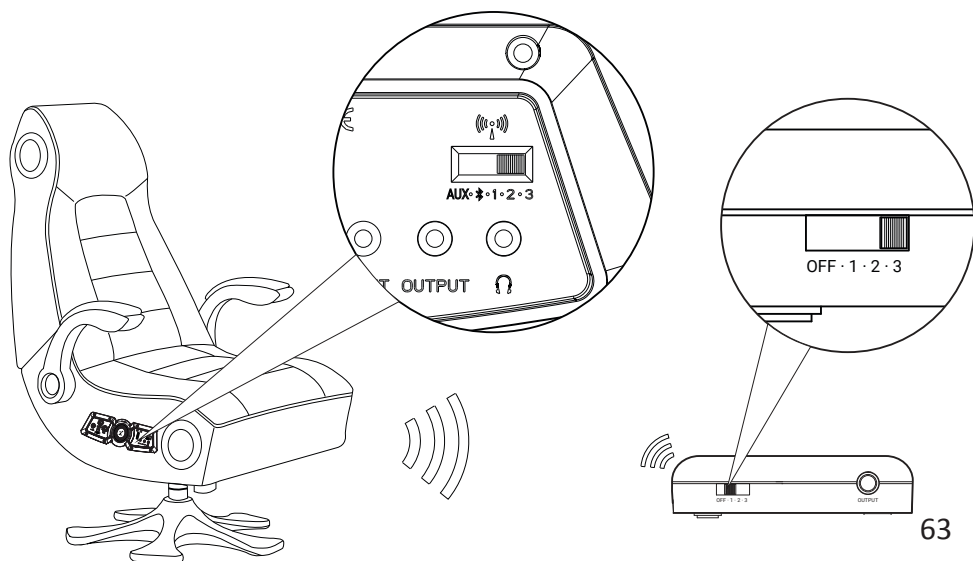

Paso 3

En la pantalla del menú principal de la PS4™, selecciona [Ajustes] > [Sonido y pantalla] > [Ajustes de salida de audio] > [Puerto de salida principal]. Cámbialo a [Digital Optical] > Selecciona [AAC]

Paso 4

Regresa al menú de salida de audio, ve al formato de audio y comprueba que esté marcada la opción [PCM lineal].

¡Guarda, sal del menú y empieza a disfrutar!

Soporte técnico : Conectar mediante cable óptico (sistemas PS3™)

Paso 1

Comprueba que el sistema PS3™ esté apagado. Enchufa el cable micro USB en el convertidor DAC X-Rocker y el otro extremo en las conexiones USB de la parte delantera del sistema PS3™. Quita las tapas de plástico transparentes de ambos extremos del cable óptico.

Enchufa un extremo del cable óptico en el DAC inalámbrico X-Rocker y el otro extremo en la conexión SPDIF del sistema PS3™.

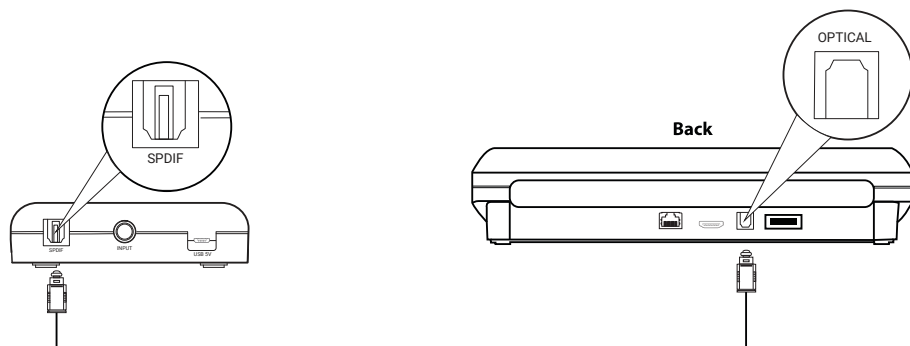

Paso 2

Vuelve a encender el sistema PS3™. Selecciona una de las bandas inalámbricas (1, 2, 3) en el DAC inalámbrico y, a continuación, conmuta a la banda correspondiente en la silla.

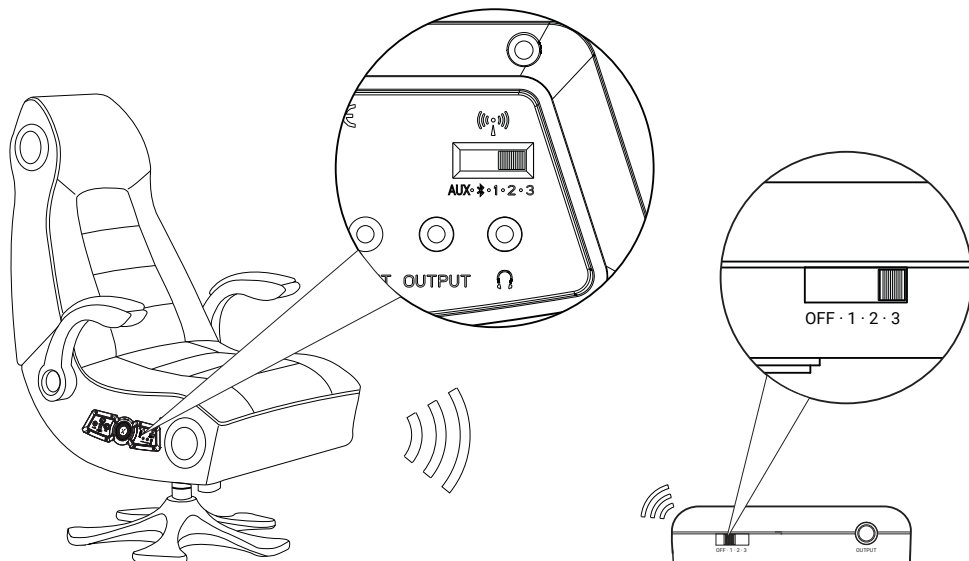

Paso 3

En la pantalla del menú principal de la PS3™, selecciona [Ajustes de sonido] > [Ajustes de salida de audio].

Paso 4

En el siguiente menú, selecciona [Optical Digital] y, a continuación, navega hasta el final del menú para guardar.

¡Empieza a disfrutar!

Soporte técnico - Bluetooth***

Paso 1

Pon el conmutador inalámbrico de la X-Rocker en la posición Bluetooth.

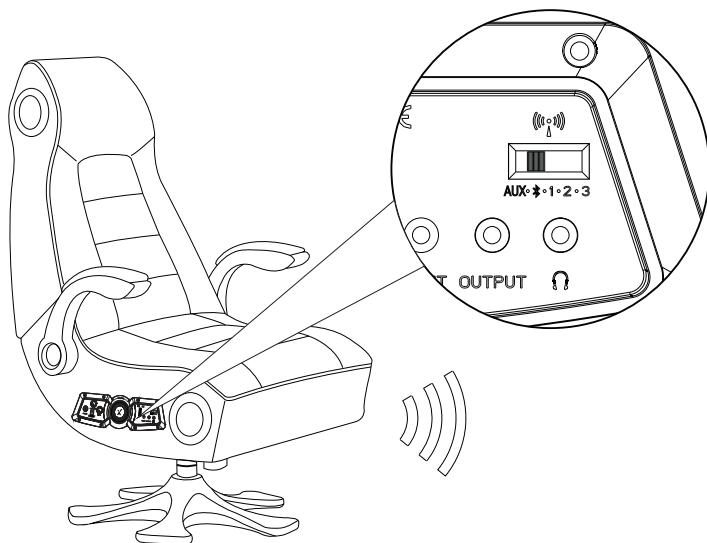

Paso 2

Abre la configuración de la función Bluetooth en el dispositivo de salida de sonido, activa el Bluetooth si no está activado todavía, y busca XROCKER. Cuando lo hayas encontrado, selecciona la opción XROCKER. Si se solicita un código de cuatro cifras, introduce **0000**.

¡Empieza a disfrutar!

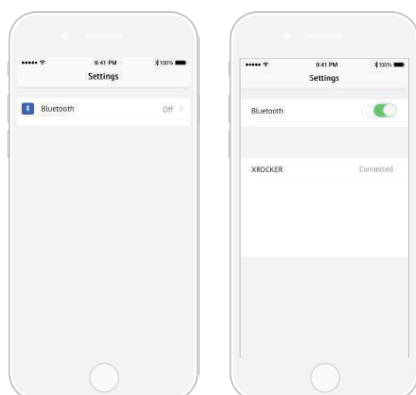

Soporte técnico : Conexión con cable (PS Vita™)

Paso 1

Pon el conmutador inalámbrico de la X-Rocker en la posición AUX.

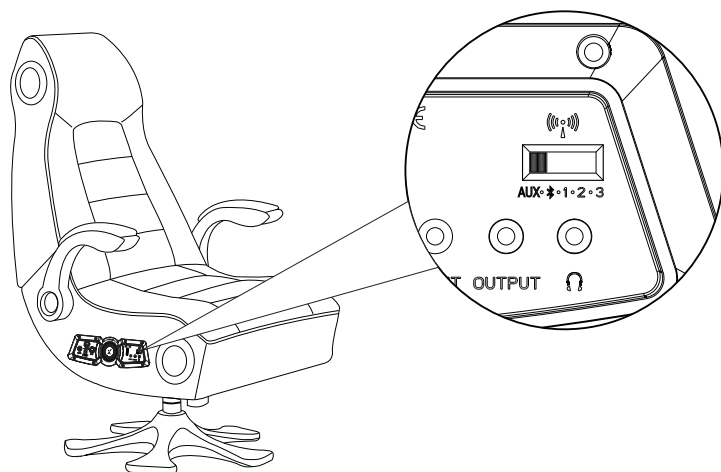

Paso 2

Conecta un extremo del cable de audio de 3,5 mm a la conexión para auriculares en la silla y, a continuación, conecta el otro extremo a la conexión para auriculares situada en la PS Vita™.

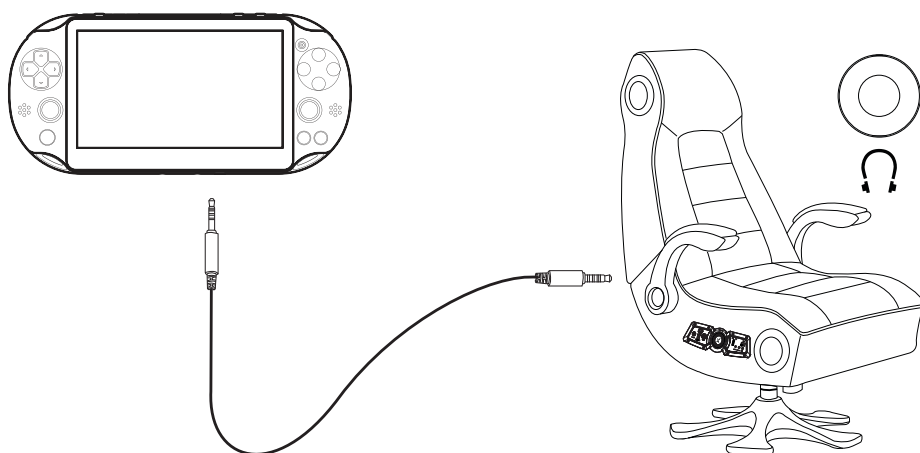

Puedes seguir también los pasos anteriores para conectar a la silla una tableta, un teléfono, un DAC inalámbrico o un reproductor de MP3. La compatibilidad con estos dispositivos adicionales no está comprobada ni respaldada por Sony Interactive Entertainment Europe.

Resolución de problemas

Problema	Pasos para solucionar el problema
El panel de control no recibe energía	<ul style="list-style-type: none">• Comprueba que el cable de alimentación está conectado correctamente.• Asegúrate de que la fuente de alimentación funciona correctamente.• Con la silla en la posición ON (encendido), mueve ligeramente el cable en el puerto de conexión. En caso de que algunas luces parpadeen (o no) ponte en contacto con el departamento de soporte técnico (consulta los datos más abajo).
No hay sonido	<ul style="list-style-type: none">• Revisa los métodos de conexión en la página anterior y, si es posible, prueba con otro método de conexión alternativo.• Confirma que el dispositivo o sistema esté configurado correctamente, como se indica en la guía para la conexión anterior.• Comprueba que el conmutador del canal inalámbrico esté en la posición correspondiente de acuerdo con el método de conexión que hayas utilizado. (1, 2, 3 para conexión inalámbrica, B para Bluetooth y AUX para la conexión con cable).
El transmisor inalámbrico se corta durante el juego/ No hay vibración o sonido de subwoofer a través de la conexión analógica	<ul style="list-style-type: none">• Comprueba que el volumen del dispositivo de origen esté a un nivel más alto para reforzar la señal inalámbrica.
Les câbles connectés à mon fauteuil X Rocker ont été accidentellement endommagés	<ul style="list-style-type: none">• Ponte en contacto con el soporte técnico de X-Rocker (service@XRockerNation.co.uk) sobre este problema.

Resolución de problemas Cont.

Problema	Pasos para solucionar el problema
Bluetooth no se empareja con el teléfono móvil o la tableta	<ul style="list-style-type: none">• Apaga la X-Rocker y asegúrate de que la silla está en el modo Bluetooth. Mantén pulsado el botón de encendido durante cinco segundos para que la silla entre en el modo de emparejamiento. A continuación, debería estar visible.• Es posible que el dispositivo esté bloqueando la X-Rocker e impida la conexión solicitando un código. Si esto sucede, introduce el código 0000.• Si el problema no se soluciona enseguida, comprueba que estén apagados otros dispositivos Bluetooth que estén cerca.• Ten en cuenta que la conexión para el sonido procedente de un sistema PlayStation® se realiza a través del DAC USB inalámbrico, y no a través de Bluetooth.
Interferencias en la conexión inalámbrica	<ul style="list-style-type: none">• En ese caso, prueba otra de las tres bandas inalámbricas para aislar la señal.
¿Puedo utilizar más de una X-Rocker a partir de una única fuente de sonido?	<ul style="list-style-type: none">• Sí, solo tienes que sintonizar la segunda X-Rocker a la misma banda inalámbrica que la primera y podrás conectar hasta ocho sillas.

- Evita sumergir la X Rocker y no dejes que entre en contacto con líquidos.
- Consulta con el soporte técnico de X Rocker antes de desatornillar algún componente eléctrico de la silla.
- Ten cuidado con los cables tendidos entre la X Rocker y la fuente de alimentación o el dispositivo de audio.
- Si los cables o el equipo eléctrico están rotos, puede existir riesgo de asfixia. Ponte en contacto con el soporte técnico para solicitar recambios y elimina de forma segura las piezas defectuosas.
- No te pongas de pie sobre la X Rocker y no excedas el peso máximo de 120 kg por otros medios.
- No te reclines hacia atrás en la silla hasta tal punto que el pedestal se levante del suelo.
- Los reposabrazos de la X Rocker están diseñados para apoyarse cómodamente mientras se juega. No los utilices como apoyo para sentarte o levantarte de la silla.
- La reproducción de sonido a un volumen alto durante mucho tiempo puede provocar problemas de audición.
- L'écoute prolongée à un volume sonore élevé peut contribuer à entraîner des problèmes d'audition.
- Ten consideración con otras personas cuando reproduzcas sonido a través de los altavoces de la X Rocker a un volumen alto.

Garantía limitada:

Ace Casual garantiza este producto contra los defectos de material y mano de obra durante un periodo de 1 año a partir de la fecha de compra. Esta garantía solo puede ejecutarla el comprador original. **TODOS LOS DAÑOS Y LA AUSENCIA DE PIEZAS DEBEN COMUNICARSE DENTRO DE UN PLAZO DE 14 DÍAS A PARTIR DE LA FECHA DE COMPRA.** Esta garantía cubre todos los defectos de material y mano de obra en este producto, pero **NO CUBRE** lo siguiente:

1. Daños, deterioro o fallos de funcionamiento debido a:

- a. Fuerza mayor, accidente, uso indebido, abuso, negligencia, instalación, mantenimiento o uso incorrectos, o incumplimiento de las instrucciones incluidas en el manual del usuario.
 - b. Todos los daños que se hayan producido durante el envío del producto. (Las reclamaciones deberán dirigirse al transportista).
 - c. Reparación, intento de reparación o modificaciones realizadas por personas ajenas al centro de servicio técnico de Ace Casual.
2. Cualquier aparato que haya sido modificado o que se haya intentado modificar o alterar de cualquier modo.
3. Desgaste normal y mantenimiento periódico.
4. Cualquier uso para fines industriales o comerciales (incluyendo el alquiler).
5. Productos vendidos EN EL ESTADO EN QUE SE ENCUENTRAN o CON TODOS SUS DEFECTOS, o consumibles (como fusibles, baterías, etc).
6. Instalación por parte del cliente, ajustes de configuración o problemas de recepción de señal.
7. Pérdidas o daños derivados como consecuencia del uso indebido o de las conexiones incorrectas.

Ace Casual reparará o sustituirá (a su elección) las unidades cubiertas por la presente garantía, sin cargo al consumidor por la mano de obra o los materiales. **TÚ ERES RESPONSABLE DE LOS GASTOS DE ENVÍO INICIALES.** No obstante, pagaremos los gastos de envío de retorno a cualquier destino dentro de la Unión Europea si las reparaciones están incluidas en la garantía.

LA REPARACIÓN O SUSTITUCIÓN QUE SE PROPORCIONA EN VIRTUD DE LA PRESENTE GARANTÍA ES EL ÚNICO RECURSO DEL CONSUMIDOR. ACE BAYOU NO SERÁ RESPONSABLE DE LOS DAÑOS INDIRECTOS O DERIVADOS DEL INCUMPLIMIENTO DE CUALQUIER GARANTÍA EXPRESA O IMPLÍCITA EN ESTE PRODUCTO. SALVO DISPOSICIÓN LEGAL CONTRARIA APLICABLE, TODAS LAS GARANTÍAS IMPLÍCITAS, INCLUYENDO LAS GARANTÍAS DE COMERCIALIZACIÓN E IDONEIDAD PARA UN FIN DETERMINADO, TIENEN UNA DURACIÓN LIMITADA A LA DURACIÓN DE LA PRESENTE GARANTÍA.

El uso esta sujeto a las condiciones siguientes:

1. Este aparato no debe provocar interferencias perjudiciales.
2. Este aparato debe aceptar cualquier interferencia recibida, incluyendo las interferencias que puedan causar un funcionamiento no deseado.

NO NOS ENVÍE NADA SIN HABERTE PUESTO EN CONTACTO CON NOSOTROS PREVIAMENTE. NO ENVÍE NINGUNA PIEZA NI EL APARATO COMPLETO A ESTA DIRECCIÓN PARA SU REPARACIÓN SIN NUESTRO PERMISO.

El símbolo del contenedor de basura tachado significa que este producto se puede reciclar y no debe eliminarse con la basura doméstica normal. Si estás en la UE, llévalo a un punto de recogida para la eliminación de residuos de aparatos eléctricos y electrónicos (RAEE) para su reciclaje. En todos los demás países, debes cumplir las leyes locales aplicables a los equipos eléctricos y electrónicos. El reciclaje y procesamiento de los residuos de aparato eléctricos y electrónicos contribuye considerablemente a la protección del medio ambiente, reduciendo los residuos en vertederos.

Fabricado por: Ace Casual Corp. 1040 Higgs Road Lewisburg, TN 37091 - www.acecasual.com - 1.866.969.2603 - Fabricado en China

Con licencia para la venta en Europa. Para uso exclusivo con PlayStation(R)4 y PlayStation(R)3. PlayStation PS4 y PS3 son marcas registradas de Sony Interactive Entertainment Europe. Reservados todos los derechos. Compatibilidad con reproductores de MP3 no comprobada ni respaldada por Sony Interactive Entertainment Inc. Conserva este envase para consultarlo en el futuro.

Atención al cliente con sede en el Reino Unido: 01274 683 109

VI 07/16





Hartelijk dank voor uw aankoop van deze X Rocker Legend! Wij weten dat u net zoveel van uw X Rocker ervaring zult genieten zoals wij hebben gedaan!

Maak u klaar om geluiden te ervaren zoals u nog nooit hebt gehoord!



Inhoud van de verpakking

Voor technische ondersteuning, ga naar onze website:

www.x-rocker.co.uk/support

X-Rocker Legend

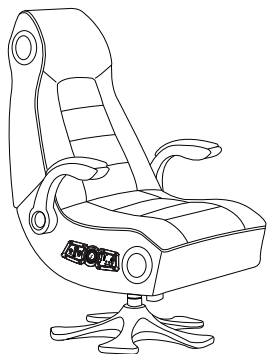

Draadloze DAC

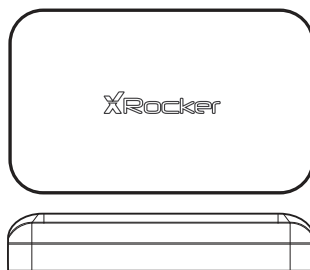

3,5mm audiokabel

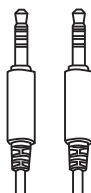

Vrouwelijk 3,5mm-naar-mannelijk RCA
phonokabel

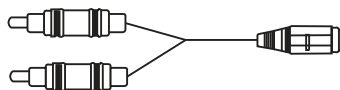

Netadapter

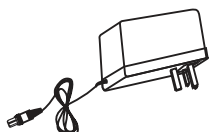

USB-naar-micro USB

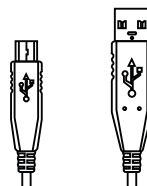

Optische Kabel

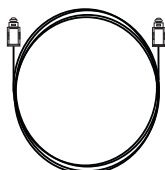

RCA-connectoren x 2

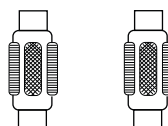

Inhoudsopgave

Over X Rocker Legend.....	77
Onderdelen en bedieningsknoppen.....	78
Aansluiting via USB (Alleen PS4™-systemen).....	79-80
Aansluiting via optische kabel (PS4™-systemen).....	81-82
Aansluiting via optische kabel (PS3™-systemen).....	83-84
Bluetooth.....	85
Bekabeld.....	86
Tips voor probleemoplossing.....	87-88
Informatie over gezondheid en veiligheid.....	89
Garantiepagina.....	90

Over X Rocker Legend

Deze X Rocker Legend gamingstoel is voorzien van de beste gamingfuncties in een enkel toestel.

Uitgerust met een volledig nieuwe technologie zoals een dubbel draadloos bedieningspaneel dat kan worden aangesloten op de nieuwe digitale draadloze zender voor PS3™, PS4™ en PS Vita gaming™, en Bluetooth voor gebruik met telefoon* of tablet*.

De X-Rocker Legend is tevens voorzien van een 2.1 stereo surround-luidsprekersysteem, trillingsfunctie, comfortabele armleuningen en bekleding van imitatieleer.

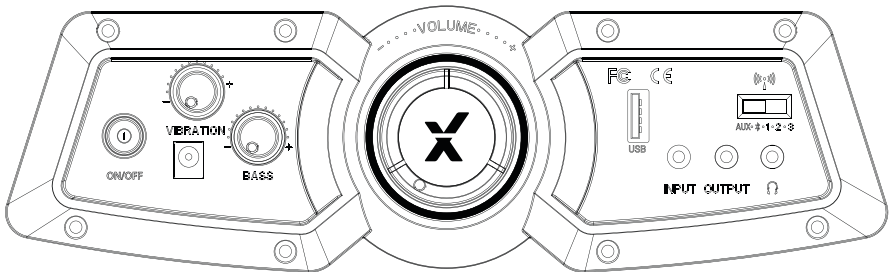

*Compatibiliteit met telefoons of tablets werd niet getest of goedgekeurd door Sony Interactive Entertainment Europe.

Onderdelen en bedieningsknoppen

Dubbel bedieningspaneel

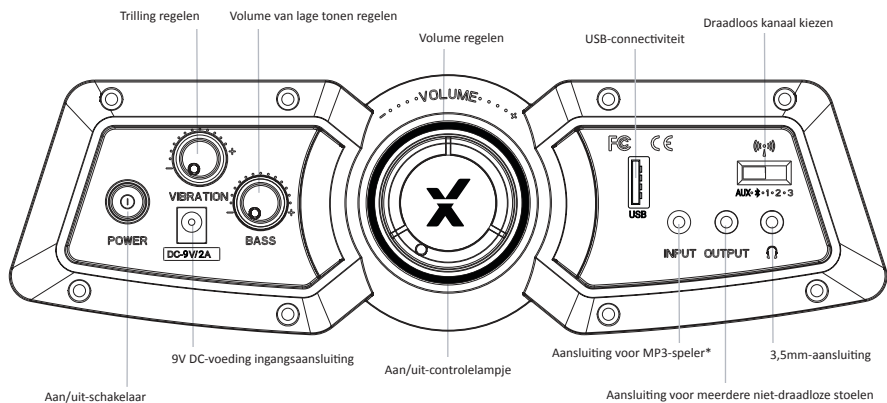

Draadloze DAC

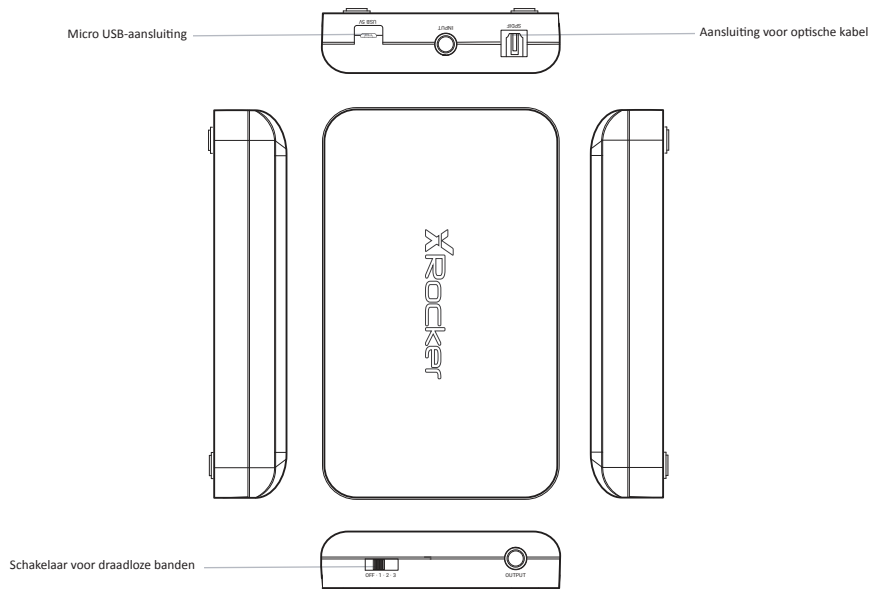

* Compatibiliteit met telefoons of tablets werd niet getest of goedgekeurd door Sony Interactive Entertainment Europe.

Ondersteuning : Aansluiting via USE! (Alleen PS4™-systemen)

Stap 1

Steek de micro USB-kabel in de X-Rocker DAC-omvormer en het ander uiteinde in een van de USB-poorten aan de voorkant van een PS4™-systeem.

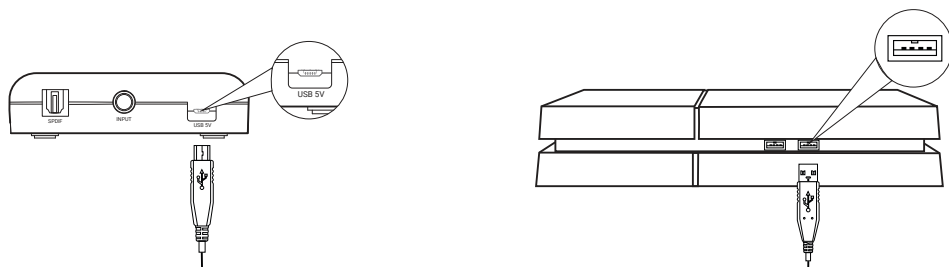

Stap 2

Selecteer een van de draadloze banden (1, 2, 3) op de draadloze DAC en schakel vervolgens naar de overeenkomstige band op de stoel.

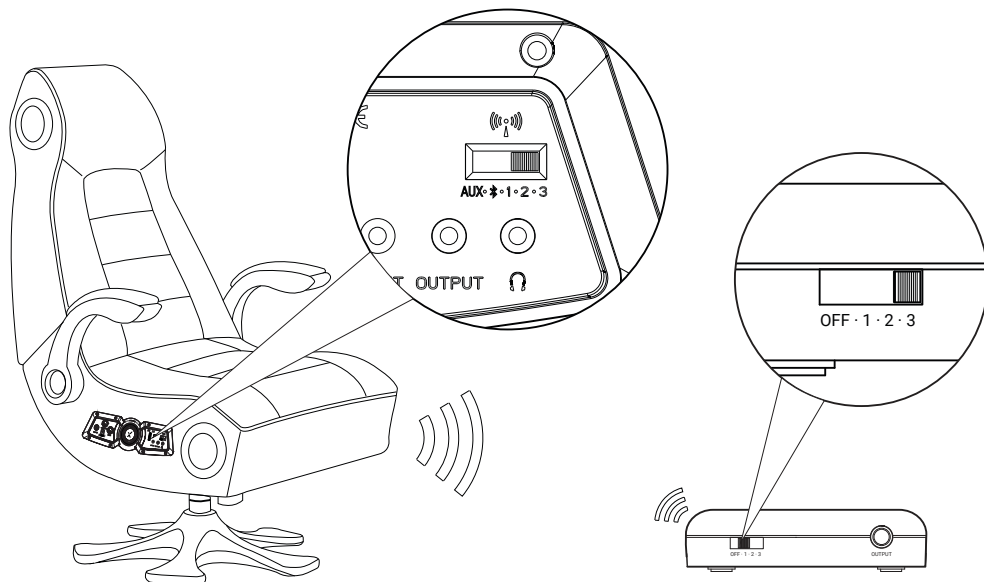

Ondersteuning : Aansluiting via USB (Alleen PS4™-systemen)

Stap 3

In het menuscherm van de PS4™, selecteer [Instellingen] > [Apparaten] > [Audio-apparaten] > [Uitgangsupparaat].

Stap 4

Selecteer [USB-koptelefoons] en wijzig de instelling in [Uitgang naar koptelefoons] van [Chataudio] naar [Alle audio].

Sla op, sluit af en geniet!

Stap 3

In het hoofdmenuscherm van PS4™, selecteer [Instellingen] > [Geluid en scherm] > [Audio-uitganginstellingen] > [Primaire uitgangspoort]. Wijzig dit naar [Digitaal optisch] > kies [AAC].

Stap 4

Ga terug naar het Audio-uitgangsmenu, ga naar Audioformaat en zorg dat [Lineaire PCM] is aangevinkt.

Sla op, sluit af en geniet!

Ondersteuning : Aansluiting via optische kabel (PS3™-systemen)

Step 1

Zorg dat het PS3™-systeem uitgeschakeld is. Steek de micro USB-kabel in de X-Rocker DAC-omvormer en het ander uiteinde in een van de USB-poorten aan de voorkant van het PS3™-systeem. Verwijder de doorzichtige plastic kappen aan weerskanten van de optische kabel.

Steek een uiteinde van de optische kabel in de X-Rocker draadloze DAC en het ander uiteinde in de SPDIF-aansluiting op het PS3™-systeem.

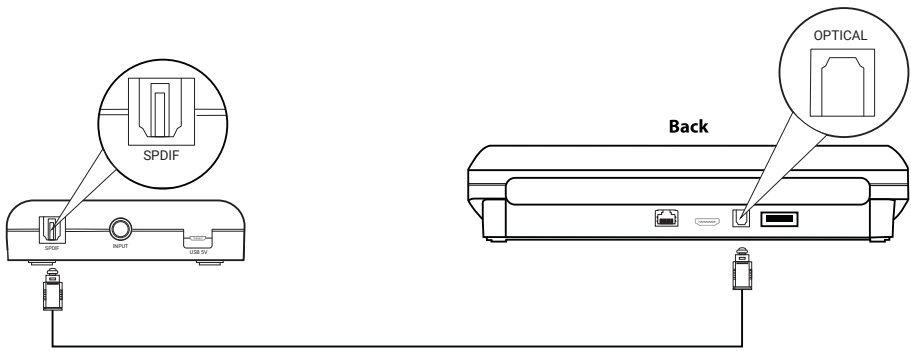

Step 2

Schakel het PS3™-systeem opnieuw in. Selecteer een van de draadloze banden (1, 2, 3) op de draadloze DAC en schakel vervolgens naar de overeenkomstige band op de stoel.

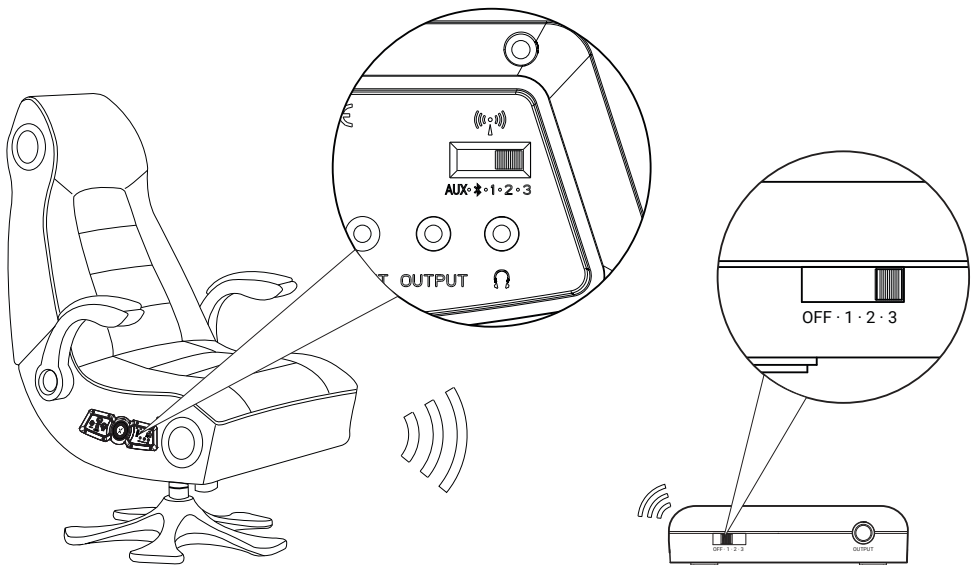

Ondersteuning : Aansluiting via optische kabel (PS3™-systemen)

Stap 3

In het hoofdmenuscherm van PS3™, selecteer [Geluidsinstellingen] > [Audio-uitganginstellingen]

Stap 4

In het volgend menu, selecteer [Optisch digitaal] en ga vervolgens naar het einde van het menu om op te slaan.

Geniet!

Ondersteuning : Bluetooth***

Stap 1

Schakel de draadloze schakelaar van de X-Rocker naar de stand 'Bluetooth'.

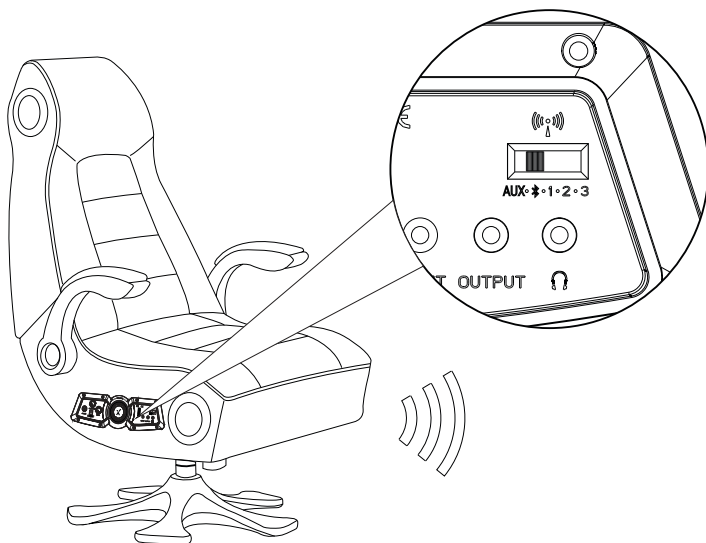

Stap 2

In het audio-uitvoerapparaat, open de Bluetoothinstellingen, schakel Bluetooth in, als dit nog niet het geval is, en zoek naar XROCKER. Wanneer gevonden, selecteer de optie XROCKER. Als er naar een wachtwoord wordt gevraagd, voer **0000** in.

Geniet!



Ondersteuning : Bekabeld (PS Vita™)

Stap 1

Schakel de draadloze schakelaar van de X-Rocker naar de stand 'AUX'.

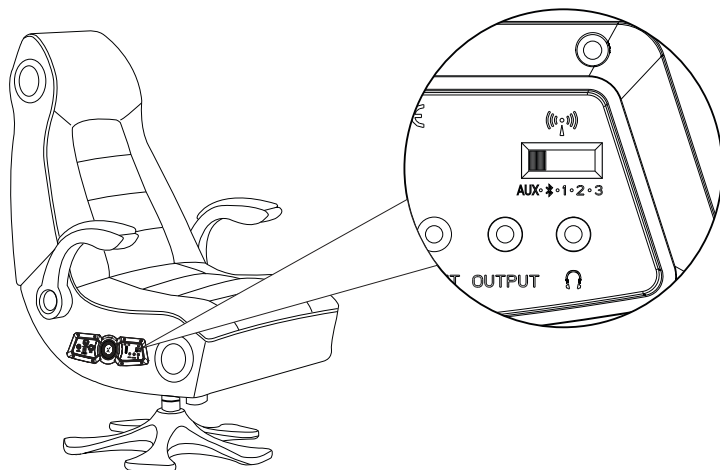

Stap 2

Sluit één uiteinde van de 3,5mm audiokabel aan op de koptelefoonaansluiting van de stoel en sluit dan het ander uiteinde aan op de koptelefoonaansluiting van de PS Vita™.

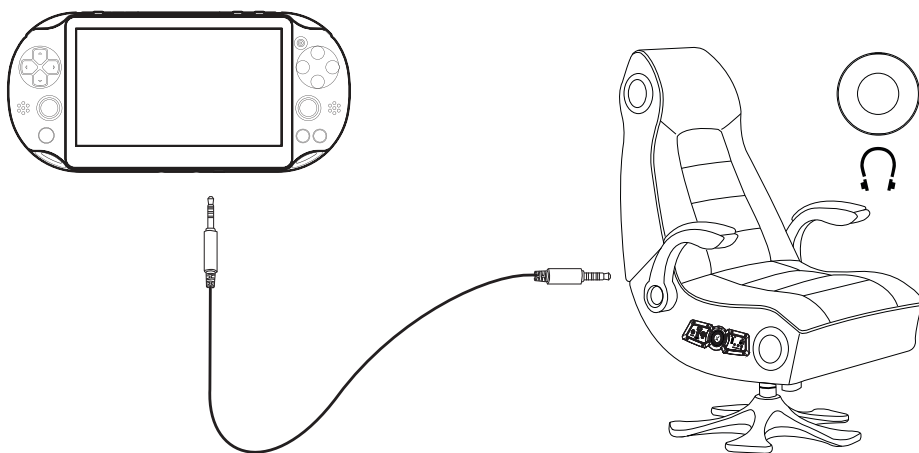

Bovenstaande stappen kunnen tevens worden gebruikt voor het aansluiten van een tablet, telefoon, draadloze DAC of MP3-speler op de stoel. Compatibiliteit met deze bijkomende apparaten werd niet getest of goedgekeurd door Sony Interactive Entertainment Europe.

Probleem	Mogelijke oplossingen
Het bedieningspaneel staat niet onder stroom	<ul style="list-style-type: none">• Zorg dat de stroomkabel juist is aangesloten.• Zorg dat het stopcontact onder stroom staat.• Met de stoel in de stand ON (aan), beweeg de stroomkabel lichtjes wanneer deze in de poort zit. Als er een lampje knippert (of niet), neem contact op met de klantenservice (zie de informatie hieronder).
Geen geluid	<ul style="list-style-type: none">• Bekijk de aansluitmethodes op de vorige bladzijde en, indien mogelijk, probeer een andere aansluitmethode.• Controleer of het apparaat/systeem juist is geconfigureerd zoals aangegeven in de aansluitgids.• Zorg dat de schakelaar voor draadloze kanalen zich op de overeenkomstige stand bevindt die voor uw aansluitmethode gepast is. (1,2,3 voor draadloos, B voor Bluetooth en AUX voor kabelaansluitingen).
De werking van de draadloze zender wordt tijdens het spelen onderbroken/Geen trilling of subwoofergeluid via de analoge aansluiting	<ul style="list-style-type: none">• Verhoog het volume van het bronapparaat voor een beter draadloos signaal.
De kabels die op mijn X-Rocker zijn aangesloten zijn per ongeluk ontkoppeld	<ul style="list-style-type: none">• Neem contact op met de klantenservice van X-Rocker (www.x-rocker.co.uk/support).

Probleemoplossing Cont.

Probleem	Mogelijke oplossingen
Bluetooth maakt geen koppeling met mijn mobiele telefoon/ tablet	<ul style="list-style-type: none">• Schakel de X-Rocker uit en zorg dan dat de X-Rocker in de stand 'Bluetooth' is ingesteld. Druk en houd de aan/uit-knop gedurende vijf seconden ingedrukt om de stoel op de koppelingsmodus in te stellen. Deze zou nu zichtbaar moeten zijn.• Uw apparaat kan de verbinding met de X-Rocker beletten omdat een wachtwoord nodig is. Als dit het geval is, voer het wachtwoord 0000 in.• Als het niet onmiddellijk werkt, schakel andere Bluetooth-apparaten die zich in de buurt bevinden uit.• Opgelet! De aansluiting voor geluid vanaf een PlayStation®-systeem vindt plaats via de meegeleverde USB draadloze DAC en niet via Bluetooth
Storing van de draadloze verbinding	<ul style="list-style-type: none">• Als dit optreedt, stel een andere draadloze band (keuze uit 3) in om het signaal te isoleren.
Kan ik meer dan één X-Rocker vanaf een enkele geluidsbron gebruiken?	<ul style="list-style-type: none">• Ja, stem de tweede X-Rocker af op dezelfde draadloze band zoals de eerste. U kunt dit doen voor maximaal acht stoelen.

- Dompel de X Rocker niet in een vloeistof en vermijd elk contact met een vloeistof.
- Neem contact op met de klantenservice van X Rocker voordat u elektrische componenten van de stoel losmaakt.
- Houd altijd rekening met de kabels die zich tussen de X Rocker en de stroombron/audioapparaat bevinden.
- Er is beknellingsgevaar wanneer kabels of elektrische onderdelen stuk zijn. Neem contact op met de klantenservice om deze onderdelen door nieuwe te vervangen en ze op een veilige manier weg te gooien.
- Sta niet op de X Rocker en breng geen gewicht hoger dan 120kg op de stoel aan.
- Hel de stoel niet te veel achterover om te vermijden dat de voet van de grond loskomt.
- De armleuningen van de X-Rocker zijn ontworpen voor ondersteuning en comfort tijdens het spelen. Gebruik deze niet als ondersteuning om in of uit de stoel te gaan.
- Het langdurig luisteren naar audio op een hoog volume kan gehoorbeschadiging veroorzaken.
- Houd rekening met anderen tijdens het afspelen van audio via de luidsprekers van de X Rocker op een hoog volume.

Beperkte garantie:

Ace Casual garandeert dat dit product vrij is van defecten in materiaal en vakmanschap gedurende een periode van 1 jaar vanaf de datum van aankoop. Deze garantie geldt alleen voor de originele koper. ALLE BESCHADIGDE OF ONTBREKENDE ONDERDELEN MOETEN BINNEN 14 DAGEN NA AANKOOP WORDEN GERAPPORTEERD. Deze garantie dekt alle defecten in materiaal en vakmanschap in dit product. Volgende gevallen worden echter NIET DOOR DE GARANTIE GEDEKT:

1. Schade, veroudering of storing door:

- a. Overmacht, ongeval, verkeerd gebruik, misbruik, verzuim, verkeerde installatie, onderhoud of gebruik, of het negeren van de instructies die in deze gebruiksaanwijzing zijn vermeld.
 - b. Schade tijdens het verzenden van het product. (Dergelijke claims moeten aan het verzendbedrijf worden overgemaakt.)
 - c. Reparaties, reparatiepogingen of aanpassingen door andere personen dan de erkende reparateurs van het Ace Casual servicecentrum.
2. Een toestel dat werd aangepast of waarop pogingen tot aanpassingen of wijzigingen zijn uitgevoerd.
3. Normale slijtage en periodiek onderhoud.
4. Een toestel dat voor industriële of commerciële doeleinden (waaronder verhuur) werd gebruikt.
5. Producten die zijn verkocht ALS ZODANIG of MET ALLE GEBREKEN of verbruiksartikelen (zoals zekeringen, batterijen, etc).
6. Installatie door klant, wijzigingen in de instellingen of problemen tijdens signaalontvangst.
7. Gevolg schade door verkeerd gebruik of verkeerde aansluitingen.

Ace Casual zal de toestellen die onder deze garantie vallen (naar eigen goeddunken) repareren of vervangen zonder kosten voor arbeid of materialen aan de consument aan te rekenen. U BENT VERANTWOORDELIJK VOOR DE INITIELE VERZENDKOSTEN. We zullen echter betalen voor de retourverzendingkosten naar een bestemming binnen de Europese Unie als de reparaties onder de garantie vallen.

REPARATIE OF VERVANGING ONDER DEZE GARANTIE IS HET ENIG RECHTSMIDDEL VAN DE CONSUMENT. ACE CASUAL KAN NIET AANSPRAKELIJK WORDEN GESTELD VOOR INCIDENTELE OF GEVOLGSCHADE DOOR EEN INBREUK OP EEN EXPLICIETE OF IMPLICIETE GARANTIE VAN DIT PRODUCT. VOOR ZOVER NIET UITGESLOTEN DOOR DE TOEPASSELIJKE WETGEVING, ELKE IMPLICIETE GARANTIE, WAARONDER GARANTIE VAN VERKOOPBAARHEID EN GESCHIKTHEID VOOR EEN BEPAALD DOEL, IS BEPERKT TOT DE DUUR VAN DE LENGTE VAN DEZE GARANTIE.

De werking is onderhevig aan de volgende twee voorwaarden:

1. Dit toestel mag geen schadelijke storingen veroorzaken.
2. Dit toestel moet elke ontvangen storing ontvangen, waaronder storingen die een ongewenste werking kunnen veroorzaken.

NEEM EERST CONTACT MET ONS OP VOORDAT U EEN TOESTEL RETOURNEERT. STUUR GEEN ONDERDELEN OF VOLLEDIGE TOESTELLEN NAAR DIT ADRES VOOR REPARATIE ZONDER ONZE TOESTEMMING.

Het vermelde doorgekruiste vuilnisbak-symbool geeft aan dat dit product gerecycled moet worden en niet met het normale huisvuil weggegooid mag worden. Als u zich in de EU bevindt, lever het afgedankte apparaat in bij een erkend inzamelpunt voor Afgedankte Elektrische en Elektronische Apparatuur (AEEA) voor recycling. Voor alle overige landen, lees de lokale wetgeving inzake de recycling van elektrische en elektronische apparatuur na. Het recyclen en verwerken van afgedankte elektrische en elektronische apparatuur levert een wezenlijke bijdrage tot het beschermen van het milieu en het beperken van de afvalberg.

Vervaardigd door: Ace Casual Corp. 1040 Higgs Road Lewisburg, TN 37091 - www.acecasual.com - 1.866.969.2603 - Gemaakt in China

Verlend voor verkoop binnen Europa. Alleen voor gebruik met PlayStation(R)4 en PlayStation(R)3. PlayStation PS4 en PS3 zijn geregistreerde handelsmerken van Sony Interactive Entertainment Europe. Alle rechten voorbehouden. De compatibiliteit met MP3-spelers werd niet getest of goedgekeurd door Sony Interactive Entertainment Inc.

Bewaar deze verpakking voor toekomstige raadpleging.

Kundendienst für Kunden im Vereinigten Königreich: 01274 683 109

VI 07/16

