

vileda[®]



Relax

cleaning robot



Owner's Manual · Manuale di istruzioni ed avvertenze · Betriebsanleitung · Manual de instrucciones ·
Manual de Instruções · Guide de l'utilisateur · Gebruikershandleiding · Οδηγίες Χρήσης · Kullanım Kılavuzu

Dear Owner,
 thank you for purchasing your new Vileda Relax Cleaning Robot. After switching the unit on it only takes one press of a button to set the robot to move around your house by itself, picking up particles, dust and hair, even under furniture. Vileda Relax Cleaning Robot works efficiently on all kinds of hard floors and on short-pile carpets. To ensure maximum performance and safety, please take some time to read this manual. Vileda makes your life easier. Enjoy it!

Contents

General Warnings	page 3
Part Location	page 5
Anatomy	page 5
Battery Charging & Recharging	page 6
Using the product	page 6
Cleaning Modes	page 7
Cleaning System	page 7
Removing and emptying the dust bin	page 8
Cleaning Dust Bin and Filter	page 8
Cleaning Main Brushes	page 9
Cleaning Vacuum Inlet Cover	page 10
Replacing Side Brush	page 10
Troubleshooting	page 10
Environmental and product recycling	page 11
Battery Removal	page 11
Technical specification	page 12
Guarantee information	page 12

General warnings

IMPORTANT:

Read all instructions before use. Retain instructions for future reference.

WARNING:

Use the unit only as described in this manual. Failure to follow all instructions listed below may result in electric shock, fire and/or serious injury. When using any electrical appliance, basic safety precautions should always be observed, including the following, in order to reduce the risk of fire, electrical shock, leaking batteries or personal injury.

USE RESTRICTIONS:

- Only for indoor use. Do not use outdoors or on balconies.
- Intended for domestic use only.
- Device is not a toy. Do not sit or stand on it. Small Children and pets should be supervised when the robot is cleaning.
- Do not pick up anything that is flammable, burning or smoking.
- Do not use this device to pick up anything wet.
- Do not use on long-pile carpets or on wet floors.
- Before using, pick up objects like clothing, loose papers, pull cords for blinds or curtains, power cords, and any fragile objects as they may entangle with the cleaning brushes. If the device passes over a power cord and drags it, there is a chance an object could tumble off a table or shelf.

PERSONAL SAFETY:

- The intended use is described in this manual. The use of any accessory or attachment or the performance of any operation with this appliance other than those recommended in this instruction manual may present a risk of personal injury.
- Children must be supervised to ensure they do not play with the appliance.
- This appliance can be used by children aged from 8 years and above and persons with reduced physical, sensory or mental capabilities or lack of experience and knowledge if they have been given supervision or instruction concerning use of the appliance in a safe way and understand the hazards involved.
- Children shall not play with the appliance.
- Cleaning and user maintenance shall not be made by children without supervision.
- Store in a dry place.
- Store out of reach of children.
- Use only with the attachments recommended by the manufacturer.
- Do not use without the filter in place.
- Keep the product and all accessories away from hot surfaces.
- Do not immerse the appliance in water or other liquid.

ELECTRICAL SAFETY INSTRUCTIONS:

- Never modify the charger in any way.
- The charger has been designed for a specific voltage. Always check that the mains voltage is the same as that stated on the rating plate.
- Only use the charger supplied with the product. Do not attempt to use the charger with any other product nor attempt to charge this product with another charger.
- Before use, check the charger cord for signs of damage or ageing.
- Do not abuse the charger cord; never carry the charger or charger stand by the cord.
- Never pull the charger cord to disconnect from a socket; grasp the charger and pull to disconnect.
- Keep the charger cord away from hot surfaces and sharp edges.
- Do not handle the charger or the unit with wet hands.
- Do not store or charge the unit outdoors.
- Unplug the charger before cleaning.

Product contains electronic parts. DO NOT submerge it or spray it with water. Clean with a dry cloth only.

BATTERY USE AND CARE

- Leaks from battery cells can occur under extreme conditions. If the liquid gets on the skin, wash it immediately with soap and water. If the liquid gets into the eyes, flush them immediately with clean water for a minimum of 10 minutes and seek medical attention.
- This product contains NiMH batteries. Do not incinerate batteries or expose to high temperatures, as they may explode.
- When the battery pack is not in use, keep away from other metal objects such as: paper clips, coins, keys, nails, screws or other small metal objects that can make a connection from one terminal to another.
- Shorting the battery terminals may cause fire.
- The battery must be removed from the appliance before it is discarded.
- The battery is to be disposed of safely.
- The appliance must be disconnected from the mains supply when removing the battery.
- In an emergency situation contact professional help immediately!

SERVICE:

- Before using the machine and after any impact, check for signs of wear or damage and repair as necessary.
- Do not use the appliance if any part is damaged or defective.
- Repairs should be carried out by a service agent or a suitably qualified person in accordance with relevant safety regulations. Repairs by unqualified persons could be dangerous.
- Never modify the appliance in any way as this may increase the risk of personal injury.
- Only use replacement parts or accessories provided or recommended by the manufacturer.

Part location

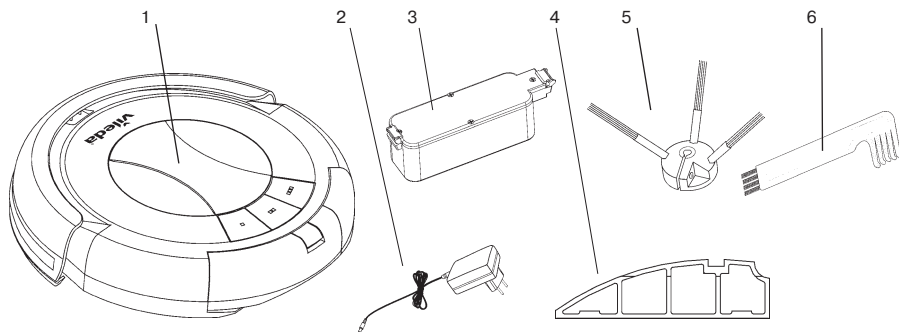

1. Main Unit
2. Battery Charger
3. Rechargeable Battery Pack (installed)
4. Filter Mesh (extra)
5. Side Brush (extra)
6. Maintenance Brush

Anatomy

Top View

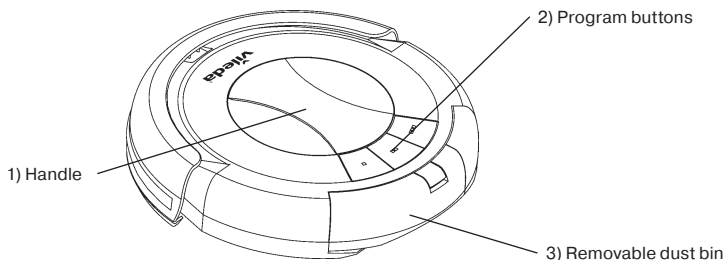

Bottom View

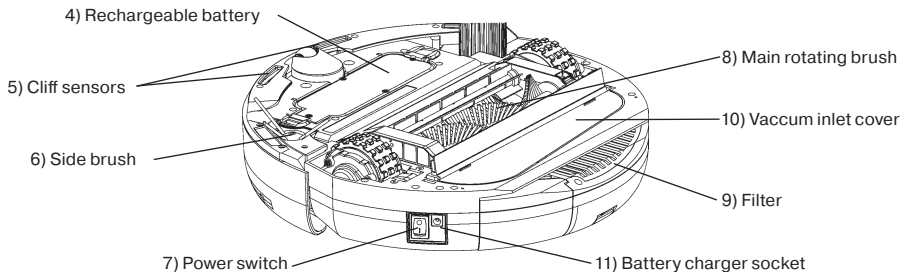

Battery Charging & Recharging

WARNING:

If the battery is damaged in any way do not attempt to recharge it. Contact Vileda service address (see last page).

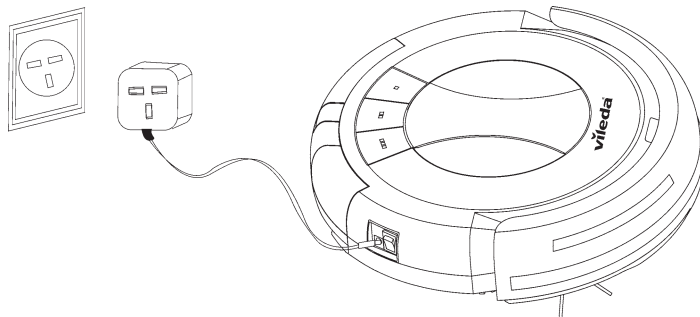

Charge the battery for 12 hours before first use. After the first use, charging time is about 4-5 hours.

1. Connect the supplied battery charger into the battery charging socket located beside the power switch.
2. Once the battery is fully charged (the indicator will turn off) unplug the charger from the battery charging socket.

Battery autonomy is up to 80 minutes and decreases over time. All light indicators will flash red when battery level is down. Then recharging is needed.

WARNING:

ONLY USE THE CHARGER PROVIDED WITH THE PRODUCT. DO NOT ATTEMPT TO USE THE CHARGER WITH ANY OTHER PRODUCT NOR ATTEMPT TO CHARGE THIS PRODUCT WITH ANOTHER CHARGER AS THIS MAY DAMAGE THE PRODUCT AND THE BATTERY, AND WILL INVALIDATE YOUR GUARANTEE.

To maintain peak performance of the battery it is recommended to charge 12 hours before first use or when used again after a long time.

WARNING:

Only use a replacement battery as supplied by the manufacturer.

Using the Product

Before using, pick up objects like clothing, loose papers, pull cords for blinds or curtains, power cords, and any fragile objects as they may entangle with the cleaning brushes. If the device passes over a power cord and drags it, there is a chance an object could tumble off a table or shelf.

1. Ensure the battery is charged.
2. Place Vileda Relax Cleaning Robot in the middle of the room.
3. To turn Vileda Relax Cleaning Robot ON press the main power switch.
4. To START Vileda Relax Cleaning Robot, press one of the program buttons to choose the desired cleaning mode (see section "Cleaning Modes").
5. To PAUSE Vileda Relax Cleaning Robot, press one of the program buttons.
6. To RESUME Vileda Relax Cleaning Robot, press one of the program buttons again.
7. To turn Vileda Relax Cleaning Robot OFF, press the main power switch.

IMPORTANT:

For the most efficient cleaning, keep your floors as clear as possible (e.g. temporarily remove wires, rugs, chairs, small objects, ...). With less obstacles, Vileda Relax Cleaning Robot will move faster and clean more efficiently.

Cleaning Modes

Vileda Relax Cleaning Robot uses its robotic intelligence to navigate autonomously around the room and efficiently clean the whole floor, along walls and under furniture.

Vileda Relax Cleaning Robot has 3 cleaning modes:

SHORT (■): robot cleans for 5 minutes. Ideal for spot cleaning in one area.

MEDIUM (■■): robot cleans for 30 minutes. Ideal for mid-sized rooms (up to 25 m²).

LARGE (■■■): robot cleans for at least 60 minutes. Ideal for big rooms (more than 25 m²).

WARNING:

Black or dark coloured types of floors and stairs could reduce the reliability of cliff sensors - Test with your specific floor and stairs before use. Vileda Relax Cleaning Robot uses its robotic intelligence to navigate autonomously around the room and efficiently clean the whole floor, along walls and under furniture.

Cleaning System

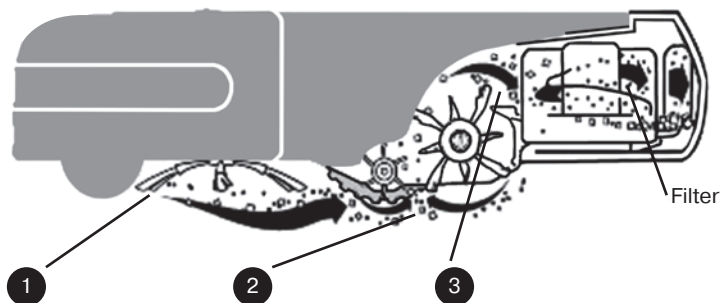

1. Side Brush sweeps into corners and along edges.
2. Two Rotating Brushes pick up dirt, hair and particles into the dustbin.
3. Vacuum power picks up the remaining fine dirt.

Vileda Relax Cleaning Robot works on all hard floors such as wood, parquet, tiles, linoleum and short-pile carpets.

Removing and Emptying the Dust Bin

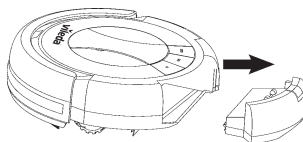
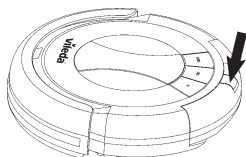

1. Turn off the power switch.
2. Press down the dustbin release button and pull out the dustbin as indicated in the illustrations.
3. Empty the dustbin in the trashcan.
4. Reinsert the dustbin and push until you hear a clicking sound.

Cleaning Dust Bin and Filter

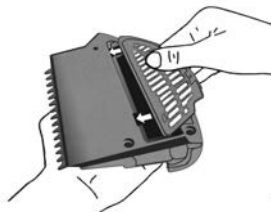
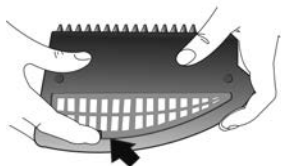

1. Turn the dustbin upside down.
2. Press bottom slightly and take filter mesh out as indicated in the illustrations.
3. Clear the dirt off the filter mesh. Clean with a dry cloth only.
4. Reinsert the filter mesh back to the dustbin.
5. Press slightly until it clips.
6. Reinsert the dustbin in the robot.

To buy new filters, please contact Vileda service address (see last page).

Cleaning Main Brushes

Main brushes do not need to be cleaned after each use. However, regular cleaning is recommended to avoid excessive build up of hair that could damage the robot.

1. Turn off the power switch and put the robot on a flat surface with its bottom up.
2. Remove the brush retainer by pushing on the flap.

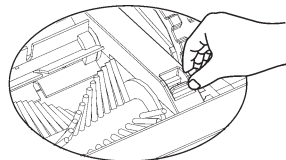
**A**

3. Take out the main brush and the rubber brush as shown in the illustration.
4. Remove all hairs and dirt from both brushes. Plus, clean brush chamber.
5. Wipe out dirt on the shaft and bearing of the brush.

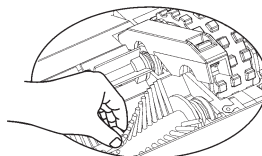
**B**

6. Place brushes back into the slot.
7. Put the brushes retainer back and push until you hear a clicking sound.

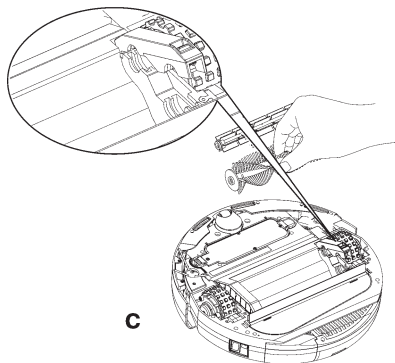
**C**

Cleaning Vacuum Inlet Cover

1. Turn off the power switch and turn the robot upside down.
2. Remove vacuum inlet cover as shown in the illustration.

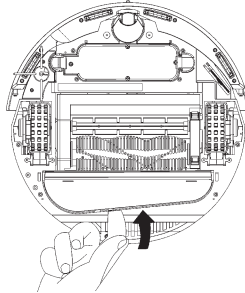

3. Clean vacuum inlet cover and the fan mechanism to ensure good ventilation.
4. Reinsert the vacuum inlet cover by carefully guiding the hinge tabs back into the holes.

Replacing Side Brush

1. Use a cross-head screwdriver to remove side brush cover and side brush.
2. Insert new side brush and put the cover back.
3. Retighten the screws.

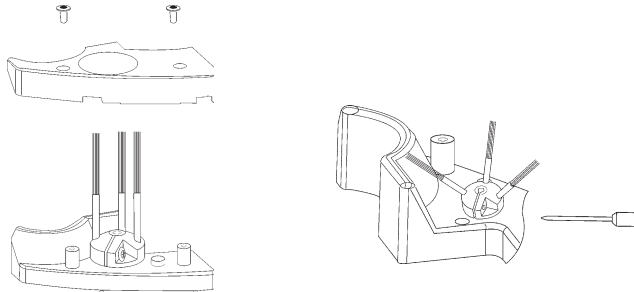

Troubleshooting

Problem	Possible reason	Possible solution
Robot does not detect cliffs.	• Cliff sensors are dirty.	• Wipe away dust from sensors with a dry cloth.
Robot stops during cleaning and all light indicators flash alternately red and green.	• Main brushes are dirty. • Main brushes are jammed.	• Clean main brushes and restart. • Remove jam and restart.
Robot stops and all light indicators flash red.	• Low battery.	• Recharge batteries.
Robot only moves in circles in the same position.	• One wheel is blocked.	• Remove hairs and dirt from wheels.

Problem	Possible reason	Possible solution
Battery does not recharge.	<ul style="list-style-type: none"> • Battery is not installed correctly. • Charger is not plugged in correctly. 	<ul style="list-style-type: none"> • Reinstall battery by pushing until you hear a clicking sound. • Check that charger is plugged in correctly to the outlet and to the robot.

For further help, technical advice, or to order spare or replacement parts contact Vileda (address see last page).

Environmental and Product Recycling

The Vileda Cleaning Robot fulfils the EU directive 2002/96/CE, covering Electrical and electronic appliances and the management of its disposal.

The packaging material is entirely recyclable, and marked with the  recycling symbol. Follow local regulations for scrapping. Keep the packaging materials (plastic bags, polystyrene parts, etc.) out of children's reach, as they are potentially dangerous.

When the product has reached the end of its life please do not dispose of it with general household waste. To prevent possible harm to the environment or human health from uncontrolled waste disposal, recycle it responsibly to promote the sustainable reuse of material resources.

The  symbol identifies the Vileda Relax Cleaning Robot as a product submitted to the regime of selective electrical appliance recycling collection.

The product contains a NiMH battery which should not be disposed of with general household waste. Call, or deposit the battery in an official collection point for its recycling.

Batteries can be detrimental for the environment and can explode if they are exposed to high temperatures.

The violation of these precautions could cause fire and / or serious injuries.

For more detailed information about treatment, recovery and recycling of this product, please contact your local city office, your household waste disposal service or the shop where you purchased the product.

Battery Removal

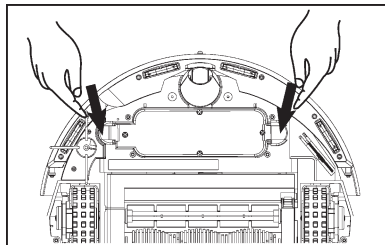

1. Turn off the power switch and turn the robot upside down.
2. Push both flaps inwards and pull up until battery pack comes out.
3. Reinstall battery by pushing until you hear a clicking sound.

WARNING: NEVER touch both metal battery terminals at the same time with any metal objects as this will short circuit the battery and may create sparks that can cause small burns.

Technical Specification

Battery type	14.4V DC, 1700 mAh NiMH
Charging time	4-5 hours
Charging period for fully discharged battery	12 hours
Charger output	24 V DC
Charger input	100-240 V AC
Unit Average Power	23 W
Dust Capacity	0.25 l
Unit Size	34x8.7 cm

Vileda Product Guarantee

A. SCOPE

- By this Guarantee, Vileda guarantees the product to be free from defects in materials and workmanship at the date of original purchase for a period of **two years** from that date. The Vileda company that provides and will honour this Guarantee is designated in this Guarantee or accompanying leaflets or can be found on our website www.vileda.com.
- If within the guarantee period the product is determined to be defective (at the date of original purchase) due to improper materials or workmanship, Vileda or an authorized service network member in the Guarantee Area will, without charge for labour or parts, repair or (at Vileda's discretion) replace the product or its defective parts subject to the terms and limitations below. Vileda may replace defective products or parts with new or refurbished products or parts. All products and parts replaced become the property of Vileda.
- This guarantee does not cover:
 - periodic maintenance and repair or parts replacement due to wear and tear;
 - consumables (components that are expected to require periodic replacement during the lifetime of a product such as batteries or dirt filters);
 - damage or defects caused by use, operation or treatment of the product inconsistent with normal personal or domestic use; and
 - damage or changes to the product as a result of
 - misuse, including:
 - treatment resulting in physical, cosmetic or surface damage or changes to the product;
 - failure to install or use the product for its normal purpose or in accordance with Vileda instructions on installation or use;
 - failure to maintain the product in accordance with Vileda instructions on proper maintenance;
 - installation or use of the product in a manner inconsistent with the technical or safety laws or standards in the country where it is installed or used;
 - use of the product with accessories, peripheral equipment and other products of a type, condition and standard other than prescribed by Vileda;
 - repair or attempted repair by persons who are not Vileda or authorized service network members;
 - accidents, fire, liquids, chemicals, other substances, flooding, vibrations, excessive heat, improper ventilation, power surges, excess or incorrect supply or input voltage, radiation, electrostatic discharges including lighting, other external forces and impacts.

B. TERMS

- Guarantee services will be provided only if the original invoice or sales receipt (indicating the date of purchase, model name and dealer's name) is presented with the defective product within the guarantee period. Vileda may refuse free-of-charge guarantee service if these documents are not presented or if they are incomplete or illegible. This Guarantee will not apply if the model name or serial number on the product has been altered, deleted, removed or made illegible.
- This Guarantee does not cover transport costs and risks associated with transport of your product to and from Vileda.

3. We would like to inform you that the diagnostic fee of your product shall be paid by you if the diagnosis of your product proves that you will not be entitled to a repair under this guarantee (for whatever reason) to rectify the defect or your product is working properly and no hardware fault could be diagnosed.

C. EXCLUSIONS AND LIMITATIONS

1. Except as stated above, Vileda makes no guarantee (express, implied, statutory or otherwise) regarding product quality, performance, accuracy, reliability, fitness for a particular purpose, or otherwise.
2. Vileda is not liable for any loss or damage relating to products, this Guarantee or otherwise, including loss of profits, revenue, indirect, incidental or consequential loss or damage.
3. Where applicable law prohibits or limits these liability exclusions, Vileda excludes or limits its liability only to the maximum extent permitted by applicable law. For example, some countries prohibit the exclusion or limitation of damages resulting from negligence, gross negligence, willful misconduct, deceit and similar acts. Vileda's liability under this guarantee will in no case exceed the price paid for the product, but if applicable law permits only higher liability limitations, the higher limitations apply.

D. YOUR LEGAL RIGHTS RESERVED

Consumers have legal (statutory) rights under applicable national laws relating to the sale of consumer products. This guarantee does not affect statutory rights you may have nor those rights that cannot be excluded or limited, nor rights against the person from whom you purchased the product. You may assert any rights you have at your sole discretion.

E. YOUR GUARANTOR

The Guarantee for this product is provided and will be honoured by Freudenberg Household Products, Vileda House, 2 Chichester Street, Rochdale, Lancashire, OL16 2AX. www.vileda.com Tel: 0845 7697356.

Grazie per aver acquistato il nuovo Vileda Relax Cleaning Robot. Premendo un pulsante, inizierà a muoversi autonomamente nella vostra casa, raccogliendo sporco, polvere e capelli, anche sotto i mobili. Vileda Relax Cleaning Robot pulisce efficacemente tutti i tipi di pavimenti duri e tappeti a pelo corto. Per garantire il massimo delle prestazioni e della sicurezza, si prega di dedicare qualche attimo del vostro tempo alla lettura di questo manuale. Vileda ti rende la vita più facile. Buon divertimento!

Indice

Avvertenze Generali	Pag. 15
Contenuto	Pag. 17
Componenti del Robot	Pag. 17
Caricare e ricaricare la batteria	Pag. 18
Come utilizzare il prodotto	Pag. 18
Programmi di pulizia	Pag. 19
Funzionamento	Pag. 19
Rimuovere, svuotare e pulire il vano raccogli sporco	Pag. 20
Pulire il vano raccogli sporco ed il filtro	Pag. 20
Pulire le spazzole principali	Pag. 21
Pulire il coperchio del vano aspirapolvere	Pag. 22
Sostituire la spazzola laterale	Pag. 22
Soluzione dei problemi	Pag. 22
Smaltimento del prodotto	Pag. 23
Istruzioni e avvertenze per la rimozione e smaltimento della batteria	Pag. 23
Specifiche tecniche	Pag. 24
Garanzia Convenzionale	Pag. 24

IMPORTANTE:

LEGGERE ATTENTAMENTE LE ISTRUZIONI PRIMA DI UTILIZZARE IL PRODOTTO. CONSERVARE IL MANUALE DI ISTRUZIONI ED AVVERTENZE PER OGNI EVENIENZA FUTURA.

ATTENZIONE:

Leggere attentamente tutte le istruzioni riportate nel presente manuale. Il mancato rispetto delle seguenti indicazioni può essere fonte di pericoli per la salute e la sicurezza in quanto può causare incendio, shock elettrico e infortuni gravi. Quando si usa un apparecchiatura elettrica, è necessario osservare le fondamentali regole di prudenza, incluse quelle di seguito riportate, al fine di evitare i rischi di incendio, shock elettrico, la fuoriuscita di liquidi dalla batteria o infortuni anche gravi.

LIMITAZIONI D'USO:

- Questo prodotto è destinato esclusivamente alla pulizia di ambienti interni. Non usare all'esterno o sul balcone.
- Questo prodotto è destinato esclusivamente ad un UTILIZZO DOMESTICO.
- Il prodotto non è un giocattolo. Vietato sedersi o salire su di esso. Bambini ad animali domestici devono essere sorvegliati quando il prodotto è in funzione.
- Non utilizzare il prodotto per raccogliere oggetti roventi, infiammati, infiammabili o che emettono fumo. Non utilizzare il prodotto in prossimità di tali oggetti.
- Non utilizzare il prodotto su superfici bagnate, umide o per raccogliere liquidi o oggetti bagnati.
- Non utilizzare su tappeti a pelo lungo o su pavimenti bagnati.
- Prima di utilizzare il prodotto, rimuovere dal pavimento tessuti, cordicelle di tapparello o tende, fili elettrici e tutti gli oggetti fragili poiché potrebbero intrappolarsi e bloccare le spazzole rotanti. Se il dispositivo passa sopra un cavo o una cordicella e lo trascina con sé, potrebbe far cadere oggetti da un tavolo o da uno scaffale con conseguenti possibili rischi per la sicurezza di persone, animali o beni.

AVVERTENZE SPECIFICHE PER LA SICUREZZA DELLE PERSONE, DEI BENI E DEGLI ANIMALI DOMESTICI:

- La destinazione, le limitazioni e le modalità d'uso e di smaltimento del prodotto sono descritte in questo manuale. L'utilizzo dell'apparecchio o di qualsiasi suo accessorio con modalità difformi rispetto a quelle previste nel presente manuale di istruzioni ed avvertenze può essere causa di incidenti e/o infortuni.
- I bambini devono essere sorvegliati per assicurarsi che non giochino con l'apparecchio.
- Il prodotto non è destinato all'utilizzo da parte di bambini di età inferiore a 14 anni e/o da persone con capacità fisiche, sensoriali o mentali ridotte che non siano sorvegliati ad un adulto responsabile della loro sicurezza.
- Conservare in ambiente asciutto.
- Conservare in luogo lontano dalla portata dei bambini.
- Utilizzare soltanto con gli accessori consigliati dal produttore.
- Non utilizzare il prodotto senza il filtro.
- Tenere il prodotto e gli accessori lontano da superfici calde.
- Non immergere l'apparecchio in acqua o qualsiasi altro liquido.

AVVERTENZE SPECIFICHE PER LA SICUREZZA DELLA PARTE ELETTRICA:

- Non modificare in nessun modo il caricabatteria.
- Il caricabatteria è stato progettato per funzionare ad un determinato voltaggio. Controllare sempre che il voltaggio della presa elettrica di rete sia identico a quello indicato sull'etichetta tecnica posta sul caricabatteria.
- Usare esclusivamente il caricabatteria fornito con il prodotto. Non tentare di utilizzare il caricabatteria con un altro prodotto; non tentare di caricare il prodotto con un altro caricabatteria.
- Prima dell'utilizzo verificare che il cavo del caricabatteria non sia danneggiato o usurato.
- Non sollecitare il cavo del caricabatteria; non trasportare o trascinare il caricabatteria tenendolo per il cavo.
- Impugnare il caricabatteria e tirare per disconnetterlo dalla presa; non tirare il caricabatteria per il cavo.
- Tenere il cavo del caricabatteria lontano da superfici calde e da angoli taglienti.
- Non maneggiare il caricabatteria o l'unità con le mani bagnate o umide.
- Non conservare o ricaricare il prodotto all'esterno.
- Disconnettere il caricabatteria prima di procedere alle operazioni di pulizia.



Il prodotto contiene componenti elettroniche. Non immergerlo in acqua o pulirlo con acqua. Pulire soltanto con un panno asciutto.

AVVERTENZE SPECIFICHE PER L'UTILIZZO, LA MANUTENZIONE E LO SMALTIMENTO DELLA BATTERIA:

- In condizioni eccezionali potrebbero verificarsi perdite di liquido dalla batteria. Se il liquido entra in contatto con la pelle, lavarsi immediatamente con acqua e sapone. Se, invece, il liquido entra in contatto con gli occhi, sciacquarsi immediatamente per almeno 10 minuti e consultare un medico.
- Questo prodotto contiene batterie al nichel-metallo idruro. Non bruciare le batterie e non esporle a temperature elevate poiché potrebbero esplodere.
- Quando la batteria non è in uso, tenerla lontano da altri oggetti metallici quali graffette, monete, chiavi, viti, chiodi o altri piccoli oggetti che potrebbero mettere in connessione i due poli.
- Non accorciare i poli in metallo della batteria in quanto potrebbe causare fiamme o incendio.
- La batteria deve essere rimossa dall'apparecchio precedentemente allo smaltimento di quest'ultimo. Le modalità per lo smaltimento della batteria sono indicate in seguito nel presente manuale.
- La batteria deve essere smaltita in sicurezza secondo quanto indicato in seguito nel presente manuale.
- L'apparecchio deve essere disconnesso dalla presa elettrica di rete prima di rimuovere la batteria.
- In situazioni di emergenza contattare immediatamente un professionista!

AVVERTENZE SPECIFICHE PER L'USO, LA MANUTENZIONE E LA RIPARAZIONE:

- Prima di utilizzare il prodotto e dopo ogni collisione con mobili ed oggetti, verificare che non vi siano segni di danneggiamento o usura.
- Non utilizzare il prodotto se una delle sue componenti è danneggiata o difettosa.
- Non tentare di riparare il prodotto. In caso di danneggiamento contattare il numero verde 800-074-500.
- Non modificare in alcun modo il prodotto. Qualsiasi modifica potrebbe incrementare il rischio di infortuni.
- Utilizzare esclusivamente ricambi o accessori forniti o raccomandati da Vileda.

Contenuto

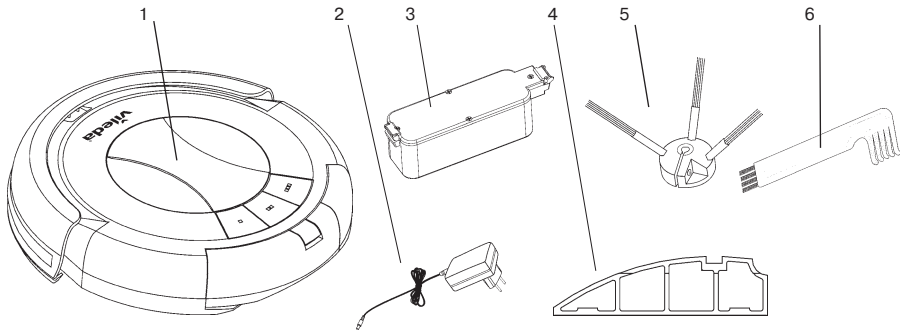

1. Unità principale
2. Caricabatteria
3. Batteria ricaricabile (già assemblata)
4. Filtro reticolato (pezzo di ricambio)
5. Spazzola laterale (pezzo di ricambio)
6. Spazzola per la pulizia

Componenti del Robot

Vista dall'alto

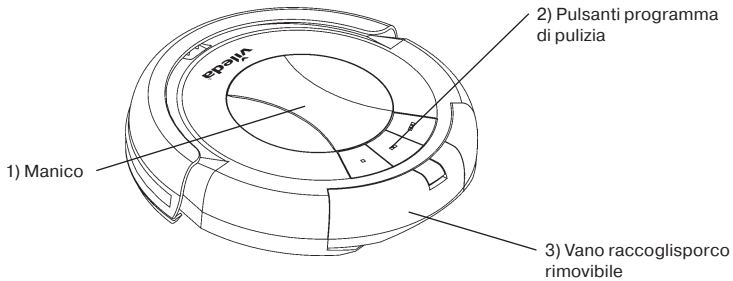

Vista del prodotto capovolto

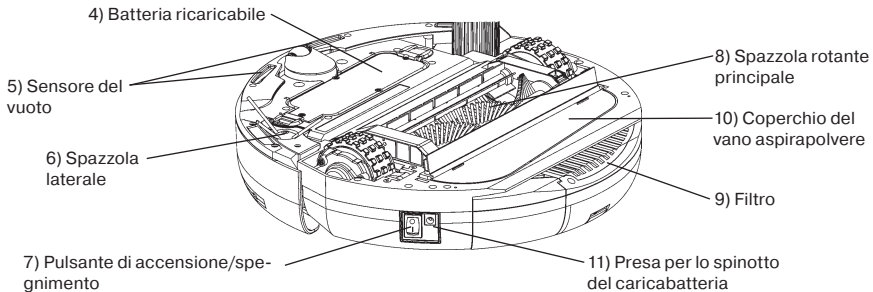

Caricare e ricaricare la batteria

ATTENZIONE:

se la batteria è danneggiata o usurata non provare a ricaricarla. Contattare il numero verde 800-074-500.

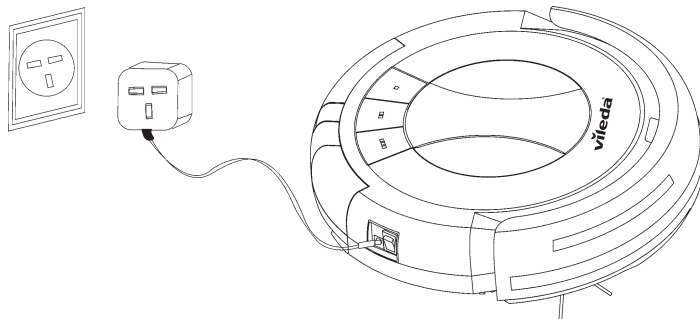

Caricare la batteria per 12 ore prima di utilizzare il prodotto per la prima volta. Dopo il primo utilizzo, ricaricare per un tempo di circa 4-5 ore.

1. Connettere il caricabatteria al Robot attraverso l'apposito spinotto posizionato al di sotto del pulsante di accensione/spengimento.
2. Una volta che la batteria è completamente carica (l'indicatore dello stato di ricarica si spegnerà) staccare lo spinotto del caricabatteria dalla presa di corrente.

Il livello di autonomia della batteria arriva fino a 80 minuti e diminuisce durante il tempo di utilizzo del prodotto. Gli indicatori lampeggeranno di rosso quando il livello di batteria è basso; in tal caso occorre ricaricare il prodotto.

ATTENZIONE:

USARE ESCLUSIVAMENTE IL CARICABATTERIA FORNITO CON IL PRODOTTO. NON TENTARE DI UTILIZZARE IL CARICABATTERIA CON UN ALTRO PRODOTTO; NON TENTARE DI CARICARE IL PRODOTTO CON UN ALTRO CARICABATTERIA POICHÉ IL PRODOTTO POTREBBE DANNEGGIARSI E LA GARANZIA NON SARÀ PIÙ VALIDA.

ATTENZIONE:

L'uso di un caricabatterie diverso da quello fornito con il prodotto può causare rischio di incendio.

Per mantenere la batteria alla massima efficienza è necessario ricaricare il prodotto per 12 ore prima di utilizzarlo per la prima volta ed ogni volta che lo si riutilizza dopo un lungo periodo di inattività.

ATTENZIONE:

Utilizzare batterie di ricambio solo se fornite da Vileda.

Come utilizzare il prodotto

Prima di utilizzare il prodotto, rimuovere dal pavimento tessuti, fogli di carta, cordicelle per richiudere le tende, fili elettrici e tutti gli oggetti fragili poiché potrebbero intrappolarsi e bloccare le spazzole rotanti. Se l'apparecchio passa sopra un cavo e lo trascina con sé potrebbe far cadere un tavolo o una libreria.

1. Assicurarsi che la batteria sia carica.
2. Posizionare Vileda Relax Cleaning Robot al centro della stanza.
3. Per accendere Vileda Relax Cleaning Robot premere il pulsante principale di accensione/spengimento.
4. Per avviare Vileda Relax Cleaning Robot, premere uno dei pulsanti di comando per selezionare il programma di pulizia desiderato (vedere sezione "Programmi di pulizia").
5. Per mettere in pausa Vileda Relax Cleaning Robot premere uno dei tasti di comando.

6. Per riavviare Vileda Relax Cleaning Robot premere nuovamente il pulsante di comando.
7. Per spegnere Vileda Relax Cleaning Robot premere il pulsante principale di accensione/spengimento.



IMPORTANTE:

Per ottenere una migliore pulizia, tenere il pavimento quanto più possibile libero da ostacoli (ad esempio cavi, sedie, tappeti, piccoli oggetti, ecc.). Con meno ostacoli, Vileda Relax Robot si muoverà più rapidamente pulendo più in profondità.

Programmi di pulizia

Vileda Relax Cleaning Robot usa il suo sistema di navigazione intelligente che gli consente di navigare autonomamente all'interno della casa e di pulire efficacemente tutto il pavimento anche negli angoli, lungo i muri e sotto i mobili.

Vileda Relax Cleaning Robot può evitare gli ostacoli ed è dotato di sensori per evitare di cadere dalle scale.

Vileda Relax Cleaning Robot ha 3 programmi di pulizia:

S, BREVE (■): il robot pulisce per 5 minuti. Ideale per pulire un'area ristretta.

M, MEDIO (■■): il robot pulisce per 30 minuti. Ideale per le stanze di medie dimensioni (fino a 25 metri quadrati).

L, LUNGO (■■■): il robot pulisce per almeno 60 minuti. Ideale per le stanze di grandi dimensioni (più di 25 metri quadrati).

AVVERTENZE:

Pavimenti e scale nere o di colorazioni scure potrebbero ridurre l'affidabilità dei sensori di movimento; Testare il prodotto sul tuo specifico pavimento e sulle scale prima di utilizzarlo. Vileda Relax Cleaning Robot usa il suo sistema di navigazione intelligente che gli consente di navigare autonomamente all'interno della casa e di pulire efficacemente tutto il pavimento anche negli angoli, lungo i muri e sotto i mobili. Vileda Relax Cleaning Robot può evitare gli ostacoli ed è dotato di sensori per evitare di cadere dalle scale.

Funzionamento

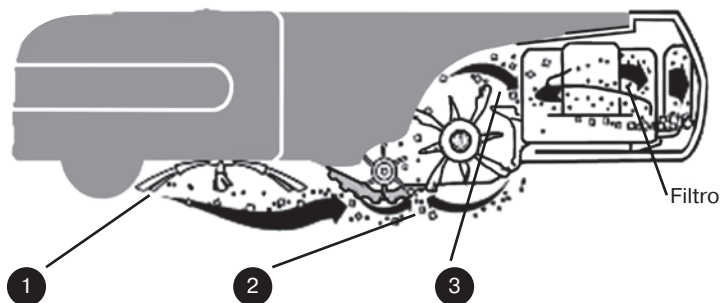

1. La spazzola laterale pulisce negli angoli e lungo i bordi.
2. Due spazzole rotanti raccolgono lo sporco, i capelli e le briciole all'interno del vano raccogli sporco.
3. L'aspirapolvere interno rimuove anche la polvere più sottile.

Vileda Relax Cleaning Robot funziona su tutti i pavimenti duri come ad esempio legno, parquet, mattonelle, linoleum e sui tappeti a pelo corto.

Svuotare e pulire il vano raccogli sporco



1. Spegnerne Vileda Relax Cleaning Robot.
2. Premere verso il basso il pulsante di rilascio del vano raccogli sporco come indicato nell'illustrazione.
3. Svuotare il vano raccogli sporco nel cestino dell'immondizia.
4. Reinserrire nell'unità principale il cassetto raccogli sporco fino ad udire un "Click".

Pulire il vano raccogli sporco ed il filtro

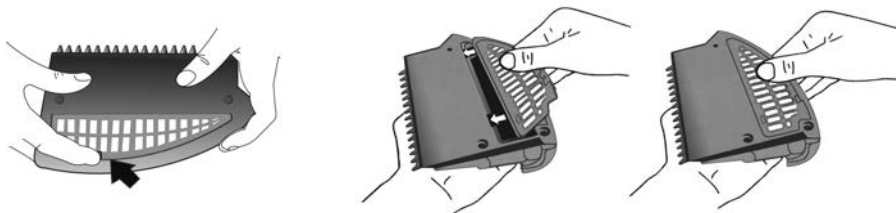

1. Capovolgere il vano raccogli sporco.
2. Premere delicatamente il pulsante e staccare il filtro reticolato come mostrato in figura.
3. Rimuovere lo sporco dal filtro reticolato. Pulire con un panno asciutto.
4. Reinserrire il filtro reticolato nel vano raccogli sporco.
5. Premere delicatamente fino a riagganciare il filtro.
6. Reinserrire il vano raccogli sporco nel robot.

Per acquistare un nuovo filtro contattare il servizio consumatori Vileda al numero verde 800.074.500.

Pulire le spazzole principali

1

Non è necessario pulire le spazzole principali dopo ogni utilizzo. Tuttavia, si consiglia di pulirle regolarmente per prevenire un eccessivo accumulo di capelli che potrebbe danneggiare il robot.

1. Spegnerne Vileda Relax Cleaning Robot e capovolgerlo su un piano.
2. Rimuovere il ferma spazzola premendo sulla linguetta di fissaggio.

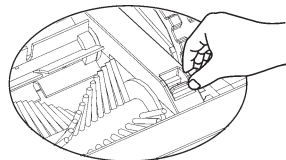

A

3. Rimuovere la spazzola principale e la spazzola in gomma come mostrato nell'illustrazione.
4. Rimuovere completamente i capelli e lo sporco intrappolato nelle spazzole. Pulire anche il vano in cui le spazzole sono posizionate.
5. Rimuovere lo sporco presente sul piccolo asse metallico e staccare la clip di fissaggio come mostrato nell'illustrazione.

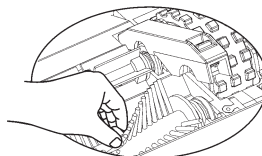

B

6. Reinserrire le spazzole nella loro posizione.
7. Rimettere il ferma spazzole e spingere fino a sentire un "click".

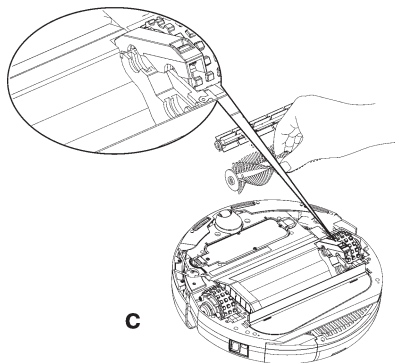

C

Pulire il coperchio del vano aspirapolvere

1. Spegner il Robot e capovolverlo su un piano.
2. Rimuovere il coperchio del vano aspirapolvere come mostrato nell'illustrazione.

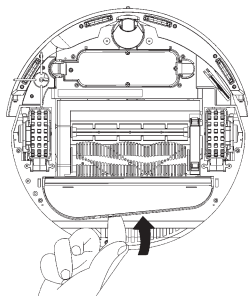

3. Pulire il coperchio del vano aspirapolvere e il tubo di ventilazione per assicurare una buona ventilazione.
4. Reinsерire il coperchio del vano aspirapolvere guidando con cura le linguette di chiusura all'interno degli appositi fori.

Sostituzione della spazzola laterale

1. Usare un cacciavite a croce per rimuovere il coperchio della spazzola laterale come indicato nell'illustrazione.
2. Inserire una nuova spazzola laterale e reinserire il coperchio.
3. Riavvitare il coperchio per fissarlo all'unità.

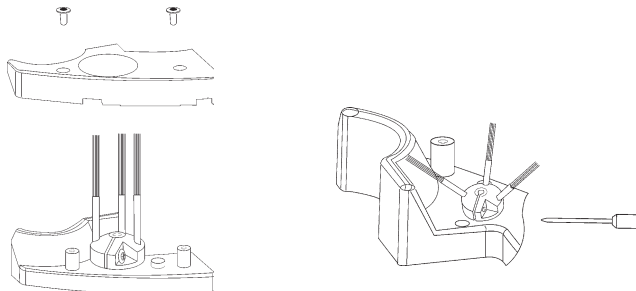

Soluzione dei problemi

Problema	Possibile motivazione	Possibile soluzione
Il robot non riconosce il vuoto e cade	<ul style="list-style-type: none">• Il sensore del vuoto è sporco	<ul style="list-style-type: none">• Pulire i sensori con un panno asciutto
Il robot si ferma durante la pulizia e tutte le luci lampeggiano di rosso e verde in alternanza	<ul style="list-style-type: none">• Le spazzole principali sono sporche• Le spazzole principali sono inceppate	<ul style="list-style-type: none">• Pulire la spazzola e riavviare• Rimuovere la causa dell'inceppamento e riavviare
Il robot si ferma e l'indicatore di batteria lampeggia di rosso	<ul style="list-style-type: none">• La batteria potrebbe essere scarica	<ul style="list-style-type: none">• Ricaricare le batterie
Il robot gira su sé stesso nella stessa posizione	<ul style="list-style-type: none">• Una ruota è bloccata	<ul style="list-style-type: none">• Rimuovere peli e sporco dalle ruote

Problema	Possibile motivazione	Possibile soluzione
La batteria non si ricarica	<ul style="list-style-type: none"> • La batteria non è installata correttamente • Il caricabatteria non è inserito correttamente 	<ul style="list-style-type: none"> • Inserire la nuova batteria all'interno del vano batteria fino ad udire un "click". • Verificare che il caricabatteria è correttamente inserito all'interno della presa di corrente e che lo spinotto è correttamente inserito nell'unità.

Per ulteriore assistenza, consigli tecnici o per ordinare o sostituire parti di ricambio contattare il servizio consumatori Vileda al numero verde (vedere ultima pagina).

Istruzioni e avvertenze per lo smaltimento del prodotto

Il simbolo del "contenitore di spazzatura barrato" riportato sul prodotto indica che lo stesso è soggetto a regime di raccolta differenziata previsto per le apparecchiature elettriche ed elettroniche dalla direttiva 2002/96/CE e che pertanto non va smaltito come normale rifiuto urbano.

I Comuni organizzano centri di raccolta differenziata dei rifiuti di apparecchiature elettriche ed elettroniche presso i quali potrete conferire gratuitamente il prodotto al termine del suo utilizzo. Nel caso di acquisto di una nuova apparecchiatura di tipo equivalente sarà facoltà dell'utente riconsegnare il Relax Cleaning Robot usato, al venditore il quale provvederà al ritiro gratuito dello stesso ed al trasporto presso i centri di raccolta differenziata. Si raccomanda uno scrupoloso rispetto delle norme sull'uso e sullo smaltimento del prodotto al fine di evitare la dispersione di sostanze pericolose nell'ambiente che potrebbero causare effetti negativi per l'ambiente e per la salute umana. Lo smaltimento abusivo dei rifiuti è punito dalla legge e comporta l'irrogazione delle sanzioni amministrative previste dalla legislazione vigente. Un corretto smaltimento del prodotto favorisce il riciclo dei materiali di cui è composta l'apparecchiatura. Per informazioni più dettagliate sul trattamento, recupero e riciclaggio di questo prodotto, contattare il servizio di riciclaggio del proprio comune.



Il simbolo  identifica che Vileda Relax Cleaning Robot è un prodotto sottoposto al regime di utilizzo, riciclaggio e recupero per le apparecchiature elettroniche.

Istruzioni e avvertenze per la rimozione e smaltimento della batteria

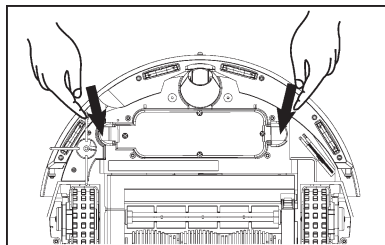

1. Spegner il robot e capovolgerlo su un piano.
2. Piegar verso l'interno le linguette di plastica e sollevare la batteria fino ad estrarla.
3. Inserire la nuova batteria all'interno del vano batteria fino ad udire un "click".

AVVERTENZA: NON TOCCARE contemporaneamente entrambi i poli in metallo della batteria con oggetti metallici poiché la batteria potrebbe andare in cortocircuito e causare un incendio.

Specifiche Tecniche

Tipo di batteria	14,4V DC, 1700 mAh NiMH
Tempo di ricarica	4-5 ore
Periodo di carica per la batteria nel caso sia completamente scarica	12 ore
Output del caricabatteria	CC 24V
Input del caricabatteria	110-240 V AC
Potenza Media dell'Unità	23 W
Capacità di raccolta polvere	0,25 l
Misure dell'unità	34x8,7 cm

Garanzia Convenzionale dei Prodotti Vileda

A. AMBITO DI APPLICAZIONE

- Con la presente Garanzia, Vileda garantisce per un periodo di due anni decorrenti dalla data originaria di acquisto del prodotto che il prodotto medesimo è esente da difetti dovuti ai materiali utilizzati o da difetti originari del processo di fabbricazione. Le condizioni di garanzia offerte da Vileda qui di seguito riportate sono disponibili anche sul sito www.vileda.com.
- Se entro il periodo di garanzia sarà riscontrata la presenza di difetti nei materiali oppure di difetti originari del processo di fabbricazione, Vileda o un membro della rete di assistenza da essa autorizzato, senza alcun costo supplementare, effettuerà, a propria discrezione, la riparazione o la sostituzione del prodotto, oppure la riparazione o la sostituzione dei componenti difettosi alle condizioni qui di seguito riportate. Vileda potrà sostituire i prodotti difettosi o i componenti difettosi con prodotti o parti nuove o ricondizionate. Tutti i prodotti e le parti sostituite diventeranno di proprietà di Vileda.
- Sono escluse dalla presente garanzia:
 - la manutenzione periodica, la riparazione o la sostituzione di parti danneggiate per cause riconducibili alla normale usura;
 - materiali soggetti a usura (componenti per i quali si prevede la sostituzione periodica durante il ciclo di vita di un prodotto come le batterie o i filtri sporco);
 - danni o difetti causati da uso, attività o trattamenti del prodotto eccedenti l'uso personale e domestico del prodotto medesimo;
 - la riparazione di danni o mutamenti del prodotto che siano risultato di
 - cattivo uso, quali:
 - trattamenti e utilizzi che siano tali da comportare mutamenti tecnici o estetici al prodotto, oppure danneggiamenti o modifiche anche delle superfici del prodotto medesimo,
 - installazione o utilizzo del prodotto per scopi diversi da quelli previsti ed indicati nel manuale di istruzioni, oppure installazione o utilizzo in difformità rispetto a quanto previsto dalle istruzioni di installazione o di utilizzo fornite da Vileda;
 - mancata manutenzione del prodotto oppure manutenzione eseguita in difformità rispetto a quanto stabilito nelle istruzioni fornite da Vileda in merito alla corretta manutenzione;
 - installazione e/o utilizzo del prodotto in violazione delle leggi e/o delle regole tecniche e/o degli standard di sicurezza vigenti nel paese in cui il prodotto viene installato o utilizzato;
 - utilizzo del prodotto con accessori, periferiche o altri prodotti diversi da quelli prescritti da Vileda; utilizzo del prodotto in condizioni diverse da quelle prescritte da Vileda medesima.
 - riparazioni o tentativi di riparazione effettuati da personale non appartenente all'organizzazione di Vileda o non facente parte della Rete di servizio autorizzata da Vileda stessa.
 - difetti dovuti ad incidenti, incendi, liquidi, sostanze chimiche, altre sostanze, allagamenti, vibrazioni, calore eccessivo, ventilazioni inadeguata, sbalzi di tensione, alimentazioni in eccesso o non corretta o la tensione di ingresso, radiazioni, scariche elettrostatiche compresa l'illuminazione, altre forze esterne e gli impatti negativi.

B. CONDIZIONI

1. Gli interventi in garanzia verranno forniti solo se una prova d'acquisto - indicante la data di acquisto, il nome del prodotto ed il nome del rivenditore - sarà presentata a Vileda unitamente al prodotto difettoso, entro il periodo di garanzia. Vileda si riserva di rifiutare la fornitura del servizio in garanzia se la documentazione sopra indicata non sarà presentata o se sarà presentata in forma incompleta o illeggibile. La presente garanzia non si applica se il nome del modello o il numero di serie indicati sul prodotto siano stati alterati, cancellati, rimossi o comunque resi illeggibili.
2. Vi informiamo che il costo della verifica di funzionalità del prodotto sarà a voi addebitato qualora, in seguito a tale verifica, si riscontri che per qualsiasi motivo il prodotto in questione non rientra tra i casi che danno diritto alla riparazione ai sensi della presente garanzia.

C. ESCLUSIONI E LIMITAZIONI

1. Salvo quanto sopra indicato, Vileda non fornisce alcuna garanzia (espressa, implicita, legale o altro) per quanto riguarda la qualità, le prestazioni, l'accuratezza, l'affidabilità e l'idoneità del prodotto per scopi di natura diversa rispetto a quelli previsti ed indicati nel manuale di istruzioni che devono ritenersi pertanto non consentiti.
2. Vileda esclude qualsiasi responsabilità per eventuali danni diretti, indiretti, incidentali o consequenziali a persone, animali o cose o all'ambiente, nonché eventuali responsabilità per perdite di prodotti e/o ricavi, derivanti da un utilizzo del prodotto non conforme alle prescrizioni di montaggio, uso e manutenzione contenute nel manuale di istruzioni ed avvertenze che accompagna il prodotto.
3. Qualora la legge vigente vieti o limiti queste esclusioni di responsabilità, Vileda escluderà o limiterà la propria responsabilità solo nella misura massima consentita dalla legge vigente. Ad esempio, in alcuni paesi la legge vigente vieta l'esclusione o la limitazione dei danni derivanti da negligenza, colpa grave, dolo, frode e atti simili. La responsabilità di Vileda per questa garanzia non potrà in nessun caso essere superiore al prezzo pagato per il prodotto, fatta salva l'esistenza di normative vigenti e applicabili che prevedano limitazioni differenti.

D. I DIRITTI LEGALI A VOI RISERVATI

Il consumatore è titolare dei diritti previsti dal D.Lgs. 206/2005 in materia di vendita di prodotti di consumo. La presente garanzia non pregiudica i diritti previsti per legge, né esclude, limita o inficia in alcun modo i diritti del consumatore nei confronti del soggetto da cui il consumatore medesimo ha acquistato il presente prodotto. E' lasciato alla discrezionalità del consumatore far valer i propri diritti nei confronti del venditore secondo quanto previsto dalla legge.

E. IL GARANTE

La garanzia per questo prodotto è fornita e sarà onorata alle condizioni e nei termini qui precisati da Freudenberg Haushaltsprodukte SE & Co. KG, Hohnerweg 2-4, 69465 Weinheim, Germania. E' possibile anche contattare Vileda utilizzando il modulo di contatto sul sito www.vileda.com oppure utilizzando uno dei numeri di telefono indicati in questo manuale.

① FHP di R. Freudenberg s.a.s
Via dei Valtorita, 48
20127 Milano
ITALIA
www.vileda.it

Sehr geehrter Kunde,
vielen Dank für den Kauf des neuen Reinigungsroboter Relax Cleaning Robot von Vileda. Auf Knopfdruck bewegt sich der Vileda Roboter ganz von alleine durch Ihr Haus und nimmt Schmutzpartikel wie Staub und Haare sogar unter Ihren Möbeln und an schwer erreichbaren Stellen auf.

Der Vileda Reinigungsroboter ist für alle Bodenarten geeignet und leistet sogar auf kurzflorigen Teppichen effiziente Arbeit. Um die maximale Reinigungsleistung und Sicherheit zu gewährleisten, bitten wir Sie sich etwas Zeit zu nehmen und diese Gebrauchsanweisung sorgfältig zu lesen.

Vileda macht das Leben leichter. Genießen Sie es!

Inhaltsverzeichnis

Wichtige Sicherheitshinweise	S. 27
Verpackungsinhalt	S. 29
Aufbau des Roboters	S. 29
Aufladen des Akkus	S. 30
Anwendung des Gerätes	S. 30
Reinigungsmodi	S. 31
Reinigungssystem	S. 31
Entfernen und Leeren des Schmutzbehälters	S. 32
Reinigung des Schmutzbehälters und Filters	S. 32
Reinigung der Hauptbürsten	S. 33
Reinigung der Abdeckhaube	S. 34
Austausch der seitlichen Bürsten	S. 34
Problemlösungen	S. 34
Entsorgung/ Umweltschutz	S. 35
Entnahme des Akkus	S. 35
Technische Angaben	S. 36
Herstellerinformationen/Gewährleistung	S. 36

WICHTIG:

LESEN SIE VOR GEBRAUCH SORGFÄLTIG ALLE HINWEISE. BEWAHREN SIE DIE GEBRAUCHSANWEISUNG SICHER AUF.

ACHTUNG:

Lesen Sie sorgfältig alle Hinweise. Benutzen Sie das Gerät nur so, wie in dieser Anleitung beschrieben. Das Nichtbefolgen der aufgeführten Hinweise kann zum elektrischen Schlag, Feuer und /oder schweren Verletzungen führen.

VERWENDUNGSZWECK:

- Verwenden Sie dieses Produkt nur im Haus. Es eignet sich nicht für den Außengebrauch oder Balkone.
- Nicht als Spielzeug verwenden. Nicht auf das Gerät setzen oder stellen. Bitte beaufsichtigen Sie Kinder und Haustiere während das Gerät saugt.
- Saugen Sie nichts leicht Entflammbares, Brennendes oder Rauchendes auf.
- Verwenden Sie das Gerät nicht, um Flüssigkeiten aufzunehmen oder auf nassen Oberflächen.
- Vor Gebrauch sollten Sie Gegenstände wie Kleidungsstücke, loses Papier, Vorhangschlaufen, elektrische Kabel und jegliche zerbrechliche Gegenstände, die sich in den Reinigungsbürsten verfangen könnten, wegräumen. Wenn das Gerät in einem elektrischen Kabel hängenbleibt, können in Folge dessen, Gegenstände von Tischen und Regalen herunterfallen

PERSÖNLICHE SICHERHEIT:

- In diesem Handbuch wird die bestimmungsgemäße Verwendung beschrieben. Die Verwendung von Zubehör oder Anbauteilen, die nicht in der Gebrauchsanweisung empfohlen werden, sowie die unsachgemäße Bedienung des Gerätes, können zu Verletzungen führen. Dadurch entstehende Schäden sind von der Gewährleistung ausgenommen.
- Beaufsichtigen Sie Kinder bei Ingebrauchnahme, um zu garantieren, dass sie nicht mit dem Gerät spielen.
- Dieses Gerät kann von Kindern ab 8 Jahren und darüber sowie von Personen mit verringerten physischen, sensorischen oder mentalen Fähigkeiten oder Mangel an Erfahrung und Wissen benutzt werden, wenn sie beaufsichtigt oder bezüglich des sicheren Gebrauchs des Gerätes unterwiesen wurden und die daraus resultierenden Gefahren verstehen.
- Kinder dürfen nicht mit dem Gerät spielen.
- Reinigung und Benutzer-Wartung dürfen nicht von Kindern ohne Beaufsichtigung durchgeführt werden.
- Bewahren Sie das Gerät an einem trockenen Platz auf.
- Bewahren Sie das Gerät außerhalb der Reichweite von Kindern auf.
- Verwenden Sie nur vom Hersteller empfohlenes Zubehör.
- Verwenden Sie das Gerät nicht ohne den Filter.
- Halten Sie das Gerät und seine Zubehörteile von Hitze fern.
- Tauchen Sie das Gerät nicht in Wasser oder andere Flüssigkeiten.

BETRIEBSSICHERHEIT:

- Verändern Sie niemals die Einstellungen des Ladegeräts.
- Das Ladegerät ist für eine bestimmte Spannung ausgelegt. Stellen Sie sicher, dass die Spannung in Ihrem Stromnetz dieselbe ist wie auf dem Typenschild angegeben.
- Verwenden Sie nur das mitgelieferte Ladegerät. Verwenden Sie das Ladegerät niemals für ein anderes Produkt und laden Sie das Gerät niemals mit einem anderen Ladekabel.
- Prüfen Sie das Ladegerät und das Ladekabel auf Beschädigungen, bevor Sie es nutzen.
- Missbrauchen Sie das Ladekabel nicht; tragen Sie das Ladegerät oder die Basisstation nicht am Kabel.
- Ziehen Sie nicht am Ladekabel, um dieses vom Gerät zu trennen, sondern ziehen Sie am Ladegerät um es von der Steckdose zu trennen.
- Halten Sie das Ladekabel und das Ladegerät von Hitze und scharfen Kanten fern.
- Fassen Sie das Ladekabel und das Ladegerät niemals mit nassen Händen an.
- Laden und bewahren Sie das Gerät nie draußen auf.
- Ziehen Sie das Ladegerät aus der Steckdose, bevor Sie es reinigen.

Dieses Produkt enthält elektrische Teile. Tauchen Sie es nicht in Wasser ein oder besprühen es mit Wasser. Anschließend mit einem trockenen Tuch reinigen.

VERWENDUNG UND PFLEGE DES AKKUS:

- Setzen Sie den Akku keinen extremen Temperaturen aus. Dadurch können Schäden am Akku entstehen. Sollten Sie mit der Säure des Akkus in Berührung kommen, waschen Sie umgehend Ihre Haut mit Seife und Wasser. Sollte die Säure in Berührung mit Ihren Augen kommen, waschen Sie Ihre Augen mindestens zehn Minuten aus und suchen Sie umgehend einen Arzt auf.
- Dieses Produkt enthält einen wiederaufladbaren NiMH Akku. Akku nicht ins Feuer werfen oder hohen Temperaturen aussetzen, da Explosionsgefahr besteht.
- Halten Sie den Akku von anderen metallischen Gegenständen wie z.B. Büroklammern, Nägeln, Schrauben und Schlüsseln fern, wenn er nicht verwendet wird.
- Das Kurzschließen der Batterie kann zu Verbrennungen und Feuer führen.
- Der Akku muss vor der Verwertung entnommen werden.
- Der Akku muss sicher entsorgt werden.
- Um den Akku zu entfernen, nehmen Sie das Gerät vom Stromnetz.
- In Notfällen kontaktieren Sie sofort professionelle Hilfe!

SERVICE:

- Prüfen Sie das Gerät bevor Sie es verwenden auf Schäden und lassen Sie diese durch einen Fachmann reparieren, falls notwendig.
- Verwenden Sie das Gerät nicht, wenn es beschädigt ist.
- Reparaturen sollten nur vom Kundendienst oder einer entsprechend qualifizierten Person gemäß den Sicherheitsvorschriften ausgeführt werden.
- Veränderungen am Gerät können zu Verletzungen führen.
- Verwenden Sie nur Zubehör und Ersatzteile, die vom Hersteller geliefert oder empfohlen wurden.

Verpackungsinhalt

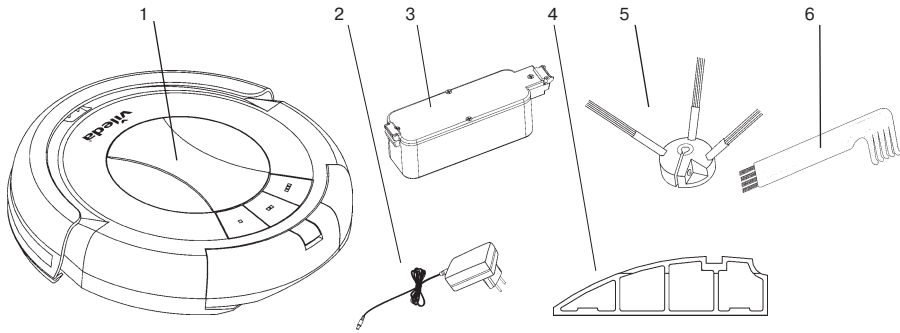

- 1. 1 Haupteinheit
- 2. 1 Ladegerät
- 3. 1 Akku (installiert)
- 4. 1 Filter (installiert)
- 5. 1 Seitenbürste (extra)
- 6. 1 Reinigungsbürste

Aufbauanleitung

Ansicht von oben

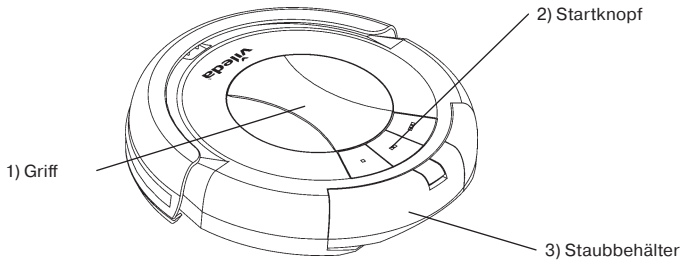

Ansicht von unten

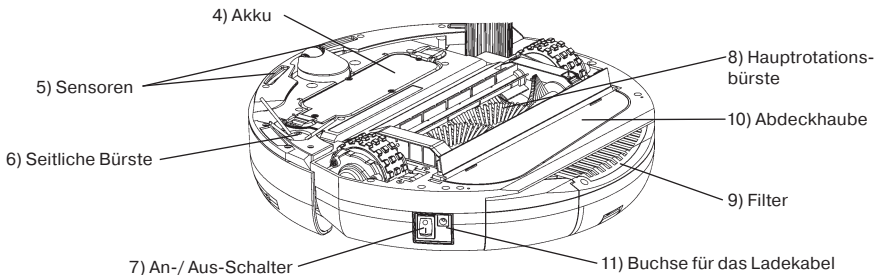

Aufladen des Akkus

ACHTUNG:

Wenn der Akku in irgendeiner Weise beschädigt ist, versuchen Sie nicht ihn aufzuladen. Bitte kontaktieren Sie den Vileda Kundenservice (Siehe letzte Seite).

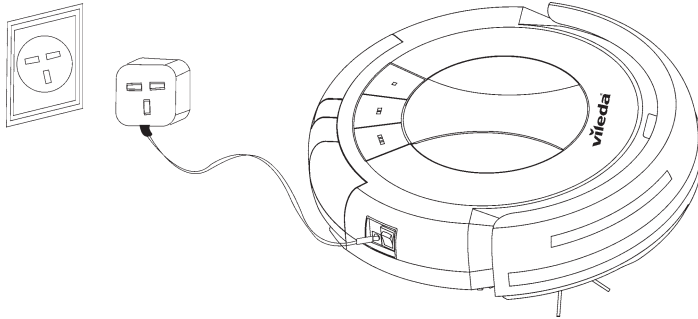

Laden Sie den Akku vor dem ersten Gebrauch für 12 Stunden auf. Nach dem ersten Gebrauch beträgt die Ladezeit 4-5 Stunden.

1. Schließen Sie das Ladegerät an die Ladebuchse, die sich neben dem An-/ Aus-Schalter befindet.
2. Wenn die Batterie vollkommen aufgeladen ist (Kontrolleuchte ist aus), entfernen Sie das Ladekabel aus der Ladebuchse.

Die Batterie reicht, je nach Anwendung bis zu 60-80 Minuten. Die Kontrolleuchte leuchtet rot, wenn der Batteriestand niedrig ist. Dann sollte der Akku geladen werden.

WARNUNG:

VERWENDEN SIE NUR ERSATZAKKUS VOM HERSTELLER.

Um die optimale Leistung der Batterie zu erhalten, wird empfohlen, die Batterie vor dem ersten Gebrauch 12 Stunden zu laden. Laden Sie die Batterie auch, wenn das Gerät lange Zeit nicht genutzt wurde.

WARNUNG:

Verwenden Sie nur Ersatzakkus vom Hersteller.

Anwendung des Gerätes

Vor Gebrauch sollten Sie Gegenstände, wie Kleidungsstücke, loses Papier, Vorhangschlaufen, elektrische Kabel und jegliche zerbrechlichen Gegenstände, die sich in den Reinigungsbürsten verfangen könnten, wegräumen. Wenn das Gerät in einem elektrischen Kabel hängenbleibt, können in Folge dessen, Gegenstände von Tischen und Regalen herunterfallen.

1. Stellen Sie sicher, dass die Batterie geladen ist.
2. Platzieren Sie den Vileda Relax Cleaning Robot in der Mitte des Raumes.
3. Drücken Sie den An-/ Aus-Schalter, um den Vileda Relax Cleaning Robot einzuschalten.
4. Um den Vileda Relax Cleaning Robot zu starten, drücken Sie einen der Befehlsknöpfe, um den gewünschten Saugmodus auszuwählen (siehe Reinigungsmodi).
5. Soll der Vileda Relax Cleaning Robot pausieren, drücken Sie einen der Befehlsknöpfe.
6. Soll der Vileda Relax Cleaning Robot mit dem Saugen fortfahren, drücken Sie erneut einen der Befehlsknöpfe.

7. Um den Vileda Relax Cleaning Robot auszuschalten, drücken Sie den An-/Aus-Schalter.

WICHTIG:

Um ein optimales Reinigungsergebnis zu erzielen, räumen Sie alle Gegenstände (z.B. Kabel, Vorleger, Stühle, kleine Gegenstände) aus dem Weg. Der Vileda Relax Cleaning Robot bewegt sich schneller und reinigt gründlicher, wenn wenige Hindernisse im Zimmer stehen.

Reinigungsmodi

Der Vileda Relax Cleaning Robot benutzt seine intelligente Robotortechnologie, um automatisch im Haus zu navigieren und reinigt dabei effizient den Boden, an Wänden entlang und unter Möbeln. Der Vileda Relax Cleaning Robot kann Hindernisse umgehen und verfügt über spezielle Infrarot-Raumsensoren, die verhindern, dass er Treppen hinunter fällt.

Der Vileda Reinigungsroboter hat 3 Reinigungsprogramme:

KURZ (S= SHORT) (■): Der Roboter reinigt 5 min. Ideal für die Reinigung kleiner Räume.

MEDIUM (■■): Der Roboter reinigt 30 min. Ideal für mittelgroße Räume (bis 25 m²).

LANG (■■■): Der Roboter reinigt 60 min. Ideal für große Räume (größer 25 m²).

WARNUNG:

Dunkle Bodenbeläge oder Treppen können die Zuverlässigkeit des Infrarot-Raumsensors zur Vermeidung von Stürzen beeinträchtigen. Testen Sie deshalb vor der ersten Benutzung das Gerät in Ihren Räumlichkeiten.

Reinigungssystem

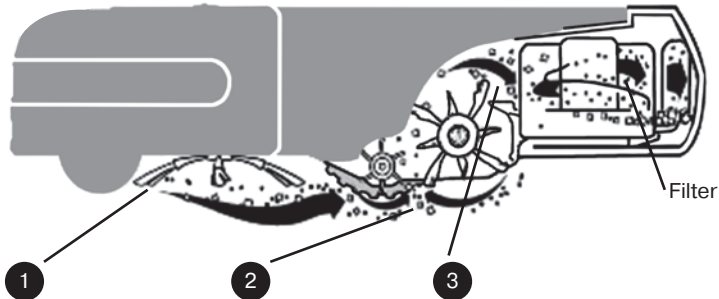

1. Die seitliche Bürste entfernt den Schmutz aus den Ecken und entlang Kanten.

2. Die 2 rotierenden Bürsten nehmen Schmutz, Haare und andere Partikel auf.

3. Durch Unterdruck wird der restliche Schmutz aufgenommen.

Der Vileda Relax Cleaning Robot saugt auf allen Bodenoberflächen wie z.B. Holz, Parkett, Fliesen, Linoleum und kurz gewebten Teppichen.

Entfernen und Leeren des Schmutzbehälters



1. Schalten Sie das Gerät aus.
2. Drücken Sie den Knopf für den Schmutzbehälter und entfernen Sie diesen. (siehe Abbildung).
3. Entleeren Sie den Schmutz in einen Abfalleimer.
4. Setzen Sie den Schmutzbehälter wieder in das Gerät ein und drücken Sie, bis er sicher einrastet.

Reinigung des Schmutzbehälters und Filters

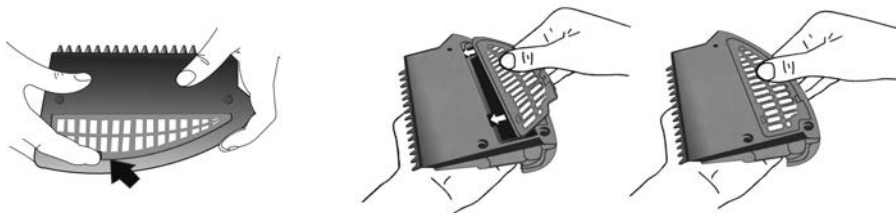

1. Drehen Sie den Schmutzbehälter um.
2. Drücken Sie vorsichtig auf den Boden und entnehmen Sie den Filter wie in der Abbildung gezeigt.
3. Entfernen Sie den Schmutz aus dem Filter. Reinigen Sie ihn ausschließlich mit einem trockenen Tuch.
4. Setzen Sie den Filter wieder in den Schmutzbeutel ein.
5. Drücken Sie dabei vorsichtig, bis es „Klick“ macht.
6. Setzen Sie den Schmutzbehälter wieder ins Gerät ein.

Für einen neuen Filter wenden Sie sich bitte an den Vileda Kundenservice (siehe letzte Seite).

Reinigung der Hauptbürsten

D

Die Hauptbürsten müssen nicht nach jeder Verwendung gesäubert werden. Um Beschädigungen des Roboters durch das Ansammeln von Haaren zu vermeiden, wird jedoch empfohlen, die Borsten regelmässig zu reinigen.

1. Schalten Sie das Gerät aus und legen Sie es auf eine ebene Oberfläche mit der unteren Seite nach oben.
2. Entfernen Sie die Bürstenabdeckung, indem Sie auf den Hebel drücken.

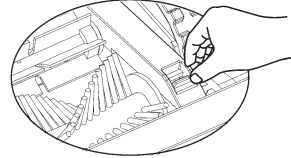

A

3. Lösen Sie Hauptbürste und Gummibürste (Siehe Abbildung).
4. Entfernen Sie alle Haare und sonstigen Schmutz aus den Bürsten. Desweiteren sollten Sie die Bürstenkammern reinigen.
5. Entfernen Sie den Schmutz am Metallstück, indem Sie die Borsten auseinander drücken. (siehe Abbildung).

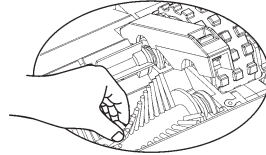

B

6. Setzen Sie die Bürsten wieder ein.
7. Setzen Sie die Bürstenabdeckung wieder ein und drücken Sie dabei bis zu Klick-Geräusch drauf.

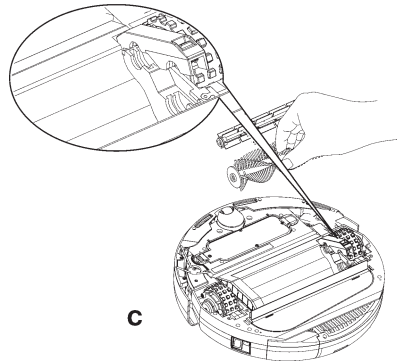

C

Reinigung der Abdeckhaube

1. Schalten Sie das Gerät aus und legen Sie es mit der unteren Seite nach oben.
2. Nehmen Sie die Abdeckhaube, wie in der Abbildung dargestellt, ab.

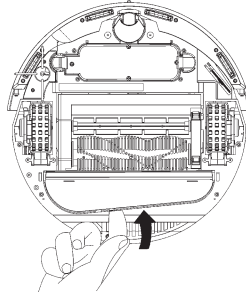

3. Um eine optimale Belüftung zu gewährleisten, säubern Sie die Abdeckhaube und das Gebläse.
4. Die Abdeckhaube setzen Sie wieder ein indem Sie die Scharniere vorsichtig in die vorgesehenen Löcher drücken.

Auswechseln der seitlichen Bürsten

1. Die Abdeckungen der seitlichen Bürsten lassen sich mit Hilfe eines Kreuzschraubenziehers lösen.
2. Wechseln Sie die Bürsten aus und setzen Sie die Abdeckung wieder auf.
3. Ziehen Sie die Schrauben wieder an.

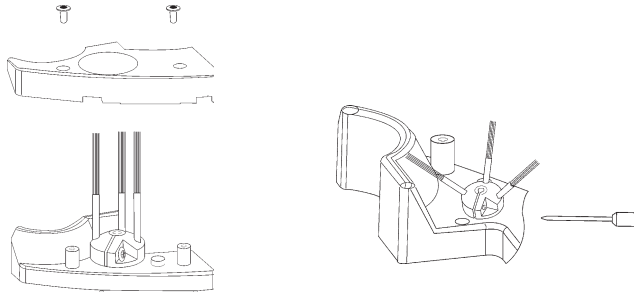

Problemlösungen

Problem	Mögliche Gründe	Mögliche Lösungen
Roboter erkennt keine Hindernisse.	<ul style="list-style-type: none"> • Sensoren sind verschmutzt. 	<ul style="list-style-type: none"> • Entfernen Sie den Schmutz mit Hilfe eines trockenen Tuchs von den Sensoren.
Das Gerät unterbricht den Saugvorgang und alle Lämpchen leuchten rot und grün.	<ul style="list-style-type: none"> • Hauptreinigungsbürsten sind zu stark verschmutzt. • Hauptreinigungsbürsten sind blockiert. 	<ul style="list-style-type: none"> • Reinigen Sie die Hauptreinigungsbürsten und starten Sie den Reinigungsroboter neu. • Entfernen Sie den eingeklemmten Gegenstand und starten Sie den Reinigungsroboter neu.

Problem	Mögliche Gründe	Mögliche Lösungen
Roboter stoppt und Ladekontrollleuchte beginnt zu leuchten.	<ul style="list-style-type: none"> • Niedriger Batteriestand. 	<ul style="list-style-type: none"> • Schließen Sie den Reinigungsroboter an das Ladegerät an und laden Sie die Batterien auf.
Roboter dreht sich permanent im Kreis	<ul style="list-style-type: none"> • Ein Rad ist blockiert. 	<ul style="list-style-type: none"> • Entfernen Sie Haare und Schmutz von den Rädern.
Die Batterie lädt nicht.	<ul style="list-style-type: none"> • Batterie ist nicht korrekt installiert. • Ladegerät ist nicht richtig angeschlossen. 	<ul style="list-style-type: none"> • Setzen Sie die Batterie wieder ein, bis Sie ein Klick-Geräusch hören. • Überprüfen Sie, ob das Ladegerät richtig in der Steckdose und am Gerät eingesteckt ist.

Für weitere Hilfe, technische Beratung oder zur Anforderung von Ersatzteilen, kontaktieren Sie den Vileda Kundenservice (siehe letzte Seite).

Entsorgung/ Umweltschutz

Der Vileda Reinigungsroboter erfüllt die EU-Richtlinie 2002/96/CE, welche die Verwertung von Elektro- und Elektronik-Altgeräten beinhaltet.

Die Verpackungsmaterialien sind wiederverwertbar und mit dem  Recycle-Symbol versehen. Folgen Sie den örtlichen Bestimmungen zur Entsorgung. Halten Sie das Verpackungsmaterial (Plastikbeutel, Kunststoffteile etc.) fern von Kindern, da diese für Kinder gefährlich sein können.

Bitte entsorgen Sie dieses Gerät am Ende seiner Nutzungsdauer nicht über den normalen Hausmüll. Um zu verhindern, dass Umweltschäden entstehen oder die menschliche Gesundheit durch falsche Müllentsorgung geschädigt wird, recyceln Sie es verantwortungsvoll und werben Sie so für nachhaltiges Wiederverwenden von Rohstoffen.

Das Symbol  am Gerät weist darauf hin, dass dieses Gerät wertvolle recyclingfähige Materialien enthält, die einer Wiederverwertung zugeführt werden sollen.

Das Gerät beinhaltet eine NiMH Batterie, die nicht mit dem häuslichen Müll entsorgt werden sollte. Entsorgen Sie die Batterie an öffentlichen Sammelentsorgungspunkten.

Batterien können der Umwelt schaden und explodieren, wenn sie zu hohen Temperaturen ausgesetzt werden.

Bei Nichtbeachtung dieser Sicherheitsmaßnahmen kann es zu Bränden oder schwerwiegenden Verletzungen kommen. Für mehr Informationen zur Entsorgung des Produkts, kontaktieren Sie bitte Ihre örtliche Behörde, den Entsorgungsdienst oder das Geschäft, in welchem Sie das Produkt erworben haben.

Entnahme des Akkus

Am Ende des Akku-Lebenszyklus sollte der Akku zur Beseitigung und Verwertung entfernt werden.

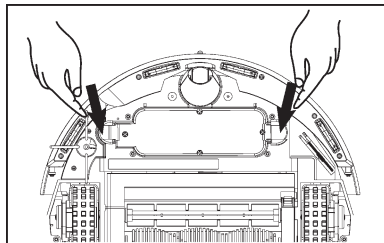

Folgen Sie der Anleitung, um die Batterien zu entfernen und wieder einzusetzen:

1. Schalten Sie das Gerät aus und drehen Sie den Roboter auf den Kopf.
2. Drücken Sie beide Knöpfe und ziehen Sie die Batterie aus dem Gehäuse.

3. Setzen Sie die Batterie wieder ein, bis Sie ein Klick-Geräusch hören.

ACHTUNG: Berühren Sie NIEMALS den Akku und ein Metall gleichzeitig. Dies kann zu Funkenbildung und Verbrennungen führen.

Technische Eigenschaften

Akku	14,4V DC, 1700 mAh NiMH
Aufladezeit	4-5 Stunden
Ladezeit für einen komplett entladenen Akku	12 Stunden
Ausgang Ladegerät	24 V DC
Eingang Ladegerät	100-240 V AC
Durchschnittliche Leistung	23 W
Fassungsvermögen des Schmutzbehälters	0,25 l
Größe	34x8,7 cm

Vileda Herstellergarantie

A. UMFANG

- Mit dieser Garantie gewährt Vileda für den Zeitraum von zwei Jahren, dass das vorliegende Produkt zum Zeitpunkt des Ersterwerbs keine Material- oder Verarbeitungsfehler aufweist. Das Vileda-Unternehmen, das die Garantieleistung erbringt, ist in dieser Garantie angegeben oder Sie finden es auf unserer Webseite www.vileda.de.
- Sollte sich das Produkt während der Garantiezeit aufgrund von Material- oder Verarbeitungsfehlern als defekt (zum Zeitpunkt des Ersterwerbs) erweisen, wird Vileda bzw. ein von Vileda benannter Fachbetrieb das Produkt bzw. dessen defekte Teile im Geltungsbereich der Garantie unter Übernahme der Arbeits- und Materialkosten nach eigenem Ermessen und entsprechend der nachfolgenden Bedingungen reparieren oder austauschen. Vileda kann defekte Produkte oder Teile durch neue oder neuwertige Produkte oder Teile ersetzen, wobei die ersetzten Produkte oder Teile in das Eigentum von Vileda übergehen.
- Diese Garantie deckt nicht:
 - die regelmäßige Wartung oder den Ersatz von Teilen, die bedingt durch normalen Verschleiß abnutzen;
 - Verbrauchsmaterialien (Komponenten, die erwartungsgemäß im Laufe des Produktlebens regelmäßig ersetzt werden müssen, wie z.B. Batterien oder Schmutzfilter);
 - Schäden oder Defekte, die durch über den normalen privaten Gebrauch hinausgehenden Betrieb oder Behandlung des Produktes verursacht wurden; und
 - Schäden oder Veränderung am Produkt verursacht durch
 - unsachgemäßen Gebrauch, einschließlich:
 - einer Behandlung, die physische oder Oberflächen-Schäden oder Schönheitsfehler des Produkts zur Folge hat;
 - Schäden durch Anschluss oder Nutzung des Produktes für einen anderen als seinen vorgesehenen Zweck oder Nichtbeachtung unserer Bedienungs- und Installationsanleitungen;
 - Schäden durch Nichtbeachtung der Pflege- und Wartungsanleitungen bei Wartung und Pflege des Produktes;
 - Installation oder Nutzung des Produkts entgegen den geltenden technischen Standards oder Sicherheitsvorschriften im Land, in dem das Produkt installiert oder verwendet wird;
 - Verwendung des Produkts mit Zubehörteilen, Peripheriegeräten oder Komponenten, die nicht von Vileda zugelassen wurden;
 - Reparaturen bzw. Reparaturversuche, die nicht durch Vileda oder von Vileda autorisierte Dritte durchgeführt wurden;
 - Unfälle, Feuer, Flüssigkeiten, Chemikalien, andere Substanzen, Überflutung, Erschütterungen, übermäßige Hitze, ungenügende Belüftung, Spannungsschwankungen, übermäßige oder nicht vorschriftsmäßige Versorgungs- oder Netzspannung, Strahlung, elektrostatische Entladungen wie Blitze, externe Kraft – und Stoßeinwirkungen.

B. BEDINGUNGEN DER INANSPRUCHNAHME

1. Garantieleistungen werden nur erbracht, wenn das defekte Produkt innerhalb der Garantiezeit zusammen mit der Originalrechnung bzw. dem Kassenbeleg (unter Angabe von Kaufdatum, Modellbezeichnung und Händlernamen) vorgelegt werden. Vileda behält sich vor, die kostenfreie Garantieleistung abzulehnen, wenn der Kaufbeleg nicht oder nur unvollständig bzw. unleserlich vorgelegt werden. Ferner besteht kein Garantieanspruch, wenn die Modellbezeichnung oder die Seriennummer auf dem Produkt geändert, gelöscht, entfernt oder anderweitig unleserlich gemacht worden ist.
2. Diese Garantie deckt nicht die Transportkosten und –risiken für den Transport Ihres Produkts zu und von Vileda.
3. Vileda stellt Ihnen eine pauschale Untersuchungsgebühr in Rechnung, wenn die Untersuchung Ihres Produkts ergibt, dass Ihnen, gleich aus welchem Grund, kein Garantieanspruch zusteht oder bei der Untersuchung Ihres Produkts kein Fehler gefunden wurde und Ihr Gerät fehlerfrei funktioniert.

C. GARANTIEAUSSCHLÜSSE UND EINSCHRÄNKUNGEN

1. Mit Ausnahme der oben erwähnten Punkte übernimmt Vileda keine weitergehende Garantie (weder ausdrücklich, stillschweigend, gesetzlich oder anderweitig) für die Qualität, Leistung, Genauigkeit, Zuverlässigkeit, Eignung zu einem bestimmten Zweck oder sonstige Eigenschaften des Produkts.
2. Weitergehende als denen sich aus diesen Garantiebedingungen ergebenden Ansprüche bestehen gegenüber Vileda nicht, insbesondere sind Schadensersatzansprüche ausgeschlossen.
3. Falls diese Haftungsausschlüsse geltendem Recht ganz oder teilweise widersprechen, begrenzt Vileda die Garantieleistung bzw. die Haftung soweit dies nach geltenden Vorschriften zulässig ist. Beispielsweise untersagen einige Ländergesetze den Ausschluss oder die Einschränkung der Schadenersatzhaftung wegen Fahrlässigkeit, grober Fahrlässigkeit, vorsätzlichem Fehlverhalten, Betrug und ähnlichen Handlungen. Jede Haftung, die nicht vollständig ausgeschlossen werden kann, wird auf die Dauer dieser Garantie begrenzt, sofern das geltende Recht dies zulässt. Die Haftung im Rahmen dieser Garantie ist der Höhe nach auf den Kaufpreis des Produkts beschränkt. Sieht das geltende Recht nur höhere Haftungsgrenzen vor, gilt diese höhere Haftungsbeschränkung.

D. VORBEHALT DES GESETZLICHEN VERBRAUCHERRECHTS

Verbrauchern können nach den nationalen Gesetzen betreffend den Verkauf von Konsumgütern gesetzliche Rechte zustehen. Diese Garantie beschränkt weder Ihre möglichen gesetzlichen Rechtsansprüche noch Ihre vertraglichen Rechte gegenüber Ihrem Verkäufer. Diese Rechte können Sie nach eigenem Ermessen gegenüber Ihrem Verkäufer geltend machen.

E. GARANTIEGEBER

Die Garantie für Ihr Produkt wird Ihnen von der Vileda GmbH, Im Technologiepark 19, 69469 Weinheim eingeräumt und erfüllt. Sie können Vileda auch über das Kontaktformular auf www.vileda.de kontaktieren. Wenn Sie nach dem Lesen der Bedienungsanleitung und nach dem Befolgen der Anweisungen sicher sind, dass das Produkt defekt ist, wenden Sie sich bitte an das Service Telefon von Vileda unter: D: 0180 500 5399 (Jeder Anruf kostet 14ct/Min aus dem deutschen Festnetz / Kosten für Anrufe aus einem Mobilfunknetz oder Ausland können abweichen).

© Vileda GmbH
Im Technologiepark 19
69469 Weinheim
Deutschland
www.vileda.de

FHP Export GmbH
69448 Weinheim

Distributeur:

Ⓐ Joh. Alex. Niernsee KG
1053 Wien

Ⓜ Promena AG
4133 Pratteln 1

Estimado propietario,

Gracias por comprar su nuevo Relax Cleaning Robot de Vileda.

Con sólo presionar un botón, se mueve autónomamente alrededor de su casa, recogiendo partículas, polvo y pelos del suelo, incluso debajo de los muebles y otros sitios de difícil acceso como esquinas y rincones.

Relax Cleaning Robot de Vileda trabaja eficientemente sobre todo tipo de suelos, incluso sobre alfombras de pelo corto. Para garantizar la máxima capacidad de limpieza y seguridad, por favor, tome un tiempo para leer este manual. Vileda hace su vida más fácil. ¡Disfrútelo!

Índice

Avisos generales	Páginas 39
Identificación de las piezas	Páginas 41
Anatomía	Páginas 41
Carga y recarga de la batería	Páginas 42
Utilización del producto	Páginas 42
Programas de limpieza	Páginas 43
Sistema de limpieza	Páginas 43
Retirar y vaciar la bandeja de suciedad	Páginas 44
Limpieza de la bandeja de suciedad y el filtro	Páginas 44
Limpieza de cepillos principales	Páginas 45
Limpieza de la tapa de entrada del aspirador	Páginas 46
Sustitución de la escoba lateral	Páginas 46
Resolución de problemas	Páginas 46
Medio ambiente y reciclaje del producto	Páginas 47
Extracción de la batería	Páginas 47
Especificaciones técnicas	Páginas 48
Información sobre la garantía	Páginas 48

IMPORTANTE:

Leer todas las instrucciones antes de usar. Guarde las instrucciones para futuras consultas.

AVISOS:

Utilice el aparato únicamente como describe el manual. En caso de incumplimiento de las instrucciones presentadas a continuación podría producirse una descarga eléctrica, un fuego y/o una grave lesión. Cuando se utilice cualquier aparato eléctrico, se debe siempre tomar medidas básicas de seguridad, incluyendo las siguientes, para reducir el riesgo de fuego, descarga eléctrica, pilas con fugas o lesiones personales.

RESTRICCIONES DE USO:

- Utilizar únicamente en espacios cerrados.
- Sólo para uso doméstico.
- Este dispositivo no es un juguete. No ponerse de pie o sentarse en él. Mantener fuera del alcance de los niños.
- No recoja nada que sea inflamable, que arda o desprenda humo.
- No utilizar este dispositivo para recoger algo mojado.
- No utilizar en alfombras de pelo largo o suelo mojado.
- Antes de usar, recoger objetos como ropa, papeles sueltos, apartar cuerdas de persianas o cortinas y cualquier objeto frágil, ya que se pueden enredar con los cepillos de limpieza. Si el dispositivo pasa por encima de un cable de alimentación y lo arrastra, existe la posibilidad de que un objeto caiga de una mesa o un estante.

SEGURIDAD PERSONAL:

- La correcta utilización del aparato está descrita en este manual. El uso de cualquier otro accesorio o su utilización para otra operación no recomendada en este manual de instrucciones podrá constituir un riesgo de lesiones personales.
- Los niños deben ser vigilados para asegurarse de que no juegan con el aparato.
- Este aparato no está destinado al uso por parte de personas (incluidos niños) con discapacidades físicas, sensoriales o mentales, o con poca experiencia y/o conocimiento, salvo que lo usen con una persona responsable que pueda garantizar el uso seguro del aparato.
- Guardar en un lugar seco.
- Mantener fuera del alcance de los niños.
- Utilizar exclusivamente los accesorios recomendados por el fabricante.
- No utilizar sin el filtro en su lugar.
- Mantenga el producto y todos sus accesorios apartados de cualquier fuente intensa de calor.
- No sumergir el aparato en agua u otro líquido.

INSTRUCCIONES DE SEGURIDAD ELÉCTRICA:

- Nunca modifique el cargador de ninguna manera.
- El cargador fue diseñado para un voltaje específico.
- Utilice exclusivamente el cargador suministrado con el producto. No intente utilizar el cargador con cualquier otro producto, ni intentar cargar este producto con otro cargador.
- Antes de usar, compruebe el cable del cargador para detectar signos de daño o envejecimiento.
- No maltrate el cable del cargador, nunca transporte el cargador o por el cable.
- Nunca tire del cable para desconectar el cargador de un enchufe, sujete el cargador y tire para desconectarlo.
- Mantenga el cable del cargador alejado de las superficies calientes y los bordes afilados.
- No manipule el cargador o la unidad con las manos mojadas.
- No guarde o cargue el aparato en un lugar descubierto.
- El cargador debe ser previamente desenchufado para limpiarlo.

El producto tiene componentes electrónicos. No sumergir o rociar con agua. Limpie sólo con un paño seco.

UTILIZACIÓN Y CUIDADOS DE LA BATERÍA

- Las fugas de células de la batería pueden ocurrir bajo condiciones extremas. Si el líquido entra en contacto con la piel, lavar inmediatamente con agua y jabón. Si el líquido entra en los ojos, lávelos inmediatamente con agua limpia durante un mínimo de 10 minutos y busque atención médica.
- Este producto contiene una batería NiMH. No incinere las pilas o las esponja a altas temperaturas, ya que pueden explotar.
- Cuando la batería no esté en uso, manténgala lejos de otros objetos metálicos como: clips, monedas, llaves, clavos, tornillos u otros objetos metálicos pequeños que puedan hacer una conexión de un terminal a otro.
- El cortocircuito de los terminales de la batería podría ocasionar un incendio.
- La batería debe ser retirada del aparato antes de tirarla al contenedor.
- La batería debe desecharse de forma segura.
- El aparato debe ser desconectado de la red eléctrica al extraer la batería.
- En caso de emergencia pedir inmediatamente ayuda de un profesional.

SERVICIO:

- Antes de usar el aparato y después de cualquier impacto, verifique si existen signos de desgaste o deterioro y reparar en caso de que sea necesario.
- No utilice el aparato si hay alguna pieza dañada o defectuosa.
- Las reparaciones deben ser realizadas por un agente o técnico cualificado de acuerdo con las normas de seguridad pertinentes. Las reparaciones efectuadas por personal no cualificado pueden ser peligrosas.
- No modifique el aparato de ninguna forma, ya que puede aumentar el riesgo de lesiones personales.
- Utilice solamente piezas de repuesto o accesorios suministrados o recomendados por el fabricante.

Identificación de las piezas

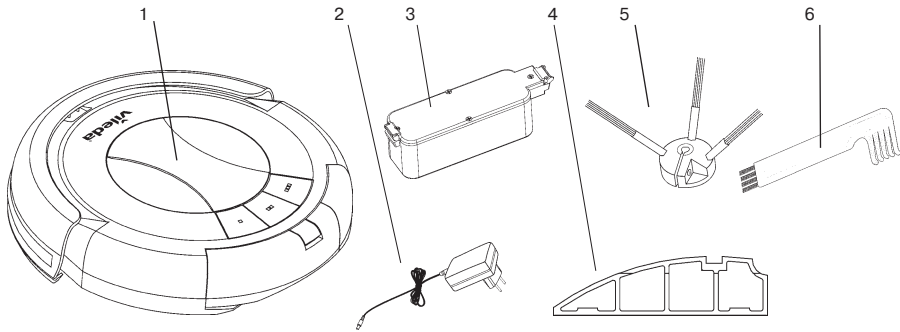

1. 1 Unidad principal
2. 1 Cargador de batería
3. 1 Una batería recargable (ya instalada en el aparato)
4. 1 Filtro de malla (Extra)
5. 1 Cepillo lateral (Extra)
6. 1 Cepillo de mantenimiento

Anatomía

Vista superior del aparato

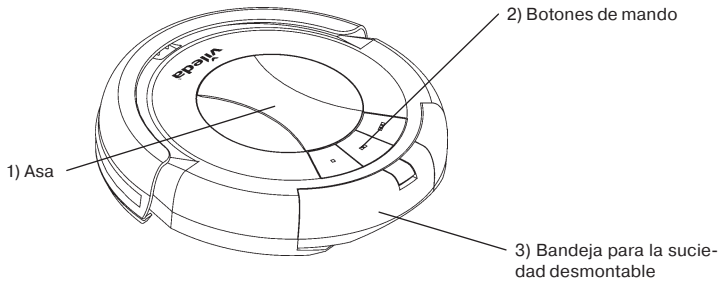

Vista inferior del aparato

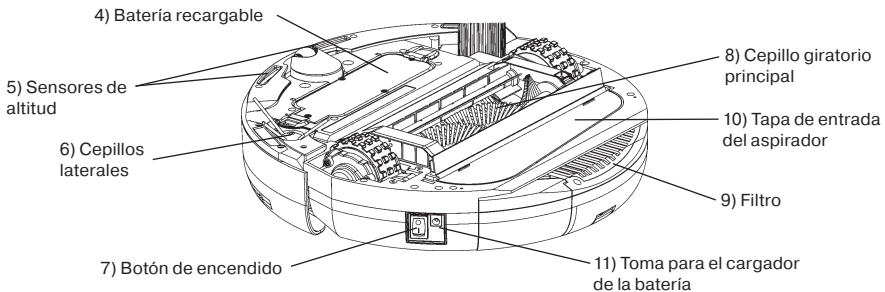

Carga y recarga de la batería

AVISO:

Si la batería está dañada no se debe intentar cargarla de ningún modo. Contacte con Vileda al 902 104 472.

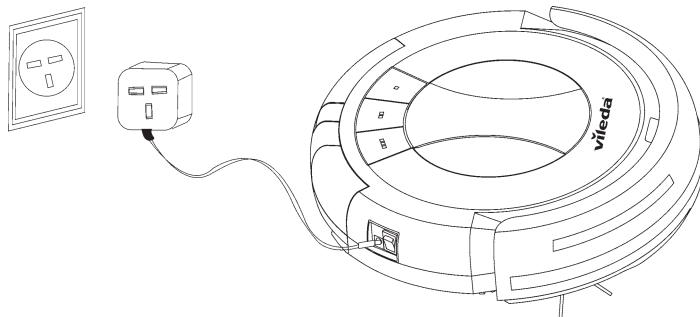

Cargue la batería durante 12 horas antes del primer uso. Después del primer uso, cargue entre 4-5 horas.

1. Conecte el cargador de batería en su toma situada junto al botón de puesta en marcha.
2. Una vez la batería está completamente cargada (el indicador luminoso se apagará) extraiga el cargador del enchufe.

La autonomía de la batería es de 80 minutos y disminuye con el tiempo. El indicador de carga de la batería parpadeará con una luz roja cuando el nivel de batería sea bajo. En ese momento se necesita recargar la batería.

AVISO:

UTILICE ÚNICAMENTE EL CARGADOR SUMINISTRADO CON EL PRODUCTO. NO INTENTE UTILIZAR EL CARGADOR CON CUALQUIER OTRO PRODUCTO NI INTENTE CARGAR ESTE PRODUCTO CON OTRO CARGADOR PUES ESTO PUEDE DAÑAR EL PRODUCTO Y LA BATERÍA, E INVALIDARÁ SU GARANTÍA.

Para mantener el máximo rendimiento de la batería se recomienda cargar 12 horas antes del primer uso o cuando se utiliza de nuevo después de un largo periodo de tiempo.

AVISO:

Utilice sólo una batería de reemplazo suministrada por el fabricante.

Utilización del producto

Antes de usar, recoger objetos como ropa, papeles sueltos, apartar las cuerdas para persianas o cortinas y cualquier objeto frágil, ya que se pueden enredar con los cepillos de limpieza. Si el dispositivo pasa por encima de un cable de alimentación y lo arrastra, existe la posibilidad de que un objeto caiga de una mesa o un estante.

1. Asegúrese de que la batería está cargada.
2. Coloque el Relax Cleaning Robot de Vileda en el centro de la habitación.
3. Para ENCENDER Relax Cleanign Robot de Vileda, apriete el botón de encendido.
4. Para INICIAR Relax Cleaning Robot de Vileda, presione uno de los botones de mando para escoger el programa de limpieza deseado (ver sección "Programas de limpieza").
5. Para PARAR Relax Cleaning Robot de Vileda, presione uno de los botones de mando.
6. Para REANUDAR Relax Cleaning Robot de Vileda, vuelva a presionar uno de los botones de mando.
7. Para APAGAR Relax Cleaning Robot de Vileda, presione el botón de encendido.

IMPORTANTE:

Para una limpieza más eficiente, mantenga el suelo lo más despejado posible (p. ej. retirar temporalmente cables, alfombras, sillas, objetos pequeños, etc.). Con menos obstáculos, Relax Cleaning Robot de Vileda se moverá más rápido y realizará una limpieza con más profundidad.

Programas de limpieza

Relax Cleaning Robot de Vileda utiliza su inteligencia robótica para navegar autónomamente alrededor de la casa y limpiar eficientemente el suelo, bordea las paredes y pasa por debajo de los muebles.

Relax Cleaning Robot de Vileda evita obstáculos y está equipado con sensores de altitud que evitan su caída por las escaleras.

Relax Cleaning Robot de Vileda tiene 3 programas de limpieza:

CORTO (■): El robot limpia durante 5 minutos. Ideal para limpiar una zona concreta.

MEDIO (■■): El robot limpia durante 30 minutos. Ideal para habitaciones medianas (hasta 25 m²).

LARGO (■■■): El robot limpia durante 60 minutos. Ideal para habitaciones grandes (más de 25 m²).

AVISO:

Suelos y escaleras negros u oscuros podrían reducir la fiabilidad de los sensores de altitud - Probar específicamente con sus suelos y escaleras antes de usar.

Sistema de limpieza

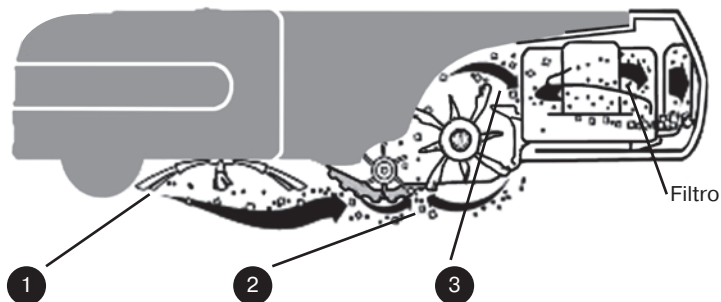

1. El cepillo lateral barre las esquinas y rincones, y bordea las paredes.
2. Dos cepillos giratorios centrales recogen la suciedad, el pelo y las partículas en la bandeja de suciedad.
3. El poder de succión aspira el polvo más fino.

Relax Cleaning Robot de Vileda funciona en cualquier suelo duro como madera, parquet, baldosas, linóleo y alfombras de pelo corto.

Retirar y vaciar la bandeja de suciedad



1. Apague el botón de encendido.
2. Presione el botón de liberación y tire de la bandeja de suciedad, como está indicado en las ilustraciones.
3. Vacíe la bandeja de suciedad en la basura
4. Vuelva a colocar la bandeja de suciedad y empuje hasta que escuche un sonido de "click".

Limpieza de la bandeja de suciedad y el filtro

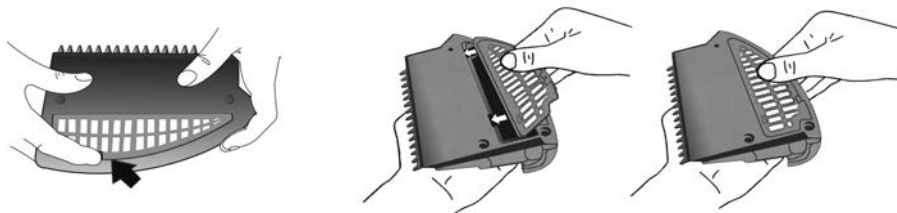

1. Gire la bandeja de suciedad boca abajo.
2. Presione la parte de abajo suavemente y saque el filtro, tal y como indican las ilustraciones.
3. Limpie la suciedad del filtro. Limpiar únicamente con una gamuza seca.
4. Reinserte el filtro de nuevo en la bandeja de suciedad.
5. Presione suavemente hasta que encaje.
6. Reinserte la bandeja de suciedad en el robot.

Para adquirir filtros nuevos, por favor contacte con el Servicio de Atención al Consumidor de Vileda al 902 104 472.

Limpeza de Cepillos Principales

E

Los cepillos principales no deben limpiarse después de cada uso. Sin embargo, se recomienda la limpieza regular para evitar la acumulación excesiva de pelo que podría dañar el robot.

1. Apague el botón de encendido y ponga el robot boca abajo sobre una superficie plana.
2. Retire el retenedor del cepillo empujando la solapa.

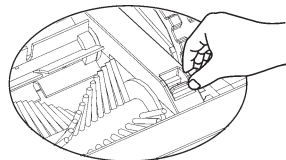

A

3. Retire el cepillo principal y el cepillo de goma, tal y como se muestra en la ilustración.
4. Retire todo el pelo y la suciedad de ambos cepillos. Además, limpie la cámara contenedora de los cepillos.
5. Limpie la suciedad del eje de metal y la pieza de apoyo del cepillo tal y como se indica en la ilustración.

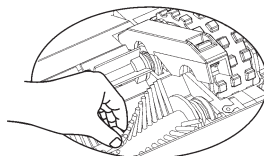

B

6. Coloque nuevamente los cepillos.
7. Coloque nuevamente el retenedor y empuje hasta oír un "click".

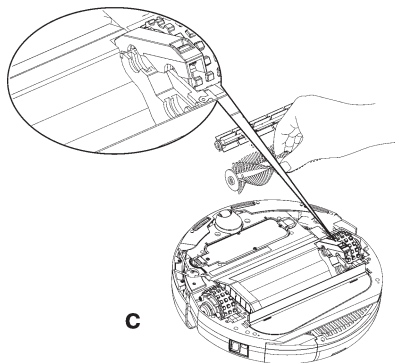

C

Limpieza de la tapa de entrada del aspirador

1. Apague el interruptor de encendido y ponga el robot boca abajo.
2. Quite la tapa de entrada del aspirador tal y como se muestra en la ilustración.

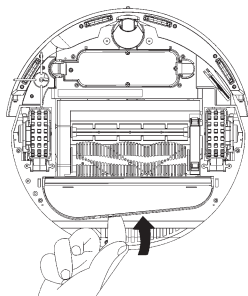

3. Limpie la tapa de entrada del aspirador y el mecanismo de ventilación para asegurarse una buena ventilación.
4. Reinserte la tapa de entrada del aspirador insertando con cuidado las pestañas de nuevo en los agujeros.

Sustitución de la escoba lateral

1. Utilice un destornillador de estrella para quitar la cubierta del cepillo lateral.
2. Inserte un nuevo cepillo lateral y ponga la cubierta de nuevo.
3. Apriete de nuevo los tornillos.

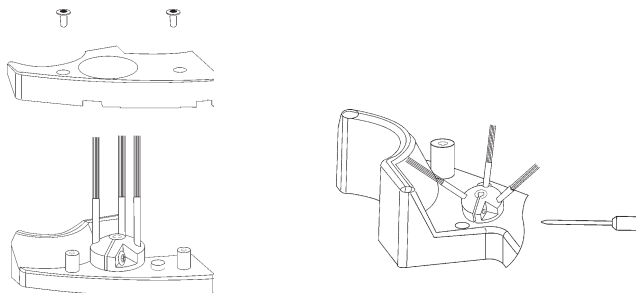

Resolución de problemas

Problema	Motivo posible	Solución posible
El robot no detecta alteraciones de altitud.	• Sensores de altitud están sucios.	• Limpie la suciedad de los sensores con un paño seco.
El Robot se para mientras está limpiando y todos los indicadores luminosos se encienden.	• Los cepillos principales están sucios. • Los cepillos principales están bloqueados.	• Limpiar los cepillos principales y reiniciar. • Retirar el obstáculo y reiniciar.
El robot se para y el indicador de batería está encendido.	• Batería baja.	• Recargar baterías.
El robot sólo se mueve en círculos en una misma posición.	• Una rueda está bloqueada.	• Retire los pelos y la suciedad de las ruedas.

Problema	Motivo posible	Solución posible
La batería no se recarga.	<ul style="list-style-type: none"> • La batería no está instalada correctamente. • El cargador no está correctamente conectado. 	<ul style="list-style-type: none"> • Reinserte la batería hasta oír un "click". • Asegúrese de que el cargador está conectado correctamente al enchufe y al robot

Para más información, consejo técnico o para solicitar piezas sueltas o recambios, por favor contacte con Vileda al 902 104 472.

Medio ambiente y reciclaje del producto

El Robot de Limpieza de Vileda cumple con la directiva de la UE 2002/96/CE, según la cual quedan cubiertas todas las partes que conforman el Robot y el manejo de éste.

El material del envoltorio es totalmente reciclable y tiene el símbolo del reciclaje . Seguir las regulaciones locales para su desecho. Mantenga los envoltorios (bolsas de plástico, poliéster, etc.) alejados de los niños, ya que pueden ser potencialmente peligrosos.

Cuando el producto haya llegado al final de su vida no debe desecharse con el resto de desperdicios tradicionales del hogar. Para prevenir posibles daños al medio ambiente y a la salud pública debe reciclarse responsablemente.

El símbolo  identifica que Relax Cleaning Robot de Vileda es un producto supeditado al régimen de recogida selectiva de aparatos eléctricos.

El producto contiene una batería NiMH que no debe ser depositada en el container de desechos generales. Deposite la batería en un punto de recogida específico para este tipo de productos.

Las baterías pueden afectar gravemente al medio ambiente y pueden explotar si son expuestas a altas temperaturas.

El no seguimiento de estas precauciones puede causar incendios y/o serios daños personales y ambientales.

Para más información sobre el tratamiento y reciclaje de este producto, por favor contacte con su oficina local de desechos, con su ayuntamiento o con la tienda donde compró este producto.

Extracción de la batería

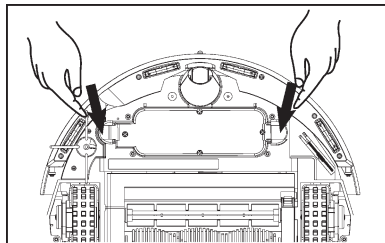

Siga las instrucciones para sacar y reinstalar la batería:

1. Apague el botón de encendido y ponga el robot boca abajo.
2. Empuje las solapas hacia adentro y tire hacia arriba hasta sacar la batería.
3. Reinserte la batería hasta oír un "click".

ATENCIÓN: NUNCA toque los terminales metálicos de la batería al mismo tiempo que otros objetos metálicos ya que estos producirán un cortocircuito y podrían crear pequeñas chispas que pueden causar pequeñas quemaduras.

Especificaciones técnicas

Tipo de batería	14,4V DC, 1700 mAh NiMH
Tiempo de carga	4-5 horas
Tiempo de la primera carga de la batería	12 horas
Output cargador	24 V DC
Input cargador	100-240 V AC
Potencia media de la unidad	23 W
Capacidad de la bandeja de suciedad	0,25 l
Tamaño de la unidad	34x8,7 cm

Garantía de Producto Vileda

A. ALCANCE

- En virtud de la presente garantía, Vileda garantiza que el producto estará libre de defectos de material y mano de obra por un periodo de dos años a partir de la fecha de compra del producto. La Sociedad que ofrece y cumplirá la presente garantía es la que se designa en la presente Garantía, o en los folletos que la acompañan, o la que se puede consultar en nuestro sitio web en www.vileda.com.
- Si dentro del período de garantía, el producto resulta ser defectuoso (a partir de la fecha de compra del producto) debido a materiales o fabricación inadecuados, Vileda o un miembro de la red de servicio técnico autorizado del Departamento de Garantías, sin cargo alguno por mano de obra o piezas, reparará o (a discreción de Vileda) sustituirá el producto o sus piezas defectuosas, con sujeción a las condiciones y las limitaciones establecidas a continuación. Vileda podrá sustituir las piezas o los productos defectuosos con piezas o productos nuevos o reparados. Todas las piezas y los productos que se sustituyan pasarán a ser propiedad de Vileda.
- La presente garantía no cubre:
 - El mantenimiento periódico ni la reparación o la sustitución de piezas debido al desgaste natural por el uso;
 - Consumibles (componentes que se espera que requieran sustitución periódica durante la vida útil de un producto, tales como baterías o filtros de suciedad);
 - Daños o defectos ocasionados por el uso, el manejo o el tratamiento del producto más allá del uso personal o doméstico habitual; y
 - Daños o modificaciones en el producto como consecuencia de:
 - Uso indebido, incluyendo los casos en que:
 - Se haya tratado el producto de manera que ocasione daños o cambios físicos o cosméticos o en la superficie del producto;
 - No se haya instalado o utilizado el producto para el propósito para el que ha sido diseñado o de conformidad con las instrucciones de instalación o uso de Vileda;
 - No se haya mantenido el producto de acuerdo con las instrucciones de Vileda sobre cómo realizar un mantenimiento adecuado;
 - No se haya instalado o utilizado el producto en conformidad con la legislación en materia técnica o de seguridad o de las normas del país en el que el producto se instale o se utilice;
 - Uso del producto con accesorios, equipos periféricos y otros productos de distinta clase, condición o estándar que los prescritos por Vileda;
 - Reparaciones o intentos de reparaciones por personas que no pertenezcan a Vileda o no sean miembros de la red de servicio técnico autorizado;
 - Accidentes, incendios, líquidos, líquidos, productos químicos, otras sustancias, inundaciones, vibraciones, calor excesivo, ventilación inadecuada, sobretensiones, entrada o suministro de tensión excesivo o inadecuado, radiación, descargas electrostáticas, incluyendo iluminación, otras fuerzas e impactos externos.

B. CONDICIONES

- Los servicios cubiertos por la garantía solo se prestarán si se presenta la factura o el recibo de compra (donde se indique la fecha de compra, el nombre del modelo y el nombre del distribuidor) junto con el producto defectuoso dentro del período de garantía. Vileda podrá negarse a prestar los servicios sin coste alguno en caso de que no se presenten dichos documentos, o si éstos están incompletos o son ilegibles. La presente garan-

tía no se aplicará si el nombre del modelo o el número de serie del producto han sido alterados, borrados, eliminados o resultan ilegibles.

2. La presente garantía no cubre gastos de transporte ni riesgos asociados con el transporte del producto desde o hacia las instalaciones de Vileda.
3. El cliente sufragará los gastos de verificación y diagnóstico de su producto en caso de que el diagnóstico demuestre que no tiene derecho a reparación en virtud de la presente garantía (por el motivo que fuere), o que el producto funciona correctamente y no se puede diagnosticar ningún fallo.

C. EXCLUSIONES Y LIMITACIONES

1. A excepción de lo establecido anteriormente, Vileda no ofrece ninguna garantía (expresa, implícita, legal o de otro tipo) en relación con la calidad del producto, el rendimiento, la precisión, la fiabilidad o la adecuación a un fin determinado, o de otro modo.
2. Vileda no se hace responsable por las pérdidas o los daños resultantes de los productos, por la presente garantía, incluyendo el lucro cesante y las pérdidas de ingresos, así como tampoco por las pérdidas o los daños indirectos, incidentales o emergentes.
3. En aquellos casos en los que la legislación aplicable prohíba o limite las exclusiones de responsabilidad establecidas en la presente cláusula, Vileda excluye o limita su responsabilidad hasta el máximo permitido por la legislación aplicable. Por ejemplo, algunos países prohíben la exclusión o la limitación de los daños resultantes de negligencia, negligencia grave, dolo, fraude y actos similares. La responsabilidad de Vileda en virtud de la presente garantía en ningún caso excederá del precio pagado por el producto. No obstante, si la legislación aplicable solo permite limitaciones de responsabilidad más elevadas, se aplicarán las limitaciones más elevadas.

D. DERECHOS LEGÍTIMOS RESERVADOS

La presente garantía no afecta a los derechos legales que el cliente pueda tener en virtud de la legislación nacional aplicable en materia de venta de productos de consumo, así como tampoco afecta a los derechos que no se puedan excluir ni limitar, ni los derechos contra la persona a la que el cliente compró el producto. El cliente puede hacer valer todos sus derechos a su entera discreción.

E. SU AVALISTA

La empresa responsable de ofrecer y cumplir la presente garantía es Freudenberg Haushaltsprodukte SE & Co. KG, Höhnerweg 2-4, 69465 Weinheim (Alemania). Puede contactar con nosotros a través del formulario de contacto disponible en www.vileda.es. Asimismo, puede escribir un email a info@sololimpieza.com o llamar al 902 104 472.

- © Vileda Ibérica S.A. en Cta.
 Pol. Ind. "Can Volart"
 E-08150 Parets del Vallés (Barcelona)
 N.I.F.- C-59536136 España
www.vileda.es

Caro proprietário, obrigado por adquirir o seu novo Vileda Relax Cleaning Robot. Apenas com o premir de um botão, o Vileda Relax Cleaning Robot desloca-se de forma autónoma pela casa, recolhendo partículas, pó, algodão e cabelos dos seus pavimentos e até de baixo do mobiliário ou áreas de difícil acesso como esquinas e cantos. O Vileda Relax Cleaning Robot trabalha eficientemente em todo o tipo de pavimentos duros, e até em cima de carpetes de pelo curto. Para assegurar um desempenho eficiente e em segurança deste produto, por favor leia detalhadamente este manual. Com Vileda, a sua vida é mais fácil. Desfrute!

Índice

Avisos Gerais	Páginas 51
Identificação das Peças	Páginas 53
Anatomia do Aparelho	Páginas 53
Carga e Recarga da Bateria	Páginas 54
Utilização do Produto	Páginas 54
Programas de Limpeza	Páginas 55
Sistema de Limpeza	Páginas 55
Retirar e Esvaziar o Recipiente de Sujidade	Páginas 56
Limpar Recipiente de Sujidade & Filtros	Páginas 56
Limpar Escovas Principais	Páginas 57
Limpar Câmara de Vácuo	Páginas 58
Substituir Escova Lateral	Páginas 58
Resolução de Problemas	Páginas 58
Meio Ambiente & Reciclagem do Produto	Páginas 59
Remoção da Bateria	Páginas 59
Características Técnicas	Páginas 60
Informação sobre a Garantia	Páginas 60

IMPORTANTE:

LER TODAS AS INSTRUÇÕES ANTES DE USAR. GUARDE AS INSTRUÇÕES PARA FUTURA CONSULTA.

AVISOS:

Utilize o aparelho apenas como descrito neste manual. Não seguir todas as instruções indicadas abaixo poderá resultar em choque elétrico, fogo/queimaduras e/ou outros ferimentos graves. Na utilização de qualquer aparelho elétrico, devem ser tomadas precauções básicas de segurança por forma a reduzir o risco de incêndio, choque elétrico, fuga de líquido da bateria ou acidentes pessoais.

RESTRIÇÕES DE UTILIZAÇÃO:

- Utilizar apenas em espaços interiores. Não usar em espaços exteriores ou varandas.
- Apenas para uso doméstico.
- O aparelho não é um brinquedo. Não se ponha em pé ou sentado em cima do aparelho. As crianças e animais deverão ser supervisionadas para assegurar que não brincam com o aparelho.
- Não recolha nada que seja inflamável, esteja a arder ou com fumo.
- Não usar para limpar líquidos ou superfícies húmidas/molhadas.
- Não usar o aparelho sobre carpete/tapetes de pelo longo ou em superfícies molhadas ou húmidas.
- Antes de usar, apanhar do chão todos os objetos que possam ficar presos às rodas ou às escovas como por exemplo roupa, papéis, fios, cabos elétricos, cortinas e objetos frágeis. Se o aparelho passar por cima de um cabo elétrico e o arrastar, existe a possibilidade de algum objeto cair de uma mesa ou prateleira.

SEGURANÇA PESSOAL:

- A utilização correta deste aparelho é descrita neste manual. O uso de qualquer outro acessório ou a sua utilização para outra operação que não a recomendada neste manual de instruções, poderá constituir um risco de ferimentos para a própria pessoa.
- As crianças e animais deverão ser supervisionadas para assegurar que não brincam com o aparelho.
- Este aparelho não deve ser utilizado por pessoas (incluindo crianças) com limitações físicas, sensoriais ou mentais, ou com pouca experiência e/ou conhecimento, a não ser que tenham a supervisão de uma pessoa responsável ou que esta lhe tenha dado instruções do uso correto do aparelho.
- Guardar num local seco.
- Guardar num local fora do alcance das crianças.
- Utilize apenas os acessórios recomendados pelo fabricante.
- Não utilizar sem o filtro devidamente colocado.
- Mantenha o produto e todos os acessórios afastados de qualquer fonte intensa de calor.
- Não submergir o produto em água ou qualquer outro líquido.

INSTRUÇÕES DE SEGURANÇA ELÉTRICA:

- Nunca modifique o carregador ou o produto de nenhuma forma.
- O carregador foi concebido para uma voltagem específica. Confirme que corresponde à voltagem do local de ligação elétrica.
- Utilize apenas o carregador fornecido com o produto. Não tente usar o carregador noutra aparelho, nem tente carregar este produto com nenhum outro carregador.
- Antes de usar, verifique se o cabo do carregador não apresenta sinais de deterioração.
- Manusear o fio do carregador com cuidado. Nunca transporte o carregador pelo cabo.
- Nunca retire o carregador da tomada puxando pelo fio. Segure no carregador e puxe-o para desligar da tomada.
- Mantenha o cabo do carregador afastado de fontes intensas de calor e ou cortantes.
- Não toque no aparelho e/ou acessórios com as mãos húmidas/molhadas.
- Não guarde ou carregue o aparelho ao ar livre.
- O aparelho deve estar previamente desligado e removido da tomada antes de ser limpo.

O produto contém componentes eletrônicas. NÃO submergir ou borrifair com água ou qualquer outro líquido. Limpar apenas com um pano seco.

UTILIZAÇÃO E CUIDADOS COM A BATERIA:

- A fuga de líquidos da bateria pode ocorrer em situações extremas. Se o líquido entrar em contacto com a pele lavar imediatamente com água e sabão. Se o líquido entrar em contacto com os olhos, lavar imediatamente com água limpa no mínimo durante 10 minutos e consulte um médico.
- Este produto contém uma bateria NiMH. Não incinerar ou expor a temperaturas elevadas pois poderá explodir.
- Quando a embalagem da bateria não estiver a ser utilizada, mantenha-a longe de objetos de metal tais como: clips, moedas, chaves, pregos, parafusos ou outros objetos pequenos de metal que possam fazer ligação de um terminal ao outro.
- Encurtar os terminais da bateria pode causar queimaduras ou incêndios.
- A bateria deve ser removida do aparelho antes de ser deitada fora.
- A bateria deverá ser deitada fora em segurança.
- O aparelho deve ser desligado e removido da tomada antes de ser retirada a bateria.
- Numa situação de emergência contactar imediatamente ajuda profissional!

SERVIÇO:

- Antes de utilizar o aparelho e após qualquer impacto, verifique se existem sinais de desgaste ou deterioração e repare se necessário.
- Não utilize o aparelho se alguma das partes estiver danificada ou com defeito.
- As reparações devem ser efetuadas por um agente ou técnico qualificado de acordo com as instruções de segurança. Reparções efetuadas por pessoas não qualificadas pode ser perigoso.
- Nunca modifique o aparelho de nenhuma forma pois poderá aumentar o risco de ferimentos.
- Use apenas peças de substituição e acessórios fornecidos ou recomendados pela Vileda.

Identificação das Peças

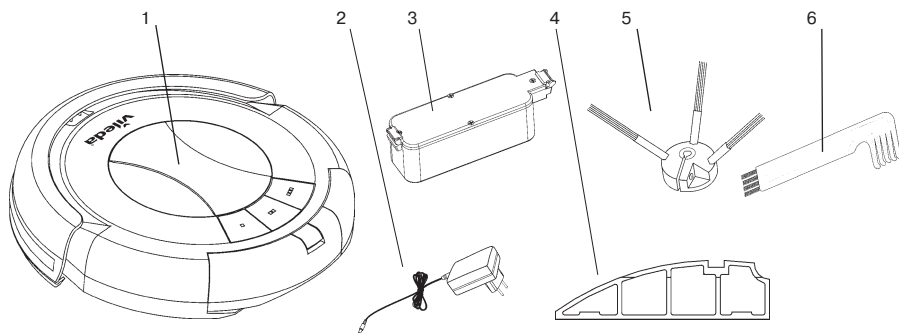

1. 1 Unidade Principal ou Aparelho
2. 1 Carregador de Bateria
3. 1 Bateria Recarregável (já instalada no aparelho)
4. 1 Filtro de Rede (extra)
5. 1 Escova Lateral (extra)
6. 1 Escova de Manutenção

Anatomia

Vista Superior do Aparelho

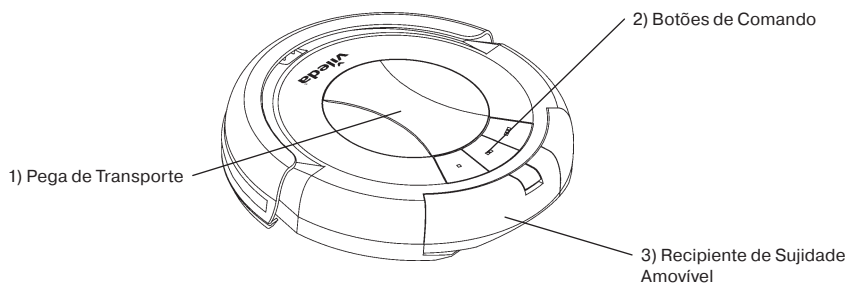

Vista Inferior do Aparelho

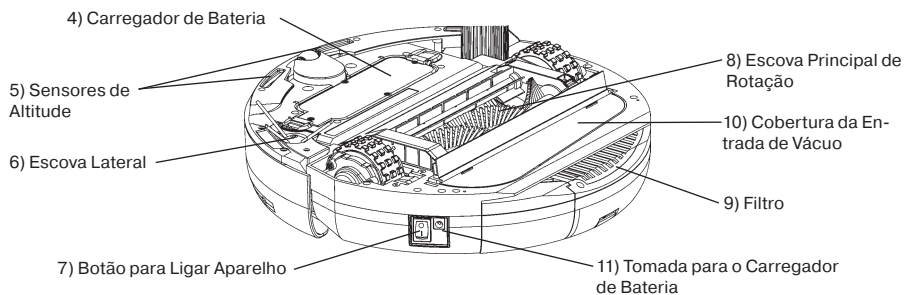

Carga e Recarga da Bateria

AVISO:

Se a bateria estiver danificada de alguma maneira, não tente recarregá-la. Contacte a Vileda através do número 808 78 40 40.

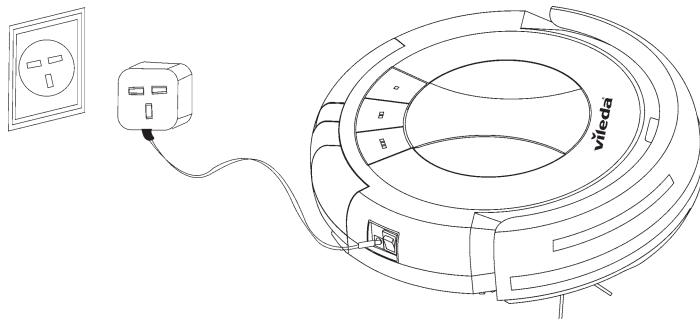

Carregue a bateria durante 12 horas antes da primeira utilização. Após esta primeira utilização, o tempo de carregamento da bateria é de 4-5 horas.

1. Ligue o carregador da bateria à base de carga localizada junto ao botão para ligar o aparelho.
2. Quando a bateria estiver totalmente carregada (a luz indicadora apaga-se) remova o carregador da tomada elétrica.

A autonomia da bateria é de 80 minutos e vai diminuindo ao longo do tempo. Todos os indicadores de luz piscam quando a bateria estiver quase descarregada. Significa que um novo ciclo de carregamento da bateria é necessário.

AVISO:

UTILIZE APENAS O CARREGADOR FORNECIDO COM O PRODUTO. NÃO TENTE USAR O CARREGADOR NOUTRO APARELHO, NEM TENTE CARREGAR ESTE PRODUTO COM NENHUM OUTRO CARREGADOR, POIS PODE DANIFICAR A BATERIA DO PRODUTO O QUE INVALIDARÁ A GARANTIA DO MESMO.

Para manter o funcionamento ideal da bateria, recomendamos que carregue durante 12 horas antes da primeira utilização ou quando o aparelho não for utilizado durante um longo período de tempo.

AVISO:

Use apenas uma bateria de substituição que seja fornecida pelo fabricante.

Utilização do Produto

Antes de usar, apanhar do chão todos os objetos que possam ficar presos às rodas ou às escovas como por exemplo roupa, papéis, fios, cabos elétricos, cortinas e objetos frágeis. Se o aparelho passar por cima de um cabo elétrico e o arrastar, existe a possibilidade de algum objeto cair de uma mesa ou prateleira.

1. Assegure-se que a bateria está carregada.
2. Coloque o Vileda Relax Cleaning Robot no centro da sala.
3. Para LIGAR o Vileda Relax Cleaning Robot pressione o botão On/Off.
4. Para INICIAR o Vileda Relax Cleaning Robot, pressione um dos Botões de Comando para escolher o programa de limpeza desejado (ver a secção "Programas de Limpeza").

5. Para PARAR o Vileda Relax Cleaning Robot, pressione um dos Botões de Comando.
6. Para PROSSEGUIR com Vileda Relax Cleaning Robot, pressione um dos Botões de Comando novamente.
7. Para DESLIGAR o Vileda Relax Cleaning Robot pressione o botão On/Off.

IMPORTANTE:

Para uma limpeza mais eficiente, mantenha os seus pavimentos limpos de objetos (por ex. temporariamente retire cabos elétricos, tapetes, cadeiras, pequenos objetos, etc.). Com menos obstáculos, o robô move-se mais rapidamente e limpa mais em profundidade.

Programas de Limpeza

O Vileda Relax Cleaning Robot utiliza a sua inteligência para navegar de forma autónoma pela casa, contornando obstáculos e limpando eficientemente todo o pavimento, junto às paredes e debaixo dos móveis.

O Vileda Relax Cleaning Robot pode evitar obstáculos e está equipado com sensores de altitude por forma a evitar cair de escadas ou qualquer outro tipo de desnível.

O Vileda Relax Cleaning Robot possui 3 Programas de Limpeza:

CURTO (■): o robô limpa durante 5 minutos. Ideal para a limpeza de uma área muito pequena.

MÉDIO (■ ■): o robô limpa durante 30 minutos. Ideal para a limpeza de uma divisão média (até 25 m²).

LONGO (■ ■ ■): o robô limpa durante 60 minutos. Ideal para a limpeza de uma divisão grande (superior a 25 m²).

AVISO:

Pavimentos e escadas pretas ou escuras podem reduzir a fiabilidade dos sensores de altitude. Teste primeiro nos seus pavimentos e escadas antes do primeiro uso.

Sistema de Limpeza

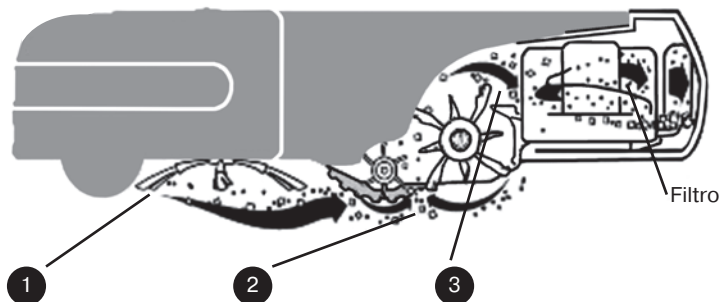

1. A escova lateral limpa os cantos e ao longo dos rodapés.
2. Duas escovas de rotação apanham a sujidade, cabelos e partículas para dentro do recipiente de sujidade.
3. O poder de sucção aspira o pó mais fino.

O Vileda Relax Cleaning Robot funciona em todo o tipo de pavimentos duros como madeira, parquet, azulejo, mármore, soalho flutuante e carpetes de pelo curto.

Retirar e Esvaziar o Recipiente



1. Desligue o aparelho.
2. Pressione o botão "PRESS" para libertar o recipiente e puxe para fora como indicado na figura.
3. Esvazie o recipiente de sujidade no caixote de lixo.
4. Reinsira o recipiente de sujidade pressionando o mesmo botão e empurre-o até ouvir um estalido.

Limpar o Recipiente de Sujidade e o Filtro

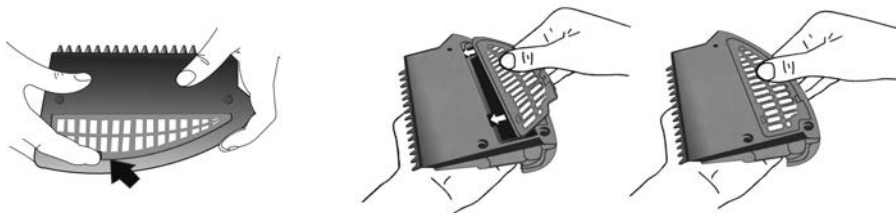

1. Vire o recipiente de sujidade ao contrário.
2. Pressione ligeiramente a patilha e retire o filtro sujo para fora como indicado na figura.
3. Limpe a sujidade do filtro. Limpe o filtro apenas com um pano seco.
4. Reinsira o filtro de novo no recipiente de sujidade.
5. Pressione ligeiramente até ouvir um estalido.
6. Reinsira o recipiente de sujidade no robô.

Para comprar filtros novos, contacte a Vileda através do número 808 78 40 40.

Limpeza das Escovas Principais

P

As escovas principais não necessitam de ser limpas após cada utilização. Ainda assim, recomenda-se uma limpeza regular de modo a evitar uma acumulação excessiva de cabelos que possa danificar o robô.

1. Desligue o aparelho e coloque o robô numa superfície plana virado ao contrário.
2. Remova o recipiente da escova empurrando a aba.

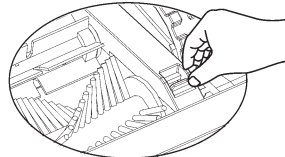

A

3. Retire a escova central e a escova de borracha como indicado na ilustração.
4. Retire os cabelos e sujidade das escovas. Limpe a câmara das escovas.
5. Limpe a sujidade do eixo de metal e da peça de apoio da escova, como indicado na ilustração.

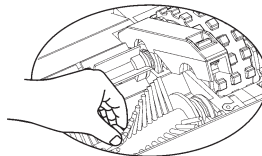

B

6. Coloque as escovas novamente.
7. Coloque o recipiente das escovas no robô novamente e empurre até ouvir um estalido.

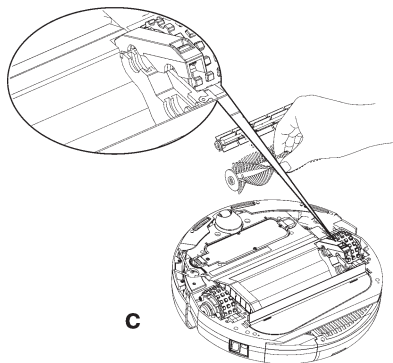

C

Limpar a Câmara de Vácuo

1. Desligue o aparelho e coloque o robô numa superfície plana virado ao contrário.
2. Remova a cobertura do vácuo como demonstra a ilustração.

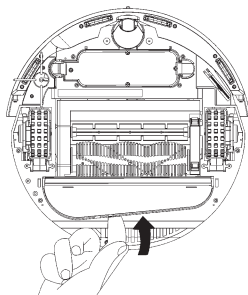

3. Limpe a câmara de vácuo e o ventilador para assegurar uma boa ventilação.
4. Volte a inserir a cobertura da câmara de vácuo, puxando e guiando cuidadosamente as saliências para dentro dos orifícios.

Substituição da Escova Lateral

1. Use uma chave de fendas para remover a cobertura da escova lateral.
2. Insira uma nova escova lateral e volte a colocar a cobertura retirada anteriormente.
3. Volte a apertar os parafusos.

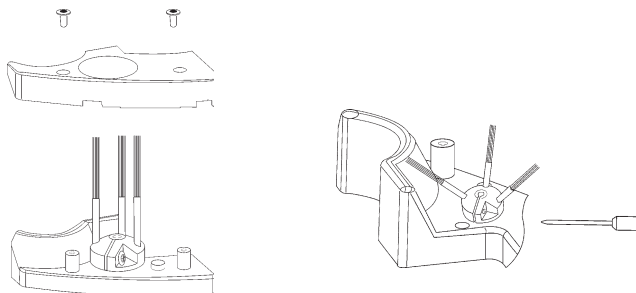

Resolução de Problemas

Problema	Razão Possível	Solução Possível
O Robô não deteta alterações de altitude.	• Sensores de altitude estão sujos.	• Limpe a sujidade dos sensores com um pano seco.
O Robô pára durante a limpeza e todas as luzes indicadoras piscam alternadamente vermelho e verde.	• Escovas estão sujas. • Escovas estão bloqueadas.	• Limpe as escovas e reinicie. • Remova o motivo de bloqueio e reinicie.
O Robô pára e todos os indicadores de luz piscam vermelho.	• Bateria sem carga.	• Carregue a bateria.
O Robô apenas se move em círculos e na mesma posição.	• Roda bloqueada.	• Remova a sujidade, como cabelos e pó das rodas.

Problema	Razão Possível	Solução Possível
A bateria não carrega.	<ul style="list-style-type: none"> Bateria não está instalada corretamente. Carregador não está corretamente colocado na tomada principal. 	<ul style="list-style-type: none"> Recoloque a bateria empurrando até ouvir um estalido. Verifique que o fio do carregador está bem colocado tanto na tomada como no aparelho.

Para informações adicionais de ordem técnica ou para encomendar peças soltas ou de substituição por favor contacte a Vileda para o número 808 78 40 40.

Ambiente e Reciclagem do Produto

O Vileda Relax Cleaning Robot da Vileda cumpre a diretiva EU 202/96/CE que incide sobre aparelhos elétricos e eletrónicos e a gestão do seu despejo.

O material da embalagem é totalmente reciclável e está marcado com o símbolo correspondente . Siga os regulamentos locais de reciclagem. Mantenha o material da embalagem (sacos de plástico, peças, etc.) fora do alcance das crianças, já que são potencialmente perigosos.

Quando o produto chegar ao fim do seu ciclo de vida por favor não elimine o aparelho junto do lixo doméstico. Uma reciclagem responsável promove a reutilização sustentável dos recursos materiais, evitando malefícios para o ambiente e saúde pública.

O símbolo  identifica o Vileda Relax Cleaning Robot como um produto sujeito ao regime de recolha seletiva de aparelhos elétricos.

Este produto contém uma bateria NiMH que não pode ser eliminada junto com o lixo doméstico. Telefone ou deposite a bateria num centro de reciclagem oficial para ser reciclada.

As baterias podem ser prejudiciais para o meio ambiente e podem explodir se expostas a temperaturas elevadas. O incumprimento destas precauções pode provocar incêndios e/ou ferimentos graves.

Para informações mais detalhadas sobre o tratamento, recuperação e reciclagem deste produto, por favor contacte a sua junta de freguesia, ou a loja onde o comprou.

Remoção da Bateria

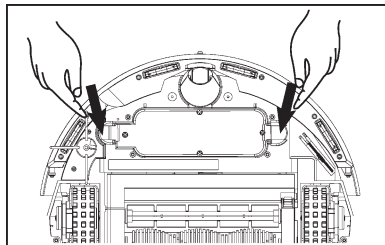

Siga estas instruções para remover ou recolocar a bateria:

1. Desligue o aparelho e sobre uma superfície plana vire-o ao contrário.
2. Empurre ambas as abas para o interior e puxe até a bateria sair.
3. Recoloque a bateria empurrando até ouvir um estalido.

AVISO: NUNCA toque em ambos os terminais de metal da bateria ao mesmo tempo com um objeto de metal, uma vez que encurta o circuito da bateria, criando faíscas que causam pequenas queimaduras.

Características Técnicas

Tipo de Bateria	14,4V DC, 1700 mAh NiMH
Tempo de Recarga da Bateria	4-5 horas
Tempo do 1º Carregamento de Bateria	12 horas
Output Carregador	24 V DC
Input Carregador	100-240 V AC
Potência Média	23 W
Capacidade de armazenagem de lixo	0,25 l
Dimensão do aparelho	34x8,7 cm

Informações sobre a Garantia

A. SCOPE

- Através desta garantia, a Vileda garante que o produto está isento de defeitos de materiais ou de fabricação à data original da compra e durante um período de 2 anos a contar dessa data. A Empresa Vileda que fornece e honrará esta Garantia é designada nesta garantia ou em folhetos anexos que podem ser encontrados no nosso site de internet www.vileda.com.
- Se durante o período de vigência da garantia o aparelho estiver defeituoso (à data original de compra) devido à utilização de materiais impróprios ou defeitos de fabricação, a Vileda ou um membro da rede de serviços autorizados na área da garantia irá, sem cobrar horas ou peças, reparar ou (ao arbítrio da Vileda) substituir o produto ou a parte defeituosa de acordo com os termos e limitações descritos abaixo. A Vileda pode substituir produtos defeituosos ou peças, com peças novas ou remodeladas. Todos os produtos e peças substituídas passarão a ser propriedade da Vileda.
- Esta garantia não cobre:
 - manutenção periódica e reparação ou substituição de peças devido a uso e mau uso;
 - consumíveis (componentes que se espera exijam uma substituição periódica durante o período de vida do produto, como baterias ou filtros sujos);
 - dano ou defeito causado por uso indevido, operação ou tratamento do produto inconsistente com utilização pessoal ou doméstica normais; e
 - dano ou alterações ao produto resultantes de:
 - uso indevido, incluindo:
 - tratamento que resulta em danos físicos, cosmética ou superfície ou alterações ao produto;
 - incapacidade de instalar ou utilizar o produto para sua finalidade normal ou em conformidade com as instruções Vileda sobre a instalação ou utilização;
 - incapacidade de manter o produto em conformidade com as instruções Vileda sobre a manutenção adequada;
 - instalação ou uso do produto de maneira inconsistente com as normas técnicas ou de segurança no país onde está instalada ou a ser utilizada;
 - uso do produto com acessórios, equipamentos periféricos e outros produtos de um tipo, condição e padrão diferente prescrito pelo Vileda;
 - reparação ou tentativa de reparação por pessoas que não da Vileda ou membros da rede de serviços autorizada;
 - acidentes, fogo, líquidos, produtos químicos, outras substâncias, inundações, vibrações, calor excessivo, ventilação inadequada, picos de energia, excesso ou incorreto fornecimento ou voltagem, radiação, descargas eletrostáticas, incluindo iluminação, outras forças externas e impactos.

B. TERMOS

- Os serviços de garantia serão fornecidos somente se a fatura original ou recibo de venda (indicando a data da compra, nome do modelo e nome do revendedor) for apresentado juntamente com o produto defeituoso e dentro do período de garantia. A Vileda pode recusar o serviço de garantia sem custo se estes documentos não forem apresentados ou se estiverem incompletos ou ilegíveis. Esta garantia não será aplicada se o nome do modelo ou número de série do produto tiver sido alterado, apagado, removido ou tornado ilegível.

2. Esta garantia não cobre os custos de transporte e os riscos associados ao transporte do seu produto de e para a Vileda.
3. Gostaríamos de informar que a taxa de diagnóstico do seu produto será pago por si caso se prove no diagnóstico que você não vai ter direito a uma reparação ao abrigo desta garantia (por qualquer motivo) para corrigir o defeito ou o seu produto funciona corretamente e não se deteta nenhuma falha de hardware.

C. EXCLUSÕES E LIMITAÇÕES

1. Exceto no referido acima, a Vileda não dá garantia (expressa, implícita, legal ou outra) em relação à qualidade do produto, desempenho, precisão, fiabilidade, adequação para um propósito particular, ou de outra forma.
2. A Vileda não se responsabiliza por qualquer perda ou dano relacionado com os produtos, nesta Garantia ou de outra forma, incluindo a perda de lucros, receitas, perdas indiretas, incidentes ou perda consequente ou danos.
3. Onde a lei aplicável proíbe ou limita estas exclusões de responsabilidade, a Vileda exclui ou limita a sua responsabilidade apenas para o limite máximo permitido pela lei aplicável. Por exemplo, alguns países proíbem a exclusão ou limitação de danos resultantes de negligência, negligência grave, dolo, fraude e atos semelhantes. A responsabilidade da Vileda sob esta garantia em nenhum caso excede o preço pago pelo produto, mas se a lei aplicável permitir limitações de responsabilidade apenas superiores, os limites mais elevados serão aplicados.

D. OS SEUS DIREITOS LEGAIS

Os consumidores têm (estatutários) direitos legais de acordo com as leis nacionais aplicáveis relacionadas com a venda de produtos para consumo. Esta garantia não afeta os seus direitos estatutários, nem os direitos que não podem ser excluídos ou limitados, nem os direitos contra a pessoa a quem comprou o produto. Você pode reivindicar os seus direitos.

E. QUEM CONCEDE A GARANTIA

A garantia para este produto é fornecida e será honrada pela Freudenberg Haushaltsprodukte SE & Co. KG, Höhnerweg 2-4, 69465 Weinheim, Alemanha. Também poderá contactar a Vileda, usando o formulário de contacto em www.vileda.com ou usar um dos números de telefone fornecidos.

© VILEDA IBÉRICA, S.A. em Comandita
Apartado 12170
1061-001 Lisboa Códex
Portugal
www.vileda.pt

Cher propriétaire, je vous remercie pour l'achat de votre nouveau Vileda Relax Cleaning Robot. Grâce à une simple pression sur un bouton, il se déplace seul dans votre maison, ramasse les saletés, la poussière et les cheveux, même en dessous des meubles. Vileda Relax Cleaning Robot fonctionne efficacement sur tous les types de sols durs et les tapis à poils courts. Pour assurer une performance et une sécurité maximale, s'il vous plaît prenez le temps de lire ce manuel. Vileda vous facilite la vie. Profitez-en!

Sommaire

Avertissements généraux	pg 63
Emplacement des pièces	pg 65
Anatomie	pg 65
Charge et recharge de la batterie	pg 66
Utilisation du produit	pg 66
Programmes de nettoyage	pg 67
Système de nettoyage	pg 67
Enlèvement et vidage du bac à poussières	pg 68
Nettoyage du bac à poussières & du filtre	pg 68
Nettoyage des brosses principales	pg 69
Nettoyage du clapet d'entrée de l'aspirateur	pg 70
Remplacement de la brosse latérale	pg 70
Dépannage	pg 70
Environnement et recyclage du produit	pg 71
Enlèvement de la batterie	pg 71
Spécifications techniques	pg 72
Informations relatives à la garantie	pg 72

IMPORTANT :

VEUILLEZ LIRE TOUTES LES INSTRUCTIONS AVANT D'UTILISER LE PRODUIT. VEUILLEZ CONSERVER CES INSTRUCTIONS POUR TOUTE RÉFÉRENCE ULTÉRIEURE.

AVERTISSEMENT :

Veillez lire toutes les instructions. Veuillez utiliser l'unité en respectant les instructions de ce mode d'emploi. Tout non-respect des instructions mentionnées ci-dessous peut entraîner un choc électrique, un incendie et/ou une blessure grave.

Les mesures de sécurité de base, dont les mesures suivantes, doivent toujours être respectées lorsque vous utilisez des appareils électriques afin de réduire le risque d'incendie, de chocs électriques, de fuites de batteries et de blessures.

RESTRICTIONS D'UTILISATION :

- Pour un usage intérieur uniquement. N'utilisez pas le robot à l'extérieur ou sur des balcons.
- Réservez exclusivement à un usage domestique.
- L'appareil n'est pas un jouet. Ne vous asseyez pas ou ne montez pas sur ce dernier. Surveillez les petits enfants lorsque le robot est en marche.
- N'aspirez pas d'objet inflammable, en feu ou dégageant de la fumée.
- N'utilisez pas cet appareil pour ramasser des objets humides.
- N'utilisez pas l'appareil sur des tapis à poils longs ou sur des sols mouillés.
- Avant l'utilisation, ramassez les objets comme les vêtements, les papiers en vrac, remontez les cordons de stores ou de rideaux, les cordons d'alimentation et n'importe quels objets fragiles car ils pourraient s'emmêler avec les brosses nettoyantes. Si le dispositif passe sur un cordon d'alimentation et le traîne, il y a une chance pour que l'objet tombe d'une table ou d'une étagère.

SÉCURITÉ PERSONNELLE :

- L'appareil est réservé à l'usage destiné dans ce manuel. L'utilisation de tout accessoire ou la réalisation de toute opération avec cet appareil autre que celle recommandée dans ce manuel d'utilisation peut entraîner un risque de blessure.
- Surveillez les enfants afin qu'ils ne jouent pas avec l'appareil.
- L'appareil ne peut être utilisé par des personnes (y compris des enfants) ayant des capacités physiques, motrices ou mentales réduites, ou manquant d'expérience et de connaissances, sous réserve que ces dernières soient sous surveillance ou aient été correctement informées de son fonctionnement par une personne responsable de leur sécurité.
- Conservez l'appareil dans un endroit sec.
- Conservez l'appareil en dehors de la portée des enfants.
- Utilisez uniquement les pièces jointes recommandées par le fabricant.
- N'utilisez pas l'appareil si le filtre n'est pas en position.
- Conservez le produit et tous les accessoires à distance de surfaces chaudes.
- Ne plongez pas l'appareil dans l'eau ou tout autre liquide.

INSTRUCTIONS DE SÉCURITÉ ÉLECTRIQUES :

- Ne modifiez jamais le chargeur d'aucune façon.
- Le chargeur a été conçu pour une tension spécifique. Vérifiez toujours que la tension est identique à celle mentionnée sur la plaque signalétique.
- Utilisez uniquement le chargeur fourni avec le produit. N'essayez pas d'utiliser le chargeur avec un autre produit, ni tenter de recharger ce produit avec un autre chargeur.
- Avant toute utilisation, vérifiez que le cordon n'indique pas de signe d'endommagement ou de vieillissement.
- Évitez toute utilisation incorrecte du cordon du chargeur ; ne transportez pas ou ne portez pas le chargeur par le cordon.
- Ne déconnectez jamais le cordon en tirant dessus pour le faire sortir de la prise ; saisissez le chargeur et tirez pour le débrancher.
- Conservez le cordon à distance de surfaces chaudes et de bords saillants.
- Ne touchez pas le chargeur ou l'unité avec des mains humides.

- Ne conservez et ne chargez pas l'unité à l'extérieur.
- Débranchez le chargeur avant le nettoyage.

Le produit contient des pièces électroniques. Evitez de l'immerger ou de l'asperger d'eau. Nettoyez uniquement l'appareil à l'aide d'un tissu sec.

UTILISATION ET ENTRETIEN DE LA BATTERIE :

- Des fuites d'éléments de la batterie sont possibles en cas de conditions extrêmes. En cas de contact du liquide avec la peau, lavez-vous immédiatement avec du savon et de l'eau. En cas de contact du liquide avec les yeux, rincez immédiatement les yeux à l'eau propre pendant au moins 10 minutes et consultez un médecin.
- Ce produit contient des batteries NiMH. Ne brûlez et n'exposez pas les batteries à des températures élevées, sous peine qu'elles explosent.
- En cas de non-utilisation, conservez le bloc de batterie à distance d'autres objets métalliques, tels que : pince-notes, pièces de monnaie, clés, clous, vis ou autres petits objets métalliques permettant de connecter un terminal à un autre.
- Un court-circuit des terminaux des piles peut entraîner un risque d'incendie.
- La batterie doit être retirée de l'appareil avant d'être mise au rebut.
- La batterie doit être mise au rebut en toute sécurité.
- Débranchez l'appareil de l'alimentation avant de retirer la batterie.
- En cas d'urgence, contactez immédiatement un professionnel !

ENTRETIEN :

- Avant toute utilisation de la machine ou après un impact, vérifiez que l'appareil ne présente pas de signes d'usure ou d'endommagement, et réparez-le le cas échéant.
- En cas de pièce endommagée ou défectueuse, n'utilisez pas l'appareil.
- Les réparations doivent être effectuées par un technicien ou une personne qualifiée, conformément aux règles de sécurité en vigueur. Les réparations réalisées par des personnes non qualifiées sont dangereuses.
- Ne modifiez jamais l'appareil sous peine de vous blesser.
- Utilisez exclusivement des pièces détachées ou des accessoires fournis ou recommandés par le fabricant.

Emplacement des pièces

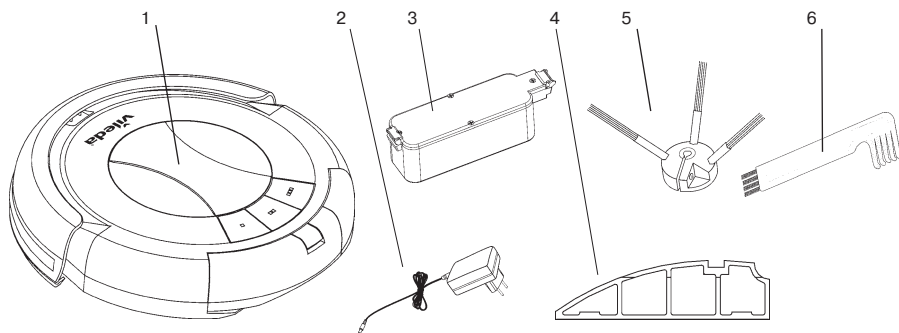

1. 1 Unité principale
2. 1 Chargeur de batterie
3. 1 Bloc de batterie rechargeable (installé)
4. 1 Filtre à tamis (en option)
5. 1 Brosse latérale (en option)
6. 1 Brosse d'entretien

Anatomie

Vue d'en haut

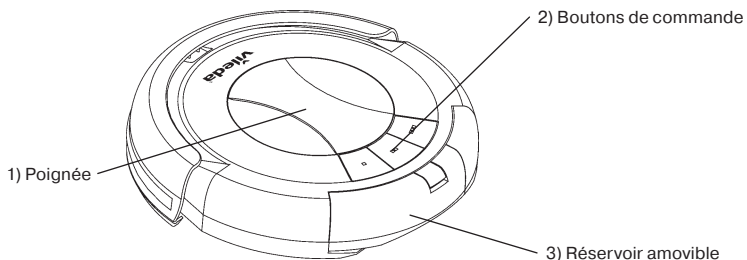

Vue de dessous

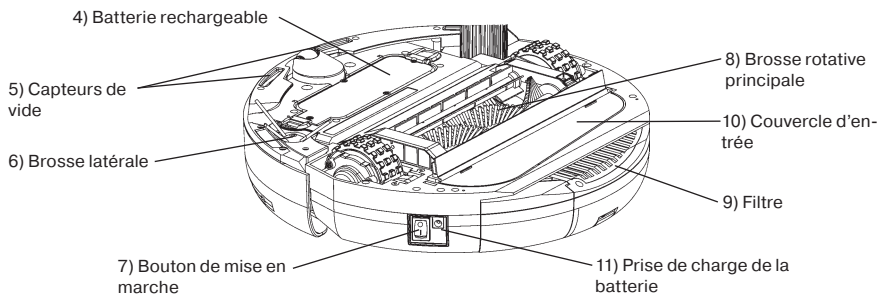

Charge et recharge de la batterie

AVERTISSEMENT :

Si la batterie est endommagée de quelque manière que ce soit n'essayez pas de la recharger. Contactez le service Consommateur Vileda (voir la dernière page).

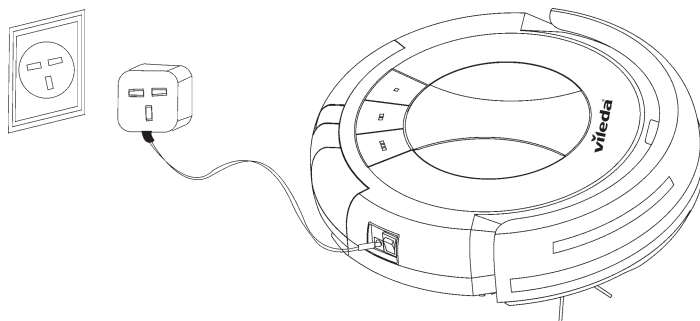

Chargez la batterie pendant 12 heures avant la première utilisation. Après la première utilisation, le temps de charge est d'environ 4-5 heures.

1. Branchez le chargeur de la batterie dans la prise située à côté de l'interrupteur.
2. Une fois que la batterie est entièrement chargée (l'indicateur s'éteint), débranchez le chargeur de la prise de charge de la batterie.

L'autonomie de la batterie est de 80 minutes maximum et diminue au fil du temps. Tous les indicateurs lumineux clignotent en rouge lorsque le niveau de batterie est faible. Ensuite la recharge est nécessaire.

AVERTISSEMENT :

UTILISEZ SEULEMENT LE CHARGEUR FOURNI AVEC LE PRODUIT. N'ESSAYEZ NI D'UTILISER LE CHARGEUR AVEC UN AUTRE PRODUIT, NI DE CHARGER CE PRODUIT AVEC UN AUTRE CHARGEUR. CECI PEUT ENDOMMAGER LE PRODUIT ET LA BATTERIE ET INVALIDERA VOTRE GARANTIE.

Pour profiter d'une performance optimale de la batterie, nous recommandons de la charger 12 heures avant sa première utilisation ou lorsque l'appareil n'a plus été utilisé pendant longtemps.

AVERTISSEMENT :

Utilisez exclusivement une batterie de remplacement telle que fournie par le fabricant.

Utilisation du produit

Avant toute utilisation, ramassez des objets tels que des vêtements, des papiers, des cordons pour stores ou rideaux, des cordons d'alimentation et tout objet fragile pouvant s'enchevêtrer dans les brosses de nettoyage. Dans l'éventualité où l'appareil passe et tire un cordon d'alimentation, il risque de faire tomber un objet d'une table ou d'une étagère.

1. Assurez-vous que la batterie est chargée.
2. Placez le Vileda Relax Cleaning Robot au centre de la pièce
3. Pour ACTIVER le Vileda Relax Cleaning Robot appuyez sur le bouton de mise en marche.
4. Pour COMMENCER A UTILISER le Vileda Relax Cleaning Robot, appuyez sur un des boutons de commande pour choisir le mode de nettoyage désiré (voir la section «Programmes de nettoyage»).

5. Pour **METTRE EN PAUSE** le Vileda Relax Cleaning Robot, appuyez sur un des boutons de commande.
6. Pour **REDEMARRER** le Vileda Relax Cleaning Robot, appuyez à nouveau sur un des boutons de commande.
7. Pour **arrêter** le Vileda Relax Cleaning Robot, appuyez sur le bouton de mise en marche.

IMPORTANT :

Pour un nettoyage plus efficace, gardez vos planchers aussi vides que possible (par exemple, supprimer temporairement fils, tapis, chaises, petits objets, ...). Avec moins d'obstacles, le Vileda Relax Cleaning Robot se déplace plus rapidement et nettoie plus en profondeur.

Programmes de nettoyage

Le Vileda Relax Cleaning Robot utilise son intelligence robotique pour naviguer de manière autonome dans la pièce et nettoie efficacement toute la pièce, le long des murs et sous les meubles.

Le Vileda Relax Cleaning Robot peut éviter les obstacles et est équipé de capteurs de vide pour éviter de tomber dans les escaliers.

Le Vileda Relax Cleaning Robot dispose de 3 programmes de nettoyage :

COURT (■): le robot nettoie pendant 5 minutes. Idéal pour enlever les taches dans un endroit précis.

MEDIUM (■■): le robot nettoie pendant 30 minutes. Idéal pour les salles de taille moyenne (jusqu'à 25 m²).

LARGE (■■■): le robot nettoie pendant au moins 60 minutes. Idéal pour les grandes pièces (plus de 25 m²).

AVERTISSEMENT :

Des sols et des escaliers noirs ou de couleurs foncées pourraient réduire la fiabilité des capteurs de vide - Faites un essai avec vos sols et escaliers avant utilisation.

Système de nettoyage

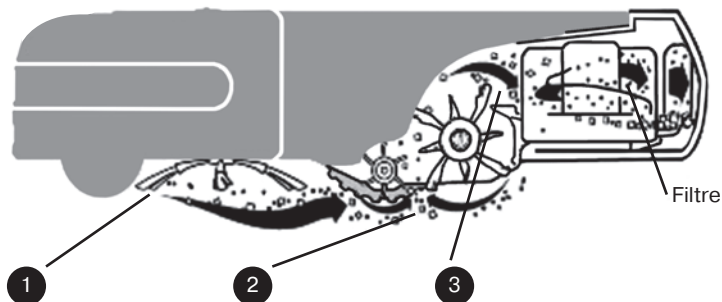

1. La brosse latérale balaie dans les coins et le long des bords.
2. Deux brosses rotatives projettent les poussières, les cheveux et les particules dans le bac à poussières.
3. L'aspirateur aspire le reste des fines poussières.

Le Vileda Relax Cleaning Robot fonctionne sur tous les sols durs tels que bois, parquet, carrelage, linoléum et tapis à poils courts.

Retrait et vidage du bac à poussières



1. Eteignez la machine.
2. Appuyez sur le bouton d'ouverture du bac à poussières et retirez ce dernier tel qu'illustré.
3. Videz le bac à poussières dans la poubelle.
4. Remplacez le bac à poussières en appuyant jusqu'à entendre un clic.

Nettoyage du bac à poussières et du filtre

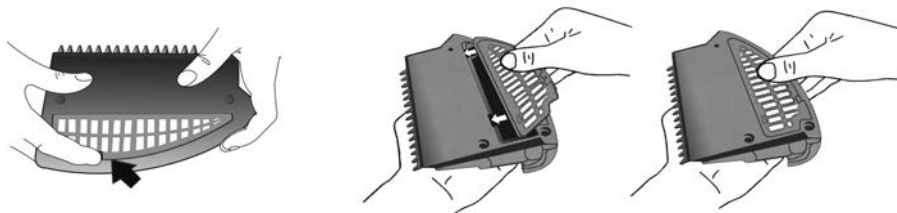

1. Eteignez la machine.
2. Appuyez sur le bouton d'ouverture du bac à poussières et retirez ce dernier tel qu'illustré.
3. Nettoyez la saleté sur le filtre maillé. Nettoyez uniquement avec un chiffon sec.
4. Remplacez le bac à poussières en appuyant jusqu'à entendre un clic.
5. Appuyez légèrement jusqu'à ce qu'il soit fixé.
6. Remplacez le bac à poussières dans le robot.

Pour acheter de nouveaux filtres, veuillez contacter le service consommateur de Vileda (voir la dernière page)

Nettoyage des brosses principales

F/B

Les brosses principales ne doivent pas être nettoyées après chaque utilisation. Toutefois, un nettoyage régulier est recommandé afin d'éviter une accumulation de cheveux qui pourrait endommager le robot.

1. Éteignez l'interrupteur d'alimentation et placez le robot à l'envers sur une surface plane.
2. Retirez le support de la brosse en appuyant sur le rabat.

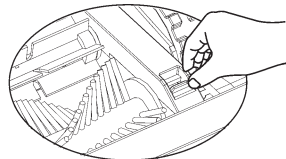

A

3. Enlevez la brosse principale et la brosse en caoutchouc tel qu'illustré.
4. Enlevez tous les poils et la saleté des deux brosses. Nettoyez également le compartiment où sont logées les brosses.
5. Nettoyez la poussière sur la tige métallique et le support de fixation des brosses tel qu'illustré.

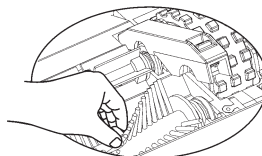

B

6. Replacez les brosses dans l'emplacement prévu.
7. Clipsez les brosses dans leur encoche jusqu'à ce que vous entendiez un «clac».

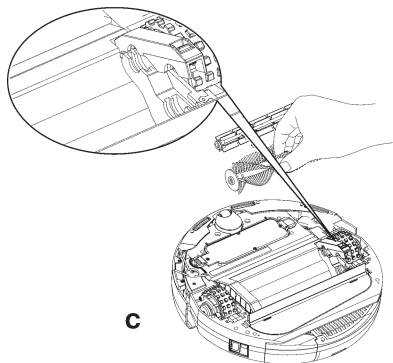

C

Nettoyage du clapet d'entrée de l'aspirateur

1. Eteignez et retournez le robot.
2. Retirez le clapet d'entrée de l'aspirateur tel qu'illustré.

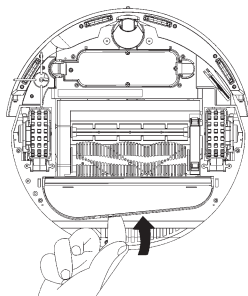

3. Nettoyez le clapet d'entrée de l'aspirateur et le ventilateur afin d'assurer une bonne ventilation.
4. Réinsérez le couvercle de la prise d'aspiration en guidant délicatement les battants dans les encoches.

Remplacement de la brosse latérale

1. Enlevez le capot de la brosse latérale à l'aide d'un tournevis cruciforme.
2. Insérez la nouvelle brosse latérale et remettez le couvercle.
3. Resserrez les vis.

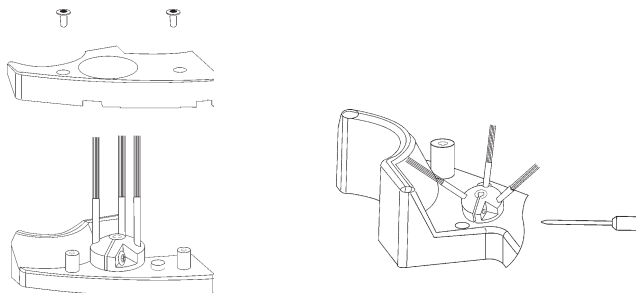

Dépannage

Problème	Raison possible	Solution possible
Le robot ne détecte pas les vides.	<ul style="list-style-type: none"> • Les détecteurs sont sales. 	<ul style="list-style-type: none"> • Nettoyez la poussière des détecteurs à l'aide d'un tissu sec.
Le Robot s'arrête pendant le nettoyage et tous les indicateurs lumineux clignotent alternativement en rouge et vert.	<ul style="list-style-type: none"> • Les brosses principales sont sales. • Les brosses principales sont bloquées. 	<ul style="list-style-type: none"> • Nettoyez les brosses principales et redémarrez. • Débloquez et redémarrez.
Le robot s'arrête et tous les indicateurs lumineux clignotent en rouge.	<ul style="list-style-type: none"> • Batteries faibles. 	<ul style="list-style-type: none"> • Rechargez les batteries.

Problème	Raison possible	Solution possible
Le robot fait constamment une même rotation.	<ul style="list-style-type: none"> • Une roue est bloquée. 	<ul style="list-style-type: none"> • Retirez les cheveux et les poussières des roues.
La batterie ne se recharge pas.	<ul style="list-style-type: none"> • La batterie n'est pas installée correctement. • Le chargeur n'est pas branché correctement. 	<ul style="list-style-type: none"> • Réinstallez la batterie en poussant jusqu'à entendre un clic. • Vérifiez que le chargeur est correctement branché à la prise et au robot.

Pour plus d'aide, de conseils techniques ou pour commander des pièces de rechange contactez le service consommateur de Vileda (voir adresse en dernière page).

Environnement et recyclage du produit

Le robot de nettoyage Vileda satisfait à la directive de l'UE 2002/96/CE relative aux déchets d'équipements électriques et électroniques.

Le matériel d'emballage est entièrement recyclable et marqué du symbole de recyclage . Respectez les réglementations locales lors de la mise au rebut. Conservez les matériaux d'emballage dangereux (sacs en plastique, pièces en polystyrène, etc.) en dehors de la portée des enfants.

Lorsque le produit a atteint la fin de sa durée de vie, veuillez ne pas le jeter avec les déchets ménagers ordinaires. Recyclez le produit de manière responsable et encouragez la réutilisation durable des ressources afin d'éviter qu'une mise au rebut non contrôlée des déchets ne nuise à l'environnement et à la santé humaine.

Le symbole  identifie le Vileda Relax Cleaning Robot comme un produit soumis au régime de la collecte de recyclage sélectif d'appareils électriques.

Le produit contient une batterie NiMH qui ne peut pas être jetée avec les déchets ménagers ordinaires. Appelez ou déposez la batterie dans un centre de collecte officiel afin qu'elle soit recyclée.

Les batteries peuvent nuire à l'environnement et exploser si elles sont exposées à des températures élevées. Toute violation de ces mesures de sécurité peut entraîner un incendie et/ou des blessures graves.

Pour de plus amples informations sur le traitement, la récupération et le recyclage de ce produit, veuillez contacter votre administration locale, votre service de collecte des déchets ménagers ou le magasin où vous avez acheté ce produit.

Enlèvement de la batterie

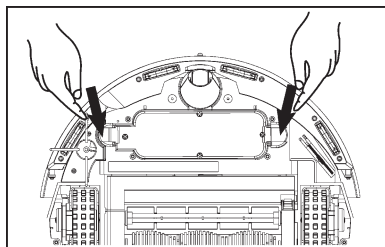

Respectez les instructions suivantes pour enlever et réinstaller la batterie:

1. Eteignez et retournez le robot.
2. Poussez les deux ailes vers l'intérieur et tirez jusqu'à ce que le bloc de batterie sorte.
3. Réinstallez la batterie en poussant jusqu'à entendre un clic.

AVERTISSEMENT : Ne touchez JAMAIS les bornes métalliques de la batterie en même temps qu'un autre objet métallique sous peine de court-circuiter la batterie et créer des étincelles pouvant occasionner de petites brûlures.

Caractéristiques techniques

Type de batterie	14,4V DC, 1700 mAh NiMH
Temps de chargement	4-5 heures
Durée de chargement pour une batterie totalement déchargée	12 heures
Sortie du chargeur	24 V DC
Entrée du chargeur	100-240 V AC
Puissance moyenne de l'unité	23 W
Capacité du bac à poussières	0,25 l
Dimensions	34x8,7 cm

Garantie de produit Vileda

A. COUVERTURE

- Par cette garantie, Vileda garantit que le produit est sans défauts de matériaux et/ou de fabrication à partir de la date d'achat du produit et pour une période de **deux ans** à compter de cette date. Les coordonnées de la société Vileda, qui fournit et honorera cette garantie, sont indiquées dans cette garantie ou les brochures d'accompagnement ou peut être trouvée sur notre site www.vileda.com.
- Si pendant la période de garantie, le produit est jugé défectueux (à la date de l'achat initial) en raison de la matière ou de la fabrication, Vileda fera, sans frais pour le travail ou les pièces, la réparation ou (à la discrétion de Vileda) remplacera le produit ou les pièces défectueuses sous réserve des conditions et restrictions ci-dessous. Vileda peut remplacer les produits ou pièces défectueux(es) par des produits ou des pièces neuves ou reconditionnées. Tous les produits et pièces remplacés deviennent la propriété de Vileda.
- La garantie ne couvre pas :
 - l'entretien périodique, les réparations ou remplacements de pièces dus à l'usure;
 - les consommables (éléments qu'il est prévu de remplacer périodiquement pendant la durée de vie d'un produit comme les batteries ou les filtres à poussière);
 - les dommages ou pannes causés par l'utilisation, l'exploitation ou le traitement du produit incompatibles avec un usage personnel ou domestique normal;
 - les dommages ou les modifications du produit à la suite de
 - une mauvaise utilisation, incluant :
 - un mauvais traitement apporté au produit altérant son aspect visuel ou ses propriétés d'utilisations;
 - un défaut d'installation ou d'utilisation du produit pour un usage normal ou conformément aux instructions de Vileda pour l'installation ou l'utilisation;
 - le non-respect des consignes de Vileda en ce qui concerne l'entretien du produit;
 - l'installation ou l'utilisation du produit d'une manière incompatible avec les lois ou les normes techniques ou de sécurité dans le pays où il est installé ou utilisé;
 - l'utilisation du produit avec des accessoires, périphériques et autres produits d'un type, état ou standard autre que ceux prescrit par Vileda;
 - La réparation ou tentative de réparation par toutes personnes n'étant pas explicitement recommandées par Vileda;
 - les accidents, les incendies, les liquides, les produits chimiques d'autres substances, les inondations, les vibrations, la chaleur excessive, une mauvaise ventilation, les surtensions, un voltage inadéquat, les radiations, les décharges électrostatiques y compris l'éclairage, d'autres forces externes et les impacts.

B. CONDITIONS

- Les prestations de garantie ne seront fournies que si la facture originale ou le reçu d'achat (indiquant la date d'achat, le nom du modèle et le nom du revendeur) est présentée avec le produit défectueux pendant la période de garantie. Vileda peut refuser le service de prise en charge de garantie si ces documents ne sont pas présentés ou s'ils sont incomplets ou illisibles. Cette garantie ne s'applique pas si le nom du modèle ou numéro de série sur le produit a été modifié, effacé, enlevé ou rendu illisible.
- Cette garantie ne couvre pas les frais de transport et les risques liés au transport de votre produit vers Vileda.

3. Nous tenons à vous informer que vous devrez payer les frais de diagnostique de votre produit si celui-ci révèle que nous n'avez pas droit à une réparation dans le cadre de la garantie (pour une raison quelconque) pour corriger le défaut ou si votre produit fonctionne correctement sans qu'aucun problème de matériel n'ait pu être diagnostiqué.

C. EXCLUSIONS ET LIMITES

1. A l'exception telle qu'indiquée ci-dessus, Vileda n'offre aucune garantie (expresse, tacite, statutaire ou autre) concernant la qualité des produits, la performance, la précision, la fiabilité, l'adéquation lors d'un usage non-approprié.
2. Vileda n'est pas responsable pour les pertes ou dommages relatifs aux produits, cette garantie ou autre, y compris la perte de bénéfices, de revenus, ou des pertes ou dommages indirects ou consécutifs.
3. Lorsque la législation en vigueur interdit ou limite ces exclusions de responsabilité, Vileda exclut ou limite sa responsabilité uniquement à la mesure maximale permise par la loi applicable. Par exemple, certains pays interdisent l'exclusion ou la limitation des dommages résultant d'une négligence, de faute lourde, de faute intentionnelle, la tromperie et actes similaires. La responsabilité de Vileda au titre de cette garantie ne pourra en aucun cas excéder le prix payé pour le produit, mais si la loi applicable permet des restrictions de responsabilité plus élevées, les limites supérieures s'appliqueront.

D. DROITS RÉSERVÉS DU CONSOMMATEUR

Les consommateurs ont des droits légaux (statutaires) en vertu des lois nationales en vigueur relatives à la vente de produits de consommation. Cette garantie n'affecte pas les droits légaux que vous pourriez avoir, ni les droits qui ne peuvent pas être exclus ou limités, ni les droits contre la personne qui vous a vendu le produit. Vous pouvez faire valoir vos droits à votre entière discrétion.

E. GARANTIE

La garantie pour ce produit est fournie et sera honorée par FHP Vileda SA, 14 rue du fossé blanc, 92238 Gennevilliers Cedex en France. Vous pouvez également communiquer avec Vileda en utilisant le formulaire de contact sur www.vileda.fr ou utiliser l'un des numéros de téléphone qui y sont donnés.

La garantie pour ce produit est fournie et sera honorée par FHP VILEDA S.C.S., Avenue André Ernst 3b, 4800 Verviers en Belgique. Vous pouvez également contacter Vileda en utilisant le formulaire de contact sur www.vileda.be ou utiliser le numéro de téléphone qui y est communiqué.

① FHP VILEDA S.A.

14 rue du Fossé Blanc – Bât. A3
92238 GENNEVILLIERS CEDEX
www.vileda.fr

② FHP VILEDA S.C.S.

Avenue André Ernst, 3b
4800 Verviers
Belgique
www.vileda.be

Geachte eigenaar, wij danken u voor de aankoop van uw nieuwe Vileda Relax Cleaning Robot. Dankzij een simpele druk op de knop, beweegt het systeem alleen in uw huis, vangt de vuildeeltjes, het stof en de haren op zelfs onder de meubels. Vileda Relax Cleaning Robot werkt efficiënt op alle harde vloeren en tapijten met korte haren. Om een maximale prestatie en veiligheid te garanderen, neem alstublieft de tijd om deze handleiding te lezen. Vileda maakt u het leven makkelijk. Geniet ervan !

Inhoud

Algemene waarschuwingen	pg 75
Plaats van onderdelen	pg 77
Anatomie	pg 77
Batterij opladen en herladen	pg 78
Het product gebruiken	pg 78
Reinigingsstanden	pg 79
Reinigingssysteem	pg 79
Vuilopvangbak verwijderen en leegmaken	pg 80
Vuilopvangbak en filter reinigen	pg 80
Hoofdborstels reinigen	pg 81
Afdekking vacuümingang reinigen	pg 82
Zijborstel vervangen	pg 82
Problemen opsporen	pg 82
Milieu en recyclage	pg 83
Batterij verwijderen	pg 83
Technische gegevens	pg 84
Garantie-informatie	pg 84

BELANGRIJK:

LEES ALLE INSTRUCTIES VOOR HET GEBRUIK. BEWAAR DE INSTRUCTIES VOOR LATER.

WAARSCHUWING:

Lees alle instructies. Gebruik het toestel alleen zoals in deze handleiding is beschreven. Als u alle hierna vermelde instructies niet naleeft, bestaat er gevaar voor elektrische schok, brand en/of ernstige verwondingen.

Wanneer u een elektrisch toestel gebruikt, dient u altijd rekening te houden met fundamentele veiligheidsvoorschriften, inclusief de hierna vermelde voorschriften, om het risico op brand, elektrische schok, lekkende batterijen of verwondingen te beperken.

GBRUIKSBEPERKINGEN:

- Alleen bedoeld voor gebruik binnenshuis. Niet gebruiken in openlucht of op een balkon.
- Alleen bedoeld voor huishoudelijk gebruik.
- Het toestel is geen speelgoed. Sta of zit niet op het toestel. Kleine kinderen en huisdieren moeten onder toezicht worden gehouden wanneer de robot in werking is.
- Neem geen voorwerpen op die brandbaar zijn, branden of roken.
- Gebruik dit toestel niet om natte voorwerpen op te nemen.
- Gebruik het toestel niet op hoogpolig tapijt.
- Voor u de robot gebruikt, dient u voorwerpen zoals kleding, los papier, trekkoorden voor jaloezieën of gordijnen, netsnoeren en andere breekbare voorwerpen op te nemen, want ze kunnen verward raken in de reinigingsborstels. Als het toestel over een netsnoer rijdt en dit meesleept, bestaat het gevaar dat een voorwerp van een tafel of plank valt.

PERSOONLIJKE VEILIGHEID:

- Het voorgeschreven gebruik is vermeld in deze handleiding. Wanneer accessoires of hulpstukken worden gebruikt of bewerkingen met dit toestel worden uitgevoerd die niet worden aanbevolen in deze instructiehandleiding, kan dit een risico inhouden op verwondingen.
- Kinderen moeten onder toezicht worden gehouden, zodat ze niet met het toestel spelen.
- Dit toestel is niet bedoeld voor gebruik door personen (bijv. kinderen) met beperkte fysieke, zintuiglijke of mentale mogelijkheden, of met een gebrekkige ervaring of kennis, tenzij ze onder toezicht staan van of opgeleid zijn in het gebruik van het toestel door een persoon die verantwoordelijk is voor hun veiligheid.
- Bewaren op een droge plaats.
- Buiten het bereik van kinderen bewaren.
- Alleen gebruiken met de door de fabrikant aanbevolen hulpstukken.
- Niet gebruiken zonder de filter.
- Het product en alle hulpstukken op een veilige afstand van hete oppervlakken houden.
- Het apparaat niet in water of een andere vloeistof onderdompelen.

ELEKTRISCHE VEILIGHEIDSLINSTRUCTIES:

- Wijzig de lader nooit.
- De lader is ontworpen voor een specifieke spanning. Controleer altijd of de netspanning overeenkomt met de waarde die vermeld is op het kenplaatje.
- Gebruik enkel de lader die met het toestel wordt meegeleverd. Probeer de lader niet te gebruiken op een ander toestel en probeer dit toestel niet op te laden met een andere lader.
- Controleer het ladersnoer op tekenen van beschadiging of veroudering voor u de lader gebruikt.
- Beschadig het ladersnoer niet; draag de lader of de ladersteun nooit aan het snoer.
- Trek nooit aan het ladersnoer om de lader uit een aansluiting te halen; neem de lader vast en trek aan de lader om hem los te koppelen.
- Houd het ladersnoer op een veilige afstand van hete oppervlakken en scherpe randen.
- Neem de lader of het toestel nooit vast met natte handen.
- Bewaar of laad het toestel niet in de openlucht.
- Ontkoppel de lader voor u hem reinigt.

Het product bevat elektronische onderdelen. NIET onderdompelen in of besproeien met water. Alleen reinigen met een droge doek.

GEBRUIK EN VERZORGING VAN DE BATTERIJ:

- In extreme omstandigheden kunnen de batterijcellen gaan lekken. Als de vloeistof op de huid terecht komt, de huid onmiddellijk wassen met zeep en water. Als de vloeistof in de ogen terecht komt, de ogen onmiddellijk gedurende minstens 10 minuten spoelen met schoon water en medische hulp inroepen.
- Dit product is uitgerust met NiMH-batterijen. Verbrand de batterijen niet en stel ze niet bloot aan hoge temperaturen, want ze kunnen ontploffen.
- Wanneer de batterij niet wordt gebruikt, dient u ze op een veilige afstand te houden van andere metalen voorwerpen zoals: papierklemmen, munten, sleutels, spijkers, schroeven of andere kleine metalen voorwerpen die een verbinding tussen de polen kunnen veroorzaken.
- Het kortsluiten van de batterijpolen kan brand veroorzaken.
- De batterij moet uit het toestel worden verwijderd voor het toestel wordt afgedankt.
- De batterij moet op een veilige manier worden weggedaan.
- Het toestel moet van de netstroom worden losgekoppeld voor de batterij wordt verwijderd.
- In een noodsituatie dient u onmiddellijk professionele hulp in te roepen!

SERVICE:

- Voor het toestel wordt gebruikt en na elke schok dient u het toestel te controleren op tekenen van slijtage of schade en indien nodig te repareren.
- Gebruik het toestel niet als het op enigerlei wijze beschadigd of defect is.
- Reparaties mogen alleen worden uitgevoerd door een servicedienst of een gekwalificeerde persoon overeenkomstig de relevante veiligheidsvoorschriften. Reparaties door onbevoegde personen kunnen gevaarlijk zijn.
- Wijzig dit toestel nooit op enigerlei wijze, want hierdoor kan het gevaar voor verwondingen toenemen.
- Gebruik alleen vervangonderdelen of accessoires die worden aangeboden of aanbevolen door de fabrikant.

Plaats van onderdelen

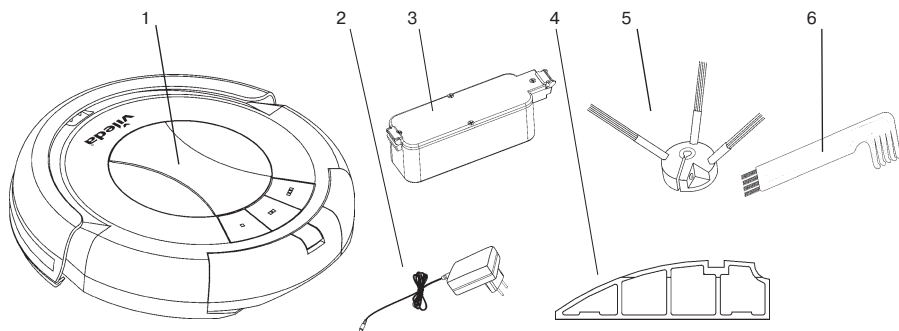

1. 1 Hoofdtoestel
2. 1 Batterijlader
3. 1 Oplaadbare batterij (geïnstalleerd)
4. 1 Filtergaas (extra)
5. 1 Zijborstel (extra)
6. 1 Onderhoudsborstel

Anatomie

Bovenaanzicht

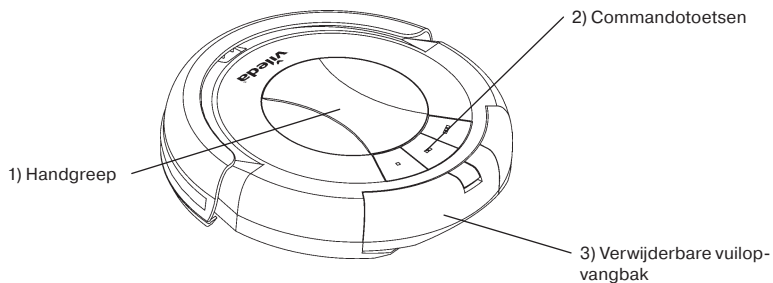

Onderaanzicht

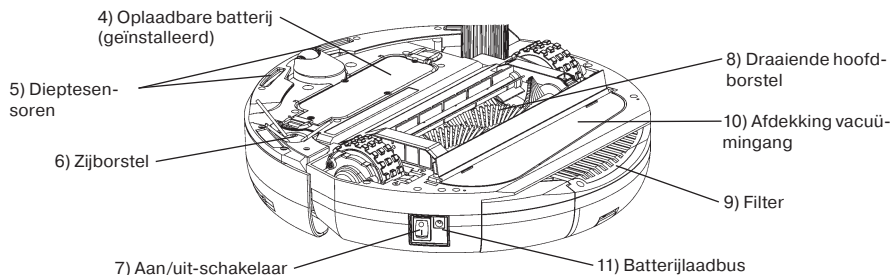

Batterij opladen en herladen

WAARSCHUWING:

als de batterij beschadigd is, mag u de batterij niet proberen op te laden. Neem contact op met de Vileda Consumentendienst (zie laatste bladzijde).

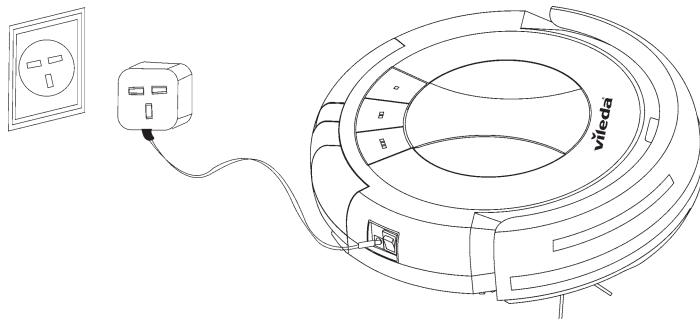

Voor het eerste gebruik moet de batterij gedurende 12 uur worden opgeladen. Na het eerste gebruik, wordt de oplaadtijd ongeveer 4-5 uur.

1. Verbind de meegeleverde batterijlader met de batterijlaadbuis naast de aan/uit-schakelaar.
2. Als de batterij volledig opgeladen is (lampje uit) koppelt u de lader los van de batterijlaadbuis.

De batterij heeft een autonomie van ongeveer 80 minuten die afneemt in de loop van de tijd. Alle lampjes knipperen rood wanneer de batterij bijna leeg is. Dan wordt opladen noodzakelijk.

WAARSCHUWING:

GEBUIK ALLEEN DE BIJ DIT PRODUCT GELEVERDE LADER. GEBUIK DE LADER NIET MET EEN ANDER PRODUCT OF PROBEER DIT PRODUCT NIET OP TE LADEN MET EEN ANDERE LADER, WANT DIT KAN SCHADE TOEBRENGEN AAN HET PRODUCT EN DE BATTERIJ EN MAAKT DE GARANTIE NIETIG.

WAARSCHUWING:

Gebruik alleen een door de fabrikant geleverde vervangbatterij.

Gebruik van het toestel

Voor u de robot gebruikt, dient u voorwerpen zoals kleding, los papier, trekkoorden voor jaloezieën of gordijnen, netsnoeren en andere breekbare voorwerpen op te nemen, want ze kunnen verward raken in de reinigingsborstels. Als het toestel over een netsnoer rijdt en dit meesleept, bestaat het gevaar dat een voorwerp van een tafel of plank valt.

1. Ga na of de batterij geladen is.
2. Plaats de Vileda Relax Cleaning Robot in het midden van de kamer.
3. Om de Vileda Relax Cleaning Robot IN TE SCHAKELLEN, druk op de aan/uit-schakelaar
4. Om de Vileda Relax Cleaning Robot te STARTEN, druk op een van de commandotoetsen om de gewenste reinigingsstand te kiezen (zie "Reinigingsstanden").
5. Om de Vileda Relax Cleaning Robot te PAUZEREN, druk op een van de commandotoetsen.
6. Om de Vileda Relax Cleaning Robot te ACTIVEREN, druk nogmaals op een van de commandotoetsen.
7. Om de Vileda Relax Cleaning Robot UIT te schakelen, druk op de aan/uit-schakelaar.

BELANGRIJK:

Om efficiënt te reinigen, dient u de vloeren zo vrij mogelijk te houden (bijv. draden, tapijten, stoelen, kleine voorwerpen, e.d. tijdelijk verwijderen). Hoe minder hindernissen, hoe sneller en grondiger de Vileda Relax Cleaning Robot reinigt.

Reinigingsstanden

De Vileda Relax Cleaning Robot maakt gebruik van robotintelligentie om zich autonoom in het huis te verplaatsen en de volledige vloer, langs de muren en onder meubels, efficiënt te reinigen.

De Vileda Relax Cleaning Robot kan hindernissen vermijden en is uitgerust met dieptesensoren om te voorkomen dat hij van de trap valt.

De Vileda Relax Cleaning Robot heeft 3 reinigingsstanden:

COURT (■): de robot reinigt gedurende 5 minuten. Ideaal om een deel van de kamer te reinigen.

MEDIUM (■■): de robot reinigt gedurende 30 minuten. Ideaal voor middelgrote kamers (tot 25 m²).

LARGE (■■■): de robot reinigt gedurende 60 minuten. Ideaal voor grote kamers (meer dan 25 m²).

WAARSCHUWING:

Sommige type vloeren of trappen kunnen de betrouwbaarheid van de dieptesensoren verminderen. Test uw vloeren en trappen vóór het gebruik.

Reinigingssysteem

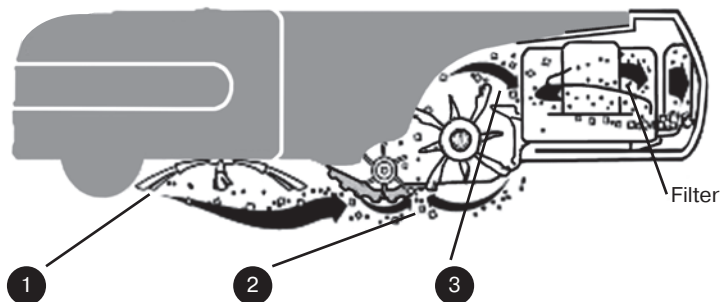

1. De zijborstel veegt in hoeken en langs randen.
2. Twee draaiborstels nemen vuil, haar en deeltjes op en voeren deze naar de vuilopvangbak.
3. Het resterende fijne vuil wordt door vacuüm opgezogen.

De Vileda Relax Cleaning Robot werkt op alle harde vloeren, zoals hout, parket, tegels, linoleum en kortharig tapijt.

Vuilopvangbak verwijderen en leegmaken



1. Schakel de aan/uit-schakelaar uit.
2. Druk op de vrijmaakknop voor de vuilopvangbak en trek de vuilopvangbak uit zoals aangegeven in de illustraties.
3. Maak de vuilopvangbak leeg in de vuilnisbak.
4. Zet de vuilopvangbak terug en duw tot u een klikgeluid hoort.

Vuilopvangbak en filter reinigen

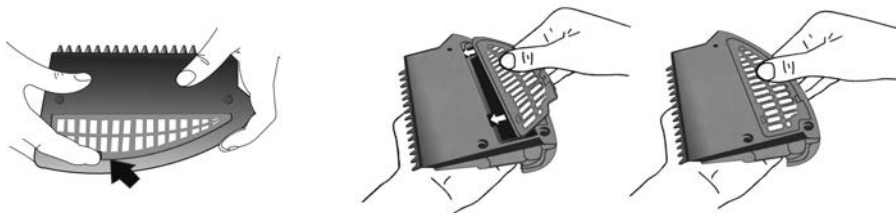

1. Draai de vuilopvangbak om.
2. Druk lichtjes op de bodem en neem het filtergaas uit zoals aangegeven in de illustraties.
3. Verwijder het vuil van het filtergaas. Reinigen enkel met een droog doekje.
4. Plaats het filtergaas weer in de vuilopvangbak.
5. Druk lichtjes tot het filtergaas vastklikt.
6. Steek de vuilopvangbak weer in de robot.

Om nieuwe filters aan te schaffen, neem a.u.b. contact op met de Vileda klantendienst (zie de laatste pagina)

Hoofdborstels reinigen

De hoofdborstels moeten niet na elk gebruik worden gereinigd. Een regelmatige reiniging is echter aan te bevelen om te voorkomen dat er zich te veel haar ophoopt, waardoor de robot beschadigd zou kunnen raken.

1. Schakel de aan/uit-schakelaar uit en plaats de robot omgekeerd op een effen oppervlak.
2. Verwijder de borstel steun bij drukken op de sluitklep.

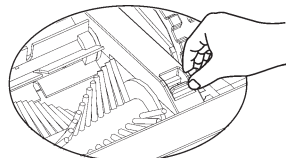

A

3. Neem de hoofdborstel en de rubberborstel samen uit, zoals aangegeven in de illustratie.
4. Verwijder alle haar en vuil van beide borstels. Reinig bovendien de borstelkamer.
5. Veeg het vuil van de metalen as en de borstelkoppeling, zoals aangegeven in de illustratie.

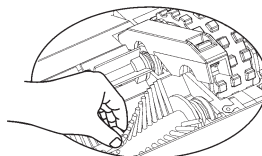

B

6. Zet de borstels in de voorziene plaats terug.
7. Druk de borstels in hun inkeping totdat u een "klik" hoort.

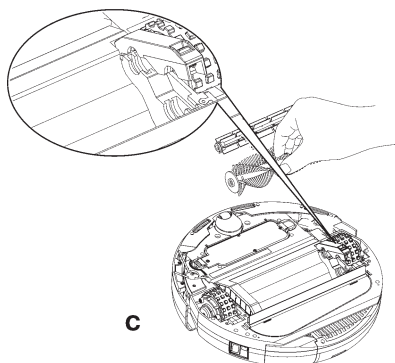

C

Afdekking vacuümingang

1. Schakel de aan/uit-schakelaar uit en keer de robot om.
2. Verwijder de afdekking van de vacuümingang zoals aangegeven in de illustratie.

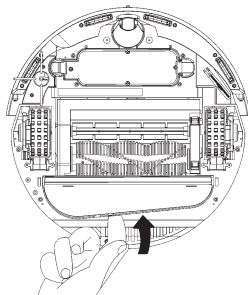

3. Reinig de afdekking van de vacuümingang en het ventilatormechanisme om een goede ventilatie te verzekeren.
4. Zet de afdekking van de zuigingang terug door de scharnierlippen weer zorgvuldig in de gaten te plastsen.

Zijborstel vervangen

1. Gebruik een kruisschroevendraaier om de afdekking van de zijborstel te verwijderen.
2. Plaats een nieuwe zijborstel en zet de afdekking terug.
3. Draai de schroeven weer aan.

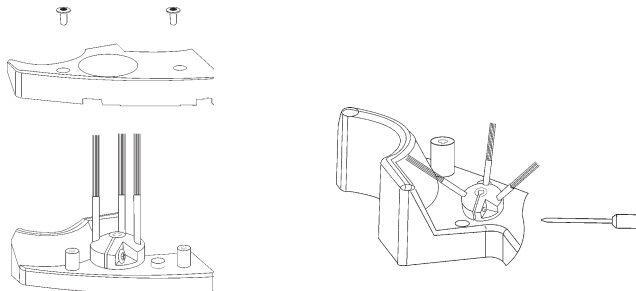

Problemen oplossen

Probleem	Mogelijke oorzaak	Mogelijke oplossing
Robot detecteert geen klossen.	• Sensoren zijn vuil.	• Veeg vuil van sensoren met een droge doek.
Robot stopt tijdens het schoonmaken en alle lampjes knipperen afwisselend rood en groen.	• De hoofdborstels zijn vuil. • De hoofdborstels zijn geblokkeerd.	• Reinig de hoofdborstels en herstart het toestel. • Deblokkeer en start opnieuw.
Robot stopt en alle indicatorlampen knipperen rood.	• Batterij is laag.	• Laad de batterij op.
Robot draait alleen in cirkels op dezelfde positie.	• Eén wiel geblokkeerd.	• Verwijder haar en vuil van de wielen.

Probleem	Mogelijke oorzaak	Mogelijke oplossing
Batterij laadt niet op.	<ul style="list-style-type: none"> Batterij is niet correct geplaatst. Lader is niet goed aangesloten. 	<ul style="list-style-type: none"> Plaats de batterij door ze in te duwen tot u een klik hoort. Ga na of de lader correct is aangesloten op het stopcontact en op de robot.

Voor meer hulp, technisch advies of om reserve- of vervangonderdelen te bestellen, neemt contact met de Vileda klantendienst (zie adres in de laatste pagina)

Milieu en recyclage

De Vileda-reinigingsrobot voldoet aan de EU-richtlijn 2002/96/CE met betrekking tot elektrische en elektronische toestellen en de afdanking ervan.

Het verpakkingsmateriaal is volledig recyclebaar en voorzien van het recyclesymbool . Volg de lokale voorschriften voor afvalverwerking. Bewaar het verpakkingsmateriaal (plastic zakken, polystyreen onderdelen enz.) buiten het bereik van kinderen, want deze verpakkingsmaterialen zijn potentieel gevaarlijk. Wanneer het product aan het einde van zijn levensduur is gekomen, mag u het niet meegeven met het huishoudelijk afval. Om schade aan het milieu of de gezondheid van de mens ten gevolge van ongecontroleerde afdanking te voorkomen, moet het toestel op een verantwoorde wijze worden gerecycled, zodat de grondstoffen duurzaam kunnen worden hergebruikt.

Het symbool  geeft de Vileda Relax Cleaning Robot als een product waarvoor selectieve recyclage voor elektrische toestellen van toepassing is.

Het product is uitgerust met een NiMH-batterij, die niet mag worden meegegeven met het huishoudelijk afval. De batterij moet worden afgegeven bij een officieel inzamelpunt.

Batterijen kunnen schadelijk zijn voor het milieu en kunnen ontploffen als ze worden blootgesteld aan hoge temperaturen.

Als deze voorzorgsmaatregelen niet worden nageleefd, kan dit leiden tot brand en/of ernstige verwondingen.

Voor meer gedetailleerde informatie over de behandeling, de recuperatie en de recyclage van dit product, kunt u contact opnemen met uw gemeentelijke diensten, uw afvalverwerkingsdienst of de winkel waar u het product heeft aangeschaft.

Batterij verwijderen

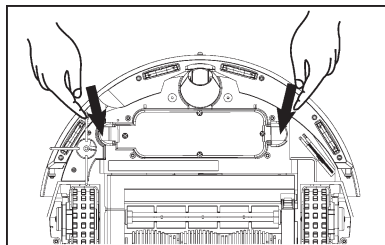

Volg onderstaande instructies om de batterij te verwijderen en opnieuw te installeren.

- Schakel de aan/uit-schakelaar uit en keer de robot om.
- Duw beide flappen naar binnen en trek omhoog tot de batterij naar buiten komt.
- Plaats de batterij door ze in te duwen tot u een klik hoort.

WAARSCHUWING: Raak beide metalen batterijpolen NOOIT tegelijk aan met metalen voorwerpen, want hierdoor wordt de batterij kortgesloten en kunnen er vonken ontstaan, die tot kleine brandwonden kunnen leiden.

Caractéristiques techniques

Batterijtype	14,4V DC, 1700 mAh NiMH
Laadtijd	4-5 uur
Laadduur voor volledig lege batterij	12 uur
Uitgang van lader	24 V DC
Ingang van lader	100-240 V AC
Gemiddeld verbruik	23 W
Vuilcapaciteit	0,25 l
Afmetingen	34x8,7 cm

Productgarantie Vileda

A. DEKKING

- Met deze garantie garandeert Vileda dat het product geen materiaal- en/of fabricagefouten vertoont vanaf de datum waarop het product is aangekocht en voor een periode van **twee jaar** te rekenen vanaf die datum. De contactgegevens van de vennootschap Vileda, die deze garantie verstrekt en zal nakomen, worden in deze garantie of in de begeleidende brochures vermeld, of kunnen worden teruggevonden op onze website www.vileda.com.
- Als men oordeelt dat het product tijdens de garantieperiode materiaal- en/of fabricagefouten vertoont (op datum van de oorspronkelijke aankoop), zal Vileda het product of de defecte onderdelen naar eigen goeddunken, zonder kosten voor werkuren of onderdelen, herstellen of vervangen onder voorbehoud van onderstaande voorwaarden en beperkingen. Vileda mag de defecte producten of onderdelen vervangen door nieuwe of herstelde producten of onderdelen. Alle vervangen producten en onderdelen worden eigendom van Vileda.
- De volgende zaken vallen niet onder garantie:
 - het periodieke onderhoud, de herstelling of vervanging van onderdelen ten gevolge van slijtage;
 - de hulpstoffen (elementen die periodiek vervangen dienen te worden tijdens de levensduur van een product, zoals batterijen of stoffilters);
 - schade of stoornissen veroorzaakt door het gebruik, de exploitatie of de behandeling van het product en die onverenigbaar zijn met het normale persoonlijke of huishoudelijke gebruik;
 - schade of wijzigingen aan het product ten gevolge van
 - verkeerd gebruik, met inbegrip van:
 - een onjuiste behandeling van het product waardoor het uitzicht of de gebruikskennmerken ervan verandert/veranderen;
 - een tekortkoming m.b.t. de installatie of het gebruik van het product voor normaal gebruik of conform de installatie- en gebruiksinstructies van Vileda;
 - de niet-naleving van de richtlijnen van Vileda wat het onderhoud van het product betreft;
 - de installatie of het gebruik van het product op een manier die onverenigbaar is met de wetten, technische normen of veiligheidsnormen van het land waarin het product geïnstalleerd of gebruikt wordt;
 - het gebruik van het product met toebehoren, randapparaten en andere producten waarvan het type, de staat of de norm verschilt van die welke door Vileda voorgeschreven zijn;
 - de (pogingen tot) herstelling door gelijk welke personen die niet uitdrukkelijk door Vileda aanbevolen zijn;
 - ongevallen, branden, vloeistoffen, chemische producten van andere stoffen, overstromingen, trillingen, overmatige hitte, slechte ventilatie, overspanning, onaanpaste voltages, straling, elektrostatische ontladingen met inbegrip van verlichting, andere externe krachten en invloeden.

B. VOORWAARDEN

- De garantieprestaties zullen enkel worden geleverd indien de originele factuur of het aankoopbewijs (met vermelding van de aankoopdatum, de naam van het model en de naam van de verdeler) samen met het defecte product tijdens de garantieperiode voorgelegd wordt. Vileda mag de tenlasteneming van de garantie weigeren wanneer deze documenten niet voorgelegd worden, of indien ze onvolledig of onleesbaar zijn. Deze garantie is niet van toepassing als de naam van het model of het serienummer op het product gewijzigd, uitgewist, verwijderd of onleesbaar gemaakt werd.

2. Deze garantie dekt noch de transportkosten, noch de risico's met betrekking tot het transport van uw product naar Vileda.
3. We wijzen erop dat u de kosten voor analyse van uw product zal moeten betalen als hieruit blijkt dat u geen recht heeft op een herstelling in het kader van de garantie (om welke reden dan ook) om de fout te laten herstellen of als uw product naar behoren functioneert zonder dat er enig probleem met het materiaal werd vastgesteld.

C. UITSLUITINGEN EN BEPERKINGEN

1. Met uitzondering van wat hierboven vermeld is, biedt Vileda geen enkele (uitdrukkelijke, stilzwijgende, wettelijke of andere) garantie met betrekking tot de kwaliteit van de producten, de prestaties, de nauwkeurigheid, de betrouwbaarheid of de geschiktheid bij ongepast gebruik.
2. Vileda kan niet aansprakelijk worden gesteld voor enig verlies of schade met betrekking tot de producten, voor deze of een andere garantie, met inbegrip van winst- of inkomstendering, of onrechtstreekse of gevolgschade.
3. Wanneer de geldende wetgeving deze uitsluitingen inzake aansprakelijkheid verbiedt of beperkt, sluit Vileda haar aansprakelijkheid uit, of beperkt ze deze, enkel in de mate die door de toepasselijke wet maximaal is toegestaan. Bijvoorbeeld: bepaalde landen verbieden de uitsluiting of beperking van schade die voortvloeit uit nalatigheid, een zware fout, een opzettelijke fout, bedrog en gelijkaardige handelingen. In geen geval mag de aansprakelijkheid van Vileda met betrekking tot deze garantie de prijs overschrijden die voor het product betaald werd, maar als de toepasselijke wet hogere aansprakelijkheidsbeperkingen toelaat, zullen de bovengrenzen van toepassing zijn.

D. VOORBEHOUDEN RECHTEN VAN DE CONSUMENT

De consumenten beschikken over wettelijke (statutaire) rechten krachtens de geldende nationale wetten met betrekking tot de verkoop van verbruiksproducten. Deze garantie heeft geen impact op de wettelijke rechten waarover u zou kunnen beschikken, noch op de rechten die niet uitgesloten of beperkt kunnen worden, noch op de rechten tegen de persoon die u het product verkocht heeft. U mag uw rechten volledig naar eigen goeddunken laten gelden.

E. GARANT

De garantie voor dit product wordt verstrekt en zal worden nagekomen door FHP Vileda S.C.S., Avenue André Ernst 3b, 4800 Verviers, in België. U kunt Vileda ook contacteren door gebruik te maken van het contactformulier op www.vileda.be of via het opgegeven telefoonnummer.

- ® FHP VILEDA S.C.S.
 Avenue André Ernst, 3b
 4800 Verviers
 Belgique/België
www.vileda.be
www.vileda.nl

Αγαπητέ ιδιοκτήτη,
Ευχαριστούμε που αγοράσατε το νέο Vileda Relax Cleaning Robot. Με το πάτημα ενός κουμπιού, κινείται μόνο του μέσα στο σπίτι, μαζεύοντας σωματίδια, σκόνη και τρίχες, ακόμα και κάτω από τα έπιπλα. Το Vileda Relax Cleaning Robot καθαρίζει αποτελεσματικά σε όλα τα είδη πατώματος ακόμα και σε χαλιά με χαμηλό πέλος. Για μέγιστη απόδοση και ασφάλεια, παρακαλούμε αφιερώστε λίγο χρόνο διαβάζοντας τις παρακάτω οδηγίες χρήσης. Η Vileda κάνει την ζωή σας πιο εύκολη. Απολαύστε την!

Περιεχομενα

Ειδικές Προφυλάξεις	Σελ. 87
Εξαρτήματα	Σελ. 89
Ανατομία συσκευής	Σελ. 89
Φόρτιση και Επαναφόρτιση Μπαταριών	Σελ. 90
Χρήση Προϊόντος	Σελ. 90
Προγράμματα Καθαρισμού	Σελ. 91
Σύστημα Καθαρισμού	Σελ. 91
Αφαίρεση και Άδειασμα του κάδου	Σελ. 92
Καθαρισμός κάδου και φίλτρου	Σελ. 92
Καθαρισμός βασικών βουρτσών	Σελ. 93
Καθαρισμός καλύμματος απορροφητήρα	Σελ. 94
Αντικατάσταση της πλαϊνής βούρτσας	Σελ. 94
Προβλήματα - Συχνές Ερωτήσεις	Σελ. 94
Περιβάλλον και Ανακύκλωση προϊόντος	Σελ. 95
Αφαίρεση Μπαταριών	Σελ. 95
Τεχνικά Χαρακτηριστικά	Σελ. 96
Εγγύηση	Σελ. 96

ΠΡΟΣΟΧΗ:

ΔΙΑΒΑΣΤΕ ΟΛΕΣ ΤΙΣ ΟΔΗΓΙΕΣ ΧΡΗΣΗΣ ΠΡΙΝ ΧΡΗΣΙΜΟΠΟΙΗΣΤΕ ΤΟ ΠΡΟΪΟΝ. ΚΡΑΤΗΣΤΕ ΤΙΣ ΟΔΗΓΙΕΣ ΧΡΗΣΗΣ ΓΙΑ ΜΕΛΛΟΝΤΙΚΗ ΑΝΑΦΟΡΑ.

ΠΡΟΣΟΧΗ:

Χρησιμοποιήστε την συσκευή μόνο όπως περιγράφουν οι οδηγίες χρήσεως. Αν οι οδηγίες χρήσης παρακάτω δεν ληφθούν σοβαρά υπόψη, αυτό μπορεί να προκαλέσει ηλεκτροσόκ, φωτιά και/ή σοβαρό τραυματισμό. Όταν χρησιμοποιείτε οποιαδήποτε ηλεκτρική συσκευή, οι προληπτικοί κανόνες ασφαλείας πρέπει πάντα να τηρούνται έτσι ώστε να μειώνεται το ρίσκο για φωτιά, ηλεκτροσόκ, διαρροή μπαταριών ή προσωπικός τραυματισμός, συμπεριλαμβανομένου των παρακάτω:

ΠΕΡΙΟΡΙΣΜΟΙ:

- Μόνο για εσωτερική χρήση. Μην χρησιμοποιείτε την συσκευή σε εξωτερικούς χώρους ή μπαλκονιά
- Προτείνουμε ΜΟΝΟ για οικιακή χρήση
- Η συσκευή δεν είναι παιχνίδι. Μην κάθεστε ή στέκεστε επάνω της. Μικρά παιδιά και κατοικίδια θα πρέπει να επιτηρούνται κατά την διάρκεια που το ρομποτ καθαρίζει.
- Η συσκευή δεν πρέπει να μαζέψει από κάτω τίποτα εύφλεκτο, που καίγεται ή καπνίζει.
- Μην χρησιμοποιείτε την συσκευή για να μαζέψετε οτιδήποτε βρεγμένο
- Μην χρησιμοποιείτε την συσκευή σε χαλιά με ψηλό πέλος ή σε βρεγμένα πατώματα
- Πριν την χρήση, μαζέψτε από το πάτωμα αντικείμενα όπως ρούχα, πεταμένα χαρτιά, καλώδια ή σχοινιά κουρτινών και οτιδήποτε εύθραστο αντικείμενο γιατί μπορεί να μπλεχτούν με τις περιστρεφόμενες βούρτσες. Αν η συσκευή περάσει από πάνω από ένα καλώδιο και το σύρει, υπάρχει η πιθανότητα ένα αντικείμενο να αναποδογυρίσει και να πέσει κάτω από το τραπέζι ή ράφι.

ΠΡΟΣΩΠΙΚΗ ΑΣΦΑΛΕΙΑ:

- Χρησιμοποιήστε το Ρομποτ Καθαρισμού μόνο όπως περιγράφουν οι συγκεκριμένες οδηγίες χρήσης. Η χρήση οποιοδήποτε αξεσουάρ ή πρόσθετου εξαρτήματος ή η εκπλήρωση οποιασδήποτε λειτουργίας με αυτήν την συσκευή άλλης από αυτή που συντάσσεται από τον οδηγό αυτόν, μπορεί να παρουσιάσει ρίσκο για προσωπικό τραυματισμό.
- Τα παιδιά πρέπει να επιτηρούνται έτσι ώστε να διασφαλίσετε ότι δεν παίζουν με την συσκευή αυτή.
- Αυτή η συσκευή δεν πρέπει να χρησιμοποιείται από άτομα (συμπεριλαμβανομένου και παιδιά) με μειωμένες φυσιολογικές, διανοητικές και νοηματικές ικανότητες ή έλλειψη εμπειρίας και γνώσης, εκτός εάν είναι υπό την επίβλεψη ή καθοδήγηση (όσο αφορά τη χρήση της συσκευής) ενός ατόμου υπεύθυνου για την ασφάλειά τους.
- Αποθηκεύστε την σε ξηρό μέρος
- Αποθηκεύστε την μακριά από τα παιδιά
- Χρησιμοποιήστε την μόνο με τα εξαρτήματα που προτείνονται από τον κατασκευαστή.
- Μην την χρησιμοποιήσετε χωρίς να είναι τοποθετημένο το φίλτρο
- Κρατήστε την συσκευή και τα αξεσουάρ της μακριά από ζεστές επιφάνειες.
- Μην βυθίσετε την συσκευή μέσα σε νερό ή άλλο υγρό.

ΟΔΗΓΙΕΣ ΗΛΕΚΤΡΙΚΗΣ ΑΣΦΑΛΕΙΑΣ:

- Μην τροποποιήσετε ποτέ τον φορτιστή με κανένα τρόπο.
- Ο φορτιστής έχει σχεδιαστεί για μία συγκεκριμένη τάση. Πάντα να ελέγχετε ότι η κεντρική τάση είναι η ίδια με αυτή που είναι δηλωμένη πάνω στην συσκευή.
- Χρησιμοποιήστε μόνο τον φορτιστή που περιλαμβάνεται με το προϊόν. Μην επιχειρήσετε να χρησιμοποιήσετε τον φορτιστή με άλλο προϊόν ούτε να φορτίσετε το προϊόν με άλλο φορτιστή.
- Πριν την χρήση, ελέγξτε το καλώδιο του φορτιστή για σημάδια ζημιάς ή πολυκαίριας.
- Μην κακομεταχειρίζεστε το καλώδιο του φορτιστή. Ποτέ μην μεταφέρετε τον φορτιστή από το καλώδιο.
- Μην τραβάτε το καλώδιο του φορτιστή για να βγάλετε την σκούπα από την πρίζα. Πιάστε τον φορτιστή και τραβήξτε τον για να αποσυνδεθεί.
- Κρατήστε το καλώδιο του φορτιστή μακριά από ζεστές επιφάνειες και αιχμηρές γωνίες.
- Μην πιάνετε τον φορτιστή ή την συσκευή με βρεγμένα χέρια.
- Μην αποθηκεύετε ή φορτίζετε την συσκευή σε εξωτερικό χώρο.
- Βγάλτε την συσκευή από την πρίζα πριν ξεκινήσετε να καθαρίζετε.

Το προϊόν εμπεριέχει ηλεκτρονικά εξαρτήματα. ΜΗΝ το βυθίσετε ή το ψεκάσετε με νερό. Καθαρίστε το με ένα στεγνό πανί ΜΟΝΟ.

ΧΡΗΣΗ ΚΑΙ ΦΡΟΝΤΙΔΑ ΜΠΑΤΑΡΙΑΣ:

- Διαρροή των μπαταριών μπορεί να συμβεί ΜΟΝΟ κάτω από ακραίες συνθήκες. Αν το υγρό έρθει σε επαφή με το δέρμα σας, πλύνετε το αμέσως με σαπούνι και νερό. Αν το υγρό έρθει σε επαφή με τα μάτια σας, ρίξτε καθαρό νερό αμέσως για 10 λεπτά το λιγότερο και ζητήστε ιατρική βοήθεια.
- Το προϊόν αυτό περιέχει μπαταρίες NiMH. Μην τις κάψετε ή τις εκθέτετε σε υψηλές θερμοκρασίες, γιατί μπορεί να προκαλέσουν έκρηξη.
- Όταν δεν χρησιμοποιείτε την μπαταρία, κρατήστε την μακριά από μεταλλικά αντικείμενα όπως: συνδετήρες, κέρματα, κλειδιά, καρφιά, βίδες ή άλλα μικρά μεταλλικά αντικείμενα που μπορούν να συνδεθούν από το ένα άκρο στο άλλο.
- Αν επιχειρήσετε να κόψετε τους πόλους της μπαταρίας αυτό μπορεί να προκαλέσει καψίματα ή φωτιά.
- Η μπαταρία πρέπει να αφαιρεθεί από την συσκευή πριν απορριφθεί.
- Η μπαταρία πρέπει να αφαιρεθεί με ασφάλεια
- Η συσκευή πρέπει να αποσυνδεθεί από την πρίζα όταν θα αφαιρέíte την μπαταρία.
- Σε περίπτωση επείγουσας ανάγκης καλέστε επαγγελματική βοήθεια αμέσως!

ΣΥΝΤΗΡΗΣΗ-ΦΡΟΝΤΙΔΑ:

- Πριν χρησιμοποιήσετε την συσκευή και μετά από κάθε σύγκρουση, ελέγχετε για σημάδια φθοράς ή καταστροφής και αναλόγως επισκευάστε τα.
- Μην χρησιμοποιήσετε την συσκευή αν κάποιο μέρος είναι κατεστραμμένο ή ελαττωματικό.
- Επισκευές θα πρέπει να γίνονται από κάποιον ειδικό ή κατερτησμένο σύμφωνα με τους σχετικούς κανόνες προφύλαξης. Επισκευές από αναρμόδιους μπορεί να καταστούν επικίνδυνες.
- Ποτέ μην τροποποιήσετε την συσκευή με κανένα τρόπο αφού αυτό μπορεί να αυξήσει το ρίσκο προσωπικού τραυματισμού.
- Χρησιμοποιήστε ΜΟΝΟ ανταλλακτικά ή αξεσουάρ που σας παρέχει και συνιστά η Vileda.

Εξαρτήματα

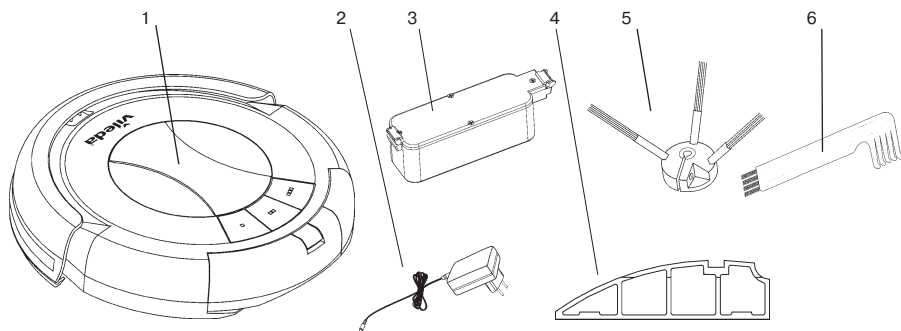

1. 1 Κυρίως Μονάδα
2. 1 Φορτιστής Μπαταρίας
3. 1 Μπαταρίες Επαναφορτιζόμενες (τοποθετημένες)
4. 1 Φίλτρο (επιπλέον)
5. 1 Πλαϊνή Βούρτσα
6. 1 Βούρτσα Συντήρησης

Ανατομία

Επάνω όψη

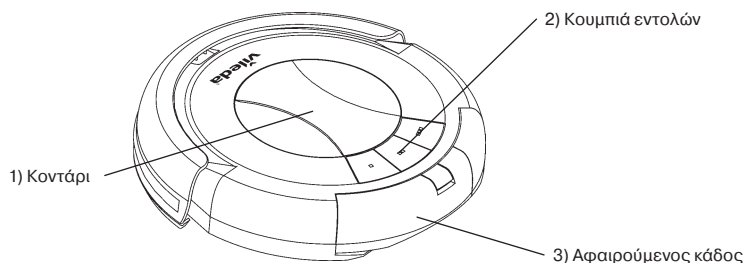

Κάτω όψη

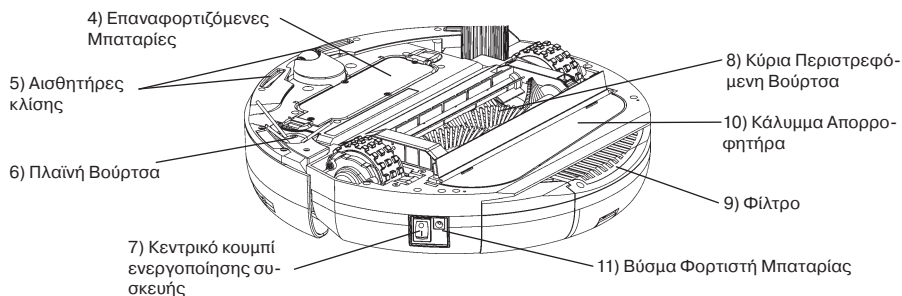

ΠΡΟΣΟΧΗ:

αν η μπαταρία είναι κατεστραμμένη με οποιονδήποτε τρόπο, μην επιχειρήσετε να την επαναφορτίσετε. Επικοινωνήστε με την Vileda στο 800-500-2580.

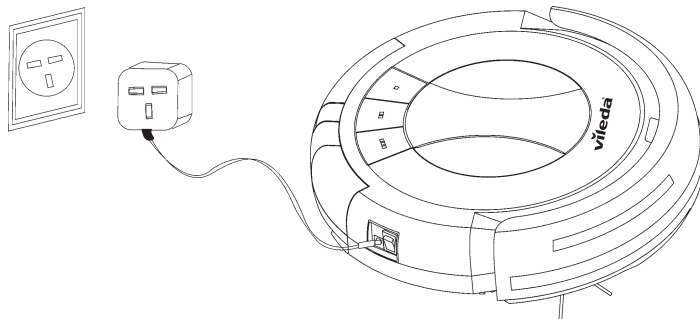

Φορτίστε την μπαταρία για 12 ώρες πριν την πρώτη χρήση. Μετά την πρώτη χρήση, ο χρόνος φόρτισης είναι περίπου 4-5 ώρες.

1. Συνδέστε τον υπάρχον φορτιστή μπαταρίας στο βύσμα που είναι δίπλα από το κεντρικό κουμπί ενεργοποίησης της συσκευής.
2. Όταν η μπαταρία είναι πλήρως φορτισμένη (η λυχνία θα σβήσει), αποσυνδέστε τον φορτιστή από το βύσμα.

Η αυτονομία της μπαταρίας είναι μέχρι 80 λεπτά η οποία μειώνεται με τον καιρό. Η λυχνία φόρτισης της μπαταρίας θα γίνει κόκκινη όταν θα έχουν αποφορτιστεί οι μπαταρίες. Τότε θα πρέπει να βάλετε την σκούπα να φορτίσει.

ΠΡΟΣΟΧΗ!

ΧΡΗΣΙΜΟΠΟΙΗΣΤΕ ΤΟΝ ΦΟΡΤΙΣΤΗ ΠΟΥ ΠΕΡΙΛΑΜΒΑΝΕΤΑΙ ΣΤΗΝ ΣΥΣΚΕΥΑΣΙΑ ΤΟΥ ΠΡΟΙΟΝΤΟΣ. ΜΗΝ ΕΠΙΧΕΙΡΗΣΕΤΕ ΝΑ ΧΡΗΣΙΜΟΠΟΙΗΣΕΤΕ ΤΟΝ ΦΟΡΤΙΣΤΗ ΜΕ ΆΛΛΟ ΠΡΟΙΟΝ ΟΥΤΕ ΝΑ ΦΟΡΤΙΣΤΕ ΤΟ ΠΡΟΙΟΝ ΑΥΤΟ ΜΕ ΆΛΛΟΝ ΦΟΡΤΙΣΤΗ ΓΙΑΤΙ ΑΥΤΟ ΜΠΟΡΕΙ ΝΑ ΚΑΤΑΣΤΡΕΨΕΙ ΚΑΙ ΤΟ ΠΡΟΙΟΝ ΚΑΙ ΤΗΝ ΜΠΑΤΑΡΙΑ, ΚΑΙ ΘΑ ΑΚΥΡΩΣΕΙ ΤΗΝ ΕΓΓΥΗΣΗ ΤΟΥ ΠΡΟΙΟΝΤΟΣ.

Για να διατηρηθεί η μέγιστη απόδοση της μπαταρίας, συνιστάται να φορτίζετε την μπαταρία 12 ώρες πριν την πρώτη χρήση ή όταν έχετε να την χρησιμοποιήσετε πολύ καιρό.

ΠΡΟΣΟΧΗ:

Καινούρια μπαταρία να προμηθευτείτε ΜΟΝΟ από τον κατασκευαστή (Vileda).

Χρήση του Προϊόντος

Πριν την χρήση, μαζέψτε από το πάτωμα αντικείμενα όπως ρούχα, πεταμένα χαρτιά, καλώδια ή σχοινιά κουρτινών και οτιδήποτε εύθραυστο αντικείμενο γιατί μπορεί να μπλεχτούν με τις περιστρεφόμενες βούρτσες. Αν η συσκευή περάσει από πάνω από ένα καλώδιο και το σύρει, υπάρχει η πιθανότητα ένα αντικείμενο να αναποδογυρίσει και να πέσει κάτω από το τραπέζι ή ράφι.

1. Σιγουρευτείτε ότι η μπαταρία είναι φορτισμένη.
2. Τοποθετήστε το Vileda Relax Cleaning Robot στην μέση του δωματίου.
3. Για να ενεργοποιήσετε το Vileda Relax Cleaning Robot πατήστε το κουμπί Ενεργοποίησης της συσκευής.

4. Για να ξεκινήσετε να καθαρίζετε με το Vileda Relax Cleaning Robot, πατήστε ένα από τα κουμπιά εντολών για να διαλέξετε το πρόγραμμα που επιθυμείτε (βλέπε «Προγράμματα Καθαρισμού»)
5. Για να σταματήσετε το Vileda Relax Cleaning Robot, πατήστε ένα από τα κουμπιά εντολών Ξανά.
6. Για να ξαναβάλετε σε λειτουργία το Vileda Relax Cleaning Robot, πατήστε ένα από τα κουμπιά εντολών Ξανά.
7. Για να απενεργοποιήσετε το Vileda Relax Cleaning Robot, πατήστε το κουμπί ενεργοποίησης / απενεργοποίησης της συσκευής.

ΣΗΜΑΝΤΙΚΟ:

Για πιο αποτελεσματικό καθάρισμα, κρατήστε το πάτωμά σας όσο πιο καθαρό από πιθανά εμπόδια γίνεται (π.χ. απομακρύνετε προσωρινά καλώδια, πατάκια, καρέκλες, μικρά αντικείμενα, ...). Όσο λιγότερα εμπόδια υπάρχουν, τόσο πιο γρήγορα και αποτελεσματικά θα καθαρίζει το Vileda Relax Cleaning Robot.

Προγράμματα Καθαρισμού

Το Vileda Relax Cleaning Robot χρησιμοποιεί την ρομποτική νοημοσύνη για να κατευθύνεται αυτόνομα μέσα στο σπίτι και να καθαρίζει αποτελεσματικά όλο το πάτωμα, κατά μήκος των τοίχων και κάτω από τα έπιπλα.

Το Vileda Relax Cleaning Robot μπορεί να αποφύγει εμπόδια και είναι εξοπλισμένο με αισθητήρες πτώσης για να αποφευχθεί η πτώση της συσκευής από σκαλιά.

Το Vileda Relax Cleaning Robot έχει 3 καθαριστικά προγράμματα:

ΜΙΚΡΟ (■): το ρομποτ καθαρίζει για 5 λεπτά. Ιδανικό για καθαρισμό κάποιου λεκέ σε μια συγκεκριμένη περιοχή.

ΜΕΣΑΙΟ (■ ■): το ρομποτ καθαρίζει για 30 λεπτά. Ιδανικό για μεσαίου μεγέθους δωμάτια (μέχρι 25m²)

ΜΕΓΑΛΟ (■ ■ ■): το ρομποτ καθαρίζει για 60 λεπτά. Ιδανικό για μεγάλα δωμάτια (πάνω από 25m²).

ΠΡΟΣΟΧΗ:

Μαύρα ή σκούρα σε χρώμα είδη πατωμάτων και σκαλιών μειώνουν την δράση των αισθητήρων κλίσης - Ελέγξτε τον τύπο του πατώματος αλλά και των σκαλιών σας πριν την χρήση.

Σύστημα Καθαρισμού

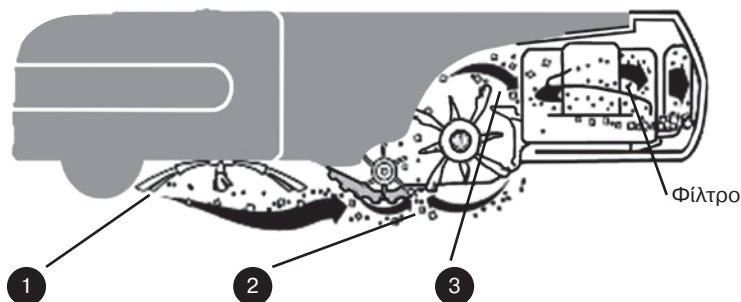

1. Η πλαϊνή βούρτσα σκουπίζει τις γωνίες και ανάμεσα στις άκρες.
2. Δύο περιστρεφόμενες βούρτσες μαζεύουν την βρομιά, τις τρίχες και τα σωματίδια μέσα στον κάδο.
3. Η δύναμη αναρρόφησης μαζεύει και την πιο ψιλή σκόνη.

Το Vileda Relax Cleaning Robot δουλεύει σε όλα τα είδη πατώματος όπως ξύλο, παρκέ, πλακάκια, μουςαμά, και χαλιά χαμηλού πέλους.

Αφαίρεση και Άδειασμα του κάδου

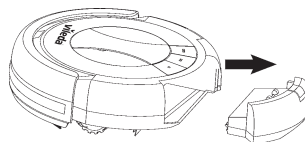
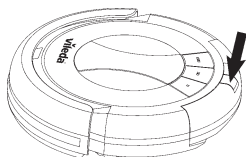

1. Απενεργοποιείστε την συσκευή.
2. Πιέστε προς τα κάτω τον κάδο, αφήστε το μπουτον και τραβήξτε προς τα έξω τον κάδο όπως φαίνεται στις επάνω εικόνες.
3. Αδειάστε τον κάδο.
4. Ξανατοποθετήστε τον κάδο πιέζοντας προς τα μέσα μέχρι που να ακούσετε ένα «κλικ».

Καθαρισμός κάδου και φίλτρου

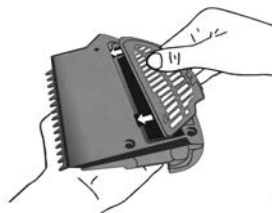
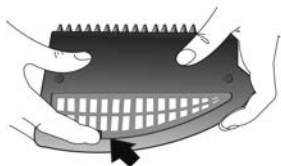

1. Αναποδογυρίστε τον κάδο.
2. Πιέστε το κάτω μέρος ελαφρά και αφαιρέστε το φίλτρο όπως δείχνουν οι εικόνες.
3. Καθαρίστε την βρομιά από το φίλτρο. Καθαρίστε μόνο με ένα στεγνό πανί.
4. Ξανατοποθετήστε το φίλτρο πίσω στο κάδο.
5. Πιέστε ελαφρά το καπάκι μέχρι να κλείσει.
6. Ξανατοποθετήστε τον κάδο μέσα στην συσκευή του ρομποτ.

Για να αγοράσετε καινούρια φίλτρα, παρακαλώ επικοινωνήστε με την Vileda στο 800-500-2580 (δωρεάν γραμμή καταναλωτών).

Καθαρισμός βασικών βουρτσών

GR

Οι κυρίως βούρτσες δεν είναι ανάγκη να καθαρίζονται μετά από κάθε χρήση. Παρόλα αυτά, χρειάζεται συχνή καθαριότητα για να αποφύγετε να μαζευτούν πολλές τρίχες που μπορεί να καταστρέψουν το ρομπότ.

1. Απενεργοποιείστε την συσκευή και τοποθετήστε το ρομπότ σε μία επίπεδη επιφάνεια με την κάτω του πλευρά να κοιτάει προς τα επάνω.
2. Αφαιρέστε το τμήμα που συγκρατεί την βούρτσα πιέζοντας το πενύγιο.

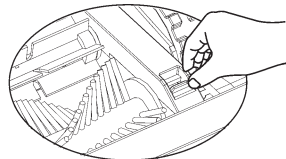

A

3. Αφαιρέστε την κυρίως βούρτσα, και την βούρτσα από καουτσούκ, όπως ακριβώς στην εικόνα.
4. Αφαιρέστε όλες τις τρίχες και βρομιές και από τις 2 βούρτσες. Επίσης καθαρίστε τον θάλαμο των βουρτσών από κάτω.
5. Σκουπίστε την βρομιά από τον άξονα και το στήριγμα των δύο βουρτσών όπως δείχνει στην εικόνα.

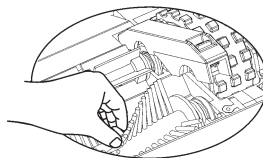

B

6. Τοποθετείστε τις βουρτσες πίσω στην υποδοχή.
7. Τοποθετείστε το τμήμα που συγκρατεί τις βούρτσες πίσω και πιέστε το μέχρι να ακούσετε «κλικ».

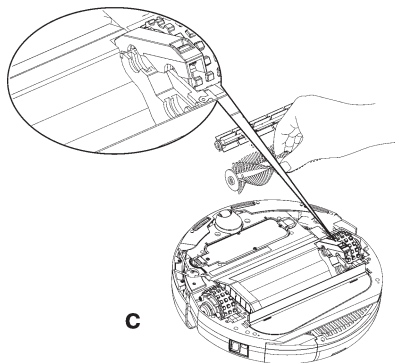

C

Καθαρισμός Καλύμματος Απορροφητήρα

1. Απενεργοποιήστε την συσκευή και αναποδογυρίστε το ρομποτ.
2. Αφαιρέστε το κάλυμμα του απορροφητήρα όπως φαίνεται στην εικόνα.

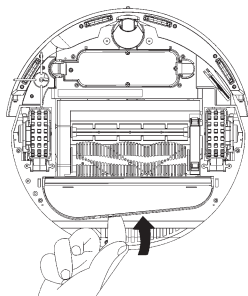

3. Καθαρίστε το καλυμμα και τον μηχανισμό του ανεμιστήρα για να διασφαλίσετε τον σωστό εξαερισμό.
4. Ξανατοποθετήστε το κάλυμμα στην θέση του, οδηγώντας προσεκτικά τους πείρους του μεντεσέ πίσω στις τρύπες.

Αντικατάσταση Πλαϊνής Βούρτσας

1. Χρησιμοποιήστε ένα σταυροκατόβιδο για να αφαιρέσετε το κάλυμμα της πλαϊνής βούρτσας.
2. Τοποθετήστε την νέα πλαϊνή βούρτσα και τοποθετήστε πίσω το καπάκι.
3. Ξαναβιδώστε τις βίδες.

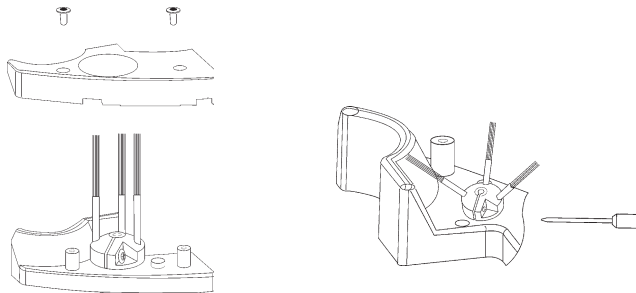

Προβλήματα - Συχνές Ερωτήσεις

Πρόβλημα	Πιθανός λόγος	Πιθανή λύση
Το Ρομποτ δεν καταλαβαίνει τις απότομες κλίσεις.	• Οι αισθητήρες είναι βρόμικοι.	• Καθαρίστε την σκόνη από τους αισθητήρες με ένα στεγνό πανί.
Το Ρομποτ σταματάει την ώρα που καθαρίζει ενώ όλες οι λυχνίες ανάβουν εναλλάξ κόκκινο και πράσινο.	• Οι κυρίως βούρτσες είναι βρόμικες. • Οι κυρίως βούρτσες έχουν μπλοκάρει.	• Καθαρίστε τις κυρίως βούρτσες και κάντε επανεκκίνηση στην συσκευή. • Αφαιρέστε το αντικείμενο που έχει μπλοκάρει τις βούρτσες και κάντε επανεκκίνηση της συσκευής.
Το Ρομποτ σταματάει ενώ όλες οι λυχνίες ανάβουν κόκκινο.	• Χαμηλή Μπαταρία.	• Φορτίστε τις μπαταρίες.

Πρόβλημα	Πιθανός λόγος	Πιθανή λύση
Το Ρομπोट κινείται μόνο σε κύκλους στην ίδια θέση.	• Η μία ρόδα έχει μπλοκάρει.	• Αφαιρέστε τις τρίχες και βρομιές από τις ρόδες.
Η μπαταρία δεν επαναφορτίζεται.	• Η μπαταρία δεν έχει τοποθετηθεί σωστά. • Ο φορτιστής δεν είναι τοποθετημένος σωστά.	• Τοποθετήστε την νέα μπαταρία πιέζοντας προς τα κάτω μέχρι που να ακούσετε ένα κλικ. • Ελέγξτε τον φορτιστή ότι είναι τοποθετημένος σωστά και στο ρομποτ και στην ηλεκτρική παροχή.

Για περισσότερες πληροφορίες, τεχνικές συμβουλές ή για να παραγγείλετε ανταλλακτικά εξαρτήματα της συσκευής επικοινωνήστε με την Vileda στο 800-500-2580 (δωρεάν γραμμή καταναλωτών).

Ανακύκλωση προϊόντος

Το Ρομπोट Καθαρισμού Vileda, συμφωνεί πλήρως με τον νόμο της Ε.Ε. 2002/96/CE, που καλύπτει τις ηλεκτρικές και ηλεκτρονικές συσκευές και την διαχείριση της διάθεσής τους.

Τα υλικά συσκευασίας του προϊόντος είναι εντελώς ανακυκλώσιμα, έχοντας επάνω και σύμβολο ένδειξης. Ακολουθήστε τους κανονισμούς για τα απορρίμματα. Απομακρύνετε τα υλικά συσκευασίας (πλαστικές σακούλες, πολυστυρένιο, κλπ) μακριά από παιδιά, αφού είναι πιθανότατα επικίνδυνα.

Όταν το προϊόν φτάσει στο τέλος του κύκλου ζωής του, παρακαλούμε μην το πετάξετε σαν κοινό απόρριμμα μαζί με τα υπόλοιπα του σπιτιού, αφήστε το σε κάποιο επίσημο σημείο συλλογής για ανακύκλωση. Με αυτό τον τρόπο θα συμβάλλετε στην προστασία του περιβάλλοντος. Για περισσότερες πληροφορίες επικοινωνήστε με τις τοπικές αρχές.



Το σύμβολο  αναγνωρίζει το Vileda Relax Cleaning Robot, ως ένα προϊόν που υπακούει στο καθεστώς ανακύκλωσης εξειδικευμένων ηλεκτρικών συσκευών.

Το προϊόν χρησιμοποιεί επαναφορτιζόμενες μπαταρίες NiMH που δεν πρέπει να πεταχτούν μαζί με τα υπόλοιπα απορρίμματα του σπιτιού. Πετάξτε την μπαταρία σε κάποιο επίσημο σημείο συλλογής για ανακύκλωση.

Οι μπαταρίες μπορεί να γίνουν βλαβερές για το περιβάλλον και μπορεί να εκραγούν αν εκτεθούν σε υψηλές θερμοκρασίες.

Η παράβαση των παραπάνω προφυλάξεων μπορεί να προκαλέσουν φωτιά και/ή σοβαρούς τραυματισμούς.

Για περισσότερες πληροφορίες όσο αφορά την περιποίηση, διατήρηση και ανακύκλωση αυτού του προϊόντος, παρακαλούμε απευθυνθείτε στην εταιρία ανακύκλωσης ή στον Δήμο σας ή στην Vileda.

Αφαίρεση Μπαταριών

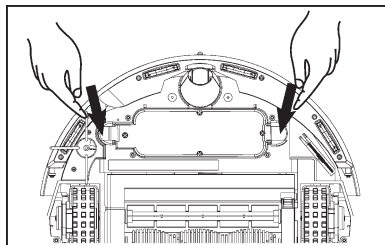

Ακολουθήστε τις παρακάτω οδηγίες για να αφαιρέσετε και να ξανατοποθετήσετε τις καινούριες μπαταρίες.

1. Απενεργοποιείστε την συσκευή και αναποδογυρίστε την.
2. Πιέστε τα 2 πτερύγια προς τα μέσα και ανασύρτε τα μέχρι που η μπαταρία να βγει προς τα έξω.
3. Τοποθετήστε την νέα μπαταρία πιέζοντας προς τα κάτω μέχρι που να ακούσετε ένα κλικ.

ΠΡΟΣΟΧΗ: Μην αγγίζετε ΠΟΤΕ τους 2 μεταλλικούς πόλους της μπαταρίας συγχρόνως με κάποιο μεταλλικό αντικείμενο, γιατί αυτό μπορεί να προκαλέσει βραχυκύκλωμα, το οποίο μπορεί να προκαλέσει σπινθήκες οι οποίες μπορούν να προκαλέσουν ελαφρά εγκαύματα.

Τεχνικά Χαρακτηριστικά

Τύπος Μπαταρίας	14,4V DC, 1700 mAh NiMH
Χρόνος Φόρτισης	4-5 ώρες
Διάρκεια Φόρτισης (με πλήρως αποφορτισμένες μπαταρίες)	12 ώρες
Φορτιστής (output)	24 V DC
Φορτιστής (input)	100-240 V AC
Μέση Ισχύς Συσσκευής	23 W
Χωρητικότητα Κάδου	0,25 l
Διαστάσεις Συσσκευής	34x8,7 εκ.

Εγγύηση Vileda

A. ΠΕΔΙΟ ΕΦΑΡΜΟΓΗΣ

- Με την παρούσα Εγγύηση, η Vileda εγγυάται ότι το προϊόν είναι απαλλαγμένο από ελαττώματα στα υλικά και στο αποτέλεσμα της εργασίας κατά την ημερομηνία της αρχικής αγοράς, για περίοδο δύο ετών από την ημερομηνία αυτή. Η εταιρεία Vileda που παρέχει και θα εκπληρώσει την παρούσα εγγύηση ορίζεται στην παρούσα Εγγύηση ή στα συνοδευτικά φυλλάδια ή μπορεί να βρεθεί στην ιστοσελίδα μας, www.vileda.com
- Εάν, εντός της περιόδου εγγύησης το προϊόν αποδειχθεί ελαττωματικό (κατά την ημερομηνία της αρχικής αγοράς) λόγω ακατάλληλων υλικών ή κατασκευής, η Vileda ή εξουσιοδοτημένο μέλος του δικτύου υπηρεσιών της, στην περιοχή Εγγυήσεων, χωρίς επιβάρυνση για εργατικά ή ανταλλακτικά, θα επισκευάσει ή (κατά την κρίση της Vileda), θα αντικαταστήσει το προϊόν ή τα ελαττωματικά εξαρτήματα του, που υπόκεινται στους όρους και τους περιορισμούς που ακολουθούν. Η Vileda δύναται να αντικαταστήσει τα ελαττωματικά προϊόντα ή εξαρτήματα με νέα ή επισκευασμένα προϊόντα ή εξαρτήματα. Όλα τα προϊόντα και εξαρτήματα που αντικαθίστανται περιέρχονται στην ιδιοκτησία της Vileda.
- Η παρούσα εγγύηση δεν καλύπτει:
 - α) την περιοδική συντήρηση και επισκευή ή αντικατάσταση εξαρτημάτων ως αποτέλεσμα φυσιολογικής φθοράς.
 - β) αναλώσιμα (στοιχεία που αναμένεται να απαιτούν περιοδική αντικατάσταση κατά τη διάρκεια ζωής ενός προϊόντος, όπως μπαταρίες ή φίλτρα)
 - γ) βλάβη ή ελαττώματα που προκλήθηκαν λόγω χρήσης, λειτουργίας ή της επεξεργασίας του προϊόντος ασύμβατης με την κανονική ατομική ή οικιακή χρήση και
 - δ) ζημιά ή αλλαγές στο προϊόν, ως αποτέλεσμα της
 - I. Κακής χρήσης, όπως οι εξής:
 - επέμβαση που επιφέρει φυσική, αισθητική ή επιφανειακή ζημιά ή αλλαγές στο προϊόν
 - αδυναμία να ενεργοποιηστεί ή να χρησιμοποιήσετε το προϊόν για τον κανονικό του σκοπό ή σύμφωνα με οδηγίες για την εγκατάσταση ή τη χρήση του
 - μη συντήρηση του προϊόντος σύμφωνα με τις οδηγίες της Vileda για τη σωστή συντήρηση
 - Εγκατάσταση ή χρήση του προϊόντος με τρόπο που δεν συνάδει με τις τεχνικές και τους κανονισμούς ασφαλείας ή τα πρότυπα που ακολουθούνται στη χώρα όπου έχει εγκατασταθεί και χρησιμοποιείται
 - II. Χρήση του προϊόντος με εξαρτήματα, περιφερειακό εξοπλισμό και άλλα προϊόντα των οποίων ο τύπος, η κατάσταση και το πρότυπο δεν συνιστώνται από τη Vileda.
 - III. Επισκευή ή απόπειρα επισκευής από άτομα που δεν είναι της Vileda ή εξουσιοδοτημένων μελών του δικτύου παροχής υπηρεσιών της.
 - IV. Ατυχήματα, πυρκαγιά, υγρά, χημικές και άλλες ουσίες, πλημμύρα, δονήσεις, υπερβολική θερμότητα, ακατάλληλο εξοπλισμό, υπέρταση, υπερβολική ή εσφαλμένη τροφοδοσία ή τάση εισόδου, ακτινοβολία, ηλεκτροστατικές εκκενώσεις συμπεριλαμβανομένου του κεραυνού, άλλων εξωτερικών δυνάμεων και επιδράσεων.

B. ΟΡΟΙ

- Υπηρεσίες εγγύησης θα παρέχονται μόνο εάν προσκομισθεί το πρωτότυπο τιμολόγιο ή η απόδειξη πώλησης (με ένδειξη της ημερομηνίας αγοράς, το όνομα μοντέλου και το όνομα του εμπόρου) μαζί με το ελαττωματικό προϊόν εντός της περιόδου εγγύησης. Η Vileda μπορεί να αρνηθεί τις δωρεάν υπηρεσίες εγγύησης εάν τα έγγραφα αυτά δεν παρουσιάζονται ή εάν είναι ελλιπή ή δυσανάγνωστα. Η παρούσα εγγύηση δεν ισχύει εάν ο τύ-

πος του μοντέλου ή ο σειριακός αριθμός του προϊόντος έχει αλλοιωθεί, διαγραφεί, αφαιρεθεί ή καταστεί δυσανάγνωστος.

2. Αυτή η εγγύηση δεν καλύπτει τα έξοδα και τους κινδύνους μεταφοράς που συνδέονται με τη μεταφορά του προϊόντος σας προς και από την Vileda.
3. Θα θέλαμε να σας ενημερώσουμε ότι η αμοιβή της διάγνωσης του τυχόν προβλήματος του προϊόντος σας θα πρέπει να καταβληθεί από εσάς, εάν το αποτέλεσμα της ελέγχου του προϊόντος σας, αποδεικνύει ότι δεν δικαιούται επισκευής στα πλαίσια της εγγύησης αυτής (για οποιονδήποτε λόγο), για να διορθωθεί το ελάττωμα, ή εάν το προϊόν σας λειτουργεί σωστά και δεν υπάρχει διαγνωσμένο σφάλμα υλικού.

Γ. ΕΞΑΙΡΕΣΕΙΣ ΚΑΙ ΠΕΡΙΟΡΙΣΜΟΙ

1. Εκτός από τα προαναφερθέντα, η Vileda δεν παρέχει καμία εγγύηση (ρητή, σιωπηρή, εκ του νόμου ή άλλη) όσον αφορά την ποιότητα των προϊόντων, την απόδοση, την ακρίβεια, την αξιοπιστία, την καταλληλότητα για ένα συγκεκριμένο σκοπό, ή κάτι άλλο σχετικό με αυτά.
2. Η Vileda δεν ευθύνεται για οποιαδήποτε απώλεια ή ζημιά που σχετίζεται με τα προϊόντα, την παρούσα εγγύηση ή με άλλο τρόπο, συμπεριλαμβανομένης της απώλειας κερδών, εισοδήματος, έμμεση, θετική ή αποθετική ζημία.
3. Σε περίπτωση που η ισχύουσα νομοθεσία απαγορεύει ή περιορίζει αυτές τις εξαιρέσεις ευθύνης, η Vileda εξαιρεί ή περιορίζει την ευθύνη της μόνο σε αυτήν που επιτρέπεται από την ισχύουσα νομοθεσία. Για παράδειγμα, μερικά κράτη απαγορεύουν την εξαιρέση ή τον περιορισμό των ζημιών που οφείλονται σε αμέλεια, σε βαριά αμέλεια, σε εκ προθέσεως παράπτωμα, σε δόλο και παρόμοιες πράξεις. Η ευθύνη της Vileda κατά την παρούσα εγγύηση σε καμία περίπτωση δεν υπερβαίνει το ποσό που καταβάλλεται για το προϊόν, αλλά αν η ισχύουσα νομοθεσία επιβάλλει υψηλότερα όρια ευθύνης, τότε ισχύουν αυτά.

Δ. ΚΑΤΟΧΥΡΩΣΗ ΝΟΜΙΜΩΝ ΔΙΚΑΙΩΜΑΤΩΝ ΣΑΣ

Οι καταναλωτές έχουν έννομα (εκ του νόμου) τα δικαιώματα βάσει της ισχύουσας εθνικής νομοθεσίας σχετικά με την πώληση των καταναλωτικών προϊόντων. Η παρούσα εγγύηση δεν θίγει τα νόμιμα δικαιώματα που μπορεί να έχετε, ούτε εκείνα που δεν μπορούν να εξαιρεθούν ή να περιοριστούν, ούτε δικαιώματά σας εναντίον των προσώπων από τα οποία αγοράσατε το προϊόν. Μπορείτε να διεκδικήσετε τα δικαιώματα που έχετε κατά την κρίση σας.

Ε. ΕΓΓΥΗΤΗΣ ΣΑΣ

Η εγγύηση για το προϊόν αυτό παρέχεται και θα τιμηθεί από την FHP Ελλάς ΑΕ Αχαρνών 36 14561 Κηφισιά, Αθήνα. Μπορείτε επίσης να επικοινωνήσετε με την Vileda χρησιμοποιώντας τη φόρμα επικοινωνίας για www.vileda.gr ή να τηλεφωνήσετε στο 800-500-2580.

® FHP Ελλάς ΑΕ
Αχαρνών 36
145 61 Κηφισιά
Δωρεάν Τηλεφωνική Γραμμή: 800-500-2580
www.vileda.gr

Sayın Kullanıcı, yeni Vileda Relax Cleaning Robot'ı satın aldığınız için teşekkür ederiz. Tek bir tuşa basarak evinizi kendi başına dolaşarak, mobilya altlarına kolayca ulaşarak küçük parçaları, tozları ve saçları toplar. Vileda Relax Cleaning Robot, her türlü sert zeminde ve kısa tüylü halı üzerinde verimli bir şekilde çalışır. Azami performans elde etmek ve güvenliğiniz adına lütfen bu kılavuzu okumak için zaman ayırın. Vileda hayatınızı kolaylaştırır. Tadını çıkarın!

İçindekiler

Genel Uyarılar	sf 99
Parça Konumları	sf 101
Anatomi	sf 101
Pilin Şarj Edilmesi	sf 102
Ürünün Kullanımı	sf 102
Temizlik Modları	sf 103
Temizlik Sistemi	sf 103
Toz haznesinin çıkarılması ve boşaltılması	sf 104
Toz Haznesi ve Filtre Temizliği	sf 104
Ana Fırçaların Temizliği	sf 105
Vakum Giriş Kapakları Temizliği	sf 106
Yan Fırça Değişimi	sf 106
Arıza Giderme	sf 106
Çevre ve ürün geri dönüşümü	sf 107
Bataryanın Çıkartılması	sf 107
Teknik özellikler	sf 108
Garanti bilgisi	sf 108

ÖNEMLİ:

Kullanmadan önce bütün talimatları okuyun. Talimatları ileride başvurmak üzere saklayın.

UYARI:

Robotu sadece bu kılavuzda anlatıldığı şekilde kullanın. Aşağıdaki talimatlara uyulmaması sonucunda elektrik çarpması, yangın ve/veya ciddi yaralanmalar meydana gelebilir.

Elektrikli bir ev aletini kullanırken, yangın, çarpılma, pil sızıntısı veya kişisel yaralanma riskini azaltmak için aşağıda belirtilen temel güvenlik önlemleri daima alınmalıdır.

KULLANIM KISITLAMALARI:

- Sadece kapalı mekanlarda kullanılır. Açık alanda veya balkonda kullanmayın
- Sadece ev kullanımı için tasarlanmıştır
- Cihaz, oyuncak değildir. Üzerine oturmayın ve çıkmayın. Robot temizlik yaparken küçük çocuklar ve evcil hayvanlar gözetilmelidir.
- Cihaz ile yanıcı, yanmakta veya tütmeğe olan hiçbir şeyi temizlemeyin.
- Bu cihazı ıslak hiçbir şeyi temizlemek için kullanmayın.
- Uzun tüylü halı veya ıslak zeminde kullanmayın.
- Kullanmadan önce giysi, kağıt parçaları, her türlü kablo, elektrik kabloları ve her türlü kırılabilir eşya gibi temizleme fırçalarına takılabilecek eşyaları toplayın. Cihazın bir elektrik kablosu üzerinde geçerek çekmesi durumunda masa veya raf üzerinde bir eşya yere düşebilir.

KİŞİSEL GÜVENLİK:

- Bu kullanım kılavuzunda cihazın kullanım amacı anlatılmıştır. Bu kullanım kılavuzunda tavsiye edilenler dışındaki aksesuar veya eklentilerin kullanımı veya işlemlerin yapılması kişisel yaralanma riski oluşturabilir.
- Cihaz ile oynamasını engellemek için çocuklar gözetilmelidir.
- Bu ev aleti, çocuklar da dahil olmak üzere yetersiz fiziksel, duysal veya akli yeteneklere ya da tecrübe ve bilgiye sahip olmayan kişilerce kullanılmak üzere tasarlanmamış olup bu kişiler ancak güvenliklerinden sorumlu bir kişi tarafından cihazın kullanımıyla ilgili olarak verilecek gözetim veya talimatlar ile cihazı kullanabilir.
- Kuru bir yerde saklayın.
- Çocukların ulaşamayacağı bir yerde saklayın.
- Sadece imalatçı firmanın tavsiye ettiği aksesuarlar ve eklentiler ile kullanın.
- Filtre takılı değilken asla kullanmayın.
- Cihaz ve bütün aksesuarlarını sıcak yüzeylerden uzak tutun.
- Cihazı suya veya başka herhangi bir sıvıya daldırmayın.

ELEKTRİK GÜVENLİK TALİMATLARI:

- Şarj cihazı üzerine hiçbir değişiklik yapmayın.
- Cihaz belli bir voltajda çalışmak üzere tasarlanmıştır. Şebeke voltajının, cihazın anma değerleri plakasındaki voltaj ile aynı olduğundan emin olun.
- Sadece ürünle birlikte temin edilen şarj cihazını kullanın. Şarj cihazını başka herhangi bir cihazı şarj etmek için kullanmayın veya bu ürünü başka bir şarj cihazı ile şarj etmeye çalışmayın.
- Kullanmadan önce şarj cihazı kablosunda hasar veya eskime belirtileri olup olmadığını kontrol edin.
- Şarj cihazı kablosunu özenli bir şekilde kullanın; şarj cihazını veya şarj cihazı kablosunu çekerek taşımayın.
- Şarj cihazını asla kablosundan çekerek prizden çıkarmayın; şarj cihazı fişini tutarak prizden çıkartın.
- Şarj cihazı kablosunu sıcak yüzeylerden ve keskin yüzeylerden uzak tutun.
- Şarj cihazını veya robotun kendisini ıslak ellerle tutmayın.
- Cihazı açık alanda bırakmayın veya şarj etmeyin.
- Temizlemeden önce cihazı prizden çekin.

Ürün, elektronik parçalar içermektedir. Cihazı suya daldırmayın veya üzerine su püskürtmeyin. Sadece kuru bezle temizleyin.

PİL KULLANIMI VE BAKIMI:

- Aşırı şartlar altında pilde sızıntılar meydana gelebilir. Sıvının cilde teması halinde hemen su ve sabunla yıkayın. Sıvının gözle teması halinde en az 10 dakika süreyle hemen temiz suya tutun ve bir doktora başvurun.
- Bu üründe NiMH piller bulunmaktadır. Patlama riski taşıdığından pilleri yakmayın veya yüksek sıcaklıklara maruz bırakmayın.
- Piller kullanım dışı iken ataş, madeni para, çivi, vida gibi pillerin uçları arasında bağlantı (kısa devre) oluşturabilecek küçük metal nesnelere uzak tutun.
- Pil uçları arasında kısa devre olması yangına sebebiyet verebilir.
- Cihaz bertaraf edilmeden önce pil, cihazdan çıkartılmalıdır.
- Piller güvenli bir şekilde ayrıca bertaraf edilmelidir.
- Piller cihazdan çıkartılırken cihaz elektriğe bağlı olmamalıdır.
- Acil bir durumda derhal profesyonel yardım alın!

SERVİS:

- Herhangi bir şekilde darbe aldıktan sonra cihazı kullanmadan önce aşınma veya hasar belirtileri olup olmadığını kontrol edin.
- Herhangi bir parçası hasarlı veya kusurlu ise cihazı kullanmayın.
- Onarımlar bir yetkili servis elemanı veya gerekli yetkinliğe sahip bir kişi tarafından ilgili güvenlik yönetmelikleri çerçevesinde yapılmalıdır. Yetkin olmayan bir kişi tarafından yapılan onarımlar tehlike arz edebilir.
- Kişisel yaralanma riskini artıracığından cihaz üzerinde hiçbir değişiklik yapmayın.
- Sadece üretici firma tarafından temin veya tavsiye edilen yedek parçaları veya aksesuarları kullanın.

Parça Konumları

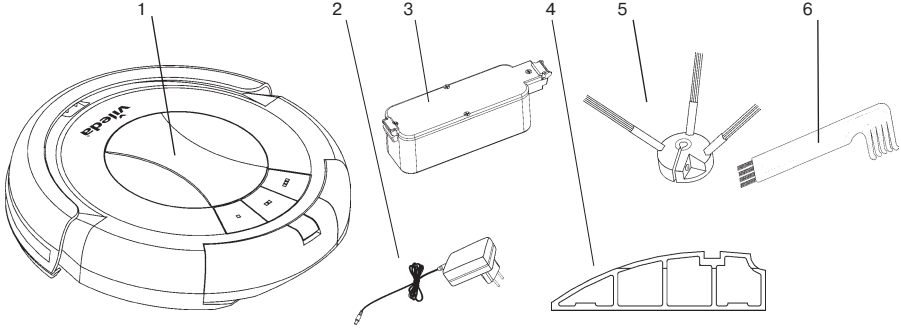

1. 1 Ana Birim
2. 1 Pil Şarj Cihazı
3. 1 Şarjlı Pil Takımı (takılı)
4. 1 Filtre Izgara (ekstra)
5. 1 Yan Fırça (ekstra)
6. 1 Bakım Fırçası

Anatomi

Üstten Görünüm

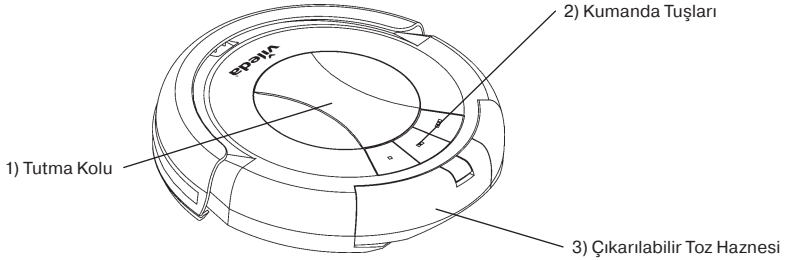

Alttan Görünüm

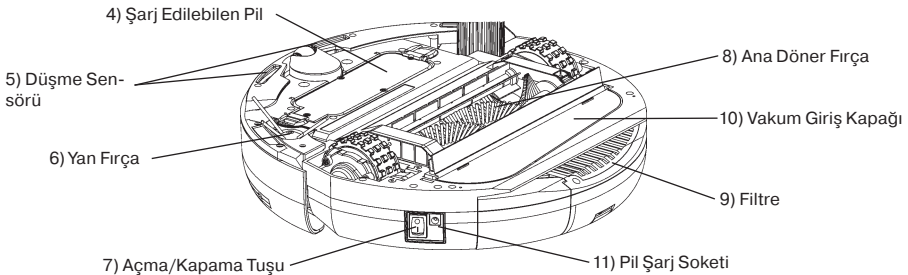

Pilin Şarj Edilmesi

UYARI:

pilin herhangi bir şekilde hasar görmüş olması durumunda şarj etmeye çalışmayın. Yetkili bir Vileda servisine başvurun (lütfen son sayfaya bakınız).

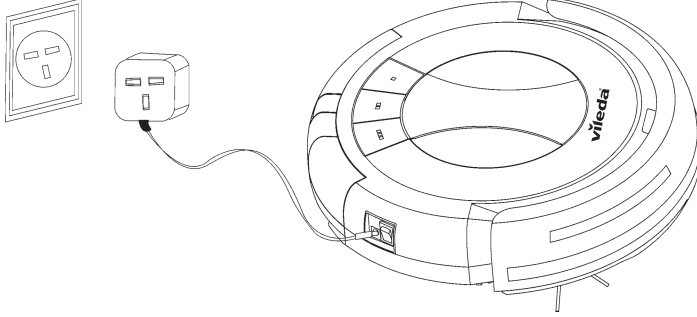

İlk kullanımdan önce pili 12 saat süreyle şarj edin. İlk kullanımdan sonra şarj süresi yaklaşık 4-5 saattir.

1. Robot ile birlikte temin edilen şarj cihazını, açma/kapa tuşunun yanında bulunan pil şarj soketine takın.
2. Piller tam olarak şarj olduğunda (şarj göstergesi sönecektir) şarj cihazını pil şarj soketinden çıkartın.

Pil ömrü en fazla 80 dakikadır ve zamanla azalır. Pil seviyesi düşüken pil şarj göstergesi kırmızı yanıp söner. Pili şarj edilmesi gerekmektedir.

UYARI:

SADECE ÜRÜNLE BİRLİKTE TEMİN EDİLEN ŞARJ CİHAZINI KULLANIN. ŞARJ CİHAZINI BAŞKA HERHANGİ BİR CİHAZI ŞARJ ETMEK İÇİN KULLANMAYIN VEYA BU ÜRÜNÜ BAŞKA BİR ŞARJ CİHAZ İLE ŞARJ ETMEYE ÇALIŞMAYIN, AKSİ HALDE ÜRÜNDE VEYA PİL TAKIMINDA HASAR MEYDANA GELEBİLİR VE ÜRÜN GARANTİ KAPSAMI DIŞINDA KALIR.

Pilden azami performans sağlamak için ilk kullanımdan önce veya cihaz uzun bir süre kullanılmadıktan sonra 12 saat süreyle şarj edilmesi tavsiye edilmektedir.

UYARI:

Sadece üretici firma tarafından temin edilecek pilleri kullanın.

Ürünün Kullanımı

Kullanmadan önce giysi, kağıt parçaları, her türlü kablo, elektrik kabloları ve her türlü kırılabilir eşya gibi temizleme fırçalarına takılabilecek eşyaları toplayın. Cihazın bir elektrik kablosu üzerinden geçerek çekmesi durumunda masa veya raf üzerinde bir eşya yere düşebilir.

1. Pilin şarjli olmasını sağlayın.
2. Vileda Relax Cleaning Robot'yi odanın ortasına yerleştirin.
3. Vileda Relax Cleaning Robot'yi çalıştırmak için Açma/Kapama Tuşuna basın.
4. Vileda Relax Cleaning Robot'yi BAŞLATMAK için Kumanda Tuşlarından birine basarak istenen temizlik modunu seçin (bkz. «Temizlik Modları» bölümü).
5. Vileda Relax Cleaning Robot'yi DURAKLATMAK için Kumanda Tuşlarından birine basın.
6. Vileda Relax Cleaning Robot'nin temizliğe DEVAM etmesi için yine Kumanda Tuşlarından birine basın.
7. Vileda Relax Cleaning Robot'yi KAPATMAK için Açma/Kapama Tuşuna basın.

ÖNEMLİ:

En verimli temizlik için zeminin olabildiğince nesnelere arınmış olmasını sağlayın (geçici olarak kabloları, halıları, sandalyeleri, küçük nesnelere kaldırın). Daha az engel ile Vileda Relax Cleaning Robot daha hızlı hareket ederek daha derinlemesine bir temizlik yapabilir.

Temizlik Modları

Vileda Relax Cleaning Robot, oda içinde yolunu kendiliğinden bularak bütün zemini, duvar diplerini ve eşya altlarını verimli bir şekilde temizler.

Vileda Relax Cleaning Robot, engellerin etrafında dolaşır ve basamaklardan düşmesini engellemek için düşüş sensörleri ile donatılmıştır.

Vileda Relax Cleaning Robot, 3 farklı temizlik moduna sahiptir.

KISA (■): robot 5 dakika süreyle temizlik yapar. Bir alan içinde noktasal temizlik için idealdir.

ORTA (■■): robot 30 dakika süreyle temizlik yapar. Orta büyüklükteki odalar için idealdir (25 m²'ye kadar).

BÜYÜK (■■■): robot 60 dakika süreyle temizlik yapar. Büyük odalar için idealdir (25 m²'den geniş).

UYARI:

Siyah veya koyu renk zeminler ve merdivenler düşme sensörünün güvenilirliğini azaltabilir; kullanmadan önce söz konusu zeminler üzerinde deneyin.

Temizlik Sistemi

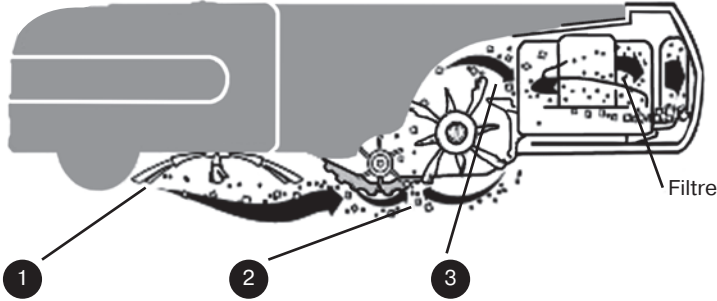

1. Yan Fırça köşeleri ve duvar diplerini süpürür.
2. İki Döner Fırça kir, saç ve parçacıkları toz haznesine toplar.
3. Vakum, çekme gücü ile kalan ince kirlere toplar.

Vileda Relax Cleaning Robot parke, fayans, mermer ve kısa tüylü halı gibi bütün sert zeminler üzerinde çalışır.

Toz haznesinin ıkarılması ve bořaltılması



1. Ama/Kapama Tuřunu kapalı konuma getirin.
2. Toz haznesi ama tuřuna basın ve resimde gsterilen Őekilde ekerek yerinden ıkartın.
3. Toz haznesini pe bořaltın.
4. Toz haznesini yerine takarak bir klik sesi duyana kadar bastırın.

Toz Haznesi ve Filtre Temizliđi

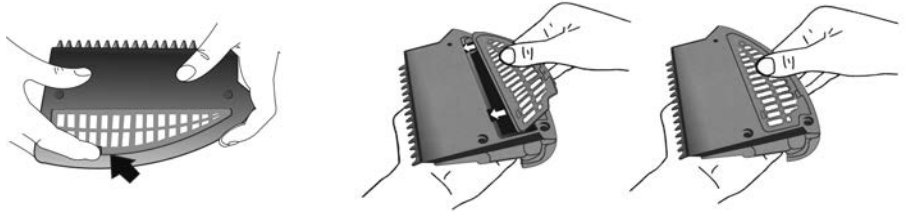

1. Toz haznesini ters evirin.
2. Resimde gsterilen Őekilde altına hafife bastırarak filtreyi ıkartın.
3. Filtre zerindeki kiri temizleyin. Yalnızca kuru bir bez ile temizleyin.
4. Filtreyi toz hanesine geri takın.
5. Klik sesi gelen kadar hafife bastırın.
6. Toz haznesini robota geri takın.

Yeni bir filtre satın almak iin yetkili bir Vileda servisine bařvurun (ltfen son sayfaya bakınız).

Ana Fırçaların Temizliği

Ana fırçaların her kullanımdan sonra temizlenmesi gerekmez. Ancak, robotun zarar verebilecek aşırı düzeyde saç ve kıl birikmesinin önlemek için düzenli olarak temizlenmesi tavsiye edilmektedir.

1. Açma/Kapama Tuşunu kapalı konuma getirin ve robotu, altı yukarı bakacak şekilde, düz bir yüzeye koyun.
2. Kulağa basarak fırça muhafazasını çıkarın.

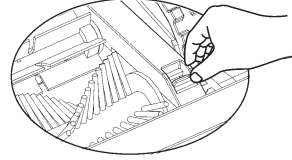

A

3. Ana fırçayı ve lastik fırçayı resimde gösterilen şekilde çıkartın.
4. Bütün saçları ve kirleri her iki fırçadan da temizleyin. Ayrıca fırça yuvasını da temizleyin.
5. Resimde gösterilen şekilde fırça şaftı ve yatağı üzerindeki kiri silin.

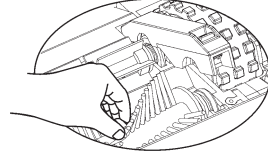

B

6. Fırçaları yerlerine takın.
7. Fırça muhafazasını yerine takarak bir klik sesi duyana kadar bastırın.

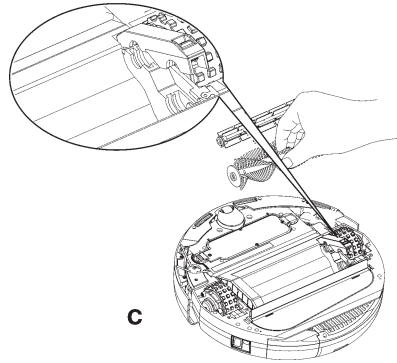

C

Vakum Giriş Kapakları Temizliği

1. Açma/Kapama Tuşunu kapalı konuma getirin ve robotu ters çevirin.
2. Vakum giriş kapağını resimde gösterilen şekilde çıkartın.

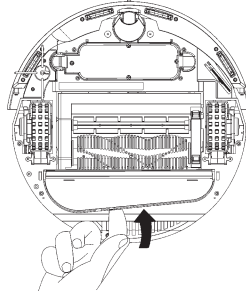

3. Vakum giriş kapağını ve fanı temizleyin böylelikle hava giriş-çıkış daha rahat olacaktır.
4. Mentеше uçlarını dikkat bir şekilde deliklere oturtarak vakum giriş kapağını yerine takın.

Yan Fırçanın Değiştirilmesi

1. Yan Fırça muhafazasını sökmek için yıldız tornavida kullanın.
2. Yeni yan fırçayı takarak muhafazayı yerine koyun.
3. Vidaları sıkıştırın.

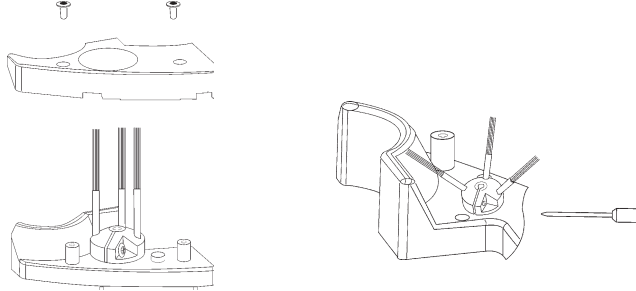

Sorun Giderme

Sorun	Olası neden	Olası Çözüm
Robot kenarlardan düşüyor.	• Sensörler kirlidir.	• Sensörlerin üzerindeki tozu kuru bir bezle temizleyin.
Robot temizlik esnasında duruyor ve bütün ışıklı göstergeleri yanıyor.	• Ana fırçalar kirlidir. • Ana fırçalar sıkışmıştır.	• Ana fırçaları temizleyin ve yeniden başlatın. • Sıkışmaya neden olan sorunu gidirin ve yeniden başlatın.
Robot duruyor ve pil şarj göstergesi yanıyor.	• Düşük pil.	• Pilleri şarj edin.
Robot aynı pozisyonda daireler çiziyor.	• Tekerleklerden biri sıkışmıştır.	• Tekerlekteki saçları ve kirleri temizleyin.

Sorun	Olası neden	Olası Çözüm
Pil şarj olmuyor.	<ul style="list-style-type: none"> Pil yanlış takılmış. Şarj cihazı prize yanlış takılmış. 	<ul style="list-style-type: none"> Pili yerine takarak bir klik sesi duyana kadar bastırın. Şarj cihazının prize ve robota doğru bir şekilde takılıp takılmadığını kontrol edin.

Daha fazla yardım ve teknik destek veya yedek parça siparişi için Vileda ile temasa geçiniz. (bkz. son sayfa).

Çevre ve Ürün Geri Dönüşümü

Vileda Temizlik Robotu, Elektrikli ve Elektronik Aletler ile bunların imhası yönetimi hakkındaki 2002/96/CE sayılı AB yönetmeliğine uygundur.

Ambalaj malzemesi tamamen geri dönüşümlü olup geri dönüşüm sembolü ile işaretlenmiştir . Ambalajın imhası için yerel yönetmelikleri takip edin. Ambalaj malzemelerini (plastik torbalar polistiren parçalar, vs.), tehlike arz etmeleri sebebiyle, çocukların ulaşamayacağı bir yerde saklayın.

Ürün ömrünü doldurduğunda lütfen evin genel çöpleriyle birlikte atmayın. Kontrolsüz atık imhasının çevreye ve insan sağlığına olası zararlarını önlemek amacıyla malzeme kaynaklarının sürdürülebilir bir şekilde yeniden kullanımı için, sorumluluk bilinciyle geri dönüştürün.



■ sembolü, Vileda Relax Cleaning Robot'ün elektrikli alet geri dönüşümü seçici toplama sistemine dahil bir ürün olduğunu göstermektedir.

Ürün içerisinde bir NiMH pil bulunmaktadır ve bu pil evin genel çöpleri ile birlikte atılmamalıdır. Geri dönüştürülmesi için pili resmi bir toplama noktasına bırakın.

Piller, çevre için zararlı olabilir ve yüksek ısıya maruz bırakıldıklarında patlayabilir.

Bu önlemlerin alınmaması ve verilen talimatlara uyulmaması durumunda yangına veya ciddi yaralanmalara neden olabilir.

Bu ürünün atık olarak işlenmesi, geri kazanımı ve geri dönüşümü hakkında daha fazla bilgi için, lütfen yerel yönetiminizle, çöp toplama servisleriyle ya da ürünü satın aldığınız satış noktasıyla temasa geçin.

Bataryanın Çıkartılması

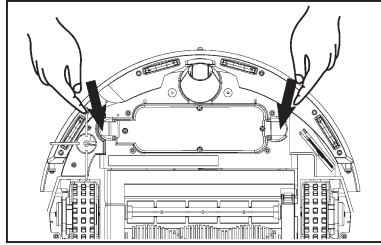

Pili çıkartıp yeniden takmak için aşağıdaki talimatları izleyin.

1. Açma/Kapama Tuşunu kapalı konuma getirin ve robotu ters çevirin.
2. Her kulakçığı içe doğru bastırın ve pil çıkana kadar yukarı çekin.
3. Pili yerine takarak bir klik sesi duyana kadar bastırın.

UYARI: Metal pil uçlarına ASLA aynı anda herhangi bir metal nesne ile temas etmeyin; bu pile kısa devre yaptırarak küçük yanıklara neden olabilecek kıvılcımlar çıkmasına neden olabilir.

Teknik Özellikler

Pil tipi	14,4V DC, 1700 mAh NiMH
Şarj süresi	4-5 saat
Tamamen boş pil için şarj süresi	12 saat
Şarj cihazı çıkışı	24 V DC
Şarj cihazı girişi	100-240 V AC
Birim Ortalama Gücü	23 W
Toz Kapasitesi	0,25 l
Boyutlar	34x8,7 cm

Vileda Ürün Garantisi

A. KAPSAM

- İşbu garanti ile Vileda, ürünün ilk satın alma tarihinden itibaren iki yıl süreyle malzeme ve işçilik kusurlarından muaf olacağını garanti eder. Bu garantiyi veren Vileda, garanti belgesinde veya belgeye eşlik eden kitapçıklarda belirtilmiş olup, www.vileda.com adresinden görülebilir.
- Garanti süresi dahilinde olması kaydıyla, ürünün (ilk satın alma tarihinde) malzeme ve işçilik kusurları olduğu tespit edilirse, Vileda veya garanti bölgesindeki yetkili servis ağı üyesi, işçilik veya malzeme masrafı alınmaksızın ürünün tamir edilecek ya da (Vileda'nın takdirinde olmak üzere) ürünün kendisini ya da kusurlu parçaları aşağıdaki koşul ve şartlara tabi olarak yenisiyle değiştirecektir. Vileda, kusurlu ürünleri veya parçalarını yeni ya da yenilenmiş ürün veya parçalar ile değiştirebilir. Değiştirilen tüm ürünler ve parçalar Vileda'nın mülkiyetinde kalacaktır.
- Aşağıdakiler garanti kapsamında değildir:
 - dönemsel bakım ve onarım ya da aşınma ve yıpranma sebebiyle parça değişimi;
 - sarf malzemeleri (Bir ürünün kullanım ömrü boyunca düzenli olarak değiştirilmesi gereken pil veya kirliliği bileşenler);
 - Normal şahsi veya ev içi kullanımına uygun olmayan kullanımlarından kaynaklanan hasar veya kusurlar; ve
 - Aşağıdakiler sebebiyle ürünün hasar veya değişiklik meydana gelmesi
 - aşağıdakiler dahil olmak üzere yanlış kullanım:
 - fiziki, kozmetik veya yüzey hasarı ya da ürüne yapılan değişiklikler;
 - ürünün normal amaçları doğrultusunda ya da Vileda'nın monte ya da kullanım talimatlarına göre monte edilmemesi veya kullanılmaması;
 - Vileda'nın uygun bakım talimatlarına göre ürün bakımının yapılmaması;
 - ürünün monte edilip kullanıldığı ülkede geçerli teknik ve güvenlik kanunlarına ve standartlarına uygun bir şekilde monte edilip kullanılmaması;
 - ürünün Vileda tarafından öngörülenler dışındaki aksesuarlar, çevre donanımları ve diğer tür ürünlerle birlikte kullanılması;
 - Vileda dışında ya da yetkili hizmet ağı üyeleri dışında kişilerce tamir yapılması veya müdahale edilmesi;
 - kazalar, yangın, su baskınları, kimyasallar ve diğer maddeler, sel, titreşim, aşırı ısı, uygunsuz havalandırma, güç dalgaları, aşırı veya hatalı tedarik ya da giriş voltajı, radyasyon, şimşek çakması dahil elektrostatik boşaltımlar ve diğer dış etkenler ve etkiler.

B. KOŞULLAR

- Garanti kapsamındaki hizmetler, kusurlu ürünle birlikte ürünün (satın alma tarihi, model adı ve bayi adının yazılı olduğu) orijinal faturasının veya satış makbuzunun garanti süresi dahilinde verilmesi ile birlikte sunulmalıdır. Bu belgeler gösterilemez ise ya da eksik veya kanunsuz belge gösterilirse Vileda bedelsiz garanti hizmeti veremeyi reddedebilir. Ürün üzerindeki model adı veya seri numarası değiştirilmiş, silinmiş, sökülmüş ya da kanunen geçersiz hale gelmiş ise bu garanti belgesi geçerli olmayacaktır.
- Nakliye masrafları ile ürünün Vileda'ya ulaştırılmasından kaynaklanan riskler bu garantinin kapsamı dışındadır.
- Ürününüzün teşhisi sonucunda bu garanti belgesi kapsamında (her ne sebeple olursa olsun) ürününüzün tamiri için onarım hakkınızın olmadığı ya da ürününüzün düzgün çalıştığı veya onarım hatasının tespit edilemediği kanıtlanırsa, ürünün teşhis masrafı tarafınızca karşılanacaktır.

C. İSTİSNALAR VE SINIRLAMALAR

1. Yukarıda belirtilen haller dışında Vileda ürünün belirli bir amaca yönelik kalitesine, performansına, hassasiyetine, güvenilirliğine, elverişliliğine vb. dair (açık açık, ima yoluyla, yasal veya başka bir şekilde) herhangi bir garanti vermemektedir.
2. Vileda bu üründen veya garantiden kaynaklı doğrudan, tesadüfi veya dolaylı bir kayıp, zarar, kar ve gelirden sorumlu değildir.
3. Geçeli kanunun bu sorumluluk istisnalarını yasakladığı veya sınırlandırdığı hallerde Vileda, geçerli kanunun izin verdiği maksimum ölçüde sorumluluğunu istisna edebilir veya sınırlandırabilir. Örneğin, bazı ülkelerde ihmal, ağır kusur, kasıtlı suistimal, aldatma ve benzeri durumlardan meydana gelen zararların istisna edilmesi veya sınırlandırılması yasaktır. Vileda'nın işbu garanti belgesi kapsamındaki yükümlülüğü, hiç bir koşulda ürün için ödenen ücreti aşmayacaktır, ancak geçerli kanunun daha yüksek bir yükümlülük sınırlamasına izin vermesi durumunda daha yüksek sınırlamalar geçerli olabilir.

D. YASAL HAKLARINIZ

Tüketiciler, tüketici ürünlerinin satışına yönelik geçerli ulusal kanunlar çerçevesinde yasal (hukuki) haklara sahiptir. Bu garanti belgesi, sahip olduğunuz yasal haklarınızı veya istisna edilemeyen ya da sınırlandırılmayan haklarınızı veya ürünü satın aldığınız kişi karşısındaki haklarınızı etkilemeyecektir. Tek takdir yetkinizde olmak kaydıyla haklarınızı talep edebilirsiniz.

E. GARANTİYİ VEREN

Bu ürünün garantisi Freudenberg Haushaltsprodukte SE & Co. KG, Höhnerweg 2-4, 69465 Weinheim, Almanya tarafından verilmiştir. www.vileda.com.tr adresindeki irtibat formunu kullanarak ya da orada belirtilen telefon numarasını arayarak Vileda ile de temasa geçebilirsiniz.

® FHP Eviçi Kullanım Araçları San. ve Tic. A.Ş.
Kısıklı Cd. No:35/1
Aksel İş Merkezi A Blok Kat: 1
34662 Üsküdar-İstanbul-Turkey
Mail: bilgi@fhp-ww.com
Tel: 0216 554 99 00

vileda[®]
© FHP Export GmbH
69448 Weinheim



CE



04860-20-26-204