

# mamas & papas®

classic travel cot

cuna de viaje clásico

petit lit de voyage classic



x1



<15m

ARTC 0115\_0514\_V5

© Mamas & Papas Ltd. 2013



classic travel cot



## Thank you for ordering from Mamas & Papas.

---

For over 30 years, we have been committed to creating a world of quality, individuality and style for parents around the world. At the very beginning we were inspired by our daughters — now we see them all grown up, with children of their own, helping us to share our passion for parenting to their generation of Mums and Dads. We hope you enjoy exploring our new collection and wish you a very warm welcome to our world.

We are committed to designing and developing products to the highest standards, for your family to enjoy and we welcome any feedback or comments you may have.

## The Mamas & Papas Family.

## Gracias por elegir Mamas & Papas.

---

Durante más de 30 años, nuestro compromiso ha sido crear un mundo de calidad, individualidad y estilo para padres de todo el mundo. Al principio nos inspiraron nuestras propias hijas, que ahora son adultas y tienen sus propios hijos, y nos ayudan a compartir nuestra pasión por la paternidad con su generación de mamás y papás. Esperamos que disfruten descubriendo nuestra nueva colección y les damos una calurosa bienvenida a nuestro mundo.

Nos comprometemos a diseñar y elaborar productos de la mejor calidad, con el fin de que su familia los disfrute y nosotros recibamos las respuestas y comentarios que le puedan surgir.

## La Familia Mamas & Papas.

## Merci d'avoir choisi Mamas & Papas.

---

Cela fait plus de 30 années que nous nous consacrons à créer un monde de qualité, d'individualité et de style pour les parents dans le monde entier. Au tout début, nous étions inspirés par nos filles — à présent celles-ci ont grandi, elles ont des enfants aussi et nous aident à partager avec vous notre passion de création en nous adressant à leur génération de mamans et de papas. Nous espérons que vous passerez un agréable moment à découvrir notre nouvelle collection et nous sommes heureux de vous accueillir dans notre monde.

Nous nous engageons à concevoir et à développer des produits de la plus haute qualité, pour le plaisir de votre famille et nous serions heureux de recevoir vos réactions et observations éventuelles.

## La Famille Mamas & Papas.

## für Mamas & Papas entschieden haben.

---

Seit über 30 Jahren entwickeln wir mit großem Engagement für Eltern in aller Welt Produkte, die für Qualität, Individualität und Stil stehen. Die erste Inspiration gaben uns unsere Töchter, die mittlerweile erwachsen sind, selbst Kinder haben und uns nun dabei helfen, die Mütter und Väter ihrer Generation mit unserer Begeisterung für Babyprodukte anzustecken. Wir hoffen, dass es Ihnen Spaß machen wird, sich unsere neue Kollektion anzusehen, und heißen Sie herzlich willkommen in unserer Welt.

Wir haben es uns zur Aufgabe gemacht, Produkte auf höchstem Niveau zu entwerfen, die Ihre Familie genießen kann. Daher freuen wir uns immer über Ihr Feedback oder Ihre Kommentare.

## Die Mamas & Papas-Familie.



## **Grazie per aver scelto Mamas & Papas.**

Da oltre 30 anni lavoriamo per creare un mondo di qualità, unicità e stile per i genitori di tutto il mondo. All'inizio abbiamo tratto ispirazione dalle nostre figlie; adesso che sono cresciute e hanno a loro volta dei figli, ci aiutano a far conoscere alla loro generazione di mamme e papà la nostra passione nel vivere l'esperienza di genitori. Ci auguriamo che apprezzerete la nostra nuova collezione e vi diamo un caloroso benvenuto nel nostro mondo

Il nostro impegno è quello di progettare e realizzare prodotti rispondenti agli standard più elevati per la vostra famiglia e saremo lieti di ricevere suggerimenti o commenti da parte vostra.

## **La famiglia di Mamas & Papas.**

## **Hartelijk dank dat u voor een product van Mamas & Papas heeft gekozen.**

Al meer dan 30 jaar zetten wij ons in om een wereld van kwaliteit, individualiteit en stijl te scheppen voor ouders verspreid over de hele aardbol. In het begin werden we geïnspireerd door onze eigen dochters. Nu die volwassen zijn en zelf kinderen hebben, helpen zij ons onze passie voor ouderschap te delen met vaders en moeders van hun eigen generatie. We hopen dat u onze nieuwe collectie met plezier zult verkennen en heten u van harte welkom in onze wereld.

Wij hopen dat u met uw gezin van onze producten zult genieten en mocht u feedback willen geven of andere opmerkingen hebben, dan horen we graag van u.

## **De Mamas & Papas Familie.**



EN

**IMPORTANT!**

**RETAIN FOR FUTURE REFERENCE: READ CAREFULLY**

---

ES

**IMPORTANTE:**

**LEA ESTAS INSTRUCCIONES DETENIDAMENTE  
Y GUÁRDELAS PARA FUTURA REFERENCIA**

---

FR

**IMPORTANT : VEUILLEZ LIRE CES CONSIGNES**

**AVEC ATTENTION ET LES CONSERVER POUR VOUS  
Y REPORTER ULTÉRIEUREMENT**

---

D

**ACHTUNG: BITTE LESEN SIE SICH DIESE ANWEISUNGEN**

**SORGFÄLTIG DURCH UND BEWAHREN SIE SIE FÜR ZUKÜNFTIGE  
VERWENDUNG AUF**

---

IT

**IMPORTANTE: LEGGERE ATTENTAMENTE QUESTE ISTRUZIONI**

**E CONSERVARLE COME RIFERIMENTO FUTURO**

---

NL

**BELANGRIJK! BEWAAR VOOR TOEKOMSTIGE REFERENTIE:**

**LEES DIT ZORGVULDIG DOOR**

## Unfolding the travel cot

Déplier le lit parapluie

Montar la cuna de viaje

Auseinanderklappen des Reisebetts

Come aprire il lettino da viaggio

De reiswieg uitklappen

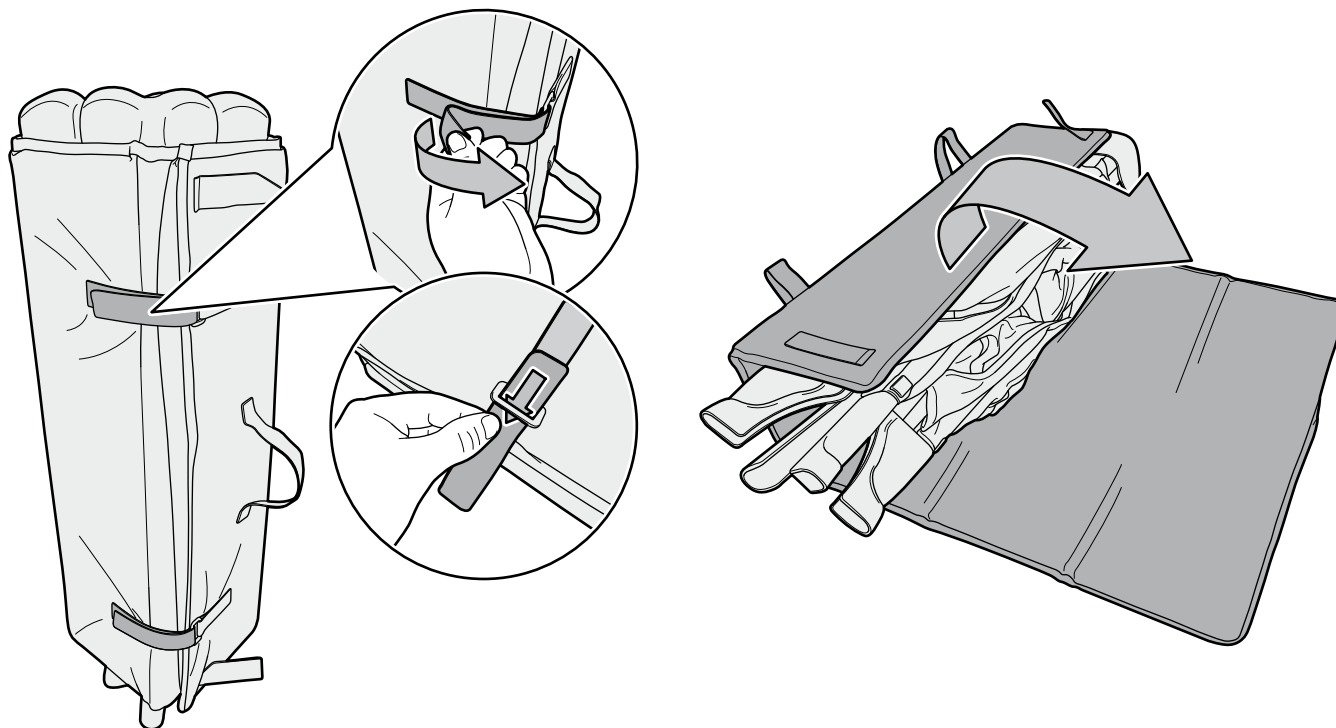

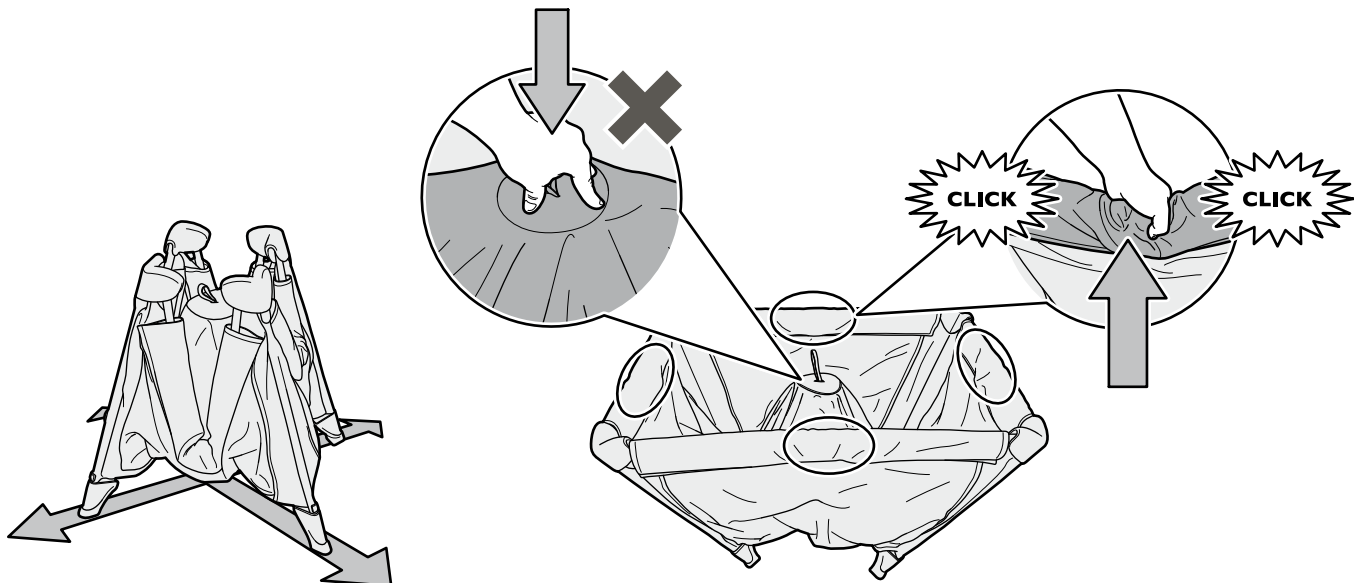

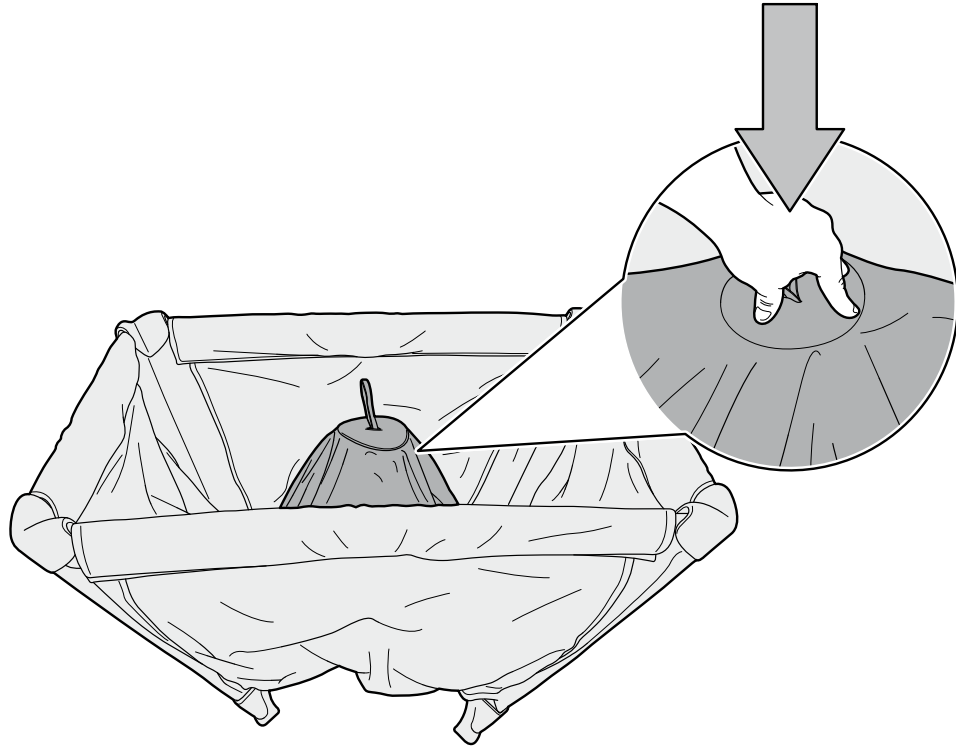

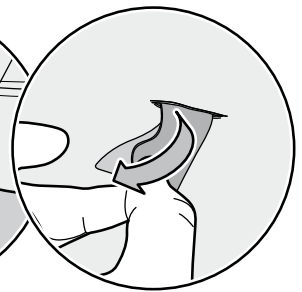
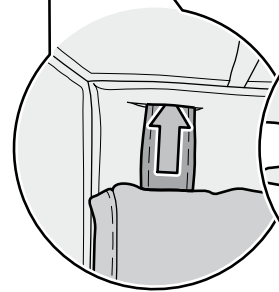
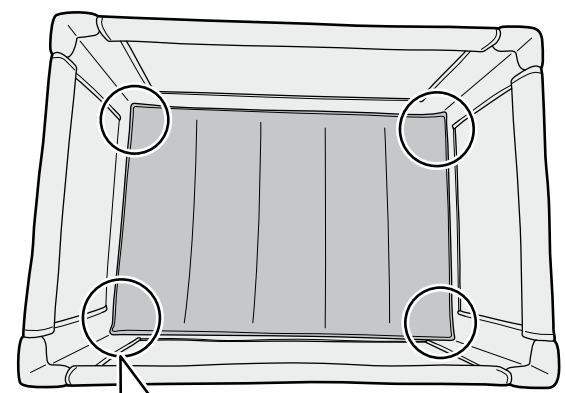
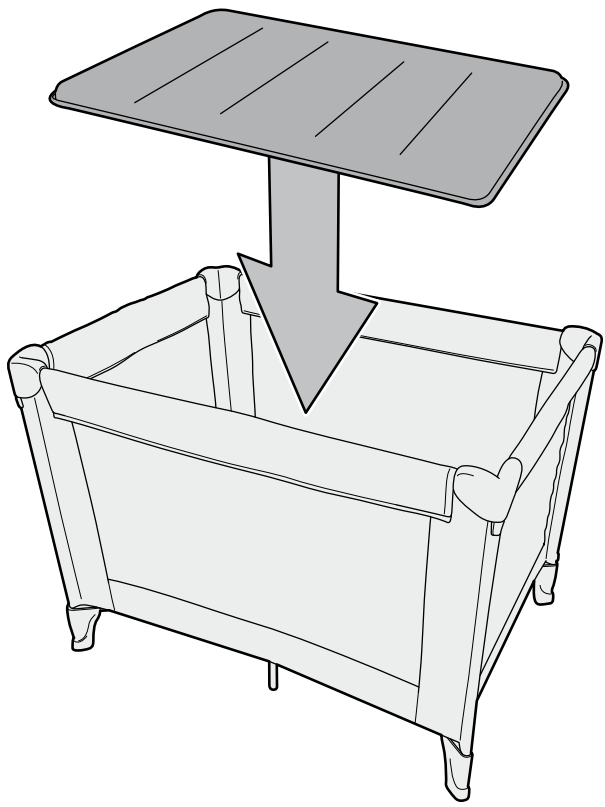



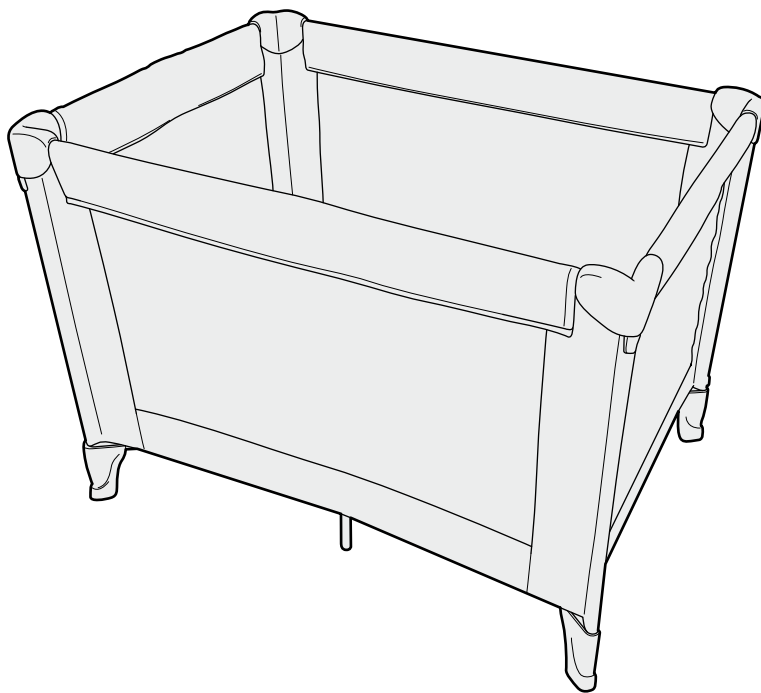

**Finished**

Fini

Concluido

Fertig

Finito

Voltooid

## Folding the travel cot

Plier le lit parapluie

Plegar la cuna de viaje

Zusammenklappen des Reisebetts

Come piegare il lettino da viaggio

De reiswieg inklappen

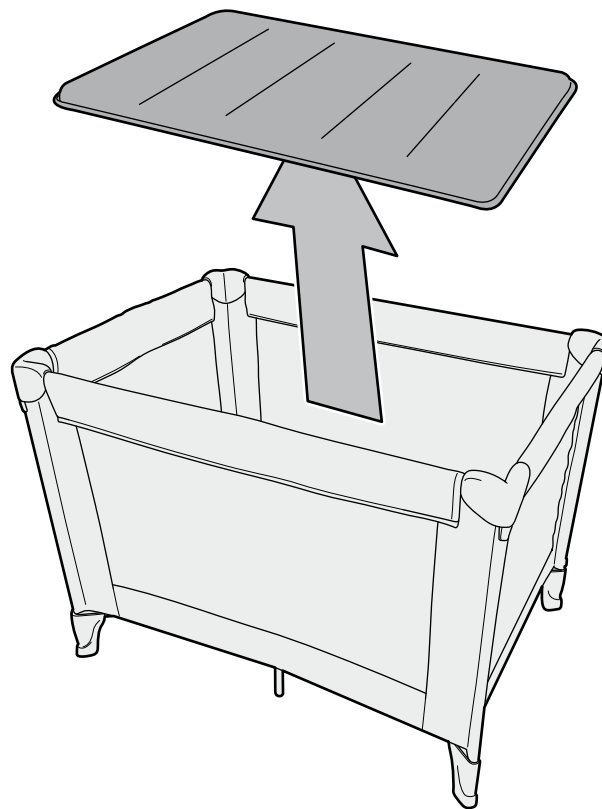
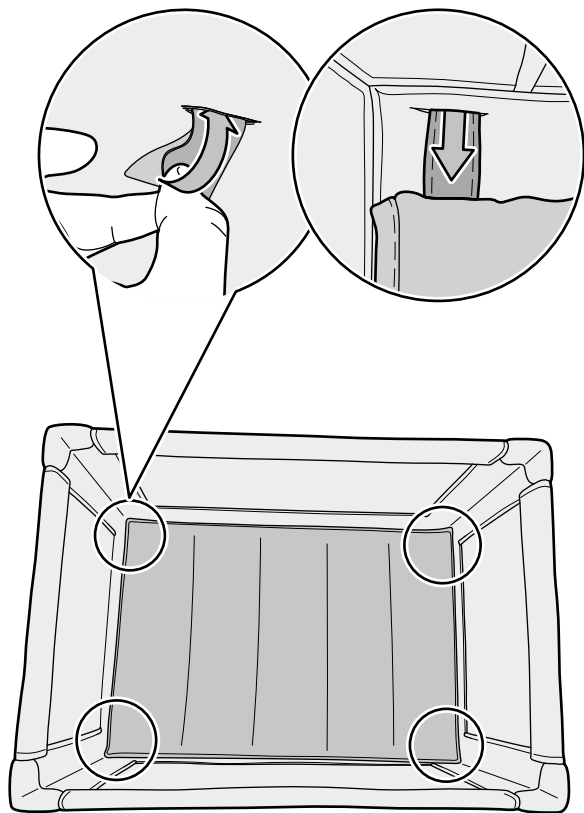

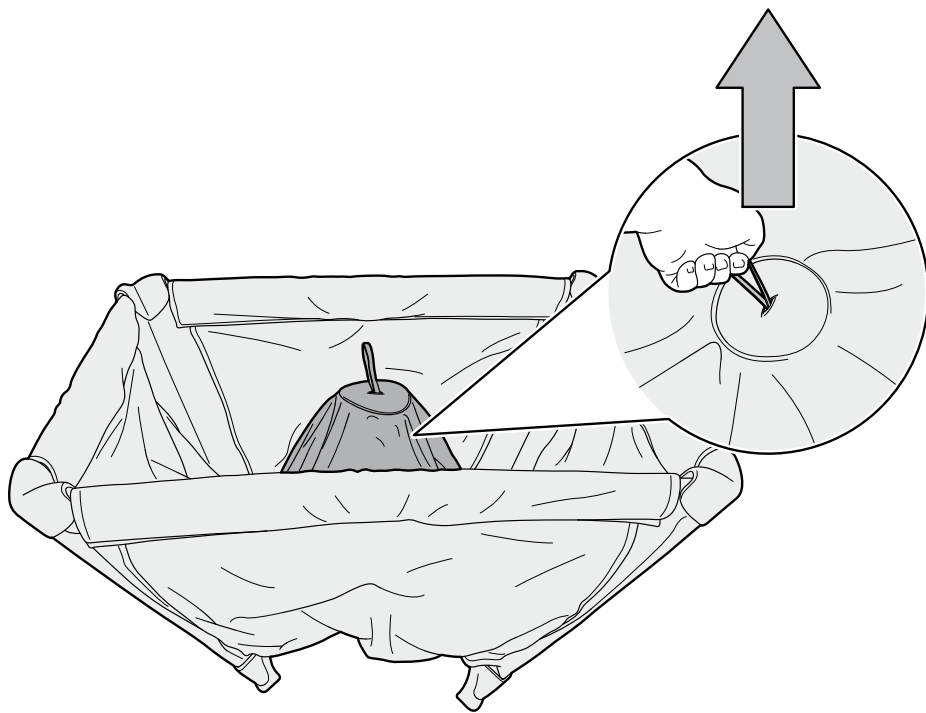

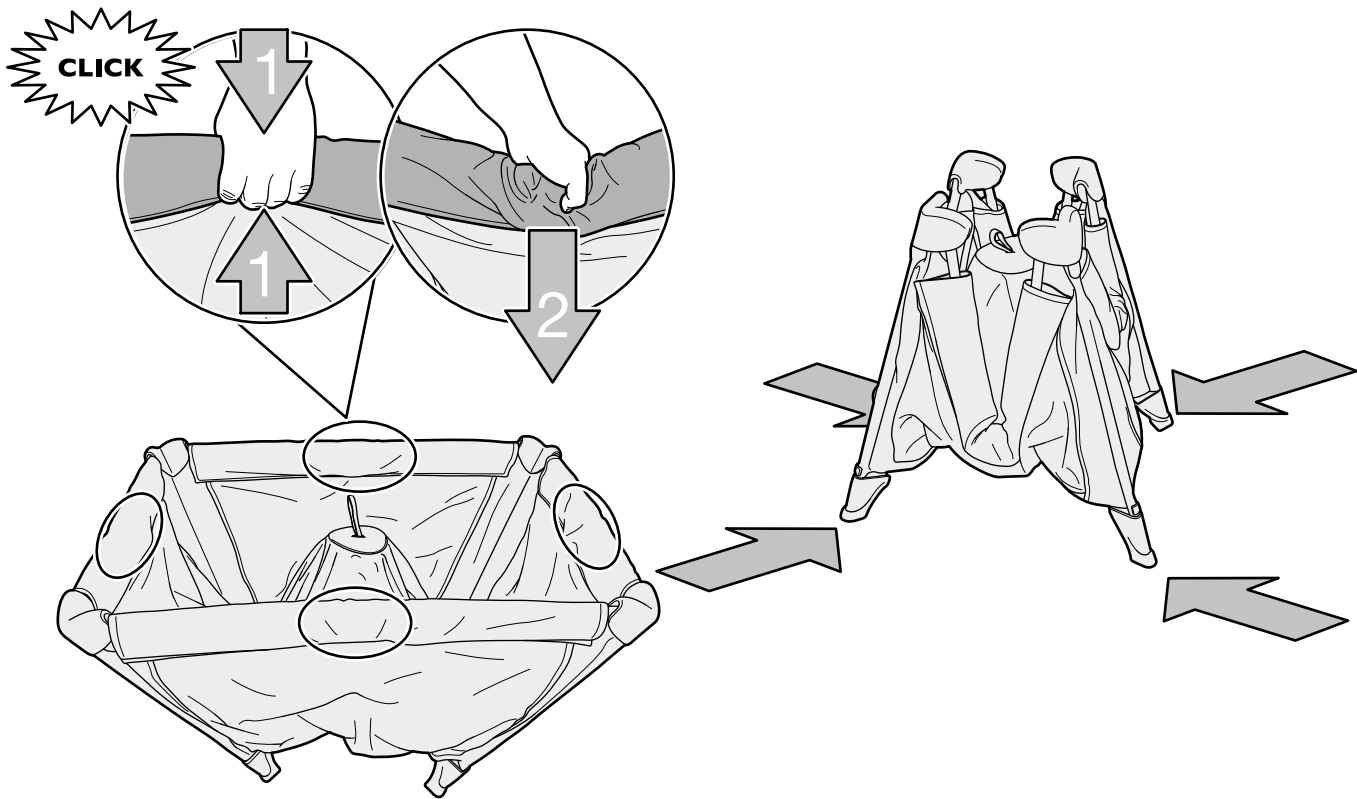

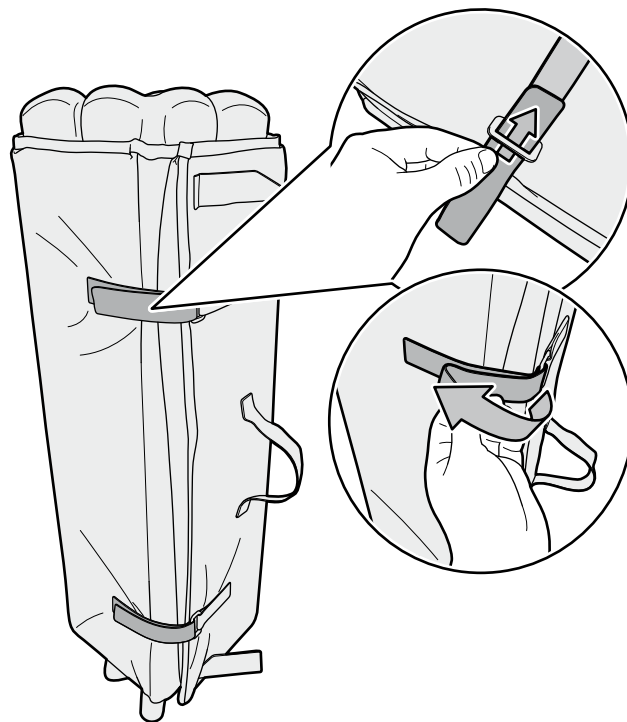
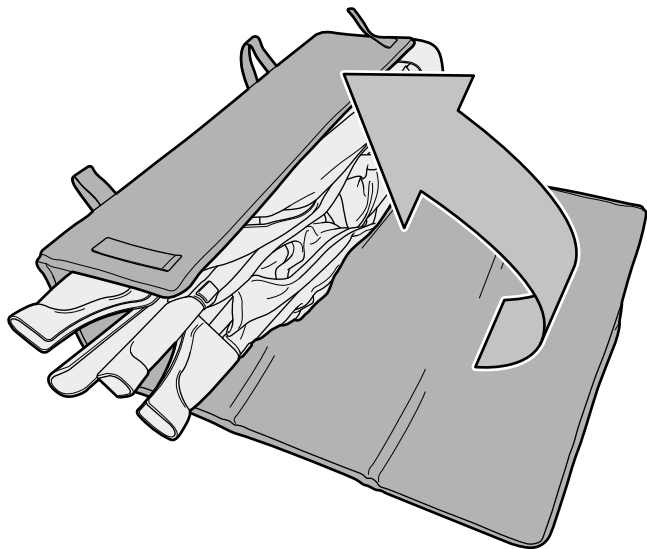

**Finished**

Fini

Concluido

Fertig

Finito

Voltooid

**⚠ WARNING:**

- Be aware of the risk of open fire and other sources of strong heat, such as electric bar fires, gas fires, etc. in the near vicinity of the cot.
  - Do not use the cot if any part is broken, torn or missing and use only spare parts approved by the manufacturer.
  - Do not leave anything in the cot or place the cot close to another product, which could provide a foothold or present a danger of suffocation or strangulation, e.g. strings, blind/curtain cords, etc.
  - Do not use more than one mattress in the cot
- 
- The cot is ready for use only when the locking mechanisms are engaged. Check that the locking mechanisms are fully engaged before use of the cot.
  - The mattress should be no more than 30mm shorter or narrower than the internal length or width of the cot.
  - To prevent injury from falls, once your child is able to climb out of the cot it should no longer be used for that child.
  - The thickness of the mattress chosen shall be such that the internal height (surface of the mattress to the upper edge of the cot frame) is at least 500mm in the lowest position of the bed base and at least 200mm in the highest position of the bed base.
  - Please ensure that all fittings are tightened properly before use. Fittings should be checked and tightened regularly where necessary.
  - Always leave your product clean and dry. Wipe away any spillage straight away. Your product can be cleaned with a damp cloth. Never use abrasive, bleach or strong detergents.
  - Regularly check that the cot does not have any missing or broken parts.
  - Do not sit on the sides of the cot to prevent them from working in an incorrect or dangerous way.
  - The cot may be cleaned using warm water and a mild detergent.
  - The carrying bag can be washed at 30°C in a washing machine using a soft clothes program.
  - Do not use bleach or other harsh abrasives to clean the cot.

## **AVERTISSEMENT / MISE EN GARDE:**

- Soyez vigilant aux risques que présentent des feux de cheminée et d'autres sources de chaleur intense (feux à barres électriques, feux au gaz, etc...) à proximité du petit lit.
  - N'utilisez pas le petit lit si une partie, quelle qu'elle soit, est cassée, déchirée ou manquante, et utiliser exclusivement des pièces de rechange agréées par le fabricant.
  - Ne laissez rien dans le petit lit et ne pas poser le petit lit à côté d'un autre objet qui pourrait servir de marchepied ou présenter un risque d'étouffement ou de strangulation, par ex. : cordes, cordons pour store/rideaux, etc...
  - N'utilisez pas plus d'un matelas dans le petit lit.
- 
- Vérifiez que les mécanismes de verrouillage sont engagés à fond avant d'utiliser le petit lit.
  - Le matelas ne doit pas faire plus de 3 cm de moins dans la longueur ou la largeur par rapport à la longueur ou la largeur internes du petit lit.
  - Pour empêcher les blessures causées par des chutes, une fois que l'enfant est suffisamment grand pour sortir de son lit tout seul, ce lit ne lui convient plus.
  - L'épaisseur du matelas choisi doit être telle que la hauteur interne (écart entre la surface du matelas et le bord supérieur du cadre du petit lit) doit être d'un minimum de 50 cm sur la position la plus basse du sommier et de 20 cm dans la position la plus haute du sommier.
  - Vérifiez que toutes les fixations sont bien serrées avant de l'utiliser. Les fixations doivent être vérifiées et serrées régulièrement s'il y a lieu.
  - Maintenez votre produit propre et au sec en tout temps. Essuyez toute salissure immédiatement. Votre produit peut être nettoyé avec un chiffon humide. N'utilisez jamais de nettoyant abrasif, d'eau de Javel ou de détergent puissant.
  - Vérifiez régulièrement qu'aucune pièce du lit parapluie ne soit manquante ou cassée.
  - Ne vous asseyez pas sur les côtés du lit parapluie pour éviter de déplacer des pièces dans une position incorrecte ou dangereuse.
  - Le lit parapluie peut être nettoyé à l'aide d'eau tiède et d'un détergent doux.
  - Le sac de transport peut être lavé à 30 °C en machine en utilisant un programme pour vêtements délicats.
  - N'utilisez pas d'eau de Javel ou de produit abrasif agressif pour nettoyer le lit parapluie.

## ¡ADVERTENCIA!:

- Debe ser consciente del riesgo de chimeneas y otras fuentes de calor fuerte como fuegos eléctricos, fuegos de gas, etc, cerca de la cuna.
  - No utilice la cuna si alguna de las piezas está rota o estropeada, o si falta alguna pieza y use sólo piezas de repuesto aprobadas por el fabricante.
  - No deje nada en la cuna ni deje la cuna cerca de otro producto que pudiera servir como punto de apoyo o suponer un peligro de asfixia o estrangulamiento como por ejemplo cordeles o cordones de cortinas/persianas, etc.
  - No use más de un colchón en la cuna
- 
- Antes de usar la cuna compruebe que los mecanismos de cierre están bien sujetos.
  - El colchón no debería ser más de 30 mm más corto o más estrecho que el largo o el ancho interno de la cuna.
  - Para evitar lesiones por caídas, una vez que el niño puede salir sólo de la cuna, ésta no debería ser utilizada más para ese niño.
  - El grosor del colchón elegido deberá ser tal que la altura interna (desde la superficie del colchón hasta el borde superior del marco de la cuna) sea de al menos 500 mm en la posición más baja de la base y al menos 200 mm en la posición más alta de la base.
  - Asegúrese de que todos los herrajes estén bien apretados antes del uso. Se deberían revisar y apretar los herrajes con regularidad cuando sea necesario.
  - Conserve siempre el producto limpio y seco. Limpie cualquier sustancia derramada al momento. El producto se puede limpiar con un paño húmedo. No utilice nunca abrasivos, lejía ni detergentes fuertes.
  - Compruebe frecuentemente que la cuna no tenga piezas rotas y que no le falte alguna.
  - No se sienta en los laterales de la cuna para evitar que funcionen de forma incorrecta o peligrosa.
  - La cuna se puede limpiar con agua caliente y un detergente suave.
  - La bolsa de transporte se puede lavar a 30 °C en la lavadora, utilizando un programa para prendas delicadas.
  - No utilice lejía ni otros abrasivos fuertes para limpiar la cuna.



D

## **WARNUNG!:**

- Denken Sie an das Risiko durch offenes Feuer und andere starke Wärmequellen, wie zum Beispiel elektrische Feuer, Gasbrenner etc. in der unmittelbaren Nähe des Kinderbetts.
  - Das Kinderbett darf nicht verwendet werden, wenn ein Teil defekt oder deformiert ist oder vollständig fehlt. Verwenden Sie nur die vom Hersteller empfohlenen Ersatzteile.
  - Lassen Sie keine Gegenstände im Kinderbett liegen und stellen Sie es nicht in die Nähe eines anderen Produkts, auf den das Kind seinen Fuß stellen könnte, oder das eine Erstickungs- oder Strangulationsgefahr – z. B. Seile, Rollladen- oder Vorhangbänder etc. – darstellen könnte.
  - Verwenden Sie in dem Kinderbett nicht mehr als eine Matratze
- 
- Stellen Sie vor der Verwendung des Kinderbetts sicher, dass der Verriegelungsmechanismus korrekt eingerastet ist.
  - Die Matratze sollte nicht 30mm kürzer oder schmaler sein als die interne Länge oder Breite des Kinderbettes.
  - Sobald Ihr Kind in der Lage ist, aus dem Kinderbett zu klettern, ist das Bett aus Sicherheitsgründen nicht mehr für dieses Kind geeignet.
  - Die Dicke der ausgewählten Matratze sollte sich so darstellen, dass die interne Höhe (Oberkante der Matratze bis zur Oberkante des Kinderbettrahmens) in der niedrigsten Position der Bett-Grundplatte mindestens 500mm und mindestens 200mm in der höchsten Position der Bett-Grundplatte beträgt.
  - Bitte stellen Sie vor der erstmaligen Verwendung sicher, dass alle Befestigungen korrekt angezogen sind. Die Beschläge sollten regelmäßig überprüft und im Bedarfsfall angezogen werden.
  - Halten Sie das Produkt sauber und trocken. Entfernen Sie Verschüttetes unverzüglich. Ihr Produkt kann mit einem feuchten Tuch gesäubert werden. Verwenden Sie keinesfalls Scheuer-, Bleich- oder aggressive Reinigungsmittel.
  - Überprüfen Sie regelmäßig, ob noch alle Teile des Gitterbetts vorhanden und in einwandfreiem Zustand sind.
  - Setzen Sie sich nicht auf die Seitenteile des Gitterbetts; so vermeiden Sie die Entstehung von Verformungen und Verletzungsgefahren.
  - Das Gitterbett kann mit warmem Wasser und einem milden Reinigungsmittel gesäubert werden.
  - Die Tragetasche kann bei 30 °C Schonwäsche in der Waschmaschine gewaschen werden.
  - Verwenden Sie zum Reinigen des Betts keinesfalls Bleich- oder aggressive Scheuermittel.

## **AVVERTENZA!**

- Fare attenzione alla presenza di fuochi o altre fonti di calore elevato, come fornelli elettrici, a gas, ecc. nelle vicinanze del lettino.
  - Non utilizzare il lettino in presenza di componenti danneggiati, lacerati o mancanti e utilizzare solo ricambi approvati dall'azienda produttrice.
  - Non lasciare nessun oggetto nel lettino né posizionare il lettino accanto ad altri oggetti che potrebbero servire al bambino da punto di appoggio per sollevarsi o rappresentare pericolo di soffocamento o strangolamento come lacci, cordini di avvolgibili/tende, ecc.
  - Sistemare nel lettino un solo materasso.
- 
- Verificare che i dispositivi di blocco siano attivati prima dell'uso.
  - Il materassino non deve essere più corto o stretto di 30mm rispetto alla lunghezza/larghezza interna del lettino.
  - Per evitare lesioni in seguito a cadute, quando il bambino è in grado di arrampicarsi e uscire dal lettino, interromperne l'utilizzo.
  - Lo spessore del materasso scelto dovrà essere tale da avere un'altezza interna (dalla superficie del materasso al bordo superiore del telaio del lettino) di almeno 500 mm nella posizione più bassa della base del letto e almeno 200 mm nella posizione più alta.
  - Verificare che tutti gli elementi di fissaggio siano serrati correttamente prima dell'utilizzo. Verificare e serrare gli elementi di fissaggio ove necessario.
  - Mantenere sempre il prodotto pulito e asciutto. Eliminare immediatamente eventuali sostanze versate. Pulire con un panno umido. Non applicare mai sbiancanti, candeggina o detersivi abrasivi.
  - Verificare periodicamente che il lettino non abbia parti mancanti o danneggiate.
  - Non sedersi sui lati del lettino onde evitarne un funzionamento non corretto o pericoloso.
  - Pulire il lettino con acqua tiepida e un detersivo neutro.
  - La borsa da trasporto è lavabile in lavatrice a 30°C utilizzando un programma per il lavaggio dei capi delicati.
  - Non usare sbiancanti o detersivi fortemente abrasivi per pulire il lettino.

## **WAARSCHUWING!:**

- Wees bewust van de risico's van open vuur en andere sterke hittebronnen, zoals elektrische straalkachels, gaskachels enzovoorts in de buurt van het babybedje.
  - Het babybedje/kinderbed niet gebruiken als een onderdeel is gebroken, gescheurd of ontbreekt. Gebruik alleen reserveonderdelen die door Mamas & Papas zijn goedgekeurd.
  - Laat niets in het babybedje achter en plaats het bedje niet naast een ander product dat kan dienen als een plaats om op te staan of waardoor er gevaar bestaat voor verstikking of wurging, bijv. een snoer, een rolgordijn-/gordijnkoord enz.
  - Leg niet meer dan één matras in het babybedje.
- 
- Controleer of de vergrendeling mechanismen volledig betrokken zijn voor het gebruik van het bed.
  - De matras mag niet meer dan 30 mm korter en smaller zijn dan de lengte en breedte van de binnenkant van de wieg.
  - Om verwondingen door vallen te voorkomen, moet het babybedje zodra het kind eruit kan klimmen, voor hetzelfde kind niet langer worden gebruikt.
  - De hoogte van de gekozen matras moet zodanig zijn dat de interne hoogte (bovenkant van de matras tot de bovenste rand van het frame van het babybedje) minstens 500 mm is als de bedbodem in de laagste stand staat en minstens 200 mm als de bedbodem in de hoogste stand staat.
  - Zorg voor gebruik ervoor dat alle onderdelen stevig en goed bevestigd zijn. De onderdelen moeten regelmatig gecontroleerd worden en waar nodig nog eens stevig worden vastgemaakt.
  - Zorg ervoor dat het product altijd schoon en droog is. Veeg gemorst eten of drinken gelijk weg. Het product kan schoongemaakt worden met een vochtig doekje. Gebruik geen schuur- en/of bleekmiddelen of intensieve schoonmaakmiddelen.
  - Controleer regelmatig of de wieg geen onderdelen mist en of er geen onderdelen kapot zijn.
  - Ga nooit op de zijkant van de wieg zitten. Het kan zijn dat deze daarna niet meer goed werkt en gevaar veroorzaakt.
  - U kunt de wieg schoonmaken met warm water en een mild schoonmaakmiddel.
  - De draagtas kan gewassen worden op 30 °C in een wasmachine. Kies voor een mild wasprogramma.
  - Gebruik geen bleekmiddel of intensief schuurmiddel om de wieg schoon te maken.

# mamas & papas®

---

## HD5 0RH, UK

---



mamasandpapas.com  
mamasandpapas.ca  
mamaspapas.kr



**UK** T: +44 (0)845 268 2000  
**USA** T: 1-800-490-0331  
**CAN** T: 1-800-667-4111  
**AU** T: 1300-663-034



/mamasandpapasuk  
/mamasandpapasusa  
/mamasandpapasaltaregion  
/mamasandpapasmagyarorszag



@mamasandpapas



/user/mamasandpapasglobal



mamasandpapasblog.com



/mamasandpapas

