

NOTHING (R)

headphone (1)

QUICK START GUIDE

NOTHING TECHNOLOGY LTD.
DESIGNED IN LONDON

ADJUST



ADJUST HEADBAND
LENGTH BY SLIDING
THE ARMS.

INPUTS

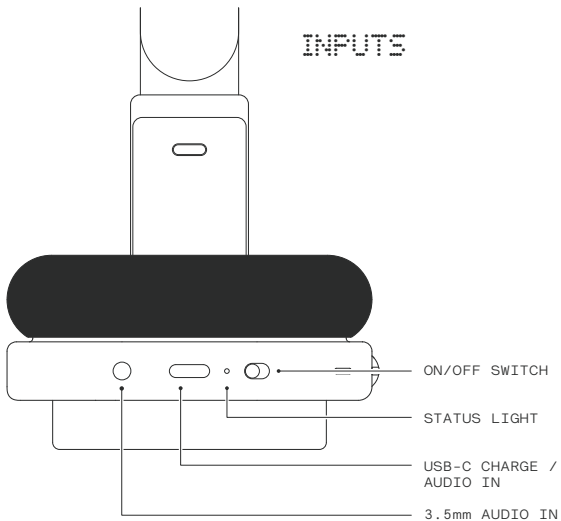

PAIRING

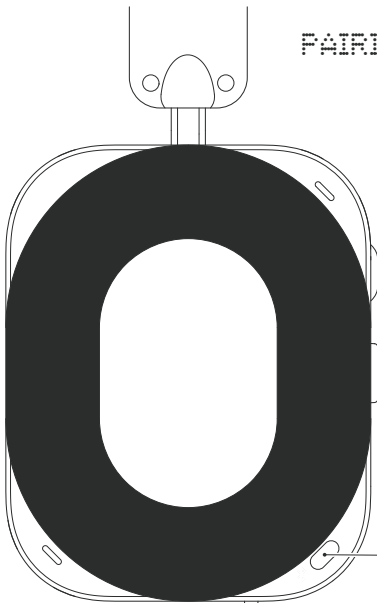

TO ENTER PAIRING
MODE, HOLD THE
BLUETOOTH BUTTON FOR
2 SECONDS UNTIL THE
LIGHT STARTS
TO BLINK.

ROLLER

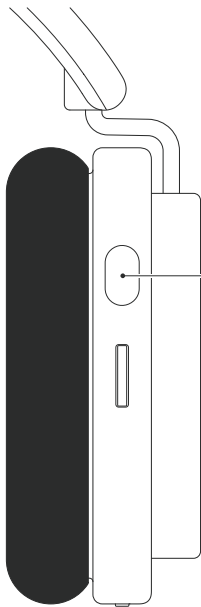

ROLL RIGHT / LEFT
VOLUME UP / DOWN

PRESS
PLAY / PAUSE

HOLD
ANC / TRANSPARENCY

PADDLE

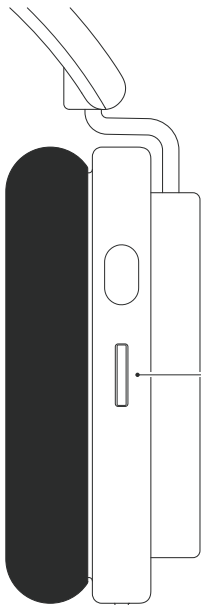

PUSH RIGHT
NEXT TRACK /
ANSWER CALL

PUSH LEFT
PREVIOUS TRACK /
REJECT CALL

HOLD RIGHT
FAST FORWARD

HOLD LEFT
REWIND

PADDLE FUNCTION MAY
VARY BY MEDIA PLAYER
AND PLATFORM.

BUTTON

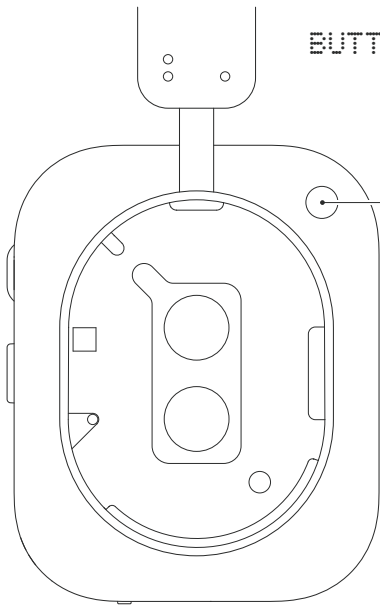

NOTHING OS

PRESS
CHANNEL HOP

HOLD
SMART ASSISTANT

ANDROID / IOS

PRESS
SMART ASSISTANT

BUTTON FUNCTIONS ARE
CUSTOMISABLE VIA THE
NOTHING X APP.

AJUSTER



AJUSTEZ LA
LONGUEUR DE
L'ARCEAU EN
FAISANT GLISSER
LES PARTIES
COULISSANTES.

ENTRÉES

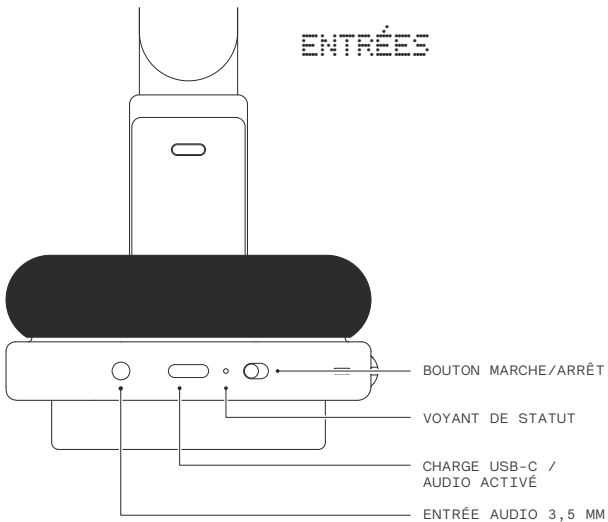

JUMELAGE

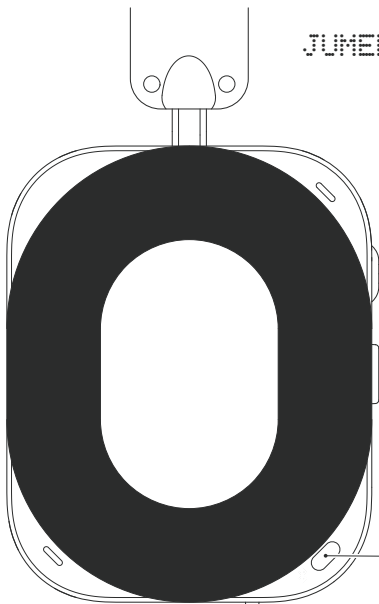

POUR ENTRER EN MODE
JUMELAGE, MAINTENEZ
LE BOUTON DU
BLUETOOTH ENFONCÉ
PENDANT 2 SECONDES
JUSQU'À CE QUE LE
VOYANT CLIGNOTE.

MOLETTE

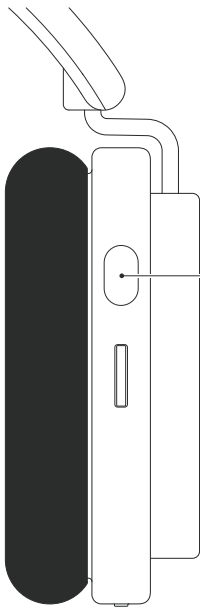

**TOURNER VERS LA
DROITE / GAUCHE**
MONTER / BAISSER
LE VOLUME

APPUYER
LECTURE / PAUSE

MAINTENIR
ANC / TRANSPARENCE

MANETTE

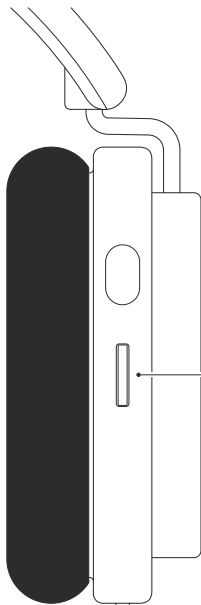

APPUIER À DROITE
PISTE SUIVANTE /
DÉCROCHER LE
TÉLÉPHONE

APPUIER À GAUCHE
PISTE PRÉCÉDENTE /
REJETER L'APPEL

MAINTENIR À DROITE
AVANCE RAPIDE

MAINTENIR À GAUCHE
RETOUR EN ARRIÈRE

LA FONCTION DE LA
MANETTE PEUT VARIER EN
FONCTION DU LECTEUR EN
MULTIMÉDIA ET DE LA
PLATEFORME.

BOUTON

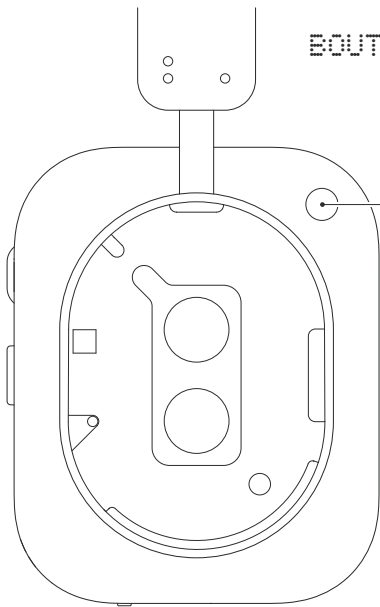

NOTHING OS

APPUYER
CHANNEL HOP

MAINTENIR
ASSISTANT INTELLIGENT

ANDROID / IOS

APPUYER
ASSISTANT INTELLIGENT

LES FONCTIONS DU
BOUTON SONT
PERSONNALISABLES
SUR L'APPLICATION
NOTHING X.

ANPASSEN



PASSEN SIE DIE
LÄNGE DES
KOPFBANDES AN,
INDEM SIE DIE
ARME VERSCHIEBEN.

EINGÄNGE

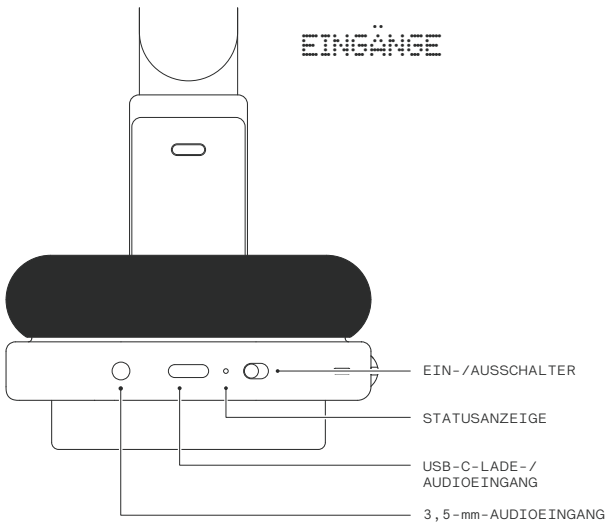

KOPPELN



UM IN DEN
KOPPLUNGSMODUS ZU
GELANGEN, HALTEN SIE
DIE BLUETOOTH-TASTE
2 SEKUNDEN LANG
GEDRÜCKT, BIS DAS
LICHT ZU BLINKEN
BEGINNT.

ROLLE

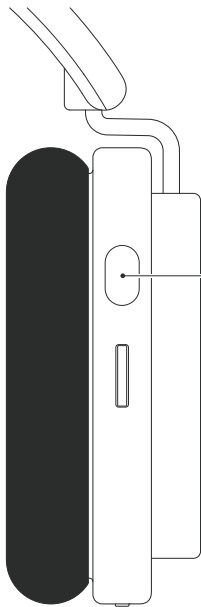

**NACH RECHTS/
LINKS ROLLEN**
LAUTSTÄRKE
HOCH/RUNTER

DRÜCKEN
ABSPIELEN/PAUSIEREN

HALTEN
ANC/TRANSPARENZ

PADDLE

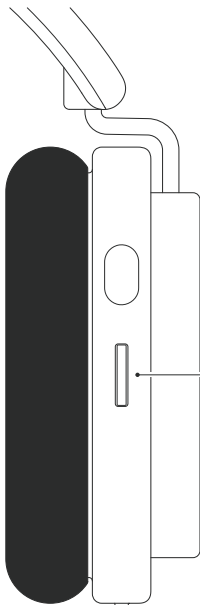

NACH RECHTS DRÜCKEN
NÄCHSTER TITEL/
ANRUF ENTGEGENNEHMEN

NACH LINKS DRÜCKEN
VORHERIGER TITEL/
ANRUF ABLEHNEN

RECHTS HALTEN
VORSPULEN

LINKS HALTEN
ZURÜCKSPULEN

DIE PADDLE-FUNKTION
KANN JE NACH MEDIA
PLAYER UND PLATTFORM
VARIIEREN.

TASTE

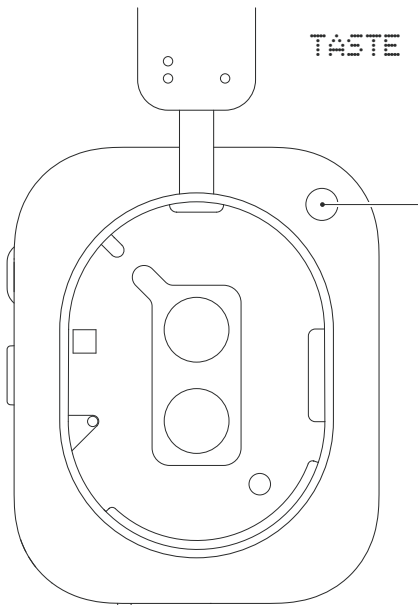

NOTHING-BETRIEBSSYSTEM

DRÜCKEN
CHANNEL HOP

HALTEN
INTELLIGENTER
ASSISTENT

ANDROID/IOS

DRÜCKEN
INTELLIGENTER
ASSISTENT

DIE TASTENFUNKTIONEN
SIND ÜBER DIE
NOTHING X-APP
ANPASSBAR.

조정



양쪽 조절 부위를 움직여
헤드밴드 길이를 맞추세요.

입력

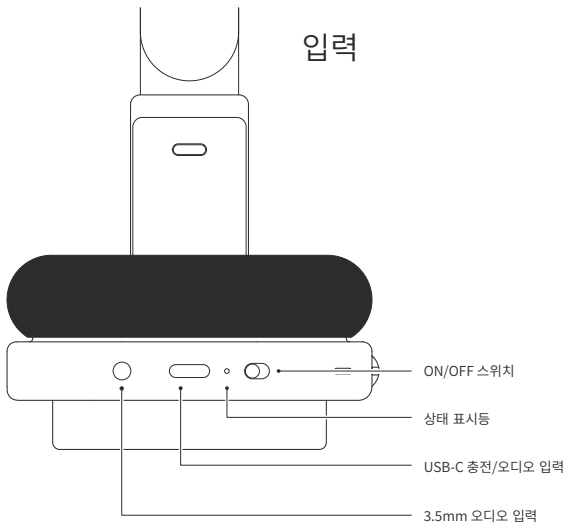

페어링

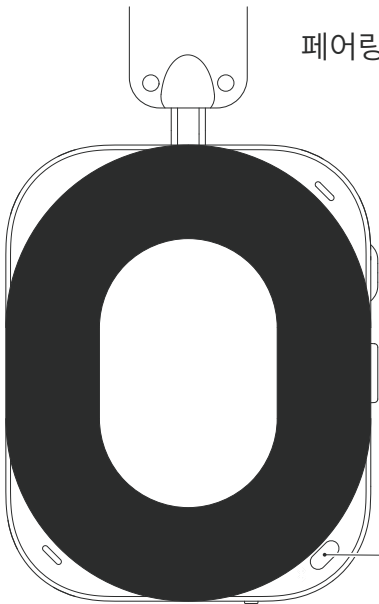

페어링 모드를 시작하려면 표시등이 깜박이기 시작할 때까지 블루투스 버튼을 2초 동안 길게 누릅니다.

롤러

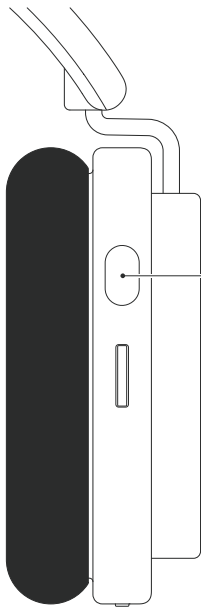

좌/우 글리키
볼륨 업/다운

누르기
재생/중지

길게 누르기
ANC/주변 소리 허용

패드

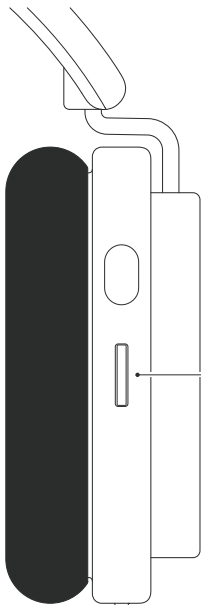

오른쪽으로 밀기
다음 트랙/전화 응답

왼쪽으로 밀기
이전 트랙/통화 거부

오른쪽으로 길게 누르기
빠르게 넘기기

왼쪽 길게 누르기
되감기

패드 기능은 미디어 플레이어와 플랫폼에 따라 다를 수 있습니다.

버튼

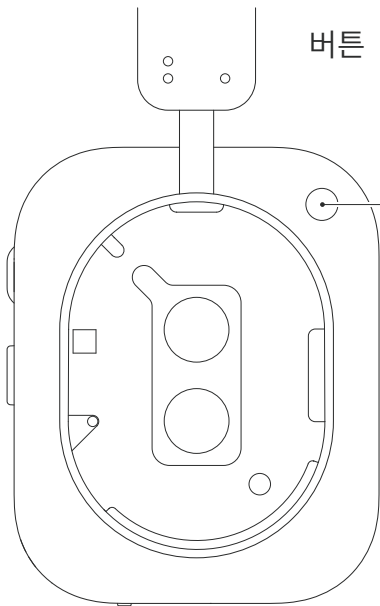

NOTHING OS

누르기

채널홈

길게 누르기

스마트 어시스턴트

안드로이드/iOS

누르기

스마트 어시스턴트

버튼 기능은 NOTHING X 앱을
통해 커스텀 할 수 있습니다.

調整



アームをスライドさせて
ヘッドバンドの長さを
調整します。

入力

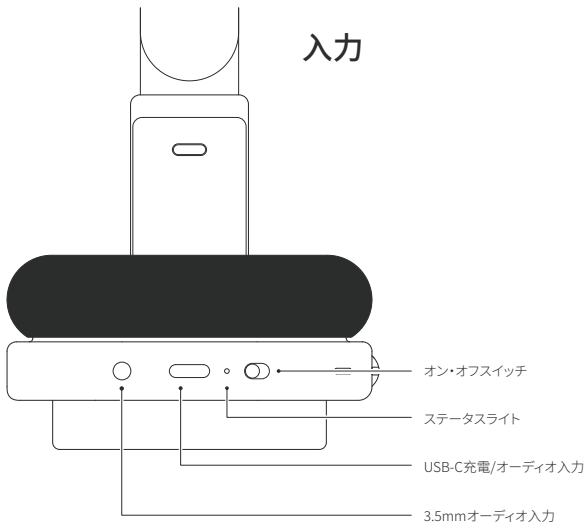

ペアリング中

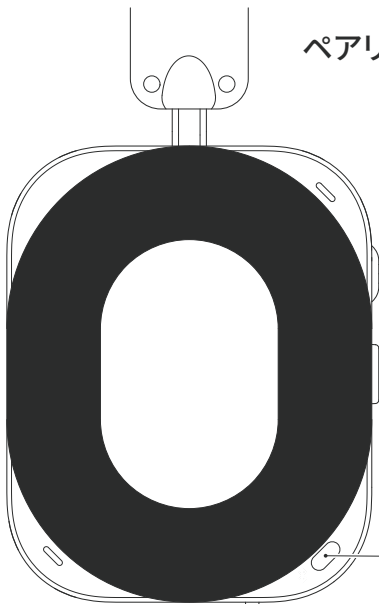

ペアリングモードを開始するには、ライトが点滅し始めるまで BLUETOOTH ボタンを2秒間押し続けてください。

ローラー

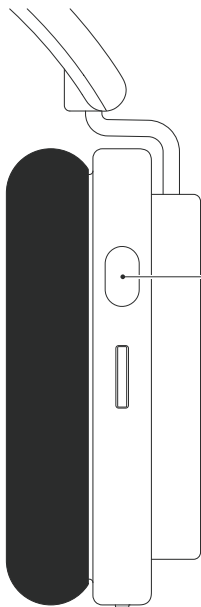

右・左にロール
音量を上げる・下げる

押す
再生・一時停止

長押し
ANC・透明度

パドル

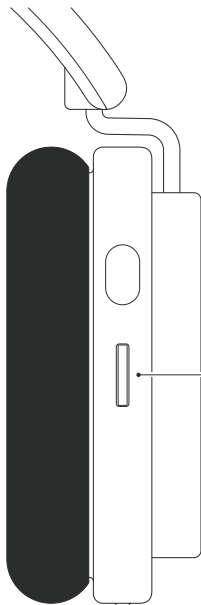

右に押す

次のトラック・通話に応答

左に押す

前のトラック・通話を拒否

右に長押し

早送り

左に長押し

巻き戻し

パドル機能はメディアプレーヤーとプラットフォームによって異なる場合があります。

ボタン

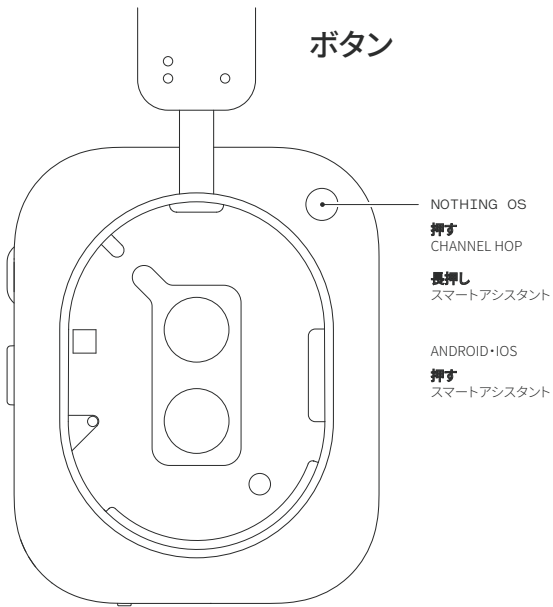

ボタン機能はNOTHING Xアプリで
カスタマイズできます。

调整



输入

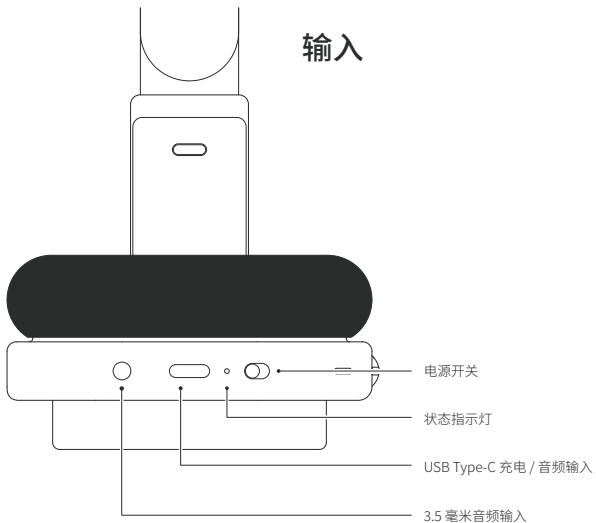

配对

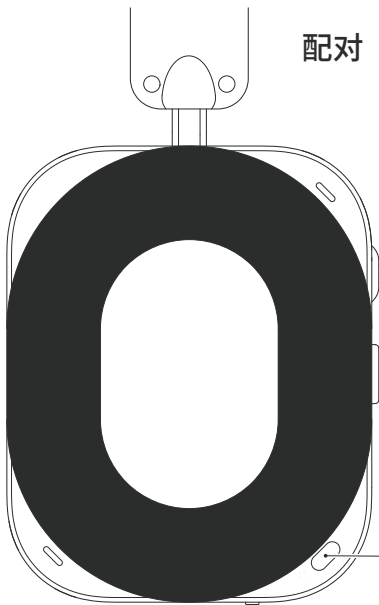

如需进入配对模式, 请长按蓝牙按钮 2 秒钟, 直到指示灯开始闪烁。

旋钮

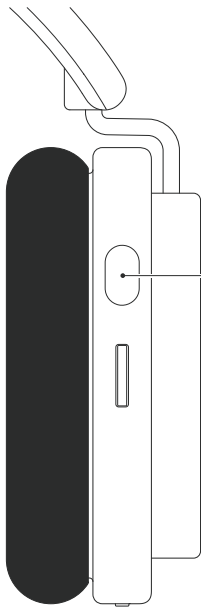

向右 / 向左滑动
调高 / 降低音量

短按
播放 / 暂停

长按
降噪 / 通透

拨杆

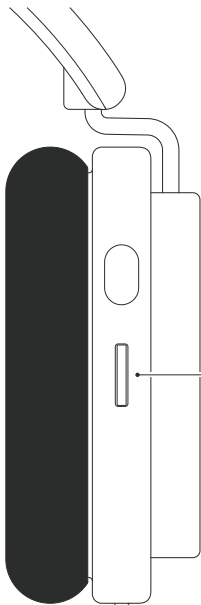

向右拨

下一首 / 接听来电

向左拨

上一首 / 拒接来电

向右长按

快进

向左长按

快退

拨杆功能可能因媒体播放器和平台而异。

按钮

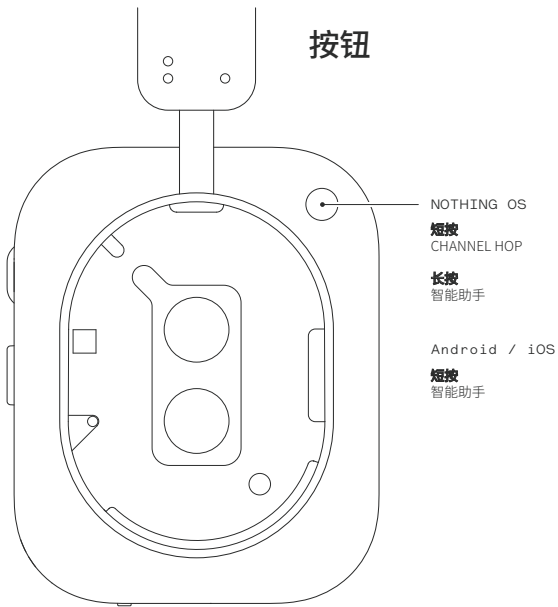

按钮功能可通过 Nothing X 应用程序进行定制。

調整



透過滑動支臂調整
頭戴長度。

輸入

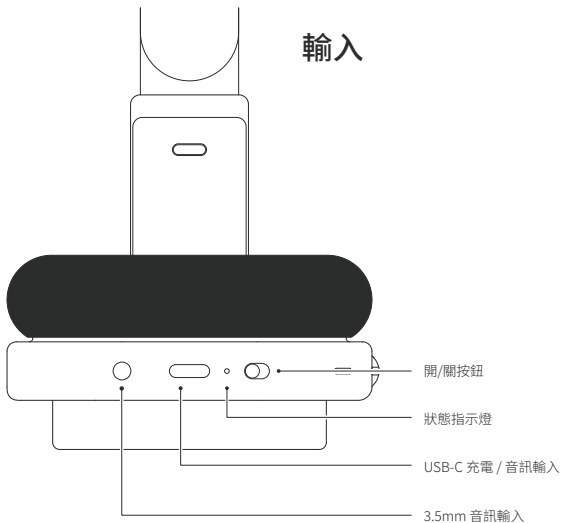

配對

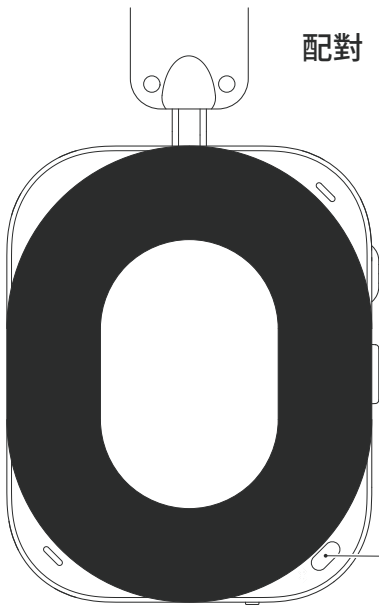

若要進入配對模式, 請按住藍牙按鈕 2 秒鐘, 直到指示燈開始閃爍。

旋鈕

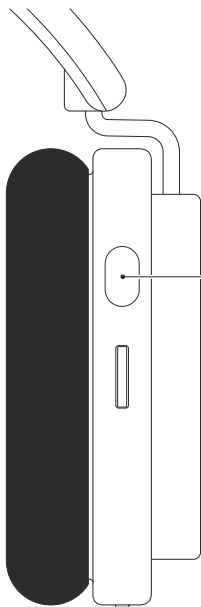

向右 / 向左滾動
調高 / 降低音量

按壓
播放 / 暫停

長按
ANC / 透明度

撥片

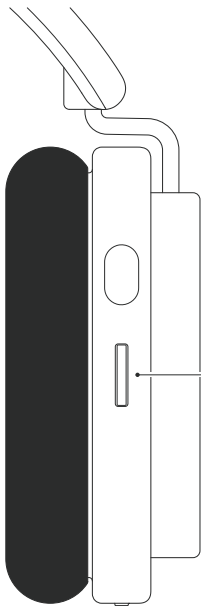

向右推

下一首曲目 / 接聽電話

向左推

上一首曲目 / 拒接來電

按住右鍵

快轉

按住左鍵

倒帶

撥片功能可能因媒體播放器和平台而異。

按鈕

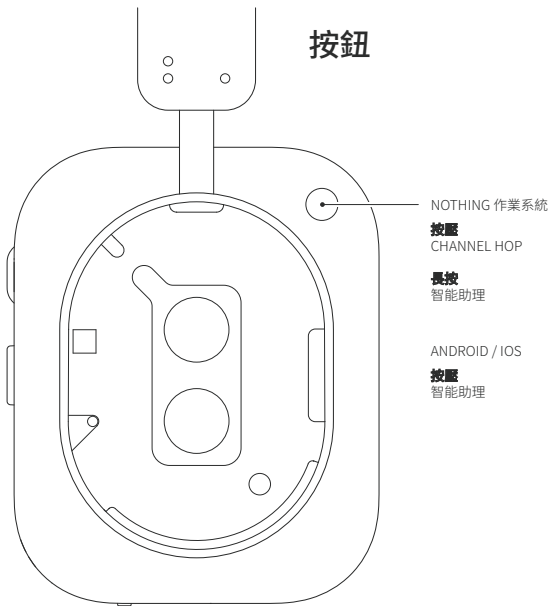

按鈕功能可透過 NOTHING X
應用程式進行自訂。

الضبط

قم بضبط طول عصاية الرأس عن طريق تحريك الذراعين.



المدخل

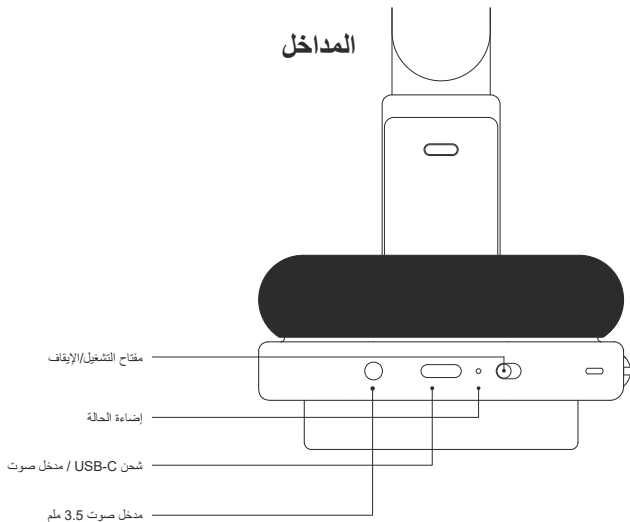

الاقتران



للدخول إلى وضع الاقتران، اضغط
باستمرار على زر البلوتوث لمدة ثلاثين
حتى يبدأ الضوء في الوميض.

الدائرة

لف إلى اليمين / اليسار
رفع الصوت / خفضه

الضغط
تشغيل / إيقاف

الضغط مع الإمساك
الشفافية / ANC

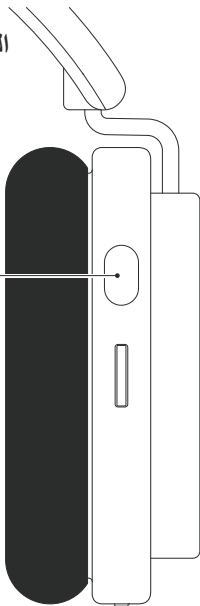

مِحْرَاك

تحريك إلى اليمين
المقطع التالي / الرد على المكالمة

تحريك إلى اليسار
المقطع السابق / رفض المكالمة

الضغط مع الإصبع على اليمين
التقديم السريع

الضغط مع الإصبع على اليسار
إعادة

قد تختلف وظيفة المِحْرَاك حسب
مشغل الوسائط والمنصة.

الأزرار

NOTHING OS

الضغط

CHANNEL HOP

الضغط مع الإمساك

المساعد الذكي

ANDROID / IOS

الضغط

المساعد الذكي

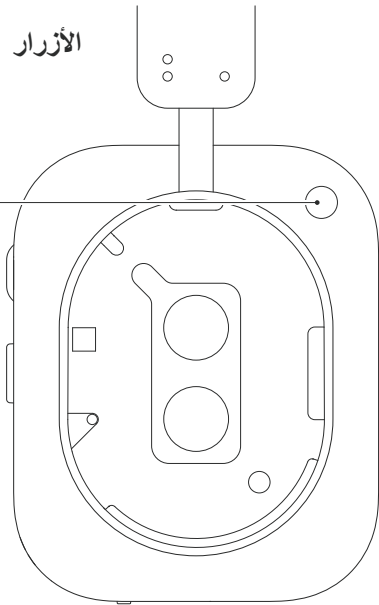

وظائف الأزرار قابلة للتخصيص عبر تطبيق X NOTHING.