

Haier

EN

Chest Freezer
User's Manual

NL

Vrieskist
Gebruiksaanwijzing

EN

NL

DIAGRAMS

FIG. 1

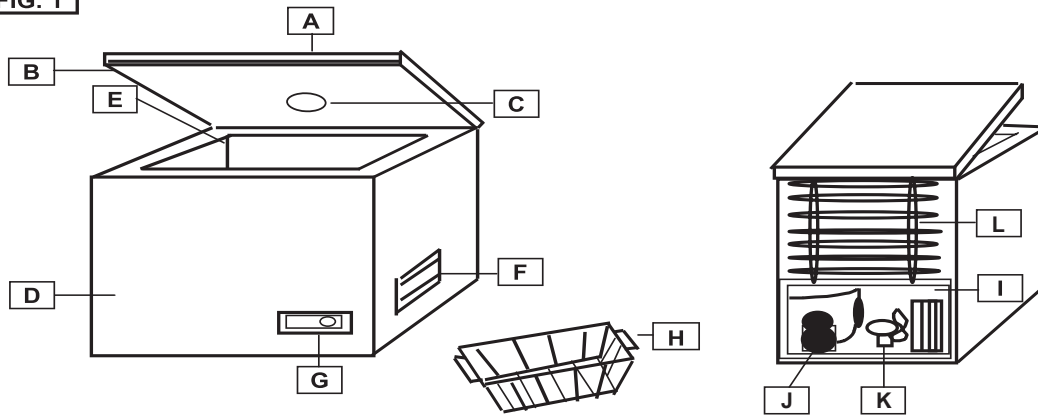
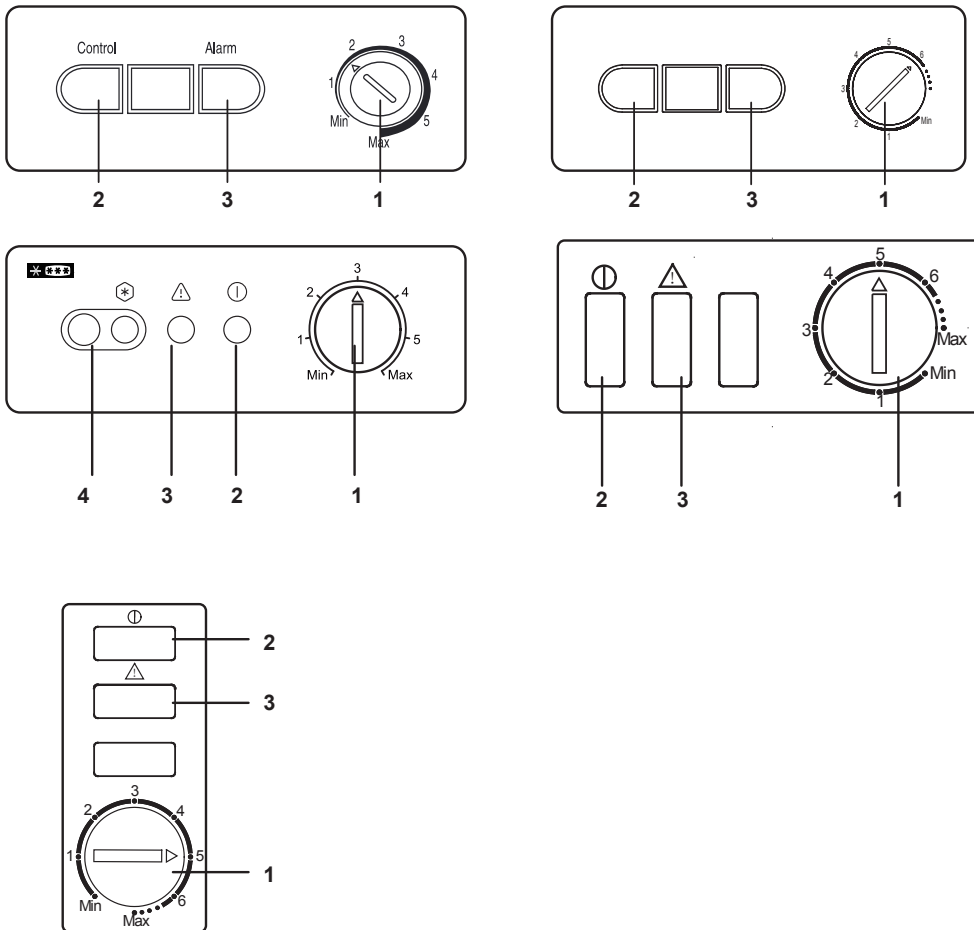



FIG. 2



PRECAUTIONS

- This appliance can be used by children aged from 8 years and above and persons with reduced physical, sensory or mental capabilities or lack of experience and knowledge if they have been given supervision or instruction concerning use of the appliance in a safe way and understand the hazards involved.
- Children shall not play with the appliance.
- Cleaning and user maintenance shall not be made by children without supervision.
- The appliance must be positioned so that the plug is accessible.
- If the supply cord is damaged, it must be replaced by the manufacturer, its service agent or similarly qualified persons in order to avoid a hazard.
- Keep ventilation openings, in the appliance enclosure or in the built-in structure, clear of obstruction.
- Do not use mechanical devices or other means to accelerate the defrosting process, other than those recommended by the manufacturer.
- Do not damage the refrigerant circuit.
- Do not use electrical appliances inside the food storage compartments of the appliance, unless they are of the type recommended by the manufacturer.
- Please contact to the service agent to dispose the appliance because the flammable blowing gas was used.
- If the illuminating lamps is damaged, it must be replaced by the manufacturer, its service agent or similarly qualified persons in order to avoid a hazard.
- Do not store explosive substances such as aerosol cans with a flammable propellant in this appliance.
- For flammable refrigerants is used in the freezer, please be careful when installing, handling, servicing and recycling the appliance.
- A switch is built into appliances equipped with lighting. When the appliance is opened the light goes on automatically and switches off automatically when closed.(not provided in all models)
The lamp is protected with a transparent cover. Strictly use 220~240V/15W max. replacement bulbs.
To replace the light bulb,first remove the two shade fastening screws,then unscrew the troubled bulb by turning counterclock wise and replace with a new one of the same specification,and then remount the shade and fasten it up with the screws.
- Regulation require the appliance to be earthed.
- The  symbol on the product or on its packaging indicates that this product may not be treated as household waste. Instead it shall be handed over to the applicable collection point for the recycling of electrical and electronic equipment. By ensuring this product is disposed of correctly, you will help prevent potential negative consequences for the environment and human health, which could otherwise be caused by inappropriate waste handling of this product. For more detailed information about recycling of this product, please contact your local city office, your household waste disposal service or the shop where you purchased the product.

DIAGRAMS

FIG1.

- A Lid
- B Lid seal
- C Interior light (if available)
- D Cabinet
- E Storage compartment
- F Ventilation grille
- G Control panel
- H Basket
- I Compressor chamber
- J Compressor
- K Fan (if available)
- L Back condenser (if available)

FIG2.

- 1 Temperature control (Thermostat)
- 2 Control light
- 3 Alarm light
- 4 Super freeze switch and light (if available)

Light Indicators

Green = CONTROL (The appliance is running)

Red = ALARM (Interior temperature too high)

Yellow = Super Freeze indicator (if available)

BEFORE USE

- This appliance is intended strictly for household use, for storing food only.
- If the appliance unpacked is damaged please contact your dealer.
- The mains electricity supply must conform to the rating plate of the appliance.

INSTALLATION

- Fully unpack the appliance. Please ensure that all packaging materials are removed and properly disposed prior to installation and kept out of children's reach.
- The appliance should be installed in a dry, well ventilated room, and not exposed to direct sunlight and not placed near a heat source.

- Leave at least 10cm between the appliance and surrounding for ventilation and heat dissipation.
- The electricity supply must conform to as specified on the rating plate and follow local regulations.
- It is recommended to wait at least two hours before plugging the appliance after installation. This helps the refrigerant circuit to stabilise.

START-UP

1. Insert the plug in the socket. The green light (2) goes on.
2. Allow one hour for the temperature inside the appliance to go down and then place food inside the appliance

TEMPERATURE SETTING

Turn thermostat (1) to adjust the temperature between Min (warmer) and Max (colder).

The storage temperature will decrease from Min. setting to Max. setting

SUPER FREEZE FUNCTION (If available)

Press the Super freeze button (4) to activate the Super freeze function. The yellow light (4) turns on. Press the button again to switch it off.

The Super freeze function will be switched off automatically after 56 hours to save energy. Energy consumption will increase when this function is on.

FREEZING FOOD

- Wrap or seal food in aluminium foil, air tight containers or food storage bags prior to freezing.
- Allow hot food to cool prior to placing it in the appliance.
- Smaller portion of food will be faster frozen. The recommended max portion weight is 2.5kg.
- Avoid placing warm food directly in contact with already frozen food. Frozen food could defrost and may not outlast the foreseen storage time.
- The capacity of the appliance, as shown on the rating plate, should not be exceeded.
- When filling the appliance with higher quantities of fresh food, it is recommended to turn on the

Super Freeze function (if available) 24 hours in advance.

- The storage time for purchased deep-frozen products varies and depends on the type of product and its packaging. Therefore, strictly observe the producer/manufactures instructions on the packaging.

CLEANING AND MAINTENANCE

Always ensure that the power supply is switched off prior to conducting any maintenance or cleaning of the appliance.

If you leave your appliance out of use for an extended period, leave it open to prevent odour and unpleasant smells building up inside.

DEFROSTING

The appliance should be defrosted once the thickness of ice on the walls reaches 5-6 mm.

Do not use any electrical, sharp or mechanical objects to assist in defrosting the ice removal process, unless supplied or approved by manufacturer or approved service centre.

To remove ice from the inner walls, use a plastic or wood scraper without sharp edges. Never use a metal scraper.

Proceed as follows:

1. Make sure to unplug the appliance.
2. Dry your hands thoroughly to prevent skin damage by contact with ice (it is advised to use gloves).
3. Remove all frozen food from the appliance, put it into a container, cool box, put the frozen cool blocks on top of the frozen food to help keep it very cold, and place the container or cool box in a cool, dry room.
4. Pull out the water drain plug (if available) located at the bottom of the appliance. Otherwise you must wipe up the melt water at the bottom of the appliance compartment with a sponge or towel.
5. Scrape the ice carefully from the inner of appliance and put it into your kitchen sink, for defrosting.
6. Thoroughly clean the inside of the appliance compartment, rinse it with warm water and remove any spilt food or liquids.
7. Wipe the appliance with an absorbent cloth or sponge thoroughly dry and allow to air for about 3 to 4 minutes.
8. Replace the drain-plug (if available).

9. Close the appliance door, replace the plug in the socket and turn the appliance on.
10. Now re-fill the frozen food.

To prevent frozen food from defrosting, carry out the de defrosting procedure within a maximum of two hours to reduce significant rise in temperature of the frozen food that would shorten the storage life.

TROUBLESHOOTING

1. **No operation (appliance not running/getting cold)**
 - Is there a power failure?
 - Is the plug in good condition and properly plugged into the socket?
2. **Appliance not working sufficiently/Red light on**
 - Is the lid of the appliance closed properly?
 - Is there heavy ice formation on the inner walls?
 - Is the appliance exposed to direct sunlight or heat source?
 - Have too much warm foods been put in the appliance?
 - The climatic class can be found on the rating table in the back of the appliance. It specifies the ambient temperatures at which the appliance will operate correctly.

Climatic class	Ambient temperature
SN	+10 °C to 32 °C
N	+16 °C to 32 °C
ST	+16 °C to 38 °C
T	+16 °C to 43 °C

3. **The appliance makes noise.**
This noise is produced when the motor in the compressor operates and also by refrigerant flowing in the cooling system circuit. These noises are normal.
4. **Consensation build up on external walls**
Under certain atmospheric conditions, condensation can form on external walls of the appliance. This is normal and won't affect the function of the appliance.

AFTER-SALE SERVICE

1. Resolving faults by yourself

If you suspect any fault, before contacting the approved after-sales service directly or via your dealer, make sure you have observed all instructions and advice in this user manual.

2. After-sales service

Consult the enclosed warranty card for available after-sales services.

In order to receive immediate help, make sure you have ready the following essential data to identify your appliance:

- ✓ Brand of appliance
- ✓ Model
- ✓ Serial number
- ✓ The problem or reason
- ✓ Date of purchase
- ✓ Purchased from/supplier

PRECAUTIONS

- If your cabinet is to be discarded, you must remove the door and leave the shelves in place. This will reduce the possibility of danger to children. And the flammable foaming needs to be disposed by professional persons.

DECLARATION OF CONFORMITY

The manufacturer of the product/s described herein, to which this description refers, declares on its sole responsibility that the product/s meet the relevant fundamental safety, health and protection requirements of the relevant UK and EU requirements and that the corresponding test reports are available for examination by the relevant authorities and can be requested from the seller of the appliance, especially with regard to CE Declaration of Conformity issued by the manufacturer or with the manufacturer's approval.

Moreover, the manufacturer declares that the parts of the appliance described in this user manual, which come into contact with fresh food, do not contain any toxic substances.

The manufacturer works constantly at the further development of all products. Please therefore bear this in mind as the form, set up and technology are subject to change, without prior notice.

VOORZORGSMAATREGELEN

- Dit apparaat kan worden gebruikt door kinderen vanaf 8 jaar, door personen met verminderde fysieke, zintuiglijke of mentale capaciteiten en zonder voorkennis of ervaring, onder toezicht of met duidelijke instructies omtrent mogelijke gevaren.
- Laat kinderen niet met het apparaat spelen.
- Laat kinderen het apparaat niet zonder toezicht reinigen of onderhoud plegen aan het apparaat.

DIAGRAMMEN

FIG1.

- A Deksel
- B Dekselafdichting
- C Interieurverlichting (indien beschikbaar)
- D Kast
- E Bewaarcompartiment
- F Ventilatiooster
- G Bedieningspaneel
- H Mand
- I Compressorkamer
- J Compressor
- K Ventilator (indien beschikbaar)
- L Achtercondensor (indien beschikbaar)

FIG2.

- 1 Temperatuurregeling (Thermostaat)
- 2 Controlelampje
- 3 Alarmlampje
- 4 Super Freeze-schakelaar en -lampje (indien beschikbaar)

Indicatorlampjes

Groen = BEDIENING (het apparaat is ingeschakeld)

Rood = ALARM (binnentemperatuur te hoog)

Geel = Super Freeze-indicator (indien beschikbaar)

VOORDAT U HET APPARAAT IN GEBRUIK NEEMT

- Dit apparaat is uitsluitend bestemd voor huishoudelijk gebruik, voor opslag van voedingsmiddelen.
- Als het apparaat bij uitpakken is beschadigd, dient u contact op te nemen met uw dealer.
- Het apparaat dient geaard te zijn.
- Het elektriciteitsnet dient overeen te komen met wat op de typeplaat van het apparaat staat vermeld.

INSTALLATIE

- Pak het apparaat volledig uit. Zorg ervoor dat vóór ingebruikname al het verpakkingsmateriaal wordt verwijderd, op de juiste wijze afgevoerd en dat dit buiten het bereik van kinderen wordt gehouden.
- Het apparaat moet worden geïnstalleerd in een droge, goed geventileerde ruimte, en mag niet worden blootgesteld aan direct zonlicht of in nabijheid van een warmtebron worden geplaatst.
- Houd tussen het apparaat en het omringende gebied een tussenruimte aan van tenminste 10 cm voor ventilatie en verspreiding van warmte.
- De voedingsbron moet overeenkomen met wat op de typeplaat is aangegeven en voldoen aan lokale eisen.
- Het is raadzaam tenminste twee uur na plaatsing te wachten voordat u de stekker van het apparaat in het stopcontact steekt. Dit helpt het koelmiddelcircuit te stabiliseren.

INSCHAKELEN

1. Steek de stekker in het stopcontact. Het groene lampje (2) gaat branden.
2. Wacht één uur zodat de temperatuur in het apparaat kan dalen en plaats daarna etenswaren in het apparaat.

TEMPERATUURINSTELLING

Draai thermostaat (1) tussen Min (warmer) en Max (kouder) om de temperatuur in te stellen.

SUPER FREEZE-FUNCTIE (indien beschikbaar)

Druk op de Super Freeze-knop (4) om deze functie te activeren. Het gele lampje (4) gaat branden. Druk nogmaals op de knop om deze uit te schakelen.

De Super Freeze-functie wordt na 56 uur automatisch uitgeschakeld om energie te besparen. Het stroomverbruik neemt toe wanneer deze functie is ingeschakeld.

ETENSWAREN INVRIEZEN

- Verpak etenswaren vóór het invriezen in aluminiumfolie, luchtdicht afsluitbare bakken of diepvrieszakken.
- Laat warme etenswaren afkoelen voordat u ze in het apparaat plaatst.
- Kleinere hoeveelheden voedsel zullen sneller bevroren. De aanbevolen maximale hoeveelheid gewicht per portie is 2,5 kg.

- Voorkom dat u warm voedsel direct in contact met eerder ingevroren voedsel brengt. Het ingevroren voedsel kan hierdoor ontdooien, waardoor de verwachte bewaartijd mogelijk korter wordt.
- De capaciteit van het apparaat, zoals getoond op de typeplaat, mag niet worden overschreden.
- Bij het vullen van het apparaat met grotere hoeveelheden vers voedsel, is het raadzaam om de Super Freeze-functie (indien beschikbaar) 24 uur van tevoren in te schakelen.
- De bewaartijd voor gekochte diepvriesproducten varieert en is afhankelijk van het type product en de verpakking hiervan. Houd u daarom strikt aan de instructies op de verpakking van de producent/fabrikant.

REINIGING EN ONDERHOUD

Zorg er altijd voor dat de netvoeding wordt uitgeschakeld voordat u onderhoud aan het apparaat verricht of deze reinigt.

Als u van plan bent het apparaat langere tijd niet te gebruiken, laat deze dan openstaan om te voorkomen dat binnenin onaangename geuren ontstaan.

ONTDOOIEN

Het apparaat moet worden ontdooid zodra het ijs op de wanden een dikte van 5 - 6 mm bereikt.

Gebruik geen elektrische, scherpe of mechanische voorwerpen om ijs te verwijderen, tenzij deze zijn meegeleverd of goedgekeurd door de fabrikant of een erkend servicecentrum.

U kunt ijs van de binnenwanden verwijderen met een plastic of houten schraper zonder scherpe randen. Gebruik nooit een metalen schraper.

Ga als volgt te werk:

1. Haal de stekker uit het stopcontact.
2. Droog uw handen grondig om huidletsel als gevolg van contact met ijs te voorkomen (draag bij voorkeur handschoenen).
3. Verwijder al het bevroren voedsel uit het apparaat, plaats het in koelbox, leg er bevroren koelelementen bovenop zodat het voedsel zeer koud blijft en plaats de koelbox in een koele, droge ruimte.
4. Trek de waterafvoerplug (indien aanwezig) die zich aan de onderkant van het apparaat bevindt, naar buiten. Als deze niet aanwezig is, dient u het water op de bodem van de vriezer met een spons of handdoek op te nemen.
5. Schraap het ijs voorzichtig uit het binnenste van het apparaat en laat het in uw gootsteen ontdooien.

6. Reinig de binnenzijde van het compartiment van uw apparaat grondig, spoel het af met warm water en verwijder eventuele gemorste voedselresten of vloeistoffen.
7. Maak de vriezer met een absorberende doek of spons grondig droog en laat het apparaat 3 tot 4 minuten luchten.
8. Plaats de afvoerplug terug (indien aanwezig).
9. Sluit de deur van het apparaat, steek de stekker weer in het stopcontact en schakel het apparaat in.
10. Plaats nu het bevroren voedsel terug.

Om te voorkomen dat het bevroren voedsel ontdooit, moet de ontdooiprocedure van de vriezer binnen maximaal twee uur worden voltooid. Een te grote stijging van de temperatuur van het bevroren voedsel zou anders de bewaarduur verkorten.

PROBLEMEN OPLOSSEN

1. **Geen werking (apparaat niet in werking/koud)**
 - Is er een stroomstoring?
 - Is de stekker in goede staat en op de juiste wijze in het stopcontact gestoken?
2. **Apparaat werkt niet correct/rode lampje brandt**
 - Is de deksel van het apparaat goed gesloten?
 - Vindt er hevige ijsvorming plaats op de binnenwanden?
 - Is het apparaat blootgesteld aan direct zonlicht of een warmtebron?
 - Is er teveel warm voedsel in het apparaat geplaatst?
 - De klimaatklasse vindt u op het gegevensetiket aan de achterzijde van het apparaat. Hier wordt aangegeven bij welke omgevingstemperatuur het apparaat correct werkt.

Klimaatklasse	Omgevingstemperatuur
SN	+10 °C tot 32 °C
N	+16 °C tot 32 °C
ST	+16 °C tot 38 °C
T	+16 °C tot 43 °C

3. **Het apparaat maakt geluid.**
Dit wordt veroorzaakt door de motor in de compressor en ook door het koelmiddel dat door het koelcircuit stroomt. Deze geluiden zijn normaal.
4. **Er vormt zich condens op de buitenwanden**
Onder bepaalde atmosferische omstandigheden kan condens ontstaan op de buitenkant van het apparaat. Dit is normaal en heeft geen invloed op de werking van het apparaat.

SERVICECENTRUM

1. Storingen zelf oplossen

Als u een storing vermoedt, controleer dan eerst of u alle instructies en aanwijzingen hebt gevolgd die in deze gebruiksaanwijzing staan beschreven voordat u contact opneemt met het servicecentrum.

2. Servicecentrum

Raadpleeg de bijgevoegde garantiekaart voor beschikbare servicecentra.

Zorg ervoor dat u de volgende informatie bij de hand hebt als u contact opneemt, zodat u snel kunt worden geholpen:

- ✓ Merk van apparaat
- ✓ Model
- ✓ Serienummer
- ✓ Probleem of reden
- ✓ Datum van aankoop
- ✓ Gekocht bij/leverancier

VOORZORGSMAATREGELEN

- **Dit apparaat mag niet worden gebruikt door kinderen jonger dan 8 jaar, of door mensen met beperkte fysieke, zintuiglijke of mentale vaardigheden of zonder ervaring en kennis, tenzij geïnstrueerd in het gebruik ervan door hen die verantwoordelijk zijn voor hun veiligheid.**
- Het apparaat moet worden geplaatst in een droge, goed geventileerde ruimte
- Het apparaat moet uit de buurt worden gehouden van directe warmtebronnen of direct zonlicht.
- **Kinderen mogen nooit met het apparaat spelen.**
- Gebruik geen elektrische apparaten in het apparaat



Het symbool op het product of op de verpakking geeft aan dat dit product niet als gewoon huishoudelijk afval mag worden behandeld. In plaats daarvan moet het product worden ingeleverd bij een inzamelpunt voor recycling van elektrische en elektronische apparatuur. Door dit product op de correcte wijze af te voeren, voorkomt u de negatieve gevolgen die deze producten kunnen hebben voor het milieu en de menselijke gezondheid als u zich op andere wijzen van het product zou ontdoen. Voor meer informatie over de recycling van dit product kunt u contact opnemen met uw gemeente, het inzamelpunt voor huishoudelijk afval of de winkel waar u het product hebt gekocht.

VERKLARING VAN CONFORMITEIT

De fabrikant van het in dit document beschreven product verklaart dat het product voldoet aan de relevante voorschriften in het VK en de EU ten aanzien van de fundamentele veiligheid, gezondheid en bescherming, en dat de corresponderende testrapporten voor inzage beschikbaar zijn voor de relevante instanties en bij de verkoper van het apparaat kunnen worden opgevraagd, in het bijzonder met betrekking tot de CE Verklaring van Conformiteit die door de fabrikant of met de goedkeuring van de fabrikant is afgegeven, en is enkel en alleen hiervoor verantwoordelijk.

De fabrikant verklaart bovendien dat de in deze gebruiksaanwijzing beschreven onderdelen van het apparaat die in contact komen met vers voedsel, geen toxische stoffen bevatten.

De fabrikant werkt constant aan de verbetering van alle producten. De vorm, instelling en technologie kunnen daarom zonder voorafgaande kennisgeving onderhevig zijn aan wijzigingen.